



CENTRO
NACIONAL
DE REGISTROS

DOCUMENTO EN VERSION PÚBLICA

De conformidad a los

Artículos:

24 letra “c” y 30 de la LAIP.

**Se han eliminado los datos
personales**



OFERTA TÉCNICA

OFERTANTE: SERVICIO AUTOMOTRIZ ESPAÑA, S.A DE C.V.

LICITACION PÚBLICA N° LP-04/2018 CNR

"SERVICIO DE MANTENIMIENTO PREVENTIVO Y CORRECTIVO PARA LA FLOTA VEHICULAR DEL CNR Y UCP, PARA EL AÑO 2018"

DIRECCION: AV. ESPAÑA No. 1406, ENTRE 27 Y 25 CALLE ORIENTE, BARRIO SAN MIGUELITO, SAN SALVADOR.

SAN SALVADOR, 6 DE FEBRERO DE 2018

002185



OFERTA TECNICA

de edad, Abogado, del domicilio de Nuevo Cuscatlán, con Documento Único de Identidad número _____ actuando en mi calidad de Administrador Único y Representante Legal de la Sociedad Servicio Automotriz España, Sociedad Anónima de Capital Variable, de este domicilio, con número de identificación tributaria _____ en nombre y representación de la sociedad antes expresada presento la OFERTA TECNICA referente a la Licitación Pública N° LP-04/2018- CNR, referente al "SERVICIO DE MANTENIMIENTO PREVENTIVO Y CORRECTIVO PARA LA FLOTA VEHICULAR DEL CNR Y UCP, PARA EL AÑO 2018".

1. OBJETO DEL SERVICIO OFERTADO

El objeto de la presente oferta es ofrecerle al Centro Nacional de Registros (CNR), y a la Unidad de Coordinación del Proyecto de Modernización del Registro Inmobiliario y del Catastro Fase II (UCP), el Servicio de Mantenimiento Preventivo y Correctivo para los Vehículos propiedad del CNR y UCP, para el año dos mil dieciocho, específicamente a los vehículos agrupados y descritos en los grupos siguientes: Vehículos gasolina, correspondiente a los grupos: grupo No. 4, grupo No. 5, grupo No. 6, grupo No. 7, grupo No. 8, grupo No.9; Vehículos diésel, correspondiente a los grupos: grupo No. 2, grupo No. 3, grupo No. 4, grupo No. 5, grupo No. 14, grupo No. 15, grupo No. 16, grupo No. 17, y grupo No. 18; de conformidad a las Especificaciones Técnicas y Condiciones Generales que se establecen en las bases de la Licitación Pública N° LP-04/2018 - CNR, denominada " Servicio de mantenimiento preventivo y correctivo para la flota vehicular del CNR y UCP, para el año 2018", y que se detallan más adelante en la presente oferta.

2. DESCRIPCION DEL SERVICIO OFERTADO

El servicio que ofertamos consiste en el mantenimiento preventivo y correctivo para la flota vehicular del Centro Nacional de Registros y UCP, agrupados en los grupos arriba mencionados, que constituyen la cantidad de 118 vehículos , propiedad del Centro Nacional de Registros, los cuales son de diversas marcas, tipos, combustible gasolina y diésel; para ese efecto, en la oferta que se presenta se ha considerado todas las actividades mínimas y necesarias a realizar para el mantenimiento preventivo de los vehículos ofertados requeridas y establecidas en los Términos de Referencia y Condiciones Generales que se detallan en el Anexo 8 de las Bases de la Licitación Pública arriba relacionada.

3. CUANTIFICACION DEL SERVICIO OFERTADO

La cuantificación del servicio ofertado por nuestra empresa consistirá en el servicio de mantenimiento preventivo y correctivo de los 118 vehículos de diversas clases, marcas, de la forma siguiente:



002183

VEHÍCULOS COMBUSTIBLE GASOLINA**GRUPO No. 4 GASOLINA**

No.	Placa	Clase	Marca	Color	Año	Modelo	Chasis	Motor	TOTAL REV.
1	P-510056	AUTOMÓVIL	FORD	GRIS METÁLICO	2003	EXPLORER XLT 4X4	1FMZU73E93Z A38270	SIN NUMERO	4

GRUPO No. 5 GASOLINA

No.	Placa	Clase	Marca	Color	Año	Modelo	Chasis	Motor	TOTAL REV.
2	P-467111 XN-10478	AUTOMÓVIL	TOYOTA	GRIS	2001	4 RUNNER, SR5	RZN18500404 72	3RZ2460057	4

GRUPO No. 6 GASOLINA

No.	Placa	Clase	Marca	Color	Año	Modelo	Chasis	Motor	TOTAL REV.
3	N-3593	AUTOMÓVIL	TOYOTA	BLANCO	1995	COROLA XL	AE101-0126028	4A-K973696	4

GRUPO No. 7 GASOLINA

No.	Placa	Clase	Marca	Color	Año	Modelo	Chasis	Motor	TOTAL REV.
4	N-2059	AUTOMÓVIL	MITSUBISHI	GRIS	1999	MONTERO	JMYLNHT6WX Y000519	4G93KL3272	4
5	N-17242	AUTOMÓVIL	MITSUBISHI	OCRE	1999	MONTERO	JMYLNH76WX Y000605	4G93KM0645	4

GRUPO No. 8 GASOLINA

No.	Placa	Clase	Marca	Color	Año	Modelo	Chasis	Motor	TOTAL REV.
6	N-3931	AUTOMÓVIL	TOYOTA	VERDE	1995	LAND-CRUISER	R1700008115	409375622R	4

GRUPO No. 9 GASOLINA

No.	Placa	Clase	Marca	Color	Año	Modelo	Chasis	Motor	TOTAL REV.
7	N-4871	AUTOMÓVIL	TOYOTA	VERDE	1996	STARLET	EP900002852	29203202E	4
8	N-4875	AUTOMÓVIL	TOYOTA	NEGRO	1996	STARLET	EP900002832	29198852E	4

VEHÍCULOS A COMBUSTIBLE DIESEL**GRUPO No. 2 DIESEL**

No.	Placa	Clase	Marca	Color	Año	Modelo	Chasis	Motor	TOTAL REV.
1	N-3299	PICK-UP	TOYOTA	VERDE	2005	HILUX 24 DC	JTFED4266001 01280	2L5569202	4
2	N-6052	PICK-UP	TOYOTA	BEIGE	2005	HILUX 24 DC	JTFED4269001 00706	2L5568369	4
3	N-7067	PICK-UP	TOYOTA	AZUL	1998	PICK-UP 4 X2, HILUX	LN145001182 3	2L4541414	4
4	N-17551	PICK-UP	TOYOTA	BLANCO	2005	HILUX 24 DC	JTFED4267000 99894	2L5564965	4
5	N-17553	PICK-UP	TOYOTA	BLANCO	2005	HILUX 24 DC	JTFED426X001 01735	2L5571993	4
6	N-17554	PICK-UP	TOYOTA	ROJO	2005	HILUX 24 DC	JTFED4260001 01744	2L5572044	4
7	N-17556	PICK-UP	TOYOTA	BEIGE	2005	HILUX 24 DC	JTFED4260001 01873	2L5572217	4
8	N-17792	PICK-UP	TOYOTA	AZUL	2005	HILUX 24 DC	JTFED4265001 01853	2L5572294	4
9	N-17801	PICK-UP	TOYOTA		2005	HILUX 24 DC	JTFED4266000 96310	2L5520860	4
10	N-17802	PICK-UP	TOYOTA	VERDE	2005	HILUX 24 DC	JTFED426X000 98898	2L5550627	4
11	N-17803	PICK-UP	TOYOTA	VERDE	2005	HILUX 24 DC	JTFED426X001 01704	2L5571931	4
12	N-17804	PICK-UP	TOYOTA	AZUL	2005	HILUX 24 DC	JTFED4265001 01691	2L5571879	4



13	N-17805	PICK-UP	TOYOTA	BLANCO	2005	HILUX 24 DC	JTFED426500100749	2L5566914	4
14	N-3755	PICK-UP	TOYOTA	VERDE	2005	HILUX 24 DC	JTFED426500100640	2L5557334	4
15	N-3567	PICK-UP	TOYOTA	BEIGE	2005	HILUX 24 DC	JTFED426600100498	2L5566368	4
16	N-3459	PICK-UP	TOYOTA	BLANCO	2005	HILUX 24 DC	JTFED426400100600	2L5557022	4

GRUPO No. 3 DIESEL

No.	Placa	Clase	Marca	Color	Año	Modelo	Chasis	Motor	TOTAL REV.
17	N-4263	PICK-UP	MAZDA	NEGRO METÁLICO	2005	B2900 DC 4X4 MID	MM7UNY08200373164	W9AT148464	4
18	N-16623	PICK-UP	MAZDA	GRIS METÁLICO	2003	B2900 DC 4X2	MM7UNY08100203146	W9AT125517	4
19	N-16616	PICK-UP	MAZDA	AZUL OSCURO METAL	2003	B2900 DC 4X4 DX	MM7UNY08100202396	W9AT124680	4
20	N-16617	PICK-UP	MAZDA	GRIS METÁLICO	2003	B2900 DC 4X2	MM7UNY08100203300	W9AT125630	4
21	N-16618	PICK-UP	MAZDA	AZUL OSCURO METÁLICO	2003	B2900 DC 4X2	MM7UNY08100203063	W9AT125418	4
22	N-16619	PICK-UP	MAZDA	BLANCO	2003	B2900 DC 4X4 DX	MM7UNY08100201618	W9AT123244	4
23	N-16620	PICK-UP	MAZDA	VERDE OSCURO METÁLICO	2003	B2900 DC 4X2	MM7UNY08100203304	W9AT125632	4
24	N-16621	PICK-UP	MAZDA	BLANCO	2003	B2900 DC 4X2	MM7UNY08100203241	W9AT125530	4
25	N-16624	PICK-UP	MAZDA	GRIS METÁLICO	2003	B2900 DC 4X4 DX	MM7UNY08100201688	W9AT123388	4
26	N-16625	PICK-UP	MAZDA	BLANCO	2003	B2900 DC 4X4 DX	MM7UNY08100198567	W9AT120545	4
27	N-16626	PICK-UP	MAZDA	AZUL OSCURO METÁLICO	2003	B2900 DC 4X4 DX	MM7UNY08100202491	W9AT124776	4
28	N-16627	PICK-UP	MAZDA	AZUL OSCURO	2003	B2900 DC 4X4 DX	MM7UNY08100202307	W9AT124576	4
29	N-17517	PICK-UP	MAZDA	OCRE METÁLICO	2005	B2900 DC 4X4 MID A/A	MM7UNY08200366399	W9AT145745	4
30	N-17518	PICK-UP	MAZDA	VERDE METÁLICO	2005	B2900 DC 4X4 MID A/A	MM7UNY08200366557	W9AT145778	4
31	N-17519	PICK-UP	MAZDA	ROJO	2005	B2900 DC 4X4 MID A/A	MM7UNY08200365414	W9AT145342	4
32	N-17520	PICK-UP	MAZDA	AZUL METÁLICO	2005	B2900 DC 4X4 MID A/A	MM7UNY08200365839	W9AT145497	4
33	N-17522	PICK-UP	MAZDA	AZUL METÁLICO	2005	B2900 DC 4X4 MID A/A	MM7UNY08200360347	W9AT143613	4
34	N-17523	PICK-UP	MAZDA	OCRE METÁLICO	2005	B2900 DC 4X4 MID A/A	MM7UNY08200360525	W9AT143667	4
35	N-17524	PICK-UP	MAZDA	OCRE METÁLICO	2005	B2900 DC 4X4 MID A/A	MM7UNY08200366032	W9AT145519	4
36	N-17525	PICK-UP	MAZDA	GRIS OSCURO MET.	2005	B2900 DC 4X4 MID A/A	MM7UNY08200366476	W9AT145757	4
37	N-11345	PICK-UP	MAZDA	GRIS METÁLICO	2003	B2900 DC 4X4 DX	MM7UNY08100198562	W9AT120572	4
38	N-16460	PICK-UP	MAZDA	VERDE METÁLICO	2005	B2900 DC 4X4 MID A/A	MM7UNY08200366658	W9AT145824	4
						B2900 DC	0360072		

Servicio Automotriz
España, S.A. de C.V.

Servicio Automotriz España S.A. de C.V.

002181



10/10/10
10/10/10
10/10/10
10/10/10
10/10/10

10/10/10
10/10/10
10/10/10
10/10/10
10/10/10

40	N-16462	PICK-UP	MAZDA						
41	N-16463	PICK-UP	MAZDA			C A/A	MM7 03		
42	N-17684	PICK-UP	MAZDA			2900 DC 4X4 MID	MM7UNY08 0375871		
43	N-17839	PICK-UP	MAZDA			B2900 DC			
44	N-17840	PICK-UP	MAZDA						
45	N-17841	PICK-UP	MAZDA						
46	N-17550	PICK-UP	MAZDA						
47	N-17757	PICK-UP	MAZDA						
48	N-17758	PICK-UP	MAZDA			4X4 MID	0376397		
49	N-17759	PICK-UP	MAZDA						
50	N-17760	PICK-UP	MAZDA						
51	N-17761	PICK-UP	MAZDA			4X4 MID			
52	N-17763	PICK-UP	MAZDA						
53	N-17764	PICK-UP	MAZDA						
54	N-17765	PICK-UP	MAZDA						
55	N-8792	PICK-UP	MAZDA						
56	N-17767	PICK-UP	MAZDA					W9AT149744	4
57	N-12407	PICK-UP	MAZDA						4
58	N-12343	PICK-UP	MAZDA						4
59	N-12410	PICK-UP	MAZDA						
60	N-12392	PICK-UP	MAZDA						

No.	Placa	Clase	Marca	Color	Año	Modelo	Chasis	Motor	TOTAL REV.
61	N-2244	PICK-UP	MAZDA						
62	N-9761	PICK-UP	MAZDA						
63	N-10843	PICK-UP	MAZDA				MM7UNY0W3 70619435		
64	N-10844	PICK-UP	MAZDA			BT-50 DC MID	MM7UNY0W3 70619575		
65	N-10851	PICK-UP	MAZDA						
66	N-10852	PICK-UP	MAZDA						



Servicio Automotriz España S.A. de C.V.

002180



1.00

...

67	N-10889	PICK-UP	MAZDA	OCRE METÁLICO	2007	BT-50 DC 4X4 MID A/A	MM7UNYOW3 70619993	WLAT 757797	4
68	N-10891	PICK-UP	MAZDA	BLANCO	2007	BT-50 DC 4X4 MID A/A	MM7UNYOW3 70619818	WLAT 757655	4
69	N-7747	PICK-UP	MAZDA	GRIS METÁLICO	2008	BT 50, 4X4,D/C	MM7UNYOW3 80656098	WLAT841214	4

GRUPO No. 5 DIESEL

No.	Placa	Clase	Marca	Color	Año	Modelo	Chasis	Motor	TOTAL REV.
70	N-16470	MICROBÚS	MAZDA	BLANCO	2000	E2200 STD	JM7SKY02100 101890	801400	4
71	N-10963	MICROBÚS	MAZDA	BLANCO	2007	E2200 STD	JM7SKY02170 122848	885379	4
72	N-10896	MICROBÚS	MAZDA	BLANCO	2007	E2200 STD	JM7SKY02170 122330	885075	4
73	N-10908	MICROBÚS	MAZDA	BLANCO	2007	E2200 STD	JM7SKY02170 122303	885051	4

GRUPO No. 14 DIESEL

No.	Placa	Clase	Marca	Color	Año	Modelo	Chasis	Motor	TOTAL REV.
74	N-9406	PICK-UP	TOYOTA	GRIS OSCURO	2015	KUN25L- HRMDH, DOBLE CABINA 4X4	MROFR22G400 732574	2KDS431965	4
75	N-3016	PICK-UP	PICK-UP	BLANCO	2015	KUN25L- HRMDH, DOBLE CABINA 4X4	MROFR22G500 780394	2KDS368741	4
76	N-9420	PICK-UP	TOYOTA	BLANCO	2015	KUN25L- HRMDH, DOBLE CABINA 4X4	MROFR22GX00 780256	2KDS367561	4
77	N-3047	PICK-UP	TOYOTA	GRIS OSCURO	2015	KUN25L- HRMDH, DOBLE CABINA 4X4	MROFR22G400 730453	2KDS413900	4
78	N-10230	PICK-UP	TOYOTA	GRIS CLARO	2015	KUN25L- HRMDH, DOBLE CABINA 4X4	KUN25L- HRMDH, DOBLE CABINA 4X4	MROFR22G7007332 20	4
79	N-9414	PICK-UP	TOYOTA	BLANCO	2015	KUN25L- HRMDH, DOBLE CABINA 4X4	MROFR22G200 780333	2KDS367861	4
80	N-10714	PICK-UP	TOYOTA	GRIS CLARO	2015	KUN25L- HRMDH, DOBLE CABINA 4X4	MROFR22G800 732190	MROFR22G8007321 90	4
81	N-10526	PICK-UP	TOYOTA	GRIS CLARO	2015	KUN25L- HRMDH, DOBLE CABINA 4X4	MROFR22G000 788317	2KDS436116	4
82	N-9416	PICK-UP	TOYOTA	BLANCO	2015	KUN25L- HRMDH, DOBLE CABINA 4X4	MROFR22G900 780295	2KDS367242	4
83	N-3030	PICK-UP	TOYOTA	GRIS OSCURO	2015	KUN25L- HRMDH, DOBLE CABINA 4X4	MROFR22G100 786110	2KDS413379	4
84	N-10920	PICK-UP	TOYOTA	GRIS CLARO	2015	KUN25L- HRMDH, DOBLE CABINA 4X4	MROFR22G400 732638	2KDS432672	4

**Servicio Automotriz
España, S.A. de C.V.**

Servicio Automotriz España S.A. de C.V.

002179

85	N-10591	PICK-UP	TOYOTA	GRIS CLARO	2015	KUN25L-HRMDH, DOBLE CABINA 4X4	MROFR22G300 788523	2KDS43037	4
86	N-9957	PICK-UP	TOYOTA	BLANCO	2015	KUN25L-HRMDH, DOBLE CABINA 4X4	MROFR22G900 779101	2KDS361571	4
87	N-9415	PICK-UP	TOYOTA	BLANCO	2015	KUN25L-HRMDH, DOBLE CABINA 4X4	MROFR22G400 780270	2KDS367515	4

GRUPO No. 15 DIESEL

No.	Placa	Clase	Marca	Color	Año	Modelo	Chasis	Motor	TOTAL REV.
88	N-9323	MICROBÚS	TOYOTA	GRIS CLARO	2015	KDH202L, HIACE	JTFJS02P2050 24061	2KDA676488	4
89	N-3085	PICK-UP	TOYOTA	BLANCO	2015	KUN25L-HRMDH, DOBLE CABINA 4X4	MROFR22G100 732046	2KDS427487	4
90	N-9331	MICROBÚS	TOYOTA	TOYOTA	2015	KDH202L, HIACE	JTFJS02P7050 23424	2KDA650085	4
91	N-9403	MICROBÚS	TOYOTA	AZUL	2015	KDH202L, HIACE	JTFJS0PX0004 5964	2KDA636779	4
92	N-9328	MICROBÚS	TOYOTA	AZUL	2015	KDH202L, HIACE	JRFJS02P2050 23430	2KDA651687	4
93	N-9213	MICROBÚS	TOYOTA	GRIS CLARO	2015	KDH202L, HIACE	JTFJS02P3050 24103	2KDA677353	4

GRUPO No. 16 DIESEL - UCP

No.	Placa	Clase	Marca	Color	Año	Modelo	Chasis	Motor	TOTAL REV.
94	N-5095	PICK-UP	MITSUBISHI	BLANCO	2011	L200,DC,4X 4	MMBJNKB70B D019896	4M4QUAC2480	4
95	N-5096	PICK-UP	MITSUBISHI	BLANCO	2011	L200,DC,4X 4	MMBJNKB70B D024798	4M40UAC2752	4
96	N-5099	PICK-UP	MITSUBISHI	GRIS CLARO	2012	L200,DC,4X 4	MMBJNKB70C D015036	4M40UAC7734	4
97	N-5101	PICK-UP	MITSUBISHI	BLANCO	2011	L200,DC,4X 4	MMBJNKB70B D045551	4M40UAC4154	4
98	N-5120	PICK-UP	MITSUBISHI	GRIS CLARO	2012	L200,DC,4X 4	MMBJNKB70C D003954	4M40UAC5923	4
99	N-5133	PICK-UP	MITSUBISHI	BLANCO	2012	L200,DC,4X 4	MMBJNKB70C D000405	4M40UAC4504	4
100	N-5135	PICK-UP	MITSUBISHI	BLANCO	2012	L200,DC,4X 4	MMBJNKB70C D000408	4M40UAC4548	4
101	N-5136	PICK-UP	MITSUBISHI	GRIS	2012	L200,DC,4X 4	MMBJNKB70C D000412	4M40UAC4504	4
102	N-5137	PICK-UP	MITSUBISHI	BLANCO	2012	L200,DC,4X 4	MMBJNKB70C D000407	4M40UAC4507	4
103	N-5139	PICK-UP	MITSUBISHI	BLANCO	2011	L200,DC,4X 4	MMBJNKB70B D045549	4M40UAHC4156	4

GRUPO No. 17 DIESEL - UCP

No.	Placa	Clase	Marca	Color	Año	Modelo	Chasis	Motor	TOTAL REV.
104	N-3592	PICK-UP 4X4	MITSUBISHI	BLANCO	2015	KB4TNJNUZ L, DOBLE CABINA, 4X4	MMBJNKB40F D033809	4D56UCFJ5418	4
105	N-3562	PICK-UP 4X4	MITSUBISHI	BLANCO	2015	KB4TNJNUZ L, DOBLE CABINA, 4X4	MMBJNKB40F D033625	4D56UCFJ4848	4



106	N-3558	PICK-UP 4X4	MITSUBISHI	BLANCO	2015	KB4TNJNUZ L, DOBLE CABINA, 4X4	MMBJNKB40F D033528	4D56UCFJ4658	4
107	N-3536	PICK-UP 4X4	MITSUBISHI	BLANCO	2015	KB4TNJNUZ L, DOBLE CABINA, 4X4	MMBJNKB40F D033372	4D56UCFJ3783	4
108	N-3556	PICK-UP 4X4	MITSUBISHI	BLANCO	2015	KB4TNJNUZ L, DOBLE CABINA, 4X4	MMBJNKB40F D033840	4D56UCFJ5558	4

GRUPO No. 18 DIESEL - UCP

No.	Placa	Clase	Marca	Color	Año	Modelo	Chasis	Motor	TOTAL REV.
109	N-6758	PICK-UP	TOYOTA	BLANCO	2015	HILUX	MR0FR22G800 738670	2KDS483867	4
110	N-6741	PICK-UP	TOYOTA	BLANCO	2015	HILUX	MROFS8CD800 541316	2KDS487443	4

4. ALCANCE DEL SERVICIO OFERTADO

El alcance del servicio ofertado será la prestación y realización del servicio de mantenimiento preventivo y correctivo a los vehículos objetos de la presente oferta, teniendo como objetivo principal el mantener dichos vehículos en óptimas condiciones de funcionamiento con el fin de alargar la vida útil de cada una de las unidades ofertadas; en consecuencia nos comprometemos, en caso se nos adjudique total o parcialmente el servicio ofertado, a realizar exhaustivamente a cada uno de los vehículos ofertados las revisiones mínimas necesarias para evitar el máximo deterioro de los mismos y mantenerlos en óptimas condiciones de funcionamiento, de conformidad a las especificaciones técnicas y términos de referencia requeridos en las bases de la licitación arriba relacionada.

El alcance del mantenimiento preventivo y correctivo se ejecutará de acuerdo a las necesidades de cada vehículo, según lo determine el CNR. Que dichos servicios consistirán en los siguientes mantenimientos:

Mantenimiento Preventivo: El servicio de Mantenimiento Preventivo se orientará a aquellas revisiones y reparaciones mínimas necesarias para evitar al máximo el deterioro y otorgar alargamiento a la vida útil de los vehículos objetos de la presente oferta. Por lo que se realizará el mantenimiento preventivo de acuerdo a las necesidades que determine el CNR.

Este mantenimiento comprenderá y se ejecutará cada 5,000 Kilómetros o de acuerdo a las necesidades que requiera el vehículo, y se desarrollará por medio de las actividades mínimas establecidas específicamente en las guías de mantenimiento preventivo de: 5,000 kilómetros, 10,000 kilómetros, 15,000 kilómetros, y 20,000 kilómetros, para vehículos motor gasolina y motor diésel, según corresponda.

Mantenimiento Correctivo: El servicio de mantenimiento correctivo ofertado se realizará con el fin de solventar fallas que presenten los vehículos y que imposibiliten su uso en óptimas condiciones de funcionamiento. Este mantenimiento consistirá en la sustitución o reparación de partes o piezas en los 13 sistemas y subsistemas mecánicos, aire acondicionado, sistema eléctrico e hidráulicos, los cuales incluirán repuestos, materiales, lubricantes y mano de obra.



Servicio Automotriz España S.A. de C.V.

002177



001500

[Faint, illegible handwritten text]

[Faint, illegible handwritten text]

Nos comprometemos que los repuestos a sustituir serán nuevos de marcas reconocidas de alta calidad y que sean compatibles al equipo respectivo, especialmente para los sistemas de motor, dirección, suspensión y frenos; la calidad y la garantía de los repuestos y piezas en mantenimiento correctivo, serán las mismas que extienden los fabricantes y/o distribuidor.

5. CUMPLIMIENTO DE CONDICIONES GENERALES POR PARTE DE LA OFERTANTE:

ASOCIADAS A LA OFERTA ECONOMICA

1. La empresa para la preparación y presentación de la oferta, tanto técnica y económica, ha considerado todas las actividades requeridas y establecidas en las cuatro (4) rutinas establecidas en los anexos 7 y 8 de las bases de la licitación pública en referencia.
2. La empresa ha detallado en forma clara y completa el precio del bien y/o servicio, de acuerdo al formulario de oferta económica establecidos en los anexos 7 y 8 de las bases de licitación pública en referencia, con el fin de que estos sean base para el análisis de adjudicación, además es de nuestro conocimiento y por lo tanto nos comprometemos a que estos precios serán base para la autorización de presupuestos, tomados como parámetro y no como compromiso total.
3. La empresa para establecer los precios consignados en la respectiva oferta económica y cuadros de precios, ha considerado todas las actividades o movimientos necesarios y relacionados para efectuar cada tipo de mantenimiento preventivo o correctivo; por lo tanto los materiales y/o accesorios a utilizar han sido considerados en el valor de una operación de mantenimiento, como por ejemplo: wipe, solventes, cinta aislante, limpiador de contacto, grasa o cualquier químico o material abrasivo a utilizar.
4. La empresa ha detallado de forma clara, en la oferta económica, los precios en unitarios y totales, los cuales incluyen impuestos, tasas y contribuciones que se causen en razón del bien y/o servicio, asimismo se presenta CD.
5. La empresa en la presenta oferta económica ha incluido el costo de todas las operaciones necesarias para el desarrollo de una reparación, es decir, si en un mismo presupuesto se ha ofertado por separado "desmontaje-montaje" y "reparación", de un mismo sistema que incluya ambas operaciones, en la etapa de ejecución, es de nuestro conocimiento que se autorizará lo ofertado en "reparación", ya que para reparar es necesario desmontar y posterior montaje.

ASOCIADAS A LAS INSTALACIONES FÍSICAS, ORGANIZACIÓN ADMINISTRACIÓN Y LOGÍSTICA DEL TALLER

1. La empresa posee y dispone de dos instalaciones e infraestructuras adecuadas para la prestación del servicio de mantenimiento preventivo y correctivo de vehículos,

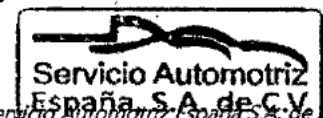

Servicio Automotriz España S.A. de C.V.

002176



[Faint, illegible handwritten text]

[Faint, illegible handwritten text]

situados: 1) en Avenida España, entre 25 y 27 Calle Oriente, Barrio San Miguelito, ciudad y Departamento de San Salvador, y 2) 33 Calle Oriente, numero 210, Colonia La Rábida, ciudad y Departamento de San Salvador; cuyas edificaciones se encuentran cerradas con muro perimetral en su contorno y portón en su acceso, techadas y separadas para efectuar cada proceso operativo necesario, y para el resguardo de los vehículos automotores objeto de la presente oferta. Para comprobar tal circunstancia acompañamos en anexo planos de ubicación, fotografías de los mismos.

2. Ambos inmuebles en los que opera la empresa se encuentran debidamente identificados con el nombre comercial visible en la parte exterior de las instalaciones.
3. El área de trabajo de las instalaciones donde opera la empresa, se encuentran ordenadas y limpias; asimismo la empresa cuenta con equipo de seguridad industrial, tales como extintores de fuego (con carga vigente).
4. La empresa posee un sistema de seguridad, garantizando la seguridad de las personas que nos visitan, así mismo, la seguridad y resguardo de los vehículos automotores del Centro Nacional de Registros que se encuentran dentro de las instalaciones del taller, durante las 24 horas del día y los 365 días del año. Para efecto de comprobación acompañamos y agregamos a la presente, fotocopia certificada ante notario de contrato de sistema de vigilancia.
5. En caso se nos adjudique el servicio ofertado, la empresa se responsabiliza de la tenencia y custodia de los vehículos de la presente oferta, desde el momento en que se reciba el vehículo para su reparación o mantenimiento, para ese efecto la empresa posee un sistema de ingreso de vehículos objeto de reparación por medio de un formulario denominado "Hoja de ingreso de vehículos", en el cual se deja constancia de la recepción por medio de hoja de detalle y control de entrada de vehículos que la empresa lleva para ese fin, la cual describirá las características y condiciones de como se recibe el automotor, esta hoja será suscrita en original y copia por el empleado responsable de la empresa que lo recibe y por el empleado del Centro Nacional de Registros que entregue el vehículo, entregando el original a este último, y la copia para la empresa. Asimismo, la empresa se obliga, a emitir un acta de entrega u hoja de detalle, al entregar los vehículos objetos de mantenimiento preventivo y/o correctivo. Para efecto de comprobación de lo anterior, se adjunta a la presente oferta formulario de hoja de detalle y control de entrada de vehículos y acta de entrega de vehículos.
6. En caso se nos adjudique el servicio ofertado la empresa se compromete a entregar los vehículos automotores completamente lavados y aspirados.
7. La empresa posee el personal técnico, idóneo y capacitado con amplia experiencia para la prestación del servicio de mantenimiento preventivo y correctivo de toda clase de vehículos, por lo tanto, se compromete a garantizar que el servicio ofertado será

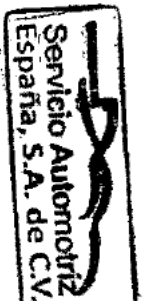



Handwritten text, possibly a signature or date, located in the bottom left corner.

Handwritten text, possibly a signature or date, located in the bottom right corner.

brindado con calidad por un personal idóneo y capacitado para la ejecución del servicio que se oferta. Para efecto de comprobación, presentamos y acompañamos a la presente, en anexos, fotocopias certificadas ante notario de los títulos que los acredita como bachilleres y/o técnicos en mecánica automotriz y electrónica. Asimismo, la empresa posee con el equipo y herramientas adecuadas para reparar los diferentes tipos y modelos de automotores con que cuenta el CNR. Para efecto de comprobación, presentamos listado y fotografías de herramientas y equipos con el que cuenta la empresa para la prestación del servicio ofertado.

8. La empresa posee el equipo informático necesario y suficiente para facilitar la elaboración y corrección de presupuestos, además se compromete a llevar una bitácora de reparaciones por vehículos, la cual estará disponible en cualquier momento que el CNR lo solicite. Para comprobar tal circunstancia, en anexos presentamos fotografías de oficina y equipo de informática.
9. Tal y como se ha expresado antes, se adjunta a la presente oferta planos y croquis con las medidas y ubicaciones de las instalaciones de la empresa; asimismo, un listado de equipo y herramientas disponibles para la prestación del servicio ofertado y con los cuales cuenta la empresa, así como de un listado del personal con el que cuenta la empresa para realizar sus respectivas operaciones.
10. La empresa posee capacidad suficiente en infraestructura, espacios adecuados, techados y seguros para albergar al menos DIEZ automotores en un mismo local y la empresa se compromete a atender y designar el 20% de su capacidad laboral y física de las instalaciones exclusivamente para los automotores del Centro Nacional de Registros.
11. Es de nuestro conocimiento, y se autoriza al CNR a que cuando considere conveniente, inspeccione las instalaciones de la empresa durante el proceso de evaluación de las ofertas para corroborar que se cumpla con todas las condiciones establecidas en las bases de licitación pública referida, asimismo la verificación y evaluación del personal que intervendrá en las reparaciones de los vehículos del CNR, según los siguientes aspectos contemplados en el anexo 11 y 12 de las bases de licitación pública arriba relacionada: Nombre del empleado, títulos o diplomas obtenidos de mecánica automotriz, tiempo de experiencia mínimo de dos años, recomendaciones de trabajos anteriores, mínimo una, si aplica, tiempo de laborar en este taller, mínimo un año, cargo en la empresa y expediente completo.

ASOCIADAS A LA CAPACIDAD DE ATENCIÓN

1. La empresa, para la realización del servicio de mantenimiento preventivo y correctivo de los vehículos automotores del CNR, cuenta con el personal idóneo calificado, con expediente completo, el cual comprueba sus estudios y planilla de este. Asimismo, la





Handwritten text at the bottom of the page, possibly a signature or date, including the words "The" and "1911".

empresa cuenta con suficiente capacidad física de instalación en espacios adecuados, techados y seguros para albergar al menos DIEZ automotores en un mismo local y en los cuales puede atender de forma simultánea al menos CINCO vehículos automotores del CNR, en cada una de sus instalaciones.

Es de nuestro conocimiento que el CNR se reserva el derecho de apersonarse a las instalaciones del taller para verificar la veracidad de dicha información. Para efectos de comprobación de la condición arriba expresada se extiende carta compromiso de capacidad de atención, así como croquis de las instalaciones de la empresa.

ASOCIADAS A LA EXPERIENCIA DEL OFERTANTE

1. La empresa tiene como giro la prestación de servicios de Mantenimiento Preventivo Y Correctivo de vehículos automotores de diversas marcas , modelos , tipos , carburados e inyectados , de gasolina o diésel; servicio que presta diversas personas naturales, jurídicas e instituciones gubernamentales; asimismo el suministro de los repuestos, materiales , lubricantes y demás accesorios a utilizar en dichos mantenimientos , teniendo el personal técnico y administrativo idóneo, capacitado y profesionalizado para las actividades del servicio ofertado, con experiencia suficiente para la prestación del servicio que ofertamos. Para efecto de comprobar esta circunstancia, anexo a la presente oferta tres cartas de referencia (originales), extendidas por instituciones del Estado a quienes se les ha prestado un servicio similar o igual al ofertado.

ASOCIADAS A LA GARANTÍA DE LAS REPARACIONES

La empresa se compromete, en caso de ser adjudicado el servicio ofertado, por medio de carta compromiso a:

1. Para el caso de mano de obra y repuestos por mantenimientos preventivo, se tendrá garantía dentro de los 5,000 kilómetros recorridos o por los dos posteriores meses de haber recibido el servicio, lo que ocurra primero.
2. Para el caso de mano de obra por mantenimiento correctivo, se tendrá garantía durante los primeros seis meses de uso ó 10,000 kilómetros recorridos posteriores de haber recibido el servicio. La garantía de los repuestos y piezas en mantenimiento correctivo, serán las mismas que extienden los fabricantes o distribuidor.

ASOCIADAS AL CUMPLIMIENTO DEL TIEMPO PARA LA REPARACIÓN DE VEHÍCULOS AUTOMOTORES

1. La empresa por medio de carta compromiso, se compromete a cumplir con los tiempos máximos requeridos o a disminuirlos en base a los siguientes parámetros: se garantizará que un primer presupuesto se entregará como máximo cuatro (4) días hábiles después de haber ingresado el automotor a las instalaciones del taller,





y que entregará debidamente reparado el automotor después de haber recibido autorizado el presupuesto, según lo especificado en este, de común acuerdo por el representante del taller y el respectivo Administrador del Contrato, obligándonos a cumplir con el tiempo establecido en este.

ASOCIADAS A LA RESPONSABILIDAD POR DAÑOS, HURTO O ROBO

1. En caso se nos adjudique el servicio ofertado, la empresa se responsabiliza por daños físicos, incluyendo por causas naturales (terremotos, inundaciones, incendios), hurto y robo de vehículos automotores cuando estos permanezcan en las instalaciones del taller, así como perdidas de accesorios y/o herramientas o por daños cuando el personal de la empresa realice pruebas en carretera. Para efectos de asegurar el cumplimiento de esta condición se adjunta carta compromiso de responsabilidad por daños, hurto o robo.

ASOCIADAS A LA CALIDAD DE LOS REPUESTOS E INSUMOS SUMINISTRADOS

1. En la presente oferta se anexa un informe detallado de todos los repuestos e insumos que se utilizarán en la prestación de los servicios de mantenimiento preventivo, en caso de ser adjudicados; asimismo, se presenta una lista de los principales proveedores de repuestos e insumos a utilizar para el caso de la realización de mantenimientos correctivos.
2. Asimismo, la empresa se compromete a utilizar para cada reparación de los vehículos, repuestos de marcas reconocidas de alta calidad, de preferencia del origen del automotor, que sean compatibles al equipo respectivo, especialmente para el motor y sus componentes auxiliares, así también para los sistemas de: transmisión, dirección, suspensión y frenos. Para tales efectos se adjunta carta compromiso de calidad de repuestos e insumos suministrados.
3. La empresa se compromete a que, en caso de ser adjudicada, a entregar al CNR los repuestos sustituidos de los vehículos reparados, al momento de su entrega. Para tales efectos se adjunta carta compromiso de entrega de repuestos sustituidos.

En caso se nos adjudique el servicio ofertado, la empresa se compromete a suministrar los repuestos e insumos a utilizar en el servicio de mantenimiento preventivo y correctivo, asimismo es de nuestro conocimiento que existirán circunstancias excepcionales en las que el CNR nos proporcione o entregue repuestos o insumos previa coordinación con el administrador del contrato. Nos obligamos a mantener y utilizar las marcas, origen y especificaciones técnicas según como se ha ofertado.

Servicio Automotriz España, S.A. de C.V.





10/10/11

10/10/11

ORGANIGRAMA DE SERVICIO AUTOMOTRIZ ESPAÑA S.A. DE C.V.

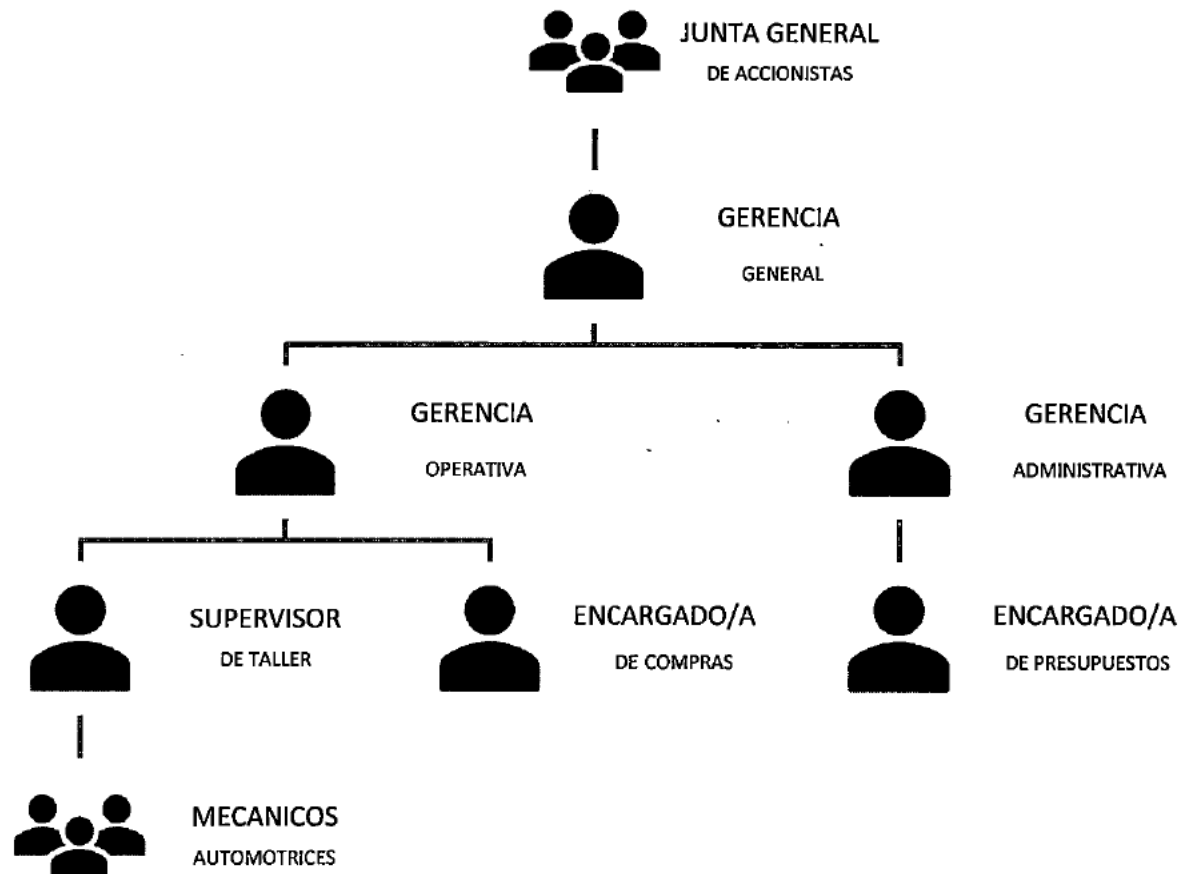

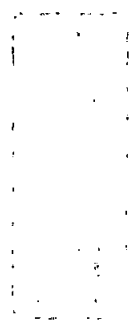

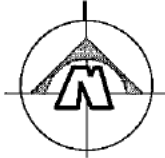
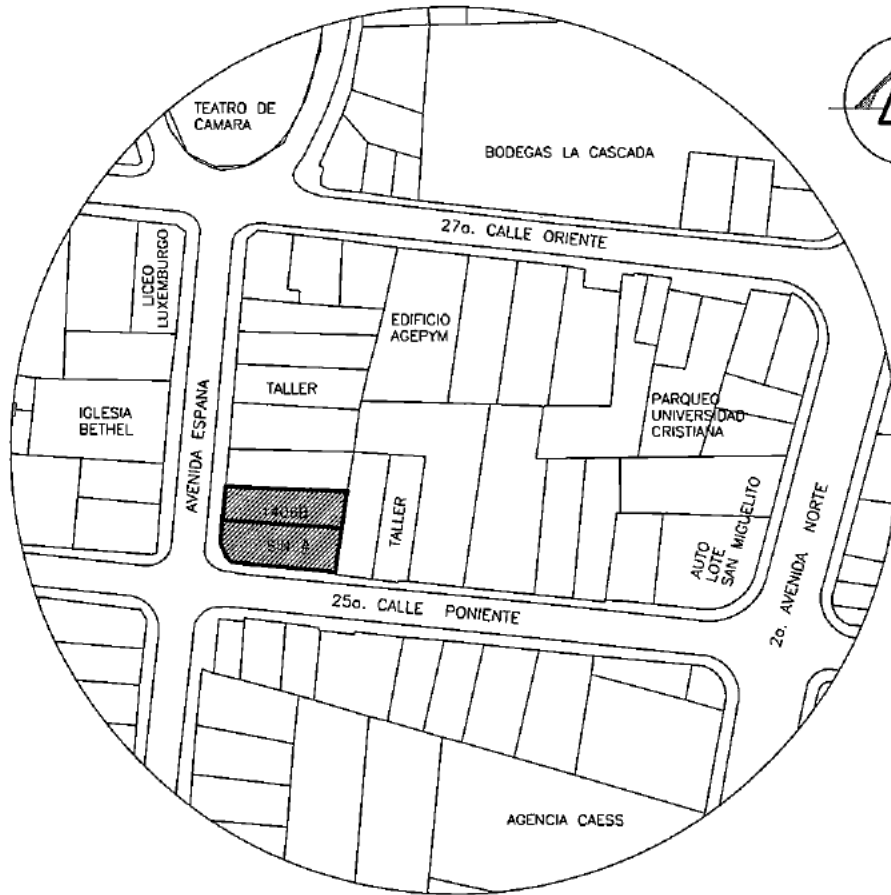

ESQUEMA DE UBICACION

SIN ESCALA

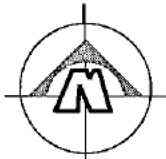
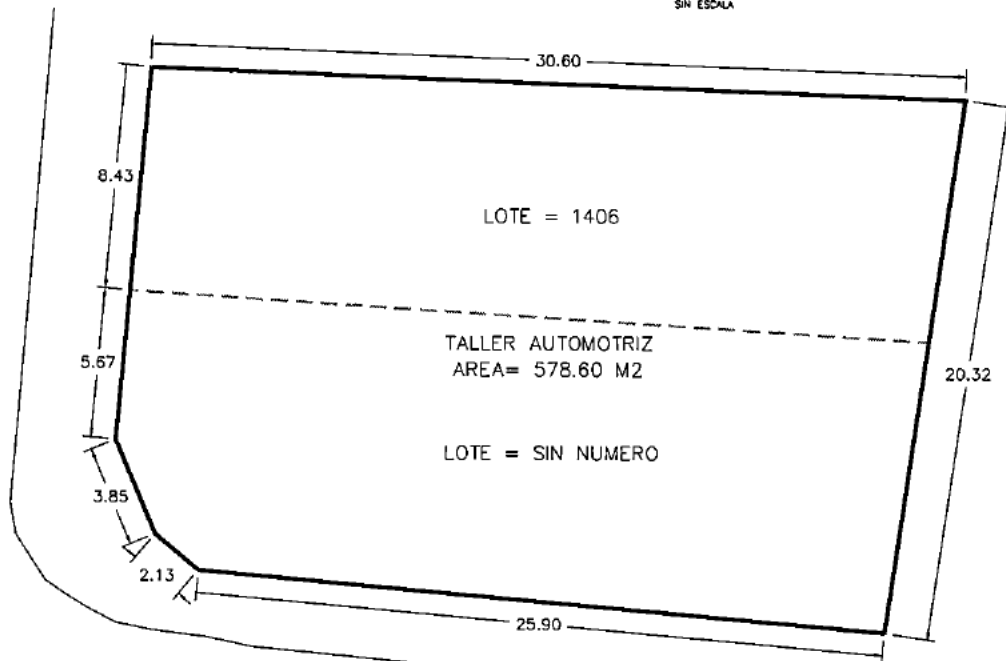

**Servicio Automotriz
España, S.A. de C.V.**

PLANTA LINDEROS

SIN ESCALA

PRESENTA

CM
Diseño-Supervisión-Constructión

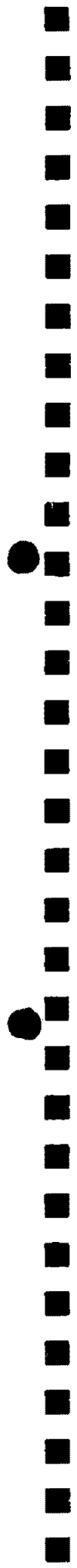

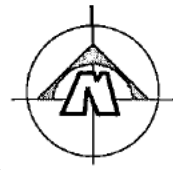
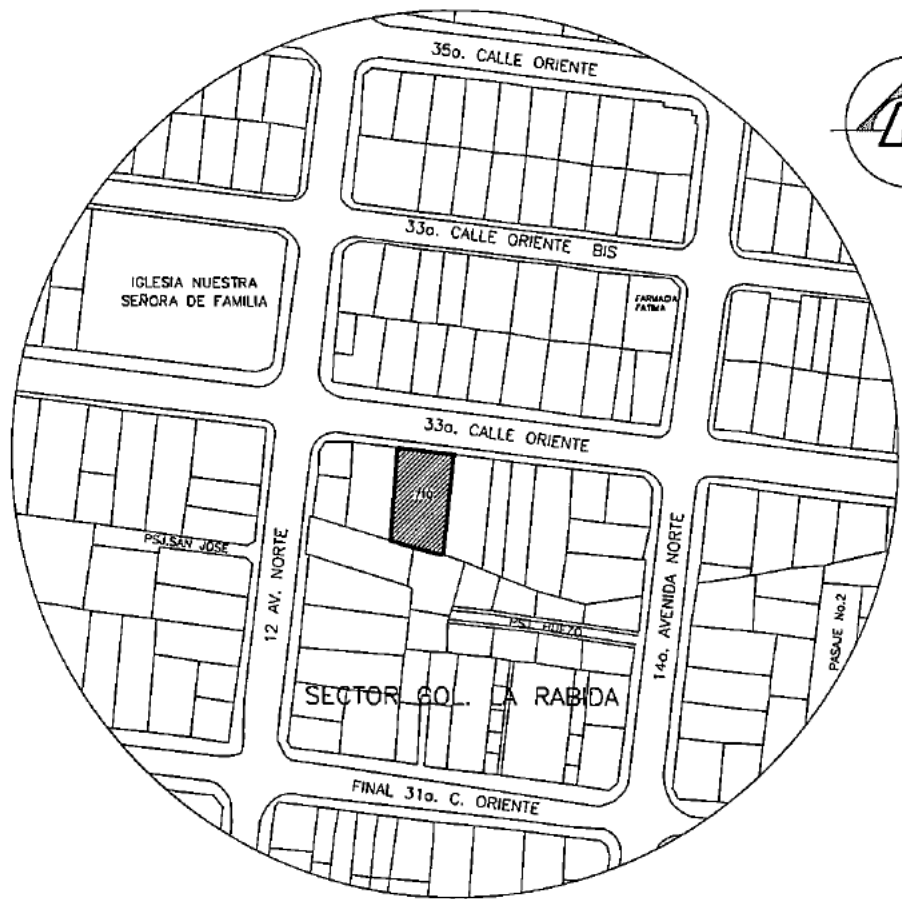

ESQUEMA DE UBICACION
SIN ESCALA

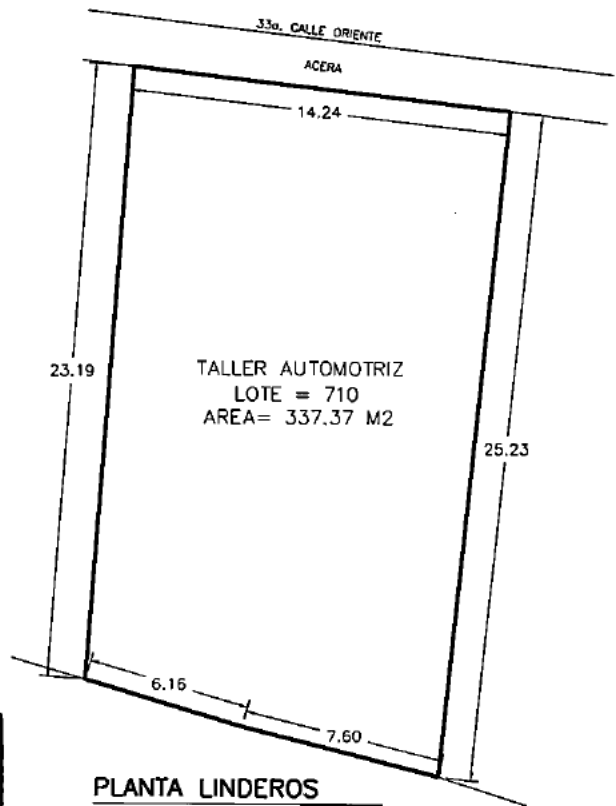
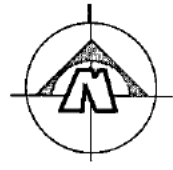

PLANTA LINDEROS
SIN ESCALA

Servicio Automotriz
España, S.A. de C.V.

PRESENTA
CM
Diseño-Supervisión-Construcción



FOTOGRAFIAS DE EDIFICACIONES

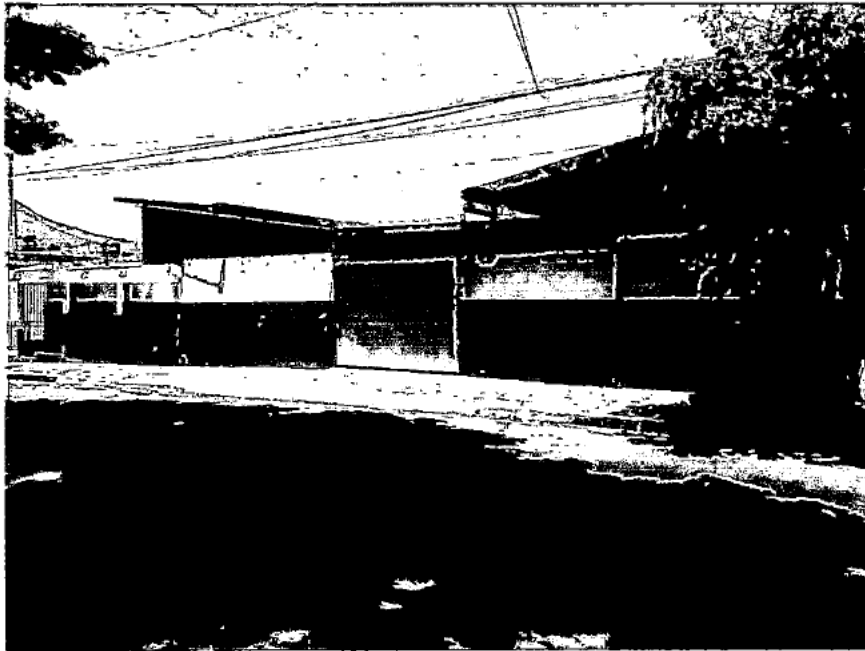

THE UNIVERSITY OF CHICAGO

THE UNIVERSITY OF CHICAGO
DIVISION OF THE PHYSICAL SCIENCES
DEPARTMENT OF CHEMISTRY
5708 SOUTH CAMPUS DRIVE
CHICAGO, ILLINOIS 60637

1
2
3
4
5
6
7
8
9
10
11
12
13
14
15
16
17
18
19
20
21
22
23
24
25
26
27
28
29
30
31
32
33
34
35
36
37
38
39
40
41
42
43
44
45
46
47
48
49
50
51
52
53
54
55
56
57
58
59
60
61
62
63
64
65
66
67
68
69
70
71
72
73
74
75
76
77
78
79
80
81
82
83
84
85
86
87
88
89
90
91
92
93
94
95
96
97
98
99
100





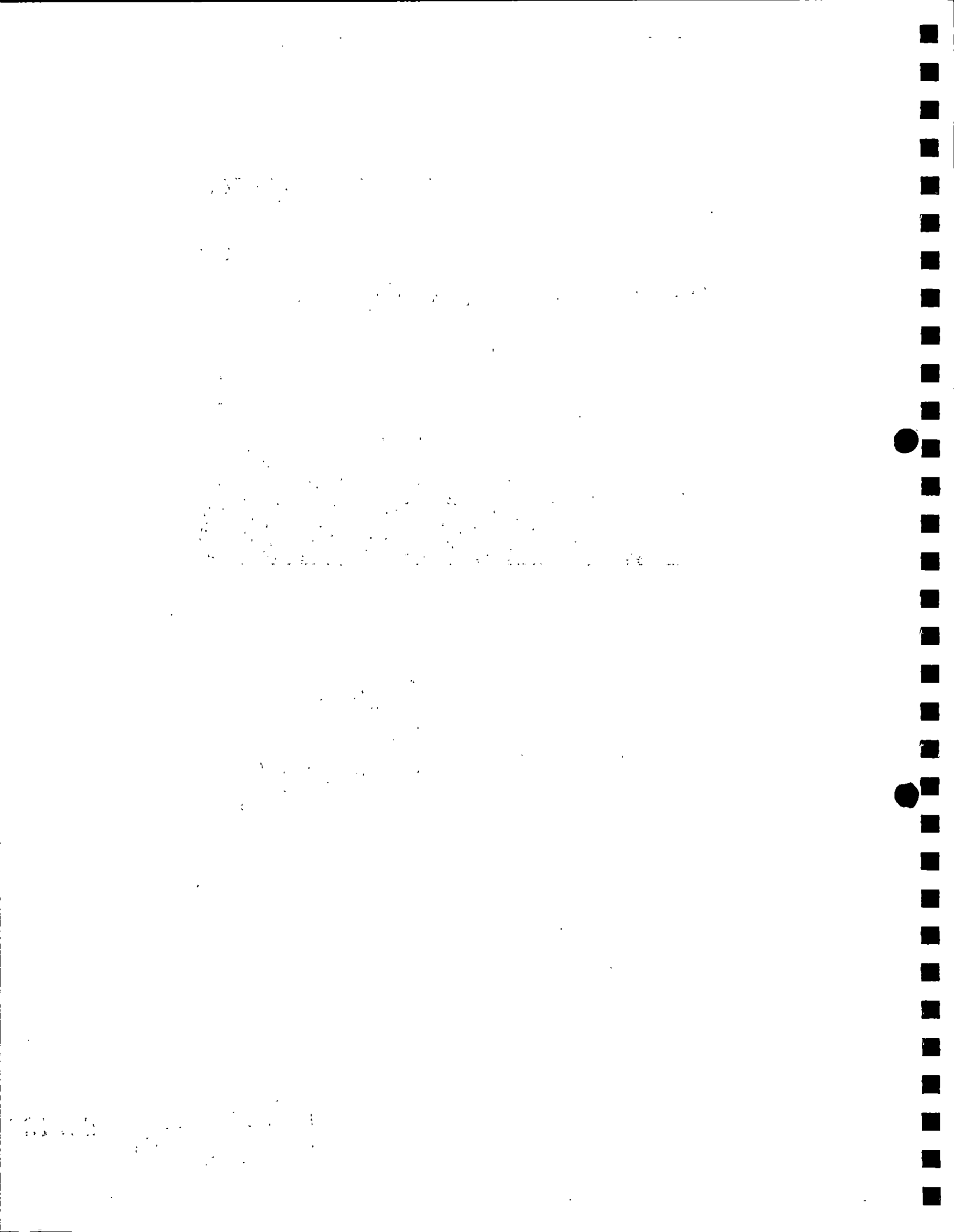

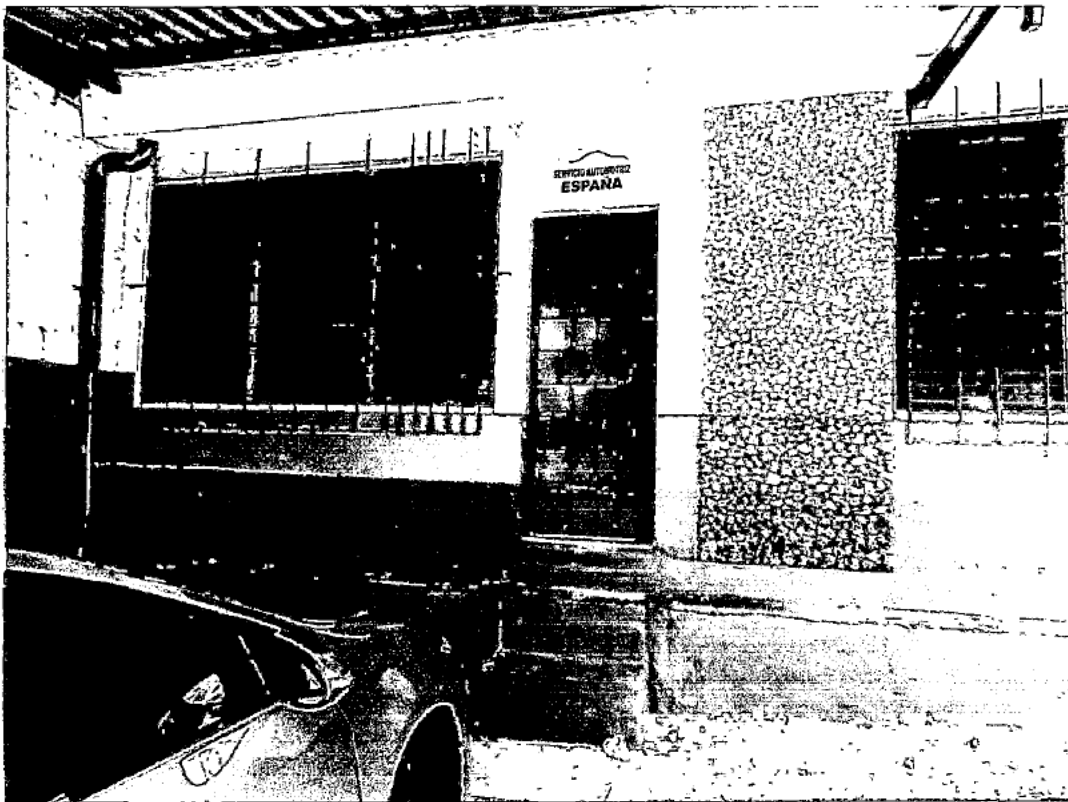
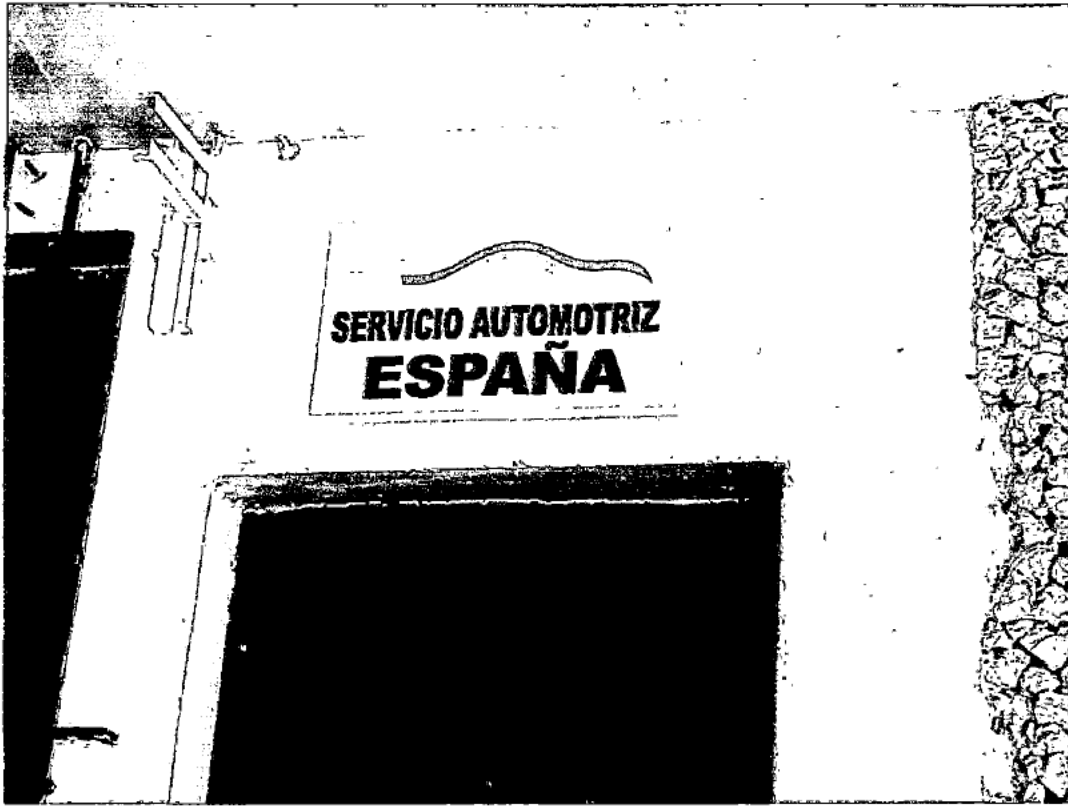



1994

1995

1996

1997

1998

1999

2000

2001

2002

2003

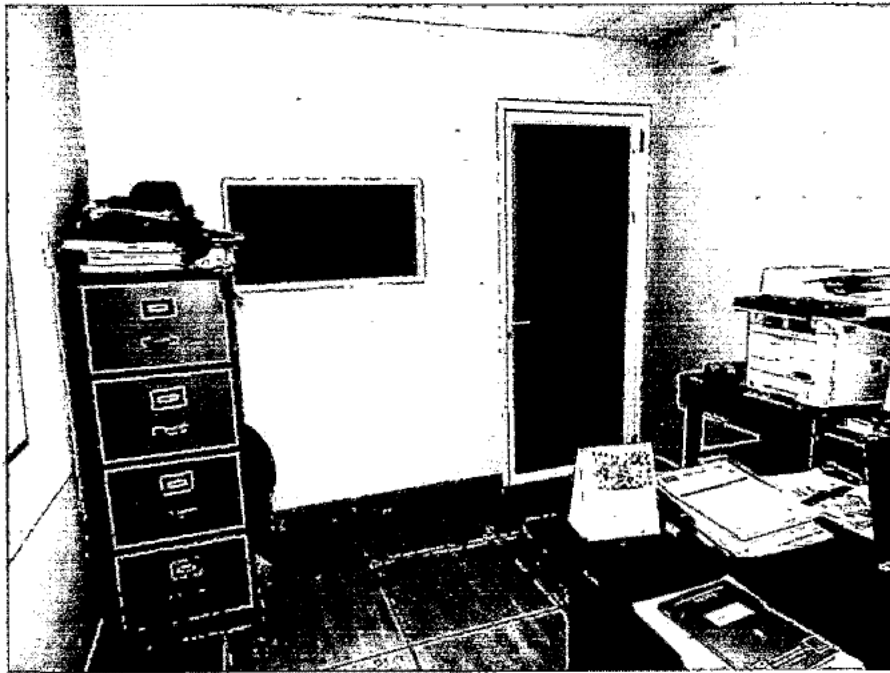
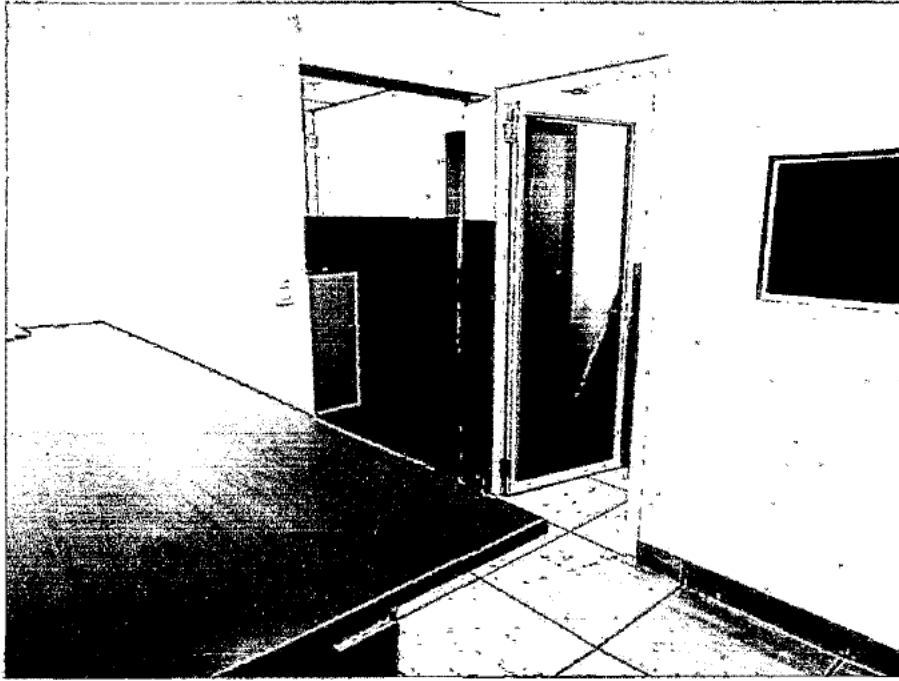







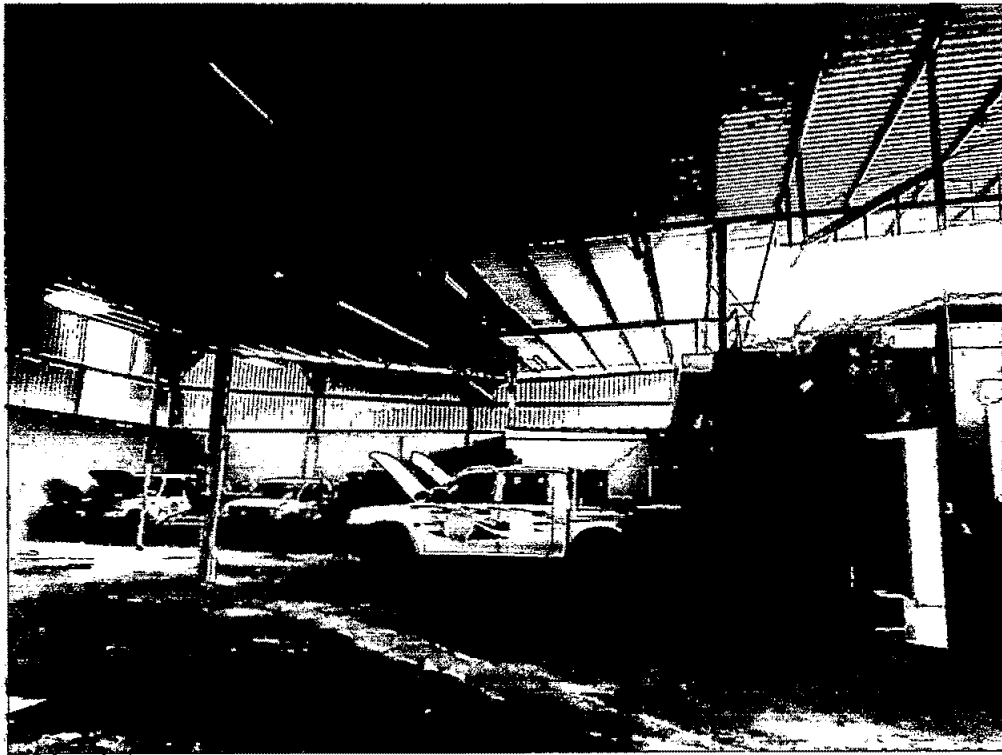



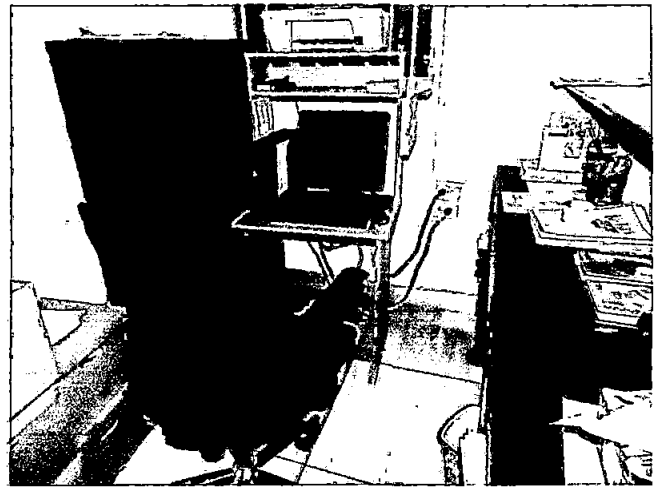
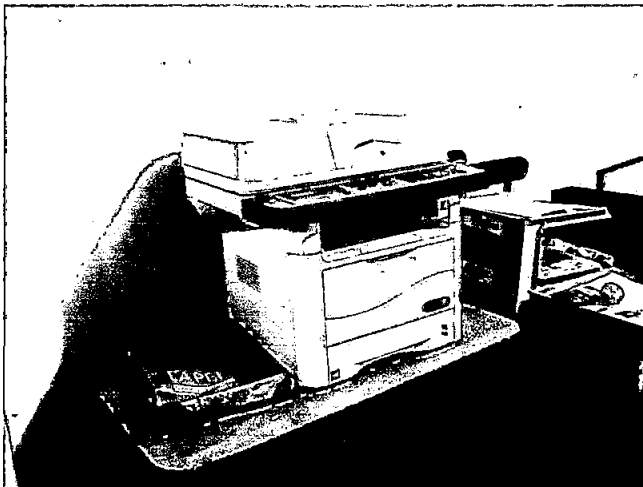
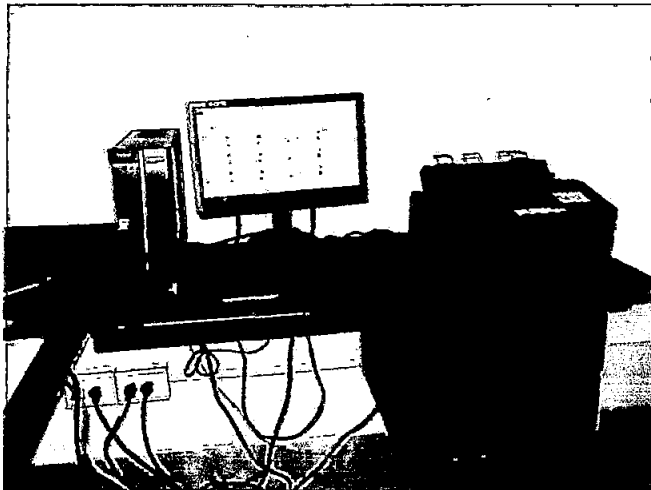



Faint, illegible text or markings in the upper left quadrant of the page.

Faint, illegible text or markings in the center of the page.

FOTOGRAFIAS DE MAQUINARIA, HERRAMIENTA Y EQUIPO

**COMPRESOR Y SISTEMA DE
DISTRIBUCION DE AIRE COMPRIMIDO**



**EQUIPO PARA ALINEADO DE
LLANTAS**

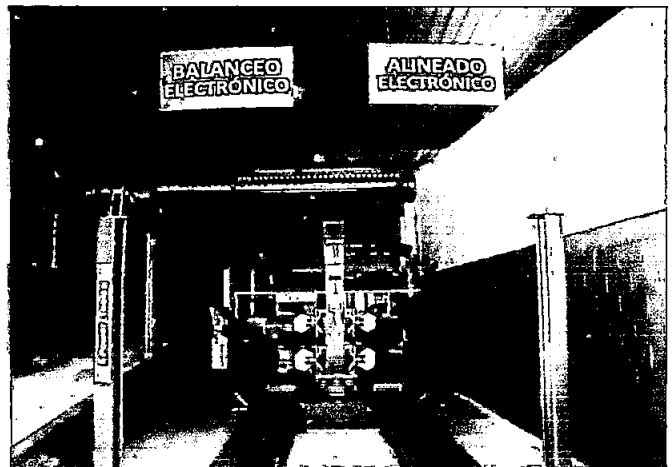

**MAQUINA DE ARMADO Y
DESARMADO DE LLANTAS**

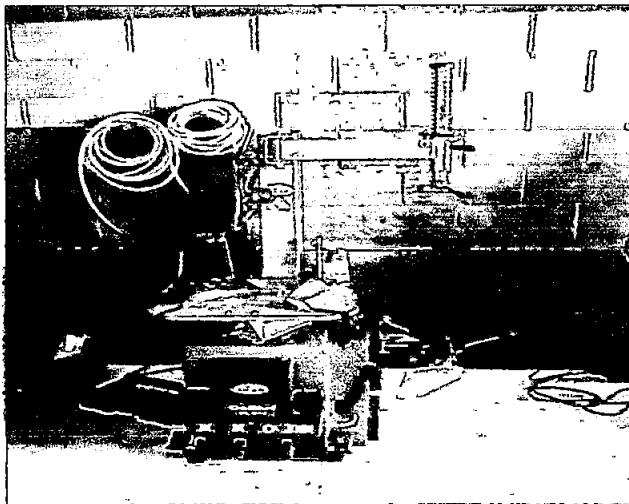

MAQUINA DE LAVADO DE VEHICULOS

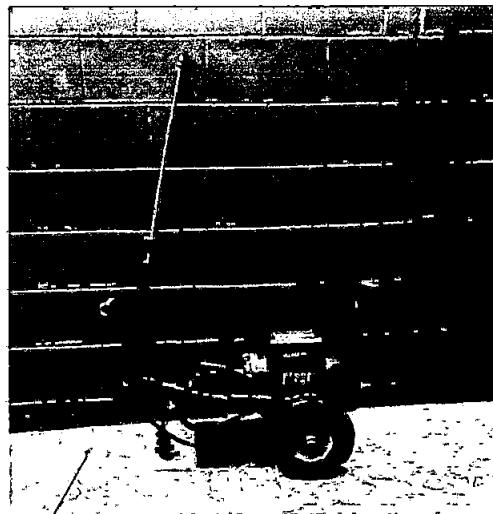

INTERNATIONAL CONFERENCE ON THE HISTORY OF THE AMERICAN WEST

1983

CONFERENCE ON THE HISTORY OF THE AMERICAN WEST
1983

CONFERENCE ON THE HISTORY OF THE AMERICAN WEST

CONFERENCE ON THE HISTORY OF THE AMERICAN WEST
1983

CONFERENCE ON THE HISTORY OF THE AMERICAN WEST
1983



EQUIPO DE SOLDADURA ELECTRICA

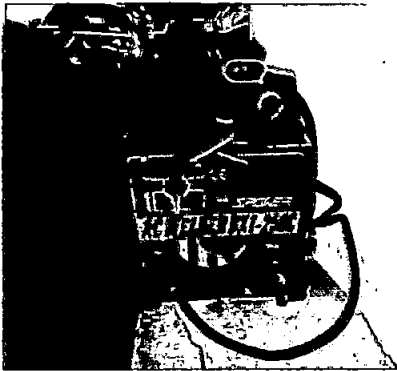

PRENSA HIDRAULICA

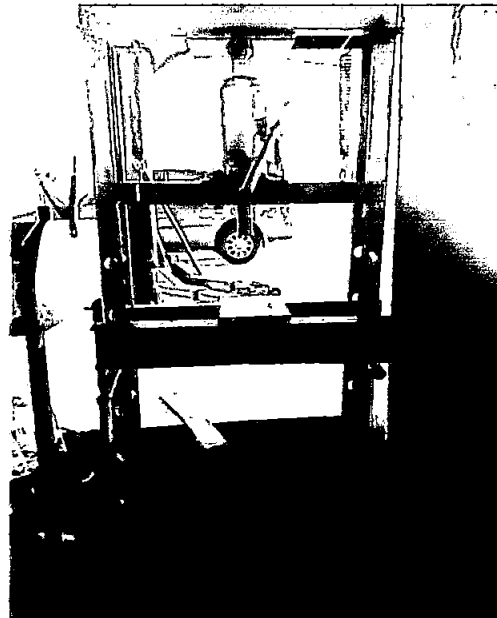

BANCO DE TRABAJO DE
REACONDICIONAMIENTO DE MOTORES

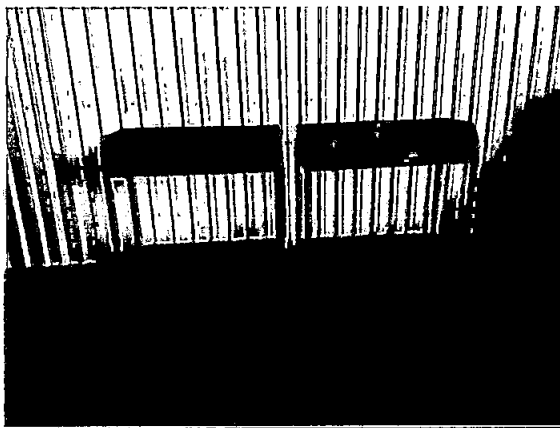

ELEVADORES DE VEHICULOS



100-100000

100-100000

100-100000

100-100000

100-100000



EQUIPO DE BALANCEO DE LLANTAS



SOFTWARE DE DIAGNOSTICO DE
INYECCION ELECTRONICA

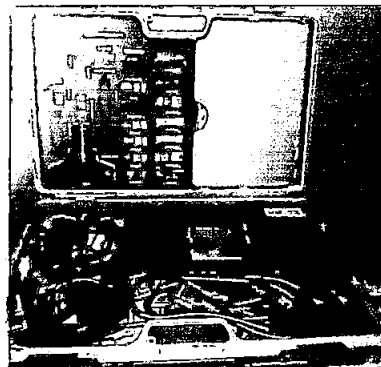

TORNO DE RECTIFICADO DE DISCOS Y
TAMBORES

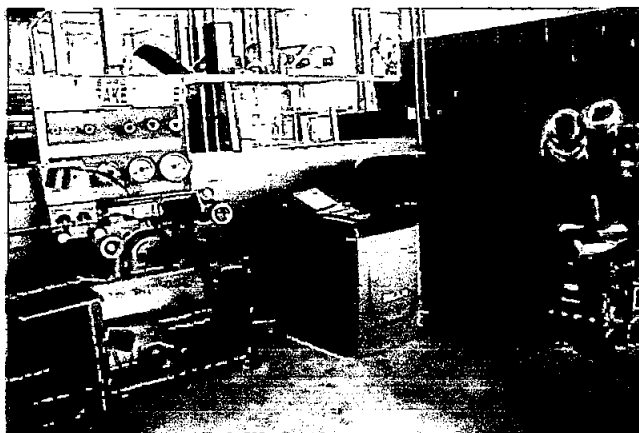

PLUMA DE UNA Y MEDIA TONELADA

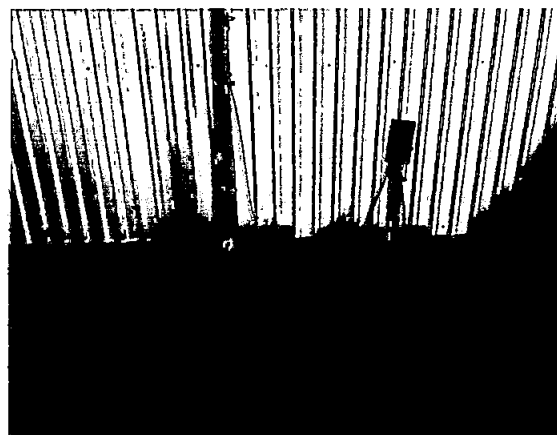

1950

1950

1950

1950

1950

1950

1950

1950

1950

1950

1950

1950

1950

1950



COMPRESIMETRO PARA SISTEMA
DIESEL



TESTER ELECTRICO

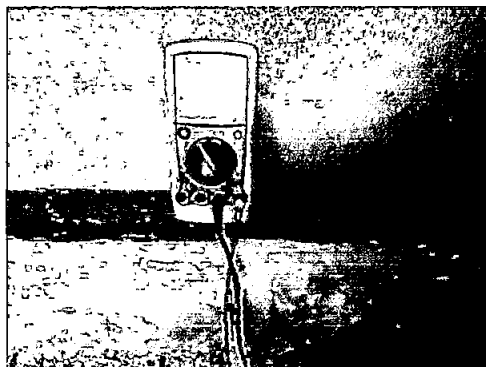

COMPRESIMETRO PARA SISTEMA
GASOLINA

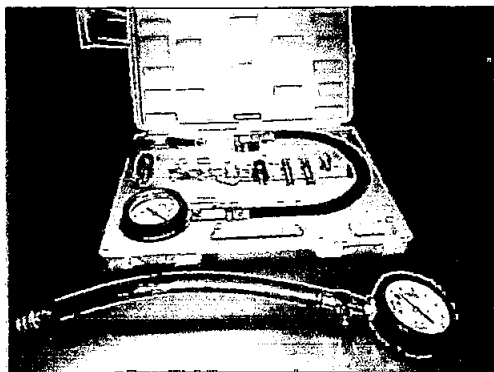

ENGRASADORA MANUAL O
AUTOMATICA



1970 1971 1972 1973 1974 1975 1976 1977 1978 1979 1980 1981 1982 1983 1984 1985 1986 1987 1988 1989 1990 1991 1992 1993 1994 1995 1996 1997 1998 1999 2000 2001 2002 2003 2004 2005 2006 2007 2008 2009 2010 2011 2012 2013 2014 2015 2016 2017 2018 2019 2020 2021 2022 2023 2024 2025

1970 1971 1972 1973 1974 1975 1976 1977 1978 1979 1980 1981 1982 1983 1984 1985 1986 1987 1988 1989 1990 1991 1992 1993 1994 1995 1996 1997 1998 1999 2000 2001 2002 2003 2004 2005 2006 2007 2008 2009 2010 2011 2012 2013 2014 2015 2016 2017 2018 2019 2020 2021 2022 2023 2024 2025

1970 1971 1972 1973 1974 1975 1976 1977 1978 1979 1980 1981 1982 1983 1984 1985 1986 1987 1988 1989 1990 1991 1992 1993 1994 1995 1996 1997 1998 1999 2000 2001 2002 2003 2004 2005 2006 2007 2008 2009 2010 2011 2012 2013 2014 2015 2016 2017 2018 2019 2020 2021 2022 2023 2024 2025



BOMBA PARA TRANSFERENCIA DE
LUBRICANTES DE TRANSMISION O
DIFERENCIAL



TALADROS NEUMATICOS



EXTRACTOR DE BALEROS DE DOS Y
TRES PATAS

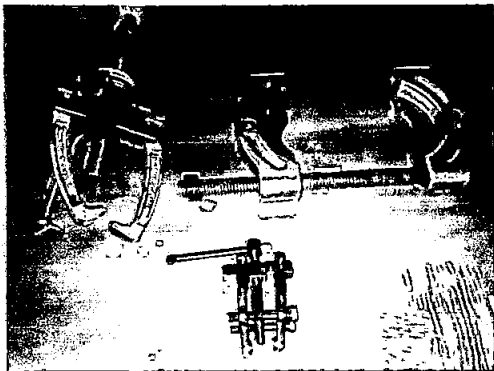

PROBADOR DE FUGAS DE SISTEMA DE
REFRIGERANTES

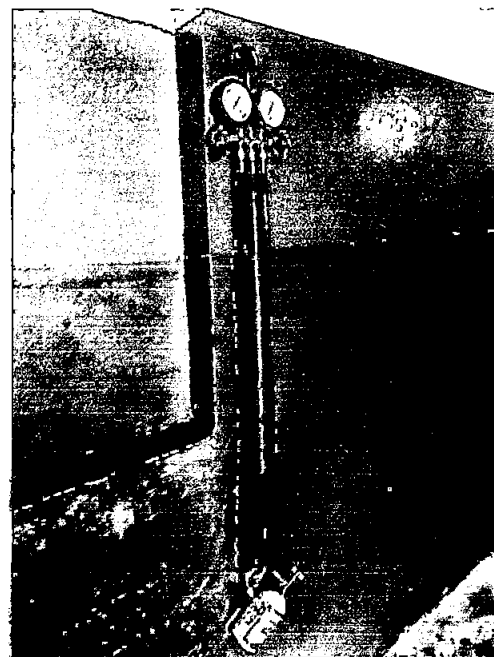

1911

1911

1911

1911



COMPRESOR PARA SISTEMA DE
AMORTIGUACION

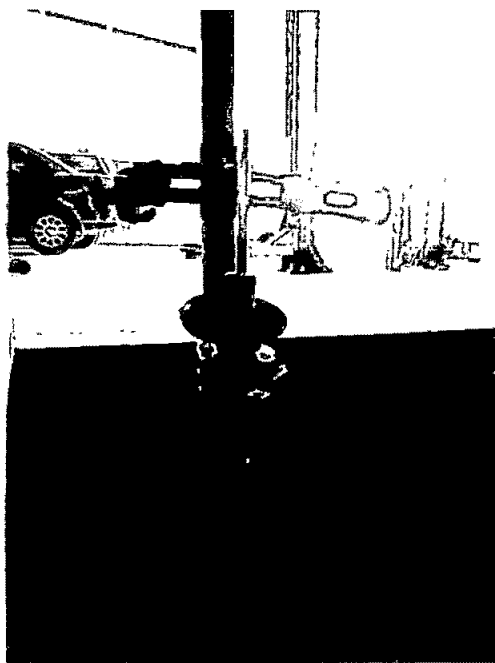

CABALLETES PARA EMBANQUE

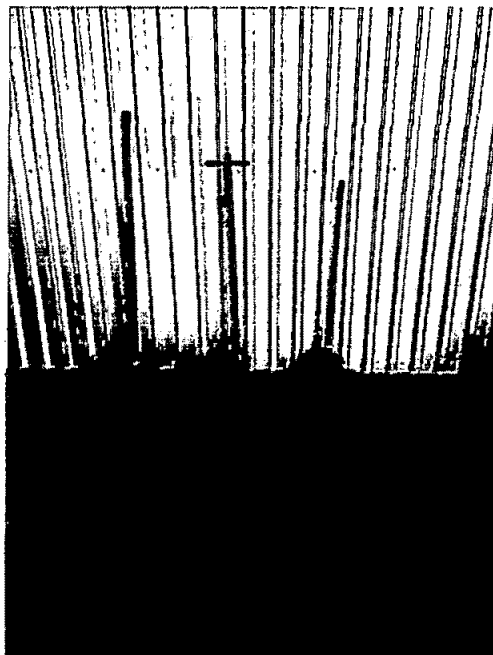

ESMERIL

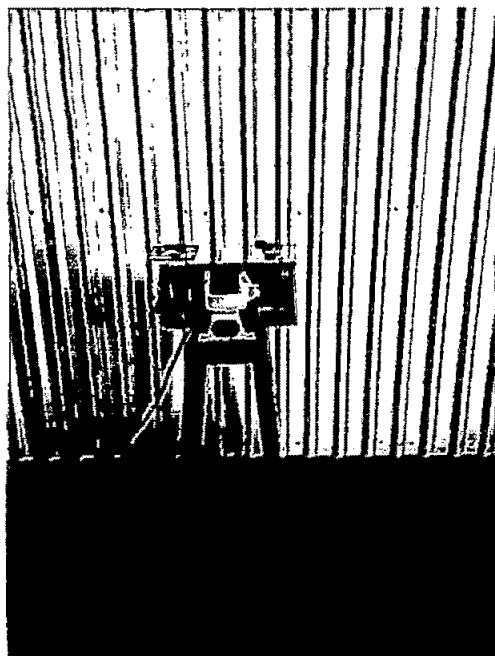

MEMORANDUM FOR THE DIRECTOR
FROM: SAC, [illegible]
SUBJECT: [illegible]

[illegible text]

[illegible]

[illegible text]



JUEGOS DE HERRAMIENTAS

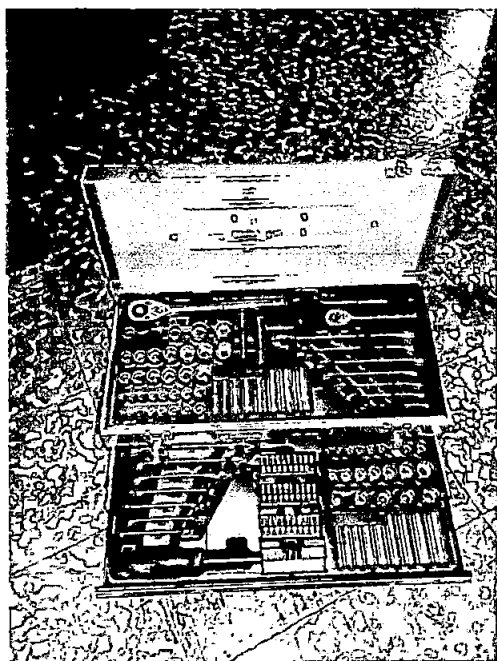
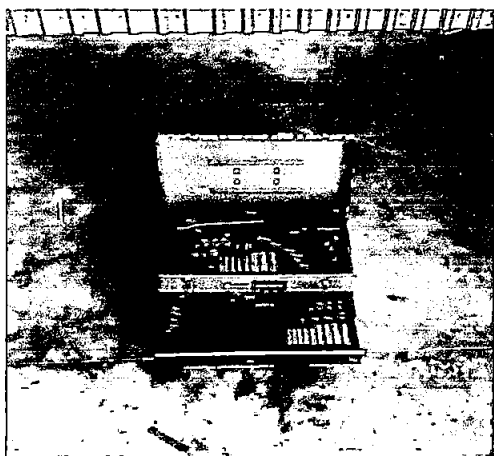

1927



1927

DETALLE DE HERRAMIENTA Y EQUIPO QUE POSEE LA EMPRESA SERVICIO AUTOMOTRIZ ESPAÑA, S.A. DE C.V.

DESCRIPCION DEL EQUIPO	N° UNIDADES	MARCA	MODELO	AÑO
Scanner (Equipo de diagnostico para sistema de inyección electrónica)	2	Genesis Launch		
Alineadora Computarizada	1	Hunter	HNS811	
Torno para rectificado de discos y tambores	1	AMMCO	4000B	
Lavadora para vehículos 2000PSI	1	Alcota	AA E320	
Recolector mixto de aceite	1	Samoa	AZ 372	
Desmontadora de llantas	1	Sicam	SB BL512	
Balancadora de llantas	1	Sicam	SB M125	
Cajas de herramientas metálicas	3	Power Tools	TT1003	
Elevador cuatro postes	1	Power Tools	S8 11M	
Elevador Hidráulico	4	Dover Equipmet	Tpo-9a	
Equipo de soldadura oxiacetilénica	2			
Bomba de presión de limpieza de inyectores	1 kit			
Elector de códigos OVD II	2	Code rader , Launch		
Equipo de soldadura blanda	2			
Cargador de batería	1			
Compresometro de motor diésel	2			
Compresometro de motor gasolina	2			



002154



1000 1000 1000 1000

1000 1000 1000 1000

Lámpara de medición de tiempo	2	Acron		
Soportes para embancar motores	4			
Prensa de banco Hidraulico	2			
Plumas para elevar o bajar	3			
Comprimidores de resortes	2	Ranger		
Jack Hidráulicos de 3 Ton	8	Ranger		
Compresores fijos	3			
Compresor móvil	2			
Soldador corriente	1			
Cajas para herramientas	4			
Pistolas de gravedad	3			
Pistolas para tirar aire y sopletear	4			
Equipos para reconstruir mangueras de frenos y dirección hidráulica	1			
Extintores de fuego	8			
Aparato de soldadura eléctricos y otros	2			
Banco móvil para armar y desarmar motores	3			
Comprimidores para resortes de válvulas de motor	3			
Comprimidores para resortes de amortiguador	3			
Prensa hidráulica baleros y piñones	1			
Prensa de banco tester para medir compresiones de motor	2			



Servicio Automotriz España S.A. de C.V.

002153



Mesas de trabajo	5			
Tecles manuales de 3 Ton	3			
Aparato de soldadura autógena grande	1			
Compresores para pintar	1			
Aparato de soldadura autógena pequeño	1			
Manómetros de Aire acondicionador R12	1			
Manómetros de aire acondicionador 134 ^a	1			
Prensa para ferrules	2			
Equipo de aire acondicionado	1			
Torquímetros	3			
Extractores universales de esferas	4	Surtek		
Extractores de cremallera	3	Surtek		
Extractores de baleros pilotos	3	Surtek		
Extractores de juntas homocinéticas	3	Surtek		
Limpiadores de bujías	3			
Lámpara para medir tiempo	3	Actron		





Extensiones de 1/2" con longitud de 5", 10" y 20"	6			
Martillos de goma	6			
Martillos de bola	6			
Cinceles	4			
Centro de puntos	4			
Pie de rey profesional	3			
Marco de sierra	5			
Cintas métricas	3			
Encharrador para tubería 3/16", 1/4", 5/16", 3/8", 1/2".	5			
Tijera para lamina	2			
Juegos de destornilladores Phillips	8			
Juegos de destornilladores planos	8			
Tenazas profesionales de electricista	2			
Alicate múltiple para extracción de seguros	8			
Micas hidráulicas 2,5,8 y 10 toneladas	10			
Llaves cruz ruedas	12			



002151

Juegos de cubos (milimétricos y americanos)	5			
Pistolas de impacto	4			
Cubos de todas las medidas para pistolas de impacto	25			
Juego de llaves mixtas (milimétricas y americanas)	8			
Emeril 6"	2	Stanley		
Torquimetro micrométrico de 1/2"	2			
Comprimidor de anillos	2			
Taladros de 3/8" y 1/2"	2			
Extensiones de cubos 6" , 8" , 10" , 12" y 20"	6			
Palancas articuladas	3			
Eles para enderezar	2			
Taladros	3			
Juego de martillos chibola	2			





1. The first part of the document is a list of names and addresses. The names are: John Doe, Jane Smith, and Bob Johnson. The addresses are: 123 Main St, 456 Elm St, and 789 Oak St.

Extensiones de luces	5			
Pistolas para echar pegamento	2			
Espátulas	5			
Juego de cubos estrella	5			
Juego de cubos de varias medidas	9			
Remachadoras	3	Surtek		
Juego de cangrejas	4			
Tenazas de presión	6			
Esmeralizadora	2			
Pulidoras	2			
Lijadora eléctrica	2	Surtek		
Manómetros R-12	2			
Manómetros 124 ^a	2			
Tijeras de pinchar gas	2			
Juego de llaves combinadas de matracas	8	Surtek		
Llaves ajustables	8	Surtek		
Llaves de strias estándar de 4 grados (juegos)	8	Surtek		
Llaves de strias milimétricas (juegos)	8			
Llavas de ganchis ajustable (juegos)	2			



Servicio Automotriz
España, S.A. de C.V.

Servicio Automotriz España S.A. de C.V.

002149



1
2
3
4
5
6
7
8
9
10
11
12
13
14
15
16
17
18
19
20
21
22
23
24
25
26
27
28
29
30
31
32
33
34
35
36
37
38
39
40
41
42
43
44
45
46
47
48
49
50
51
52
53
54
55
56
57
58
59
60
61
62
63
64
65
66
67
68
69
70
71
72
73
74
75
76
77
78
79
80
81
82
83
84
85
86
87
88
89
90
91
92
93
94
95
96
97
98
99
100

101
102
103
104
105
106
107
108
109
110
111
112
113
114
115
116
117
118
119
120
121
122
123
124
125
126
127
128
129
130
131
132
133
134
135
136
137
138
139
140
141
142
143
144
145
146
147
148
149
150

Matracas de 1/4	7	Surtek		
Juegos de 7 dados tork	7	Surtek		
Dados para sacar bujías	8	Surtek		
Juegos de dados milimétricos de punta exagonal (juegos)	3	Surtek		
Torquímetros de truenos de 3/8 y 1)2	3	Surtek		
Opresores de anillos	5	Surtek		
Compresor de válvulas	2			
Juego de rectificador de roscas para bujías	3	Surtek		
Pinzas para abrazaderas para punta homocinéticas	3	Surtek		
Probador de Circuito	2	Surtek		
Limpiador de terminales de batería	4	Surtek		
Bomba surtidora de aceite neumática	1	Surtek		





[Faint, illegible handwritten text]

EQUIPO DE OFICINA				
Muebles tipo estantes	3			
Computadoras e impresores	3	HP		
Escritorios	6			
Mueble para computadora	3			
Computadoras laptop	2			
Archivadores	5			
Fotocopiadora	1	Lanier		
Sillas para secretaria	5			
Sillas ejecutivas	2			
Teléfonos	3			
Refrigerador	1			
Vitrina	1			
Muebles tipo estante	2			
Contometro	2	Canon		

L
R
S

SECRET





ANEXO 2

COMPANIA SALVADOREÑA DE SEGURIDAD, S.A. DE C.V.



DJ-ALM-01

A- No 19385

CONTRATO DE SERVICIO DE MONITOREO DE SISTEMA DE ALARMA CON Asistencia de patrullas Y Arrendamiento DE EQUIPO DE Telefonía

COMPANIA SALVADOREÑA DE SEGURIDAD, SOCIEDAD ANONIMA DE CAPITAL VARIABLE, que se abreva "COSASE, S.A. DE C.V.", de este domicilio, de nacionalidad salvadoreña, con Número de Identificación Tributaria: Cero seis uno cuatro - cero uno cero siete nueve uno - uno cero tres - nueve, que en el presente documento se denominara "LA CONTRATISTA", Y

De la parte Me y N número 022 Compañía S.A. de C.V., con número de identificación tributario 5 que en adelante me denominare "LA CONTRATANTE" otorgamos:

CONTRATO DE SERVICIO DE MONITOREO DE SISTEMA DE ALARMA CON Asistencia de patrullas Y Arrendamiento DE EQUIPO DE Telefonía, el cual se regirá por las cláusulas siguientes: I)

OBJETO: La Contratista se compromete a prestar el Servicio de Monitoreo del Sistema de Alarma, en la dirección siguiente: Cdo. Espinosa y 25 C. Pte. A 1400, 2o. S. de Aguacate, S.S.

este servicio se limita al monitoreo del o los sistema(s) de alarma(s) contratado(s), la verificación del funcionamiento y/o mantenimiento preventivo del Sistema de Alarma durante el periodo de vigencia del Contrato o de la garantía, según el caso y la asistencia de patrullas preventivas de los señalamientos Activación del Sistema. El servicio de asistencia de patrullas, en el caso que esté incluido, es exclusivamente preventivo, de asistencia y prestación de auxilio. En ningún momento la Contratista, asume responsabilidad en la pérdida, destrucción, y cualquier daño o perjuicio que sufran los bienes de la Contratante, por tanto este Contrato no constituye un seguro de los bienes de la Contratante. Los equipos de monitoreo de alarma instalados, y que se detallan en el documento anexo, son propiedad de la Contratista; por lo que debe entenderse que los mismos, cuando son arrendados, la Contratante se obliga a que una vez cobrado se desconecte el servicio se dé por terminado el contrato o calga en mora devolverá dichos equipos a la Contratista, en perfecto estado de funcionamiento, permitiendo el ingreso al lugar donde se encuentran instalados al personal que el respectivo designe la contratista para la desinstalación del equipo arrendado. II) PLAZO: El plazo de este contrato es de 11 MESES, contados a partir de esta fecha. III) PRECIO: El precio por los servicios a prestar por la Contratista es de:

\$ 541.18 DE LOS ESTADOS UNIDO DE AMERICA, IVA incluido. Cantidad que podrá aumentar o disminuir según la demanda del cliente y podrá variar conforme a cualquier decreto ejecutivo o legislativo emitido por el Estado Salvadoreño u otro cambio que afecte sustancialmente el precio de los Servicios Privados de Seguridad; dicha modificación será negociada entre ambas partes. Este precio incluye: a) Monitoreo del o de los Sistemas de Alarma; b) Después de la sexta atención, calificada como falsa alarma tendrá un costo de CINCO DOLARES DE LOS ESTADOS UNIDOS DE AMERICA para la Contratante por cada una de las falsas alarmas atendidas, facturándose en el mes de servicio brindado; c) el servicio de patrullas preventivas y/o que se realice en unidades de emergencia, sin Activación del sistema

IV) FORMA DE PAGO: El precio del presente contrato se pagara por medio de 11 cuotas mensuales, de \$ 30.91 DE LOS ESTADOS UNIDOS DE AMERICA, pagaderas el ultimo día hábil de cada uno de los meses comprendidos dentro del plazo, entregándose el respectivo comprobante durante el mes correspondiente; haciendo constar que la mora en el pago de una sola de las cuotas detalladas, hará caducar el plazo y se entenderá que la obligación es de plazo vencido; quedando facultada la Contratista para reclamar el total de la obligación. V) OBLIGACIONES DE LA

CONTRATISTA: La contratista se obliga: a) Prestar el servicio durante las veinticuatro horas del día; b) notificar al contratante ante cualquier activación, c) Prestar el Servicio de Asistencia Mediante las Unidades de Emergencia, luego de recibir la señal de emergencia, por el control comunicador del Sistema de Alarma de la Contratante, en la Central de Monitoreo de la Contratista. VI) ACEPTACION: En la forma estipulada, aceptamos las obligaciones contenidas en el presente contrato, y en sus anexos, las cuales se entienden incorporados y de obligatorio cumplimiento. En fe de lo anterior, firmamos el presente documento en la ciudad de San Salvador, a los 19 días del mes de Mayo del año 2014.

ANEXO I CONDICIONES GENERALES ALARMA

1. CGA) MODIFICACIONES: Las estipulaciones del contrato anterior, podrán ser objeto de modificaciones, adiciones o suspensión; para que tales variaciones tengan validez legal, y surtan efecto, es necesario que las mismas consten por escrito. En ningún caso se aceptaran las modificaciones por la vía verbal. **2. CGA) OBLIGACIONES DE LA CONTRATANTE:** La contratante se obliga a: a) Mantener el sistema de alarma en buenas condiciones de operación y funcionamiento durante todo el tiempo que se preste el servicio; b) Autorizar el ingreso del personal técnico de la Contratista, debidamente identificado, a su establecimiento para que atienda los aspectos técnicos del Sistema de Alarma cada vez que el caso lo amerite, incluyendo la programación del control del Sistema de Alarma, y para que las Unidades de Reacción realicen visitas de verificación las instalaciones donde se presta el servicio; c) Hacer uso adecuado del Sistema de Alarma conforme las instrucciones de la Contratista; d) Conectar y dejar funcionando su Sistema de Alarma de acuerdo a lo establecido; e) Notificar por escrito a la Contratista, cuando se efectúan cambios o ampliaciones de infraestructura en las instalaciones donde se presta el Servicio; f) Comunicar a la Central de Monitoreo de la Contratista, cuando por instrucciones suyas, deba permanecer en las instalaciones protegidas, personas que no son habituales, principalmente si la permanencia será en periodos conocidos como no hábiles y si esas personas portan armas; g) Pedir por escrito a la Contratista los cambios de programación en el (los) sistema(s) de alarma (s) que sean necesarios como consecuencia de los cambios en su administración, ya que por su propia seguridad, no le es permitido intercambiar claves arbitrariamente; h) En el caso de que la instalación y el mantenimiento del Sistema(s) de Alarma(s) sea responsabilidad de una Empresa distinta a la Contratista, notificarle por escrito, por lo menos con veinticuatro horas de anticipación cualquier servicio de mantenimiento en el Sistema de Alarma o del circuito eléctrico; i) No permitir que personas ajenas a la Contratista realicen trabajos de mantenimiento o reparación del o de los Sistema(s) de Alarma(s) si esas tareas son responsabilidad de esta; quedando bajo la responsabilidad de la Contratante el resarcimiento de los perjuicios causados al o los Sistema(s) de Alarma(s) en general como consecuencia del mal funcionamiento de los mismo(s); j) Notificar por escrito con treinta días de anticipación el traslado de oficinas y/o instalaciones en cuyo caso se obliga a pagar la Contratista los cargos y gastos que se originen por el traslado de instalación del Sistema de Alarma; k) Pagar puntualmente sin necesidad de cobro ni requerimiento alguno, las cuotas estipuladas **3. CGA) INCUMPLIMIENTO:** En caso de incumplimiento de los pagos aquí pactados, la Contratante se compromete a reconocer el documento como título ejecutivo debiendo pagar en consecuencia el **TRES POR CIENTO** mensual, sobre lo adeudado por mora, durante el tiempo que dure esta y cancelar las cuotas faltantes para completar el correspondiente periodo o plazo pactado si decide prescindir del servicio antes del plazo convenido, salvo que la cancelación del servicio sea por incumplimiento de las obligaciones contraídas de parte de la Contratista. **4. CGA) CONDICIONES ESPECIALES:** a) Dependiendo de las circunstancias y a criterio de la Contratista, las emergencias podrán ser atendidas por más de una Unidad de Reacción, cuando se tenga la certeza de amenaza o de perpetración de un acto delictivo; en caso de fuerza mayor o fortuito; por causas ajenas o fuera de control; por acciones de la Contratante que pudiera perjudicar la efectividad del servicio; y por las transmisiones erróneas a la receptora de alarmas, originadas por la Contratante, cuando no mantenga el sistema de alarma en buenas condiciones de operación y funcionamiento. Las unidades de reacción están compuestas por un supervisor y un auxiliar debidamente armados y equipados; b) La contratante podrá realizar todos los pagos estipulados en este Contrato de las oficinas de la Contratista, en cuentas bancarias que se indiquen, o establecer el sistema de cobro a domicilio y lo expresara en el momento de la celebración de este contrato o por escrito en los treinta días siguientes a la celebración de este contrato; c) La Contratista tendrá treinta días para notificar por escrito la fecha en que hará efectivo el aumento al monto que estas operaciones impliquen; de igual forma procederá con cualquier otro incremento al precio estipulado en este Contrato debiendo exponerle para tal efecto las causas del mismo. **5. CGA) RESOLUCION:** Ambas partes convienen que el anterior Contrato puede rescindirse en los siguientes casos: a) Mutuo acuerdo de las partes; b) Vencimiento del plazo del Contrato; c) Incumplimiento de una sola obligación de las estipuladas con este Contrato; si el incumplimiento fuere de la Contratante, en cuanto al pago de las cuotas pactadas, la Contratista suspenderá el Servicio y cobrará ejecutivamente las cuotas que correspondan. En este caso la Contratante releva a la Contratista de toda responsabilidad resultante de dicha suspensión; con este propósito, convienen en que cada mes iniciado se reputa como mes vencido. Si el incumplimiento fuere imputable a la Contratista en cuanto a la prestación del servicio pactado, la Contratista mediante previa investigación y constatación del mismo realizará las negociaciones pertinentes, de acuerdo a la magnitud del daño ocasionado o de las molestias ocasionadas a la Contratante, llegando a una solución favorable para ambos. **6. CGA) DOMICILIO ESPECIAL:** Para los efectos legales las partes señalan, en caso de acción judicial, como domicilio especial el de la ciudad de San Salvador, a cuyos tribunales nos sometemos expresamente, renunciando al derecho de apelar del decreto de embargo, sentencia de remate y demás providencias alzables del juicio Ejecutivo o de sus incidentes, eximiendo al depositario que se nombre de la obligación de rendir fianza, siendo por cuenta de la Contratante las costas procesales aunque no fuere condenada a ellas.

DETALLE DE LOS EQUIPOS A INSTALAR:

EL SUSCRITO NOTARIO, en base al Artículo Treinta de la Ley, del Ejercicio Notarial de la Jurisdicción Voluntaria y de Otras Diligencias **CERTIFICA**: Que la presente fotocopia, que consta de **UN** folio, es conforme y fiel a su original con el cual se confronto. En la Ciudad de San Salvador, a los tres días del mes de Febrero de dos mil dieciocho.

100 years ago... the... of...
the... of... the... of...
the... of... the... of...
the... of... the... of...
the... of... the... of...

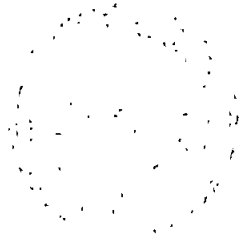

CONTROL DE ENTRADA DE VEHICULO

HORARIO DE SERVICIO DE LUNES A SABADO DE 8:00 A.M. A 5:00 P.M.

AVENIDA ESPAÑA ENTRE 27 Y 25 CALLE ORIENTE No. 1406

TEL.: (503) 2225-7960

Nº 02264

San Salvador, de de

Nombre: _____

Dirección: _____

Teléfonos: _____

No. PLACA	MARCA	CLASE	MOTOR	CHASIS	AÑO	KILOMETRAJE DE ENTRADA

SI NO

- FAROS DELANTEROS
- VIAS
- STOP
- BRAZOS DE ESCOBILLAS
- TAPON DE GAS CON LLAVE
- ANTENA
- ESPEJOS EXTERIORES
- ESPEJO INTERIOR
- ESTADO DE VIDRIOS
- COPAS DE RUEDAS
- EMBLEMAS
- LLAVERO
- TARJETA DE CIRCULACION
- SOBRE ALFOMBRAS
- ENCENDEDOR
- RADIO - CASSETERA - CD
- CENICERO
- AIRE ACONDICIONADO
- ASIENTOS ROTOS
- CABECERAS DE ASIENTOS
- CINTURONES DE SEGURIDAD
- CRICOS DELANTEROS
- TAPASOLES
- TAPICERIA EN BUEN ESTADO
- LLANTA DE REPUESTO
- MICA
- EXTENSION DE MICA
- DESARMADOR
- LLAVE DE RUEDAS
- CANGREJA Y/O TENAZA
- FUNDA HERRAMIENTA
- RESPALDO DE ASIENTO
- EXTINTOR
- TRIANGULOS

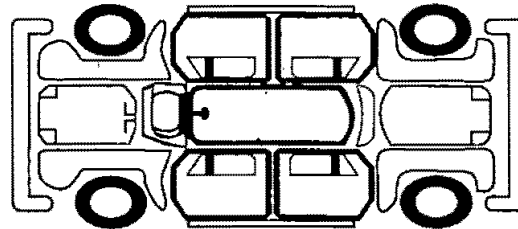

- RAYONES
- GOLPES

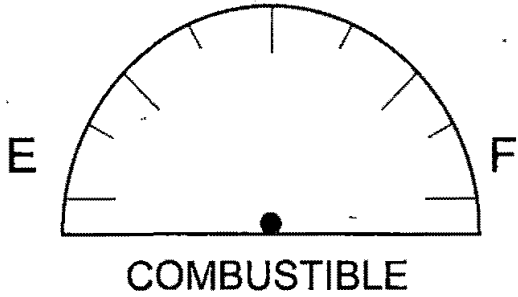

OBSERVACIONES

ORDEN DE TRABAJO

002144

F. _____
ENTREGA CLIENTE

F. _____
RECIBE CENTRO AUTOMOTRIZ ESPAÑA

40



011730

1/6

CONTROL DE ENTRADA DE VEHICULO

HORARIO DE SERVICIO DE LUNES A SABADO DE 8:00 A.M. A 5:00 P.M.

AVENIDA ESPAÑA ENTRE 27 Y 25 CALLE ORIENTE No. 1406

TEL.: (503) 2225-7960

Nº 02264

San Salvador, de de

Nombre: _____

Dirección: _____

Teléfonos: _____

No. PLACA	MARCA	CLASE	MOTOR	CHASIS	AÑO	KILOMETRAJE DE ENTRADA

SI NO

- FAROS DELANTEROS
- VIAS
- STOP
- BRAZOS DE ESCOBILLAS
- TAPON DE GAS CON LLAVE
- ANTENA
- ESPEJOS EXTERIORES
- ESPEJO INTERIOR
- ESTADO DE VIDRIOS
- COPAS DE RUEDAS
- EMBLEMAS
- LLAVERO
- TARJETA DE CIRCULACION
- SOBRE ALFOMBRAS
- ENCENDEDOR
- RADIO - CASSETERA - CD
- CENICERO
- AIRE ACONDICIONADO
- ASIENTOS ROTOS
- CABECERAS DE ASIENTOS
- CINTURONES DE SEGURIDAD
- CRICOS DELANTEROS
- TAPASOLES
- TAPICERIA EN BUEN ESTADO
- LLANTA DE REPUESTO
- MICA
- EXTENSION DE MICA
- DESARMADOR
- LLAVE DE RUEDAS
- CANGREJA Y/O TENAZA
- FUNDA HERRAMIENTA
- RESPALDO DE ASIENTO
- EXTINTOR
- TRIANGULOS

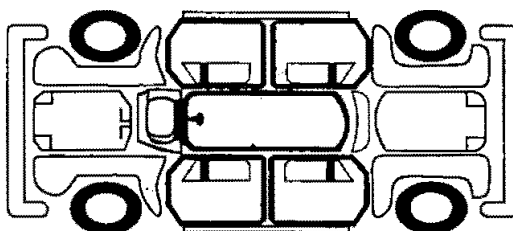

RAYONES

GOLPES

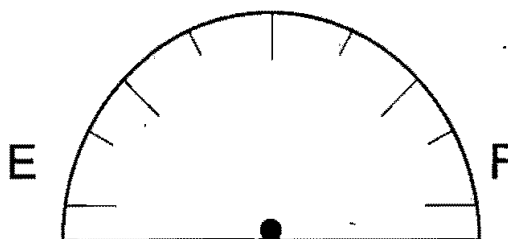

COMBUSTIBLE

OBSERVACIONES

ORDEN DE TRABAJO

0002143

F. _____

ENTREGA CLIENTE

F. _____

RECIBE CENTRO AUTOMÓTRIZ ESPAÑA

11111



11111



OFERTA ECONÓMICA

OFERTANTE: SERVICIO AUTOMOTRIZ ESPAÑA, S.A DE C.V.

LICITACION PÚBLICA N° LP-04/2018 CNR

"SERVICIO DE MANTENIMIENTO PREVENTIVO Y CORRECTIVO PARA LA FLOTA VEHICULAR DEL CNR Y UCP, PARA EL AÑO 2018"

DIRECCION: AV. ESPAÑA No. 1406, ENTRE 27 Y 25 CALLE ORIENTE, BARRIO SAN MIGUELITO, SAN SALVADOR.

SAN SALVADOR, 6 DE FEBRERO DE 2018

002109



INDICE

OFERTA ECONÓMICA

CARTA COMPROMISO DE VIGENCIA DE LA OFERTA	1
CARTA DE OFERTA	2-3
CUADRO DE PRECIOS VEHICULOS MOTOR GASOLINA	4-27
CUADRO DE PRECIOS VEHICULOS MOTOR DIÉSEL	28-63
CUADRO RESUMEN DE PRECIOS EN GRUPOS DE EQUIPOS Y TODAS LAS GUIAS	64-70



CARTA COMPROMISO DE VIGENCIA DE OFERTA

San Salvador, 6 de febrero de 2018

Señores
CENTRO NACIONAL DE REGISTROS
Presente.

LICITACIÓN PÚBLICA
N° LP-04/2018-CNR "SERVICIO DE MANTENIMIENTO
PREVENTIVO Y CORRECTIVO PARA LA FLOTA VEHICULAR
DEL CNR Y UCP, PARA EL AÑO 2018"

Pedro Oswaldo López Marroquín, de _____ de edad, Abogado, del domicilio de Nuevo Cuscatlán, con Documento Único de Identidad número _____

actuando en mi calidad de Representante Legal de la Sociedad "Servicio Automotriz España, Sociedad Anónima de Capital Variable"; por medio de la presente DECLARO BAJO JURAMENTO: Que el plazo de vigencia de la presente oferta que presento en nombre de mi representada referente a la Licitación Pública No. LP- 04/2018 - CNR, referente al "Servicio de Mantenimiento Preventivo y Correctivo para la flota vehicular del CNR y UCP, para el año 2018", es por el plazo mínimo de CIENTO CINCUENTA DIAS (150) DIAS, contados a partir de la fecha de presentación y apertura de la oferta. En fe de lo anterior firmo y sello, en la calidad mencionada, en la ciudad de San Salvador a los seis días del mes de febrero del año dos mil dieciocho.



1950
1951
1952
1953
1954
1955
1956
1957
1958
1959
1960

CARTA DE OFERTA

San Salvador, 6 de febrero de 2018

Señores
CENTRO NACIONAL DE REGISTROS
Presente.

LICITACIÓN PÚBLICA
N° LP-04/2018-CNR "SERVICIO DE MANTENIMIENTO
PREVENTIVO Y CORRECTIVO PARA LA FLOTA VEHICULAR
DEL CNR Y UCP, PARA EL AÑO 2018"

Pedro Oswaldo López Marroquín, de _____ de edad, Abogado, del domicilio de Nuevo Cuscatlán, con documento único de identidad número _____

_____ en este acto actúo en mi calidad de Administrador Único, por ende Representante Legal de la Sociedad Servicio Automotriz España, Sociedad Anónima de Capital Variable, del domicilio de San Salvador, con número de identificación tributaria _____ y

en la calidad mencionada, por medio de la presente DECLARO BAJO JURAMENTO: Que después de haber examinado la Base de la Licitación Pública N° LP-04/2018-CNR denominada "SERVICIO DE MANTENIMIENTO PREVENTIVO Y CORRECTIVO PARA LA FLOTA VEHICULAR DEL CNR Y UCP, PARA EL AÑO 2018", las adendas y notas aclaratorias; ofrecemos prestar dicho servicio, por la suma de **CUARENTA Y SEIS MIL NOVENTA Y NUEVE 20/100 DOLARES DE LOS ESTADOS UNIDOS DE AMÉRICA (\$ 46,099.20).**- y mantener vigente esta oferta para un período de **CIENTO CINCUENTA (150)** días calendario, contados a partir de la fecha fijada para la apertura de oferta, y que la forma de pago es **crédito TRIENTA (30) días calendario y no contra entrega del referido servicio.**

Si nuestra oferta es aceptada, nos comprometemos a:

- 1) Brindar el servicio de acuerdo a lo dispuesto en la Base de Licitación y al respectivo contrato.
- 2) Contratar y entregar al CNR Garantía de Cumplimiento de Contrato, por un monto del **DIEZ (10%)** por ciento del valor del contrato a suscribir, para asegurar el debido cumplimiento del mismo.
- 3) En caso de resultar ganadores, esta oferta y la notificación de adjudicación, constituirán un compromiso obligatorio hasta que se prepare y se firme el contrato correspondiente. Así mismo entendemos que el CNR no está obligado a aceptar la oferta de menor precio.



Servicio Automotriz España S.A. de C.V.

002106

- 4) En caso de resultar adjudicados nos comprometemos a presentar la documentación necesaria correspondiente con la finalidad de suscribir el contrato que resulte y las respectivas garantías.

Lic. Pedro Os̄w





1

1

1

Grupo No. 4 - Gasolina

Marca: Ford ; Modelo: Explorer XLT 4X4; Clase: Automovil ; Placa: P-510056

MANTTO: PREVENTIVO 1 Por 5,000 km. Recorridos		REPUESTOS LUBRICANTES MATERIALES (A)	UNIDAD	CANTIDAD A UTILIZAR	MARCA	PRECIO (A) (CANTIDAD TOTAL)	PRECIO DE MANO DE OBRA (B)	PRECIO TOTAL (A+B)
1	Cambio de aceite que cumpla con las normas API CK-4 ó CI-4 y filtro para aceite de motor.	Lubricante - Repuesto	Cuarto de aceite - filtro	7/4 aceite - 1 filtro	Valvoline - Fram	\$ 30.00	\$ 10.00	\$ 40.00
2	Cambio de bujías (vehículos gasolina)	Respuesto	Bujía	6	Denso	\$ 15.00	\$ 10.00	\$ 25.00
3	Cambio de filtro de aire	Respuesto	Filtro	1	Fujitoyo	\$ 6.00	0.00	\$ 6.00
4	Cambio de filtro de combustible y drenado de trampa de agua (vehículos diesel)	N/A	N/A	N/A	N/A	N/A	N/A	N/A
5	Cambio de platino y condensador (si aplica solo en vehículos gasolina)	N/A	N/A	N/A	N/A	N/A	N/A	N/A
6	Engrase General	-	-	-	-	0.00	\$ 6.00	\$ 6.00
7	Engrase de Baleros de bufas	-	-	-	-	0.00	\$ 16.00	\$ 16.00
8	Revisión, regulación y limpieza de frenos	-	-	-	-	0.00	0.00	0.00
9	Rotación de llantas	-	-	-	-	0.00	0.00	0.00
10	Lavado de motor	-	-	-	-	0.00	6.00	\$ 6.00
11	Revisión y ajuste de fajas	-	-	-	-	0.00	0.00	0.00
12	Revisión del sistema eléctrico y luces en general (incluye batería)	-	-	-	-	0.00	0.00	0.00
13	Revisión de suspensión y dirección	-	-	-	-	0.00	0.00	0.00
14	Revisión general de tuberías y mangueras	-	-	-	-	0.00	0.00	0.00
15	Ajustar RPM	-	-	-	-	0.00	0.00	0.00
16	Cambio de refrigerante	Lubricante	Galón	1	Freezcool	\$ 6.00	0.00	\$ 6.00
17	Drenado y cambio de solución de sistema de frenos y clutch	Lubricante	Pinta	1	Wagner	\$ 4.00	0.00	\$ 4.00
18	Revisión de candelas incandescentes (vehículos diesel)	N/A	N/A	N/A	N/A	N/A	N/A	N/A
TOTALES						\$ 61.00	\$ 48.00	\$ 109.00

002104

Lic. Fernando Usulután y Juan Marroquín
 Representante Legal
 Servicio Automotriz España S.A. de C.V.



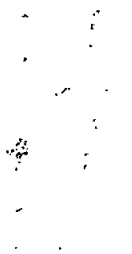
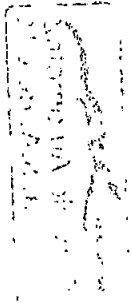

	MANTTO: PREVENTIVO 2 Por 10,000 km. Recorridos	REPUESTOS LUBRICANTES MATERIALES (A)	UNIDAD	CANTIDAD A UTILIZAR	MARCA	PRECIO (A) (CANTIDAD TOTAL)	PRECIO DE MANO DE OBRA (B)	PRECIO TOTAL (A+B)
1	Cambio de aceite que cumpla con las normas API CK-4 ó CI-4 y filtro para aceite de motor.	Lubricante - Repuesto	Cuarto de aceite - filtro	7/4 aceite - 1 filtro	Valvoline - Fram	\$ 30.00	\$ 10.00	\$ 40.00
2	Limpieza y Calibración de bujías (vehículos gasolina)	-	-	-	-	0.00	0.00	0.00
3	Limpieza y Revisión de filtro de aire (si aplica)	-	-	-	-	0.00	0.00	0.00
4	Limpieza de filtro de combustible (si aplica) o drenado de trampa de agua (vehículos diesel)	N/A	N/A	N/A	N/A	N/A	N/A	N/A
5	Revisión, regulación y limpieza de frenos	-	-	-	-	0.00	0.00	0.00
6	Rotación de llantas	-	-	-	-	0.00	0.00	0.00
7	Lavado de motor	-	-	-	-	0.00	\$ 6.00	\$ 6.00
8	Revisión y ajuste de fajas	-	-	-	-	0.00	0.00	0.00
9	Revisión de sistema eléctrico y luces en general (incluye batería)	-	-	-	-	0.00	0.00	0.00
10	Revisión de suspensión y dirección	-	-	-	-	0.00	0.00	0.00
11	Revisión general de tuberías y mangueras	-	-	-	-	0.00	0.00	0.00
12	Ajustar RPM	-	-	-	-	0.00	0.00	0.00
TOTALES						\$ 30.00	\$ 16.00	\$ 46.00

*Lic. Pedro Usualdo López Marroquin
Representante Legal
Servicio Automotriz España S.A. de C.V.*

002103





1990



MANTTO: PREVENTIVO 3 Por 15,000 km. Recorridos		REPUESTOS LUBRICANTES MATERIALES (A)	UNIDAD	CANTIDAD A UTILIZAR	MARCA	PRECIO (A) (CANTIDAD TOTAL)	PRECIO DE MANO DE OBRA (B)	PRECIO TOTAL (A+B)
1	Cambio de aceite que cumpla con las normas API CK-4 ó CI-4 y filtro para aceite de motor.	Lubricante - Repuesto	Cuarto de aceite - filtro	7/4 aceite - 1 filtro	Valvoline - Fram	\$ 30.00	\$ 10.00	\$ 40.00
2	Cambio de bujías	Respuesto	Bujía	6	Denso	\$ 15.00	\$ 10.00	\$ 25.00
3	Cambio de filtro de aire	Respuesto	Filtro	1	Fujitoyo	\$ 6.00	0.00	\$ 6.00
4	Cambio de filtro de combustible y drenado de trampa de agua (vehículos diesel)	N/A	N/A	N/A	N/A	N/A	N/A	N/A
5	Cambio de platino y condensador (si aplica solo en vehículos gasolina)	N/A	N/A	N/A	N/A	N/A	N/A	N/A
6	Engrase General	-	-	-	-	0.00	\$ 6.00	\$ 6.00
7	Revisión, regulación y limpieza de frenos	-	-	-	-	0.00	0.00	0.00
8	Rotación de llantas	-	-	-	-	0.00	0.00	0.00
9	Lavado de motor	-	-	-	-	0.00	\$ 6.00	\$ 6.00
10	Revisión y ajuste de fajas	-	-	-	-	0.00	0.00	0.00
11	Revisión de sistema eléctrico y luces en general (incluye batería)	-	-	-	-	0.00	0.00	0.00
12	Revisión de suspensión y dirección	-	-	-	-	0.00	0.00	0.00
13	Revisión general de tuberías y mangueras	-	-	-	-	0.00	0.00	0.00
14	Ajustar RPM	-	-	-	-	0.00	0.00	0.00
15	Cambio de refrigerante	Lubricante	Galón	1	Freezcool	\$ 6.00	0.00	\$ 6.00
16	Revisión de candelas incandescentes (vehículos diesel)	N/A	N/A	N/A	N/A	N/A	N/A	N/A
TOTALES						\$ 57.00	\$ 32.00	\$ 89.00

Lic. Pedro Usualdo López Marroquín
Representante Legal
Servicio Automotriz España S.A. de C.V.

002102



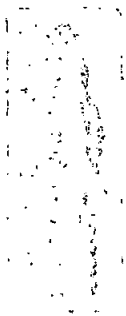

10
11
12
13
14
15
16
17
18
19
20
21
22
23
24
25
26
27
28
29
30
31
32
33
34
35
36
37
38
39
40
41
42
43
44
45
46
47
48
49
50
51
52
53
54
55
56
57
58
59
60
61
62
63
64
65
66
67
68
69
70
71
72
73
74
75
76
77
78
79
80
81
82
83
84
85
86
87
88
89
90
91
92
93
94
95
96
97
98
99
100



MANTTO: PREVENTIVO 4 Por 20,000 km. Recorridos		REPUESTOS LUBRICANTES MATERIALES (A)	UNIDAD	CANTIDAD A UTILIZAR	MARCA	PRECIO (A) (CANTIDAD TOTAL)	PRECIO DE MANO DE OBRA (B)	PRECIO TOTAL (A+B)
1	Cambio de aceite que cumpla con las normas API CK-4 ó CI-4 y filtro para aceite de motor.	Lubricante - Repuesto	Cuarto de aceite - filtro	7/4 aceite - 1 filtro	Valvoline - Fram	\$ 30.00	\$ 10.00	\$ 40.00
2	Limpieza y Calibración de bujías (vehículos gasolina)	-	-	-	-	0.00	0.00	0.00
3	Limpieza y Revisión de filtro de aire (si aplica)	-	-	-	-	0.00	0.00	0.00
4	Limpieza de filtro de combustible (si aplica) o drenado de trampa de agua (vehículos diesel)	N/A	N/A	N/A	N/A	N/A	N/A	N/A
5	Cambio de Pastillas de Frenos	Repuesto	Juego	1	Hokkaido	\$ 26.00	\$ 10.00	\$ 36.00
6	Engrase de Baleros de bufas	-	-	-	-	0.00	\$ 16.00	\$ 16.00
7	Revisión, regulación y limpieza de frenos	-	-	-	-	0.00	0.00	0.00
8	Rotación de llantas	-	-	-	-	0.00	0.00	0.00
9	Lavado de motor	-	-	-	-	0.00	\$ 6.00	\$ 6.00
10	Revisión y ajuste de fajas	-	-	-	-	0.00	0.00	0.00
11	Revisión del sistema eléctrico y luces en general (incluye batería)	-	-	-	-	0.00	0.00	0.00
12	Revisión de suspensión y dirección	-	-	-	-	0.00	0.00	0.00
13	Revisión general de tuberías y mangueras	-	-	-	-	0.00	0.00	0.00
14	Ajustar RPM	-	-	-	-	0.00	0.00	0.00
15	Drenado y cambio de solución de sistema de frenos y clutch	Lubricante	Pinta Cuarto de aceite	1	Wagner	\$ 4.00	0.00	\$ 4.00
16	Cambio de aceite de caja y corona	Lubricante	Cuarto de aceite	6/4 aceite	Mobil	\$ 24.00	\$ 10.00	\$ 34.00
TOTALES						\$ 84.00	\$ 52.00	\$ 136.00

*Lic. Pedro Oswaldo López Marroquín
Representante Legal
Servicio Automotriz España S.A. de C.V.*

002101

7



Grupo No. 5 - Gasolina

Marca: Toyota ; Modelo: 4 Runner, SR5; Clase: Automovil ; Placa: P-467111 X N-10478

MANTTO: PREVENTIVO 1 Por 5,000 km. Recorridos		REPUESTOS LUBRICANTES MATERIALES (A)	UNIDAD	CANTIDAD A UTILIZAR	MARCA	PRECIO (A) (CANTIDAD TOTAL)	PRECIO DE MANO DE OBRA (B)	PRECIO TOTAL (A+B)
1	Cambio de aceite que cumpla con las normas API CK-4 ó CI-4 y filtro para aceite de motor.	Lubricante - Repuesto	Cuarto de aceite - filtro	6/4 aceite - 1 filtro	Valvoline - Fram	\$ 25.00	\$ 10.00	\$ 35.00
2	Cambio de bujías (vehículos gasolina)	Respuesto	Bujía	6	Denso	\$ 15.00	\$ 10.00	\$ 25.00
3	Cambio de filtro de aire	Respuesto	Filtro	1	Fujitoyo	\$ 6.00	0.00	\$ 6.00
4	Cambio de filtro de combustible y drenado de trampa de agua (vehículos diesel)	N/A	N/A	N/A	N/A	N/A	N/A	N/A
5	Cambio de platino y condensador (si aplica solo en vehículos gasolina)	N/A	N/A	N/A	N/A	N/A	N/A	N/A
6	Engrase General	-	-	-	-	0.00	\$ 6.00	\$ 6.00
7	Engrase de Baleros de bufas	-	-	-	-	0.00	\$ 16.00	\$ 16.00
8	Revisión, regulación y limpieza de frenos	-	-	-	-	0.00	0.00	0.00
9	Rotación de llantas	-	-	-	-	0.00	0.00	0.00
10	Lavado de motor	-	-	-	-	0.00	\$ 6.00	\$ 6.00
11	Revisión y ajuste de fajas	-	-	-	-	0.00	0.00	0.00
12	Revisión del sistema eléctrico y luces en general (incluye batería)	-	-	-	-	0.00	0.00	0.00
13	Revisión de suspensión y dirección	-	-	-	-	0.00	0.00	0.00
14	Revisión general de tuberías y mangueras	-	-	-	-	0.00	0.00	0.00
15	Ajustar RPM	-	-	-	-	0.00	0.00	0.00
16	Cambio de refrigerante	Lubricante	Galón	1	Freezcool	\$ 6.00	0.00	\$ 6.00
17	Drenado y cambio de solución de sistema de frenos y clutch	Lubricante	Pinta	1	Wagner	\$ 4.00	0.00	\$ 4.00
18	Revisión de candelas incandescentes (vehículos diesel)	N/A	N/A	N/A	N/A	N/A	N/A	N/A
TOTALES						\$ 56.00	\$ 48.00	\$ 104.00

002100

Lic. Pedro Oswaldo López Marroquín
Representante Legal
Servicio Automotriz España S.A. de C.V.

Licitación Pública N° LP-04/2018-CNR



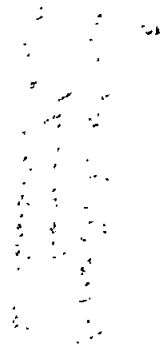

MANTTO: PREVENTIVO 2 Por 10,000 km. Recorridos		REPUESTOS LUBRICANTES MATERIALES (A)	UNIDAD	CANTIDAD A UTILIZAR	MARCA	PRECIO (A) (CANTIDAD TOTAL)	PRECIO DE MANO DE OBRA (B)	PRECIO TOTAL (A+B)
1	Cambio de aceite que cumpla con las normas API CK-4 ó CI-4 y filtro para aceite de motor.	Lubricante - Repuesto	Cuarto de aceite - filtro	6/4 aceite - 1 filtro	Valvoline - Fram	\$ 25.00	\$ 10.00	\$ 35.00
2	Limpieza y Calibración de bujías (vehículos gasolina)	-	-	-	-	0.00	0.00	0.00
3	Limpieza y Revisión de filtro de aire (si aplica)	-	-	-	-	0.00	0.00	0.00
4	Limpieza de filtro de combustible (si aplica) o drenado de trampa de agua (vehículos diesel)	N/A	N/A	N/A	N/A	N/A	N/A	N/A
5	Revisión, regulación y limpieza de frenos	-	-	-	-	0.00	0.00	0.00
6	Rotación de llantas	-	-	-	-	0.00	0.00	0.00
7	Lavado de motor	-	-	-	-	0.00	\$ 6.00	\$ 6.00
8	Revisión y ajuste de fajas	-	-	-	-	0.00	0.00	0.00
9	Revisión de sistema eléctrico y luces en general (incluye batería)	-	-	-	-	0.00	0.00	0.00
10	Revisión de suspensión y dirección	-	-	-	-	0.00	0.00	0.00
11	Revisión general de tuberías y mangueras	-	-	-	-	0.00	0.00	0.00
12	Ajustar RPM	-	-	-	-	0.00	0.00	0.00
TOTALES						\$ 25.00	\$ 16.00	\$ 41.00

Servicio Automotriz España S.A. de C.V.

002099



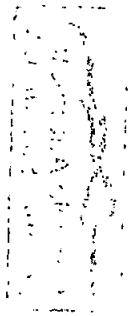

1970



MANTTO: PREVENTIVO 3 Por 15,000 km. Recorridos		REPUESTOS LUBRICANTES MATERIALES (A)	UNIDAD	CANTIDAD A UTILIZAR	MARCA	PRECIO (A) (CANTIDAD TOTAL)	PRECIO DE MANO DE OBRA (B)	PRECIO TOTAL (A+B)
1	Cambio de aceite que cumpla con las normas API CK-4 ó CI-4 y filtro para aceite de motor.	Lubricante - Repuesto	Cuarto de aceite - filtro	6/4 aceite - 1 filtro	Valvoline - Fram	\$ 25.00	\$ 10.00	\$ 35.00
2	Cambio de bujías	Respuesto	Bujía	6	Denso	\$ 15.00	\$ 10.00	\$ 25.00
3	Cambio de filtro de aire	Respuesto	Filtro	1	Fujitoyo	\$ 6.00	0.00	\$ 6.00
4	Cambio de filtro de combustible y drenado de trampa de agua (vehículos diesel)	N/A	N/A	N/A	N/A	N/A	N/A	N/A
5	Cambio de platino y condensador (si aplica solo en vehículos gasolina)	N/A	N/A	N/A	N/A	N/A	N/A	N/A
6	Engrase General	-	-	-	-	0.00	\$ 6.00	\$ 6.00
7	Revisión, regulación y limpieza de frenos	-	-	-	-	0.00	0.00	0.00
8	Rotación de llantas	-	-	-	-	0.00	0.00	0.00
9	Lavado de motor	-	-	-	-	0.00	\$ 6.00	\$ 6.00
10	Revisión y ajuste de fajas	-	-	-	-	0.00	0.00	0.00
11	Revisión de sistema eléctrico y luces en general (incluye batería)	-	-	-	-	0.00	0.00	0.00
12	Revisión de suspensión y dirección	-	-	-	-	0.00	0.00	0.00
13	Revisión general de tuberías y mangueras	-	-	-	-	0.00	0.00	0.00
14	Ajustar RPM	-	-	-	-	0.00	0.00	0.00
15	Cambio de refrigerante	Lubricante	Galón	1	Freezcool	\$ 6.00	0.00	\$ 6.00
16	Revisión de candelas incandescentes (vehículos diesel)	N/A	N/A	N/A	N/A	N/A	N/A	N/A
TOTALES						\$ 52.00	\$ 32.00	\$ 84.00

Lic. Pedro Oswaldo López Marroquín
Representante Legal
Servicio Automotriz España S.A. de C.V.

002098

Licitación Pública N° LP-04/2018-CNR



1950
1951
1952
1953
1954
1955
1956
1957
1958
1959
1960

1961
1962
1963
1964
1965
1966
1967
1968
1969
1970

1971
1972



MANTTO: PREVENTIVO 4 Por 20,000 km. Recorridos		REPUESTOS LUBRICANTES MATERIALES (A)	UNIDAD	CANTIDAD A UTILIZAR	MARCA	PRECIO (A) (CANTIDAD TOTAL)	PRECIO DE MANO DE OBRA (B)	PRECIO TOTAL (A+B)
1	Cambio de aceite que cumpla con las normas API CK-4 ó CI-4 y filtro para aceite de motor.	Lubricante - Repuesto	Cuarto de aceite - filtro	6/4 aceite - 1 filtro	Valvoline - Fram	\$ 25.00	\$ 10.00	\$ 35.00
2	Limpieza y Calibración de bujías (vehículos gasolina)	-	-	-	-	0.00	0.00	0.00
3	Limpieza y Revisión de filtro de aire (si aplica)	-	-	-	-	0.00	0.00	0.00
4	Limpieza de filtro de combustible (si aplica) o drenado de trampa de agua (vehículos diesel)	N/A	N/A	N/A	N/A	N/A	N/A	N/A
5	Cambio de Pastillas de Frenos	Repuesto	Juego	1	Hokkaido	\$ 28.00	\$ 10.00	\$ 38.00
6	Engrase de Baleros de bufas	-	-	-	-	0.00	\$ 16.00	\$ 16.00
7	Revisión, regulación y limpieza de frenos	-	-	-	-	0.00	0.00	0.00
8	Rotación de llantas	-	-	-	-	0.00	0.00	0.00
9	Lavado de motor	-	-	-	-	0.00	\$ 6.00	\$ 6.00
10	Revisión y ajuste de fajas	-	-	-	-	0.00	0.00	0.00
11	Revisión del sistema eléctrico y luces en general (incluye batería)	-	-	-	-	0.00	0.00	0.00
12	Revisión de suspensión y dirección	-	-	-	-	0.00	0.00	0.00
13	Revisión general de tuberías y mangueras	-	-	-	-	0.00	0.00	0.00
14	Ajustar RPM	-	-	-	-	0.00	0.00	0.00
15	Drenado y cambio de solución de sistema de frenos y clutch	Lubricante	Pinta	1	Wagner	\$ 4.00	0.00	\$ 4.00
16	Cambio de aceite de caja y corona	Lubricante	Cuarto de aceite	6/4 aceite	Mobil	\$ 24.00	\$ 10.00	\$ 34.00
TOTALES						\$ 81.00	\$ 52.00	\$ 133.00

Lic. Pedro Oswaldo López Marroquín
Representante Legal
Servicio Automotriz España S.A. de C.V.

002097



City of
[Illegible]

[Illegible]



Grupo No. 6 - Gasolina

Marca: Toyota ; Modelo: Corola XL; Clase: Automovil ; Placa: N-3593

MANTTO: PREVENTIVO 1 Por 5,000 km. Recorridos		REPUESTOS LUBRICANTES MATERIALES (A)	UNIDAD	CANTIDAD A UTILIZAR	MARCA	PRECIO (A) (CANTIDAD TOTAL)	PRECIO DE MANO DE OBRA (B)	PRECIO TOTAL (A+B)
1	Cambio de aceite que cumpla con las normas API CK-4 ó CI-4 y filtro para aceite de motor.	Lubricante - Repuesto	Cuarto de aceite - filtro	4/4 aceite - 1 filtro	Valvoline - Fram	\$ 16.00	\$ 10.00	\$ 26.00
2	Cambio de bujías (vehículos gasolina)	Respuesto	Bujía	4	Denso	\$ 15.00	\$ 10.00	\$ 25.00
3	Cambio de filtro de aire	Respuesto	Filtro	1	Fujitoyo	\$ 7.00	0.00	\$ 7.00
4	Cambio de filtro de combustible y drenado de trampa de agua (vehículos diesel)	N/A	N/A	N/A	N/A	N/A	N/A	N/A
5	Cambio de platino y condensador (si aplica solo en vehículos gasolina)	N/A	N/A	N/A	N/A	N/A	N/A	N/A
6	Engrase General	-	-	-	-	0.00	\$ 6.00	\$ 6.00
7	Engrase de Baleros de bufas	-	-	-	-	0.00	\$ 16.00	\$ 16.00
8	Revisión, regulación y limpieza de frenos	-	-	-	-	0.00	0.00	0.00
9	Rotación de llantas	-	-	-	-	0.00	0.00	0.00
10	Lavado de motor	-	-	-	-	0.00	\$ 6.00	\$ 6.00
11	Revisión y ajuste de fajas	-	-	-	-	0.00	0.00	0.00
12	Revisión del sistema eléctrico y luces en general (incluye batería)	-	-	-	-	0.00	0.00	0.00
13	Revisión de suspensión y dirección	-	-	-	-	0.00	0.00	0.00
14	Revisión general de tuberías y mangueras	-	-	-	-	0.00	0.00	0.00
15	Ajustar RPM	-	-	-	-	0.00	0.00	0.00
16	Cambio de refrigerante	Lubricante	Galón	1	Freezcool	\$ 6.00	0.00	\$ 6.00
17	Drenado y cambio de solución de sistema de frenos y clutch	Lubricante	Pinta	1	Wagner	\$ 4.00	0.00	\$ 4.00
18	Revisión de candelas incandescentes (vehículos diesel)	N/A	N/A	N/A	N/A	N/A	N/A	N/A
TOTALES						\$ 48.00	\$ 48.00	\$ 96.00

002096

*Lio. Pedro Usualdo López Marroquín
Representante Legal
Servicio Automotriz España S.A. de C.V.*



10/10/10

10/10/10



MANTTO: PREVENTIVO 2 Por 10,000 km. Recorridos		REPUESTOS LUBRICANTES MATERIALES (A)	UNIDAD	CANTIDAD A UTILIZAR	MARCA	PRECIO (A) (CANTIDAD TOTAL)	PRECIO DE MANO DE OBRA (B)	PRECIO TOTAL (A+B)
1	Cambio de aceite que cumpla con las normas API CK-4 ó CI-4 y filtro para aceite de motor.	Lubricante - Repuesto	Cuarto de aceite - filtro	4/4 aceite - 1 filtro	Valvoline - Fram	\$ 16.00	\$ 10.00	\$ 26.00
2	Limpieza y Calibración de bujías (vehículos gasolina)	-	-	-	-	0.00	0.00	0.00
3	Limpieza y Revisión de filtro de aire (si aplica)	-	-	-	-	0.00	0.00	0.00
4	Limpieza de filtro de combustible (si aplica) o drenado de trampa de agua (vehículos diesel)	N/A	N/A	N/A	N/A	N/A	N/A	N/A
5	Revisión, regulación y limpieza de frenos	-	-	-	-	0.00	0.00	0.00
6	Rotación de llantas	-	-	-	-	0.00	0.00	0.00
7	Lavado de motor	-	-	-	-	0.00	\$ 6.00	\$ 6.00
8	Revisión y ajuste de fajas	-	-	-	-	0.00	0.00	0.00
9	Revisión de sistema eléctrico y luces en general (incluye batería)	-	-	-	-	0.00	0.00	0.00
10	Revisión de suspensión y dirección	-	-	-	-	0.00	0.00	0.00
11	Revisión general de tuberías y mangueras	-	-	-	-	0.00	0.00	0.00
12	Ajustar RPM	-	-	-	-	0.00	0.00	0.00
TOTALES						\$ 16.00	\$ 16.00	\$ 32.00

*Lic. Pedro Oswaldo López Marroquín
Representante Legal
Servicio Automotriz España S.A. de C.V.*

002095



1952
MAY 11 1952
10 10 10
10 10 10

10 10 10
10 10 10
10 10 10



MANTTO: PREVENTIVO 3 Por 15,000 km. Recorridos		REPUESTOS LUBRICANTES MATERIALES (A)	UNIDAD	CANTIDAD A UTILIZAR	MARCA	PRECIO (A) (CANTIDAD TOTAL)	PRECIO DE MANO DE OBRA (B)	PRECIO TOTAL (A+B)
1	Cambio de aceite que cumpla con las normas API CK-4 ó CI-4 y filtro para aceite de motor.	Lubricante - Repuesto	Cuarto de aceite - filtro	4/4 aceite - 1 filtro	Valvoline - Fram	\$ 16.00	\$ 10.00	\$ 26.00
2	Cambio de bujías	Respuesto	Bujía	4	Denso	\$ 15.00	\$ 10.00	\$ 25.00
3	Cambio de filtro de aire	Respuesto	Filtro	1	Fujitoyo	\$ 7.00	0.00	\$ 7.00
4	Cambio de filtro de combustible y drenado de trampa de agua (vehículos diesel)	N/A	N/A	N/A	N/A	N/A	N/A	N/A
5	Cambio de platino y condensador (si aplica solo en vehículos gasolina)	N/A	N/A	N/A	N/A	N/A	N/A	N/A
6	Engrase General	-	-	-	-	0.00	\$ 6.00	\$ 6.00
7	Revisión, regulación y limpieza de frenos	-	-	-	-	0.00	0.00	0.00
8	Rotación de llantas	-	-	-	-	0.00	0.00	0.00
9	Lavado de motor	-	-	-	-	0.00	\$ 6.00	\$ 6.00
10	Revisión y ajuste de fajas	-	-	-	-	0.00	0.00	0.00
11	Revisión de sistema eléctrico y luces en general (incluye batería)	-	-	-	-	0.00	0.00	0.00
12	Revisión de suspensión y dirección	-	-	-	-	0.00	0.00	0.00
13	Revisión general de tuberías y mangueras	-	-	-	-	0.00	0.00	0.00
14	Ajustar RPM	-	-	-	-	0.00	0.00	0.00
15	Cambio de refrigerante	Lubricante	Galón	1	Freezcool	\$ 6.00	0.00	\$ 6.00
16	Revisión de candelas incandescentes (vehículos diesel)	N/A	N/A	N/A	N/A	N/A	N/A	N/A
TOTALES						\$ 44.00	\$ 32.00	\$ 76.00

LIT. 1
 Representante Legal
 Servicio Automotriz España S.A. de C.V.

002094



RECEIVED
MAY 10 1964
U.S. AIR FORCE
HEADQUARTERS
WASHINGTON, D.C.

RECEIVED
MAY 10 1964
U.S. AIR FORCE
HEADQUARTERS
WASHINGTON, D.C.



MANTTO: PREVENTIVO 4 Por 20,000 km. Recorridos		REPUESTOS LUBRICANTES MATERIALES (A)	UNIDAD	CANTIDAD A UTILIZAR	MARCA	PRECIO (A) (CANTIDAD TOTAL)	PRECIO DE MANO DE OBRA (B)	PRECIO TOTAL (A+B)
1	Cambio de aceite que cumpla con las normas API CK-4 ó CI-4 y filtro para aceite de motor.	Lubricante - Repuesto	Cuarto de aceite - filtro	4/4 aceite - 1 filtro	Valvoline - Fram	\$ 16.00	\$ 10.00	\$ 26.00
2	Limpieza y Calibración de bujías (vehículos gasolina)	-	-	-	-	0.00	0.00	0.00
3	Limpieza y Revisión de filtro de aire (si aplica)	-	-	-	-	0.00	0.00	0.00
4	Limpieza de filtro de combustible (si aplica) o drenado de trampa de agua (vehículos diesel)	N/A	N/A	N/A	N/A	N/A	N/A	N/A
5	Cambio de Pastillas de Frenos	Repuesto	Juego	1	Hokkaido	\$ 20.00	\$ 10.00	\$ 30.00
6	Engrase de Baleros de bufas	-	-	-	-	0.00	\$ 16.00	\$ 16.00
7	Revisión, regulación y limpieza de frenos	-	-	-	-	0.00	0.00	0.00
8	Rotación de llantas	-	-	-	-	0.00	0.00	0.00
9	Lavado de motor	-	-	-	-	0.00	\$ 6.00	\$ 6.00
10	Revisión y ajuste de fajas	-	-	-	-	0.00	0.00	0.00
11	Revisión del sistema eléctrico y luces en general (incluye batería)	-	-	-	-	0.00	0.00	0.00
12	Revisión de suspensión y dirección	-	-	-	-	0.00	0.00	0.00
13	Revisión general de tuberías y mangueras	-	-	-	-	0.00	0.00	0.00
14	Ajustar RPM	-	-	-	-	0.00	0.00	0.00
15	Drenado y cambio de solución de sistema de frenos y clutch	Lubricante	Pinta	1	Wagner	\$ 4.00	0.00	\$ 4.00
16	Cambio de aceite de caja y corona	Lubricante	Cuarto de aceite	6/4 aceite	Mobil	\$ 24.00	\$ 10.00	\$ 34.00
TOTALES						\$ 64.00	\$ 52.00	\$ 116.00

Representante Legal
Servicio Automotriz España S.A. de C.V.

002093



BY APPOINTMENT
OF THE BOARD OF DIRECTORS

1950



Grupo No. 7 - Gasolina

Marca: Mitsubishi ; Modelo: Montero; Clase: Automovil ; Placa: N-2059, N-17242

MANTTO: PREVENTIVO 1 Por 5,000 km. Recorridos		REPUESTOS LUBRICANTES MATERIALES (A)	UNIDAD	CANTIDAD A UTILIZAR	MARCA	PRECIO (A) (CANTIDAD TOTAL)	PRECIO DE MANO DE OBRA (B)	PRECIO TOTAL (A+B)
1	Cambio de aceite que cumpla con las normas API CK-4 ó CI-4 y filtro para aceite de motor.	Lubricante - Repuesto	Cuarto de aceite - filtro	5/4 aceite - 1 filtro	Valvoline - Fram	\$ 18.00	\$ 10.00	\$ 28.00
2	Cambio de bujías (vehículos gasolina)	Respuesto	Bujía	4	Denso	\$ 10.00	\$ 10.00	\$ 20.00
3	Cambio de filtro de aire	Respuesto	Filtro	1	Fujitoyo	\$ 6.00	0.00	\$ 6.00
4	Cambio de filtro de combustible y drenado de trampa de agua (vehículos diesel)	N/A	N/A	N/A	N/A	N/A	N/A	N/A
5	Cambio de platino y condensador (si aplica solo en vehículos gasolina)	N/A	N/A	N/A	N/A	N/A	N/A	N/A
6	Engrase General	-	-	-	-	0.00	\$ 6.00	\$ 6.00
7	Engrase de Baleros de bufas	-	-	-	-	0.00	\$ 16.00	\$ 16.00
8	Revisión, regulación y limpieza de frenos	-	-	-	-	0.00	0.00	0.00
9	Rotación de llantas	-	-	-	-	0.00	0.00	0.00
10	Lavado de motor	-	-	-	-	0.00	\$ 6.00	\$ 6.00
11	Revisión y ajuste de fajas	-	-	-	-	0.00	0.00	0.00
12	Revisión del sistema eléctrico y luces en general (incluye batería)	-	-	-	-	0.00	0.00	0.00
13	Revisión de suspensión y dirección	-	-	-	-	0.00	0.00	0.00
14	Revisión general de tuberías y mangueras	-	-	-	-	0.00	0.00	0.00
15	Ajustar RPM	-	-	-	-	0.00	0.00	0.00
16	Cambio de refrigerante	Lubricante	Galón	1	Freezcool	\$ 6.00	0.00	\$ 6.00
17	Drenado y cambio de solución de sistema de frenos y clutch	Lubricante	Pinta	1	Wagner	\$ 4.00	0.00	\$ 4.00
18	Revisión de candelas incandescentes (vehículos diesel)	N/A	N/A	N/A	N/A	N/A	N/A	N/A
TOTALES						\$ 44.00	\$ 48.00	\$ 92.00

002092



1950
1951
1952
1953
1954
1955
1956
1957
1958
1959
1960

1961

1962
1963
1964
1965
1966
1967
1968
1969
1970

1971



MANTTO: PREVENTIVO 2 Por 10,000 km. Recorridos		REPUESTOS LUBRICANTES MATERIALES (A)	UNIDAD	CANTIDAD A UTILIZAR	MARCA	PRECIO (A) (CANTIDAD TOTAL)	PRECIO DE MANO DE OBRA (B)	PRECIO TOTAL (A+B)
1	Cambio de aceite que cumpla con las normas API CK-4 ó CI-4 y filtro para aceite de motor.	Lubricante - Repuesto	Cuarto de aceite - filtro	5/4 aceite - 1 filtro	Valvoline - Fram	\$ 18.00	\$ 10.00	\$ 28.00
2	Limpieza y Calibración de bujías (vehículos gasolina)	-	-	-	-	0.00	0.00	0.00
3	Limpieza y Revisión de filtro de aire (si aplica)	-	-	-	-	0.00	0.00	0.00
4	Limpieza de filtro de combustible (si aplica) o drenado de trampa de agua (vehículos diesel)	N/A	N/A	N/A	N/A	N/A	N/A	N/A
5	Revisión, regulación y limpieza de frenos	-	-	-	-	0.00	0.00	0.00
6	Rotación de llantas	-	-	-	-	0.00	0.00	0.00
7	Lavado de motor	-	-	-	-	0.00	\$ 6.00	\$ 6.00
8	Revisión y ajuste de fajas	-	-	-	-	0.00	0.00	0.00
9	Revisión de sistema eléctrico y luces en general (incluye batería)	-	-	-	-	0.00	0.00	0.00
10	Revisión de suspensión y dirección	-	-	-	-	0.00	0.00	0.00
11	Revisión general de tuberías y mangueras	-	-	-	-	0.00	0.00	0.00
12	Ajustar RPM	-	-	-	-	0.00	0.00	0.00
TOTALES						\$ 18.00	\$ 16.00	\$ 34.00

002091



1954

1954

1954



MANTTO: PREVENTIVO 3 Por 15,000 km. Recorridos		REPUESTOS LUBRICANTES MATERIALES (A)	UNIDAD	CANTIDAD A UTILIZAR	MARCA	PRECIO (A) (CANTIDAD TOTAL)	PRECIO DE MANO DE OBRA (B)	PRECIO TOTAL (A+B)
1	Cambio de aceite que cumpla con las normas API CK-4 ó CI-4 y filtro para aceite de motor.	Lubricante - Repuesto	Cuarto de aceite - filtro	5/4 aceite - 1 filtro	Valvoline - Fram	\$ 18.00	\$ 10.00	\$ 28.00
2	Cambio de bujías	Respuesto	Bujía	4	Denso	\$ 10.00	\$ 10.00	\$ 20.00
3	Cambio de filtro de aire	Respuesto	Filtro	1	Fujitoyo	\$ 6.00	0.00	\$ 6.00
4	Cambio de filtro de combustible y drenado de trampa de agua (vehículos diesel)	N/A	N/A	N/A	N/A	N/A	N/A	N/A
5	Cambio de platino y condensador (si aplica solo en vehículos gasolina)	N/A	N/A	N/A	N/A	N/A	N/A	N/A
6	Engrase General	-	-	-	-	0.00	\$ 6.00	\$ 6.00
7	Revisión, regulación y limpieza de frenos	-	-	-	-	0.00	0.00	0.00
8	Rotación de llantas	-	-	-	-	0.00	0.00	0.00
9	Lavado de motor	-	-	-	-	0.00	\$ 6.00	\$ 6.00
10	Revisión y ajuste de fajas	-	-	-	-	0.00	0.00	0.00
11	Revisión de sistema eléctrico y luces en general (incluye batería)	-	-	-	-	0.00	0.00	0.00
12	Revisión de suspensión y dirección	-	-	-	-	0.00	0.00	0.00
13	Revisión general de tuberías y mangueras	-	-	-	-	0.00	0.00	0.00
14	Ajustar RPM	-	-	-	-	0.00	0.00	0.00
15	Cambio de refrigerante	Lubricante	Galón	1	Freezcool	\$ 6.00	0.00	\$ 6.00
16	Revisión de candelas incandescentes (vehículos diesel)	N/A	N/A	N/A	N/A	N/A	N/A	N/A
TOTALES						\$ 40.00	\$ 32.00	\$ 72.00

Lto. Felipe Usuriano Lopez Murroguza
Representante Legal
Servicio Automotriz España S.A. de C.V.

002090



1974
1975
1976
1977
1978
1979
1980
1981
1982
1983
1984
1985
1986
1987
1988
1989
1990
1991
1992
1993
1994
1995
1996
1997
1998
1999
2000
2001
2002
2003
2004
2005
2006
2007
2008
2009
2010
2011
2012
2013
2014
2015
2016
2017
2018
2019
2020
2021
2022
2023
2024
2025
2026
2027
2028
2029
2030
2031
2032
2033
2034
2035
2036
2037
2038
2039
2040
2041
2042
2043
2044
2045
2046
2047
2048
2049
2050

1974
1975
1976
1977
1978
1979
1980
1981
1982
1983
1984
1985
1986
1987
1988
1989
1990
1991
1992
1993
1994
1995
1996
1997
1998
1999
2000
2001
2002
2003
2004
2005
2006
2007
2008
2009
2010
2011
2012
2013
2014
2015
2016
2017
2018
2019
2020
2021
2022
2023
2024
2025
2026
2027
2028
2029
2030
2031
2032
2033
2034
2035
2036
2037
2038
2039
2040
2041
2042
2043
2044
2045
2046
2047
2048
2049
2050



MANTTO: PREVENTIVO 4 Por 20,000 km. Recorridos		REPUESTOS LUBRICANTES MATERIALES (A)	UNIDAD	CANTIDAD A UTILIZAR	MARCA	PRECIO (A) (CANTIDAD TOTAL)	PRECIO DE MANO DE OBRA (B)	PRECIO TOTAL (A+B)
1	Cambio de aceite que cumpla con las normas API CK-4 ó CI-4 y filtro para aceite de motor.	Lubricante - Repuesto	Cuarto de aceite - filtro	5/4 aceite - 1 filtro	Valvoline - Fram	\$ 18.00	\$ 10.00	\$ 28.00
2	Limpieza y Calibración de bujías (vehículos gasolina)	-	-	-	-	0.00	0.00	0.00
3	Limpieza y Revisión de filtro de aire (si aplica)	-	-	-	-	0.00	0.00	0.00
4	Limpieza de filtro de combustible (si aplica) o drenado de trampa de agua (vehículos diesel)	N/A	N/A	N/A	N/A	N/A	N/A	N/A
5	Cambio de Pastillas de Frenos	Repuesto	Juego	1	Hokkaido	\$ 26.00	\$ 10.00	\$ 36.00
6	Engrase de Baieros de bufas	-	-	-	-	0.00	\$ 16.00	\$ 16.00
7	Revisión, regulación y limpieza de frenos	-	-	-	-	0.00	0.00	0.00
8	Rotación de llantas	-	-	-	-	0.00	0.00	0.00
9	Lavado de motor	-	-	-	-	0.00	\$ 6.00	\$ 6.00
10	Revisión y ajuste de fajas	-	-	-	-	0.00	0.00	0.00
11	Revisión del sistema eléctrico y tuces en general (incluye batería)	-	-	-	-	0.00	0.00	0.00
12	Revisión de suspensión y dirección	-	-	-	-	0.00	0.00	0.00
13	Revisión general de tuberías y mangueras	-	-	-	-	0.00	0.00	0.00
14	Ajustar RPM	-	-	-	-	0.00	0.00	0.00
15	Drenado y cambio de solución de sistema de frenos y clutch	Lubricante	Pinta	1	Wagner	\$ 4.00	0.00	\$ 4.00
16	Cambio de aceite de caja y corona	Lubricante	Cuarto de aceite	6/4 aceite	Mobil	\$ 24.00	\$ 10.00	\$ 34.00
TOTALES						\$ 72.00	\$ 52.00	\$ 124.00

002089



1954
1955
1956
1957
1958
1959
1960
1961
1962
1963
1964
1965
1966
1967
1968
1969
1970
1971
1972
1973
1974
1975
1976
1977
1978
1979
1980
1981
1982
1983
1984
1985
1986
1987
1988
1989
1990
1991
1992
1993
1994
1995
1996
1997
1998
1999
2000
2001
2002
2003
2004
2005
2006
2007
2008
2009
2010
2011
2012
2013
2014
2015
2016
2017
2018
2019
2020
2021
2022
2023
2024
2025

1954
1955
1956
1957
1958
1959
1960
1961
1962
1963
1964
1965
1966
1967
1968
1969
1970
1971
1972
1973
1974
1975
1976
1977
1978
1979
1980
1981
1982
1983
1984
1985
1986
1987
1988
1989
1990
1991
1992
1993
1994
1995
1996
1997
1998
1999
2000
2001
2002
2003
2004
2005
2006
2007
2008
2009
2010
2011
2012
2013
2014
2015
2016
2017
2018
2019
2020
2021
2022
2023
2024
2025

1954
1955
1956
1957
1958
1959
1960
1961
1962
1963
1964
1965
1966
1967
1968
1969
1970
1971
1972
1973
1974
1975
1976
1977
1978
1979
1980
1981
1982
1983
1984
1985
1986
1987
1988
1989
1990
1991
1992
1993
1994
1995
1996
1997
1998
1999
2000
2001
2002
2003
2004
2005
2006
2007
2008
2009
2010
2011
2012
2013
2014
2015
2016
2017
2018
2019
2020
2021
2022
2023
2024
2025



Grupo No. 8 - Gasolina

Marca: Toyota ; Modelo: Land-Cruiser; Clase: Automovil ; Placa: N-3931

MANTTO: PREVENTIVO 1 Por 5,000 km. Recorridos		REPUESTOS LUBRICANTES MATERIALES (A)	UNIDAD	CANTIDAD A UTILIZAR	MARCA	PRECIO (A) (CANTIDAD TOTAL)	PRECIO DE MANO DE OBRA (B)	PRECIO TOTAL (A+B)
1	Cambio de aceite que cumpla con las normas API CK-4 ó CI-4 y filtro para aceite de motor.	Lubricante - Repuesto	Cuarto de aceite - filtro	5/4 aceite - 1 filtro	Valvoline - Fram	\$ 18.00	\$ 10.00	\$ 28.00
2	Cambio de bujías (vehículos gasolina)	Respuesto	Bujía	4	Denso	\$ 10.00	\$ 10.00	\$ 20.00
3	Cambio de filtro de aire	Respuesto	Filtro	1	Fujitoyo	\$ 8.00	0.00	\$ 8.00
4	Cambio de filtro de combustible y drenado de trampa de agua (vehículos diesel)	N/A	N/A	N/A	N/A	N/A	N/A	N/A
5	Cambio de platino y condensador (si aplica solo en vehículos gasolina)	N/A	N/A	N/A	N/A	N/A	N/A	N/A
6	Engrase General	-	-	-	-	0.00	\$ 6.00	\$ 6.00
7	Engrase de Baleros de bufas	-	-	-	-	0.00	\$ 16.00	\$ 16.00
8	Revisión, regulación y limpieza de frenos	-	-	-	-	0.00	0.00	0.00
9	Rotación de llantas	-	-	-	-	0.00	0.00	0.00
10	Lavado de motor	-	-	-	-	0.00	\$ 6.00	\$ 6.00
11	Revisión y ajuste de fajas	-	-	-	-	0.00	0.00	0.00
12	Revisión del sistema eléctrico y luces en general (incluye batería)	-	-	-	-	0.00	0.00	0.00
13	Revisión de suspensión y dirección	-	-	-	-	0.00	0.00	0.00
14	Revisión general de tuberías y mangueras	-	-	-	-	0.00	0.00	0.00
15	Ajustar RPM	-	-	-	-	0.00	0.00	0.00
16	Cambio de refrigerante	Lubricante	Galón	1	Freezcool	\$ 6.00	0.00	\$ 6.00
17	Drenado y cambio de solución de sistema de frenos y clutch	Lubricante	Pinta	1	Wagner	\$ 4.00	0.00	\$ 4.00
18	Revisión de candelas incandescentes (vehículos diesel)	N/A	N/A	N/A	N/A	N/A	N/A	N/A
TOTALES						\$ 46.00	\$ 48.00	\$ 94.00

002088

Representación de
Servicio Automotriz España S.A. de C.V.



100

100

100



	MANTTO: PREVENTIVO 2 Por 10,000 km. Recorridos	REPUESTOS LUBRICANTES MATERIALES (A)	UNIDAD	CANTIDAD A UTILIZAR	MARCA	PRECIO (A) (CANTIDAD TOTAL)	PRECIO DE MANO DE OBRA (B)	PRECIO TOTAL (A+B)
1	Cambio de aceite que cumpla con las normas API CK-4 ó CI-4 y filtro para aceite de motor.	Lubricante - Repuesto	Cuarto de aceite - filtro	5/4 aceite - 1 filtro	Valvoline - Fram	\$ 18.00	\$ 10.00	\$ 28.00
2	Limpieza y Calibración de bujías (vehículos gasolina)	-	-	-	-	0.00	0.00	0.00
3	Limpieza y Revisión de filtro de aire (si aplica)	-	-	-	-	0.00	0.00	0.00
4	Limpieza de filtro de combustible (si aplica) o drenado de trampa de agua (vehículos diesel)	N/A	N/A	N/A	N/A	N/A	N/A	N/A
5	Revisión, regulación y limpieza de frenos	-	-	-	-	0.00	0.00	0.00
6	Rotación de llantas	-	-	-	-	0.00	0.00	0.00
7	Lavado de motor	-	-	-	-	0.00	\$ 6.00	\$ 6.00
8	Revisión y ajuste de fajas	-	-	-	-	0.00	0.00	0.00
9	Revisión de sistema eléctrico y luces en general (incluye batería)	-	-	-	-	0.00	0.00	0.00
10	Revisión de suspensión y dirección	-	-	-	-	0.00	0.00	0.00
11	Revisión general de tuberías y mangueras	-	-	-	-	0.00	0.00	0.00
12	Ajustar RPM	-	-	-	-	0.00	0.00	0.00
TOTALES						\$ 18.00	\$ 16.00	\$ 34.00

002087



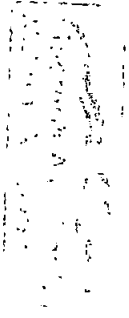

Faint, illegible text or markings in the lower center of the page.

MANTTO: PREVENTIVO 3 Por 15,000 km. Recorridos		REPUESTOS LUBRICANTES MATERIALES (A)	UNIDAD	CANTIDAD A UTILIZAR	MARCA	PRECIO (A) (CANTIDAD TOTAL)	PRECIO DE MANO DE OBRA (B)	PRECIO TOTAL (A+B)
1	Cambio de aceite que cumpla con las normas API CK-4 ó CI-4 y filtro para aceite de motor.	Lubricante - Repuesto	Cuarto de aceite - filtro	5/4 aceite - 1 filtro	Valvoline - Fram	\$ 18.00	\$ 10.00	\$ 28.00
2	Cambio de bujías	Respuesto	Bujía	4	Denso	\$ 10.00	\$ 10.00	\$ 20.00
3	Cambio de filtro de aire	Respuesto	Filtro	1	Fujitoyo	\$ 8.00	0.00	\$ 8.00
4	Cambio de filtro de combustible y drenado de trampa de agua (vehículos diesel)	N/A	N/A	N/A	N/A	N/A	N/A	N/A
5	Cambio de platino y condensador (si aplica solo en vehículos gasolina)	N/A	N/A	N/A	N/A	N/A	N/A	N/A
6	Engrase General	-	-	-	-	0.00	\$ 6.00	\$ 6.00
7	Revisión, regulación y limpieza de frenos	-	-	-	-	0.00	0.00	0.00
8	Rotación de llantas	-	-	-	-	0.00	0.00	0.00
9	Lavado de motor	-	-	-	-	0.00	\$ 6.00	\$ 6.00
10	Revisión y ajuste de fajas	-	-	-	-	0.00	0.00	0.00
11	Revisión de sistema eléctrico y luces en general (incluye batería)	-	-	-	-	0.00	0.00	0.00
12	Revisión de suspensión y dirección	-	-	-	-	0.00	0.00	0.00
13	Revisión general de tuberías y mangueras	-	-	-	-	0.00	0.00	0.00
14	Ajustar RPM	-	-	-	-	0.00	0.00	0.00
15	Cambio de refrigerante	Lubricante	Galón	1	Freezcool	\$ 6.00	0.00	\$ 6.00
16	Revisión de candelas incandescentes (vehículos diesel)	N/A	N/A	N/A	N/A	N/A	N/A	N/A
TOTALES						\$ 42.00	\$ 32.00	\$ 74.00

L

S

002086



Memorandum
Date: 1/25/54
To: SAC, New York
From: SAC, New York
Subject: [Illegible]

[Illegible text]



MANTTO: PREVENTIVO 4 Por 20,000 km. Recorridos		REPUESTOS LUBRICANTES MATERIALES (A)	UNIDAD	CANTIDAD A UTILIZAR	MARCA	PRECIO (A) (CANTIDAD TOTAL)	PRECIO DE MANO DE OBRA (B)	PRECIO TOTAL (A+B)
1	Cambio de aceite que cumpla con las normas API CK-4 ó CI-4 y filtro para aceite de motor.	Lubricante - Repuesto	Cuarto de aceite - filtro	5/4 aceite - 1 filtro	Valvoline - Fram	\$ 18.00	\$ 10.00	\$ 28.00
2	Limpieza y Calibración de bujías (vehículos gasolina)	-	-	-	-	0.00	0.00	0.00
3	Limpieza y Revisión de filtro de aire (si aplica)	-	-	-	-	0.00	0.00	0.00
4	Limpieza de filtro de combustible (si aplica) o drenado de trampa de agua (vehículos diesel)	N/A	N/A	N/A	N/A	N/A	N/A	N/A
5	Cambio de Pastillas de Frenos	Repuesto	Juego	1	Hokkaido	\$ 24.00	\$ 10.00	\$ 34.00
6	Engrase de Baleros de bufas	-	-	-	-	0.00	\$ 16.00	\$ 16.00
7	Revisión, regulación y limpieza de frenos	-	-	-	-	0.00	0.00	0.00
8	Rotación de llantas	-	-	-	-	0.00	0.00	0.00
9	Lavado de motor	-	-	-	-	0.00	\$ 6.00	\$ 6.00
10	Revisión y ajuste de fajas	-	-	-	-	0.00	0.00	0.00
11	Revisión del sistema eléctrico y luces en general (incluye batería)	-	-	-	-	0.00	0.00	0.00
12	Revisión de suspensión y dirección	-	-	-	-	0.00	0.00	0.00
13	Revisión general de tuberías y mangueras	-	-	-	-	0.00	0.00	0.00
14	Ajustar RPM	-	-	-	-	0.00	0.00	0.00
15	Drenado y cambio de solución de sistema de frenos y clutch	Lubricante	Pinta Cuarto de aceite	1	Wagner	\$ 4.00	0.00	\$ 4.00
16	Cambio de aceite de caja y corona	Lubricante	Cuarto de aceite	6/4 aceite	Mobil	\$ 24.00	\$ 10.00	\$ 34.00
TOTALES						\$ 70.00	\$ 52.00	\$ 122.00

002085



1950

1950

1950



Grupo No. 9 - Gasolina

Marca: Toyota ; Modelo: Starlet; Clase: Automovil ; Placa: N-4871, N-4875

MANTTO: PREVENTIVO 1 Por 5,000 km. Recorridos		REPUESTOS LUBRICANTES MATERIALES (A)	UNIDAD	CANTIDAD A UTILIZAR	MARCA	PRECIO (A) (CANTIDAD TOTAL)	PRECIO DE MANO DE OBRA (B)	PRECIO TOTAL (A+B)
1	Cambio de aceite que cumpla con las normas API CK-4 ó CI-4 y filtro para aceite de motor.	Lubricante - Repuesto	Cuarto de aceite - filtro	4/4 aceite - 1 filtro	Valvoline - Fram	\$ 16.00	\$ 10.00	\$ 26.00
2	Cambio de bujías (vehículos gasolina)	Respuesto	Bujía	4	Denso	\$ 15.00	\$ 10.00	\$ 25.00
3	Cambio de filtro de aire	Respuesto	Filtro	1	Fujitoyo	\$ 7.00	0.00	\$ 7.00
4	Cambio de filtro de combustible y drenado de trampa de agua (vehículos diesel)	N/A	N/A	N/A	N/A	N/A	N/A	N/A
5	Cambio de platino y condensador (si aplica solo en vehículos gasolina)	N/A	N/A	N/A	N/A	N/A	N/A	N/A
6	Engrase General	-	-	-	-	0.00	\$ 6.00	\$ 6.00
7	Engrase de Baleros de bufas	-	-	-	-	0.00	\$ 16.00	\$ 16.00
8	Revisión, regulación y limpieza de frenos	-	-	-	-	0.00	0.00	0.00
9	Rotación de llantas	-	-	-	-	0.00	0.00	0.00
10	Lavado de motor	-	-	-	-	0.00	\$ 6.00	\$ 6.00
11	Revisión y ajuste de fajas	-	-	-	-	0.00	0.00	0.00
12	Revisión del sistema eléctrico y luces en general (incluye batería)	-	-	-	-	0.00	0.00	0.00
13	Revisión de suspensión y dirección	-	-	-	-	0.00	0.00	0.00
14	Revisión general de tuberías y mangueras	-	-	-	-	0.00	0.00	0.00
15	Ajustar RPM	-	-	-	-	0.00	0.00	0.00
16	Cambio de refrigerante	Lubricante	Galón	1	Freezcool	\$ 6.00	0.00	\$ 6.00
17	Drenado y cambio de solución de sistema de frenos y clutch	Lubricante	Pinta	1	Wagner	\$ 4.00	0.00	\$ 4.00
18	Revisión de candelas incandescentes (vehículos diesel)	N/A	N/A	N/A	N/A	N/A	N/A	N/A
TOTALES						\$ 48.00	\$ 48.00	\$ 96.00

002084



100-100000-100000

100-100000-100000



MANTTO: PREVENTIVO 2 Por 10,000 km. Recorridos		REPUESTOS LUBRICANTES MATERIALES (A)	UNIDAD	CANTIDAD A UTILIZAR	MARCA	PRECIO (A) (CANTIDAD TOTAL)	PRECIO DE MANO DE OBRA (B)	PRECIO TOTAL (A+B)
1	Cambio de aceite que cumpla con las normas API CK-4 ó CI-4 y filtro para aceite de motor.	Lubricante - Repuesto	Cuarto de aceite - filtro	4/4 aceite - 1 filtro	Valvoline - Fram	\$ 16.00	\$ 10.00	\$ 26.00
2	Limpieza y Calibración de bujías (vehículos gasolina)	-	-	-	-	0.00	0.00	0.00
3	Limpieza y Revisión de filtro de aire (si aplica)	-	-	-	-	0.00	0.00	0.00
4	Limpieza de filtro de combustible (si aplica) o drenado de trampa de agua (vehículos diesel)	N/A	N/A	N/A	N/A	N/A	N/A	N/A
5	Revisión, regulación y limpieza de frenos	-	-	-	-	0.00	0.00	0.00
6	Rotación de llantas	-	-	-	-	0.00	0.00	0.00
7	Lavado de motor	-	-	-	-	0.00	\$ 6.00	\$ 6.00
8	Revisión y ajuste de fajas	-	-	-	-	0.00	0.00	0.00
9	Revisión de sistema eléctrico y luces en general (incluye batería)	-	-	-	-	0.00	0.00	0.00
10	Revisión de suspensión y dirección	-	-	-	-	0.00	0.00	0.00
11	Revisión general de tuberías y mangueras	-	-	-	-	0.00	0.00	0.00
12	Ajustar RPM	-	-	-	-	0.00	0.00	0.00
TOTALES						\$ 16.00	\$ 16.00	\$ 32.00

002083



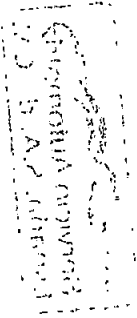

Handwritten text, possibly a signature or date, located in the lower center of the page.



MANTTO: PREVENTIVO 3 Por 15,000 km. Recorridos		REPUESTOS LUBRICANTES MATERIALES (A)	UNIDAD	CANTIDAD A UTILIZAR	MARCA	PRECIO (A) (CANTIDAD TOTAL)	PRECIO DE MANO DE OBRA (B)	PRECIO TOTAL (A+B)
1	Cambio de aceite que cumpla con las normas API CK-4 ó CI-4 y filtro para aceite de motor.	Lubricante - Repuesto	Cuarto de aceite - filtro	4/4 aceite - 1 filtro	Valvoline - Fram	\$ 16.00	\$ 10.00	\$ 26.00
2	Cambio de bujías	Respuesto	Bujía	4	Denso	\$ 15.00	\$ 10.00	\$ 25.00
3	Cambio de filtro de aire	Respuesto	Filtro	1	Fujitoyo	\$ 7.00	0.00	\$ 7.00
4	Cambio de filtro de combustible y drenado de trampa de agua (vehículos diesel)	N/A	N/A	N/A	N/A	N/A	N/A	N/A
5	Cambio de platino y condensador (si aplica solo en vehículos gasolina)	N/A	N/A	N/A	N/A	N/A	N/A	N/A
6	Engrase General	-	-	-	-	0.00	\$ 6.00	\$ 6.00
7	Revisión, regulación y limpieza de frenos	-	-	-	-	0.00	0.00	0.00
8	Rotación de llantas	-	-	-	-	0.00	0.00	0.00
9	Lavado de motor	-	-	-	-	0.00	\$ 6.00	\$ 6.00
10	Revisión y ajuste de fajas	-	-	-	-	0.00	0.00	0.00
11	Revisión de sistema eléctrico y luces en general (incluye batería)	-	-	-	-	0.00	0.00	0.00
12	Revisión de suspensión y dirección	-	-	-	-	0.00	0.00	0.00
13	Revisión general de tuberías y mangueras	-	-	-	-	0.00	0.00	0.00
14	Ajustar RPM	-	-	-	-	0.00	0.00	0.00
15	Cambio de refrigerante	Lubricante	Galón	1	Freezcool	\$ 6.00	0.00	\$ 6.00
16	Revisión de candelas incandescentes (vehículos diesel)	N/A	N/A	N/A	N/A	N/A	N/A	N/A
TOTALES						\$ 44.00	\$ 32.00	\$ 76.00

Servicio Automotriz España S.A. de C.V.

002082



STATE OF CALIFORNIA
COUNTY OF SACRAMENTO
SUPERIOR COURT

IN RE: THE ESTATE OF
[Name]



MANTTO: PREVENTIVO 4 Por 20,000 km. Recorridos		REPUESTOS LUBRICANTES MATERIALES (A)	UNIDAD	CANTIDAD A UTILIZAR	MARCA	PRECIO (A) (CANTIDAD TOTAL)	PRECIO DE MANO DE OBRA (B)	PRECIO TOTAL (A+B)
1	Cambio de aceite que cumpla con las normas API CK-4 ó CI-4 y filtro para aceite de motor.	Lubricante - Repuesto	Cuarto de aceite - filtro	4/4 aceite - 1 filtro	Valvoline - Fram	\$ 16.00	\$ 10.00	\$ 26.00
2	Limpieza y Calibración de bujías (vehículos gasolina)-	-	-	-	-	0.00	0.00	0.00
3	Limpieza y Revisión de filtro de aire (si aplica)	-	-	-	-	0.00	0.00	0.00
4	Limpieza de filtro de combustible (si aplica) o drenado de trampa de agua (vehículos diesel)	N/A	N/A	N/A	N/A	N/A	N/A	N/A
5	Cambio de Pastillas de Frenos	Repuesto	Juego	1	Hokkaido	\$ 20.00	\$ 10.00	\$ 30.00
6	Engrase de Baleros de bufas	-	-	-	-	0.00	\$ 16.00	\$ 16.00
7	Revisión, regulación y limpieza de frenos	-	-	-	-	0.00	0.00	0.00
8	Rotación de llantas	-	-	-	-	0.00	0.00	0.00
9	Lavado de motor	-	-	-	-	0.00	\$ 6.00	\$ 6.00
10	Revisión y ajuste de fajas	-	-	-	-	0.00	0.00	0.00
11	Revisión del sistema eléctrico y luces en general (incluye batería)	-	-	-	-	0.00	0.00	0.00
12	Revisión de suspensión y dirección	-	-	-	-	0.00	0.00	0.00
13	Revisión general de tuberías y mangueras	-	-	-	-	0.00	0.00	0.00
14	Ajustar RPM	-	-	-	-	0.00	0.00	0.00
15	Drenado y cambio de solución de sistema de frenos y clutch	Lubricante	Pinta	1	Wagner	\$ 4.00	0.00	\$ 4.00
16	Cambio de aceite de caja y corona	Lubricante	Cuarto de aceite	6/4 aceite	Mobil	\$ 24.00	\$ 10.00	\$ 34.00
TOTALES						\$ 64.00	\$ 52.00	\$ 116.00

002081



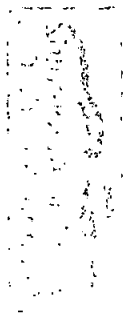

1
2
3
4
5
6
7
8
9
10
11
12
13
14
15
16
17
18
19
20
21
22
23
24
25
26
27
28
29
30
31
32
33
34
35
36
37
38
39
40
41
42
43
44
45
46
47
48
49
50
51
52
53
54
55
56
57
58
59
60
61
62
63
64
65
66
67
68
69
70
71
72
73
74
75
76
77
78
79
80
81
82
83
84
85
86
87
88
89
90
91
92
93
94
95
96
97
98
99
100



Grupo No. 2 - Diesel

Marca: Toyota ; **Modelo:** Hilux 24 DC, Pick - Up 4 X2, Hilux; **Clase:** Pick- Up ; **Placa:** N-3299, N-6052, N-7067, N-17551, N-17553, N-17554, N-17556, N-17792, N-17801, N-17802, N-17803, N-17804, N-17805, N-3755, N-3567, N-3459

MANTTO: PREVENTIVO 1 Por 5,000 km. Recorridos		REPUESTOS LUBRICANTES MATERIALES (A)	UNIDAD	CANTIDAD A UTILIZAR	MARCA	PRECIO (A) (CANTIDAD TOTAL)	PRECIO DE MANO DE OBRA (B)	PRECIO TOTAL (A+B)
1	Cambio de aceite que cumpla con las normas API CK-4 ó CI-4 y filtro para aceite de motor.	Lubricante - Repuesto	Cuarto de aceite - filtro	5/4 aceite - 1 filtro	Valvoline - Fram	\$ 26.80	\$ 10.00	\$ 36.80
2	Cambio de bujías (vehículos gasolina)	N/A	N/A	N/A	N/A	N/A	N/A	N/A
3	Cambio de filtro de aire	Respuesto	Filtro	1	Fujitoyo	\$ 8.00	6.00	\$ 14.00
4	Cambio de filtro de combustible y drenado de trampa de agua (vehículos diesel)	Respuesto	Filtro	1	Fujitoyo	\$ 7.00	6.00	\$ 13.00
5	Cambio de platino y condensador (si aplica solo en vehículos gasolina)	N/A	N/A	N/A	N/A	N/A	N/A	N/A
6	Engrase General	-	-	-	-	0.00	\$ 6.00	\$ 6.00
7	Engrase de Baleros de bufas	-	-	-	-	0.00	\$ 26.00	\$ 26.00
8	Revisión, regulación y limpieza de frenos	-	-	-	-	0.00	0.00	0.00
9	Rotación de llantas	-	-	-	-	0.00	0.00	0.00
10	Lavado de motor	-	-	-	-	0.00	\$ 6.00	\$ 6.00
11	Revisión y ajuste de fajas	-	-	-	-	0.00	0.00	0.00
12	Revisión del sistema eléctrico y luces en general (incluye batería)	-	-	-	-	0.00	0.00	0.00
13	Revisión de suspensión y dirección	-	-	-	-	0.00	0.00	0.00
14	Revisión general de tuberías y mangueras	-	-	-	-	0.00	0.00	0.00
15	Ajustar RPM	-	-	-	-	0.00	0.00	0.00
16	Cambio de refrigerante	Lubricante	Galón	1	Freezcool	\$ 6.00	0.00	\$ 6.00
17	Drenado y cambio de solución de sistema de frenos y clutch	Lubricante	Pinta	1	Wagner	\$ 4.00	0.00	\$ 4.00
18	Revisión de candelas incandescentes (vehículos diesel)	-	-	-	-	0.00	0.00	0.00
TOTALES						\$ 51.80	\$ 60.00	\$ 111.80

002080

Servicio Automotriz España S.A. de C.V.

Licitación Pública N° LP-04/2018-CNR





Faint, illegible text or markings in the lower left area.

MANTTO: PREVENTIVO 2 Por 10,000 km. Recorridos		REPUESTOS LUBRICANTES MATERIALES (A)	UNIDAD	CANTIDAD A UTILIZAR	MARCA	PRECIO (A) (CANTIDAD TOTAL)	PRECIO DE MANO DE OBRA (B)	PRECIO TOTAL (A+B)
1	Cambio de aceite que cumpla con las normas API CK-4 ó CI-4 y filtro para aceite de motor.	Lubricante - Repuesto	Cuarto de aceite - filtro	5/4 aceite - 1 filtro	Valvoline - Fram	\$ 26.80	\$ 10.00	\$ 36.80
2	Limpieza y Calibración de bujías (vehículos gasolina)	N/A	N/A	N/A	N/A	N/A	N/A	N/A
3	Limpieza y Revisión de filtro de aire (si aplica)	-	-	-	-	0.00	0.00	0.00
4	Limpieza de filtro de combustible (si aplica) o drenado de trampa de agua (vehículos diesel)	-	-	-	-	0.00	0.00	0.00
5	Revisión, regulación y limpieza de frenos	-	-	-	-	0.00	0.00	0.00
6	Rotación de llantas	-	-	-	-	0.00	0.00	0.00
7	Lavado de motor	-	-	-	-	0.00	\$ 6.00	\$ 6.00
8	Revisión y ajuste de fajas	-	-	-	-	0.00	0.00	0.00
9	Revisión de sistema eléctrico y luces en general (incluye batería)	-	-	-	-	0.00	0.00	0.00
10	Revisión de suspensión y dirección	-	-	-	-	0.00	0.00	0.00
11	Revisión general de tuberías y mangueras	-	-	-	-	0.00	0.00	0.00
12	Ajustar RPM	-	-	-	-	0.00	0.00	0.00
TOTALES						\$ 26.80	\$ 16.00	\$ 42.80

002079



1950
1951
1952
1953
1954
1955
1956
1957
1958
1959
1960

1961
1962
1963
1964
1965
1966
1967
1968
1969
1970



MANTTO: PREVENTIVO 3 Por 15,000 km. Recorridos		REPUESTOS LUBRICANTES MATERIALES (A)	UNIDAD	CANTIDAD A UTILIZAR	MARCA	PRECIO (A) (CANTIDAD TOTAL)	PRECIO DE MANO DE OBRA (B)	PRECIO TOTAL (A+B)
1	Cambio de aceite que cumpla con las normas API CK-4 ó CI-4 y filtro para aceite de motor.	Lubricante - Repuesto	Cuarto de aceite - filtro	5/4 aceite - 1 filtro	Valvoline - Fram	\$ 26.80	\$ 10.00	\$ 36.80
2	Cambio de bujías	N/A	N/A	N/A	N/A	N/A	N/A	N/A
3	Cambio de filtro de aire	Respuesto	Filtro	1	Fujitoyo	\$ 8.00	6.00	\$ 14.00
4	Cambio de filtro de combustible y drenado de trampa de agua (vehículos diesel)	Respuesto	Filtro	1	Fujitoyo	\$ 7.00	6.00	\$ 13.00
5	Cambio de platino y condensador (si aplica solo en vehículos gasolina)	N/A	N/A	N/A	N/A	N/A	N/A	N/A
6	Engrase General	-	-	-	-	0.00	\$ 6.00	\$ 6.00
7	Revisión, regulación y limpieza de frenos	-	-	-	-	0.00	0.00	0.00
8	Rotación de llantas	-	-	-	-	0.00	0.00	0.00
9	Lavado de motor	-	-	-	-	0.00	\$ 6.00	\$ 6.00
10	Revisión y ajuste de fajas	-	-	-	-	0.00	0.00	0.00
11	Revisión de sistema eléctrico y luces en general (incluye batería)	-	-	-	-	0.00	0.00	0.00
12	Revisión de suspensión y dirección	-	-	-	-	0.00	0.00	0.00
13	Revisión general de tuberías y mangueras	-	-	-	-	0.00	0.00	0.00
14	Ajustar RPM	-	-	-	-	0.00	0.00	0.00
15	Cambio de refrigerante	Lubricante	Galón	1	Freezcool	\$ 6.00	0.00	\$ 6.00
16	Revisión de candelas incandescentes (vehículos diesel)	-	-	-	-	0.00	0.00	0.00
TOTALES						\$ 47.80	\$ 34.00	\$ 81.80

002078



100

100



MANTTO: PREVENTIVO 4 Por 20,000 km. Recorridos		REPUESTOS LUBRICANTES MATERIALES (A)	UNIDAD	CANTIDAD A UTILIZAR	MARCA	PRECIO (A) (CANTIDAD TOTAL)	PRECIO DE MANO DE OBRA (B)	PRECIO TOTAL (A+B)
1	Cambio de aceite que cumpla con las normas API CK-4 ó CI-4 y filtro para aceite de motor.	Lubricante - Repuesto	Cuarto de aceite - filtro	5/4 aceite - 1 filtro	Valvoline - Fram	\$ 26.80	\$ 10.00	\$ 36.80
2	Limpieza y Calibración de bujías (vehículos gasolina)	N/A	N/A	N/A	N/A	N/A	N/A	N/A
3	Limpieza y Revisión de filtro de aire (si aplica)	-	-	-	-	0.00	0.00	0.00
4	Limpieza de filtro de combustible (si aplica) o drenado de trampa de agua (vehículos diesel)	-	-	-	-	0.00	0.00	0.00
5	Cambio de Pastillas de Frenos	Repuesto	Juego	1	Hokkaido	\$ 24.00	\$ 10.00	\$ 34.00
6	Engrase de Baleros de bufas	-	-	-	-	0.00	\$ 26.00	\$ 26.00
7	Revisión, regulación y limpieza de frenos	-	-	-	-	0.00	0.00	0.00
8	Rotación de llantas	-	-	-	-	0.00	0.00	0.00
9	Lavado de motor	-	-	-	-	0.00	\$ 6.00	\$ 6.00
10	Revisión y ajuste de fajas	-	-	-	-	0.00	0.00	0.00
11	Revisión del sistema eléctrico y luces en general (incluye batería)	-	-	-	-	0.00	0.00	0.00
12	Revisión de suspensión y dirección	-	-	-	-	0.00	0.00	0.00
13	Revisión general de tuberías y mangueras	-	-	-	-	0.00	0.00	0.00
14	Ajustar RPM	-	-	-	-	0.00	0.00	0.00
15	Drenado y cambio de solución de sistema de frenos y clutch	Lubricante	Pinta Cuarto de aceite	1	Wagner	\$ 4.00	0.00	\$ 4.00
16	Cambio de aceite de caja y corona	Lubricante	Cuarto de aceite	6/4 aceite	Mobil	\$ 24.00	\$ 10.00	\$ 34.00
TOTALES						\$ 78.80	\$ 62.00	\$ 140.80

002077



1000

1000

1000



Grupo No. 3 - Diesel

Marca: Mazda ; **Modelo:** B2900 DC 4X4, B2900 DC 4X2, B2900 DC 4X4 MID A/A, B2900 DC 4X4 MID; **Clase:** Pick- Up ; **Placa:** N-4263, N-16623, N-16616, N-16617, N-16618, N-16619, N-16620, N-16621, N-16624, N-16625, N-16626, N-16627, N-17517, N-17518, N-17519, N-17520, N-17522, N-17523, N-17524, N-17525, N-11345, N-16460, N-16461, N-16462, N-16463, N-17684, N-17839, N-17840, N-17841, N-17550, N-17757, N-17758, N-17759, N-17760, N-17761, N-17763, N-17764, N-17765, N-8792, N-17767, N-12407, N-12343, N-12410, N-12392

MANTTO: PREVENTIVO 1 Por 5,000 km. Recorridos		REPUESTOS LUBRICANTES MATERIALES (A)	UNIDAD	CANTIDAD A UTILIZAR	MARCA	PRECIO (A) (CANTIDAD TOTAL)	PRECIO DE MANO DE OBRA (B)	PRECIO TOTAL (A+B)
1	Cambio de aceite que cumpla con las normas API CK-4 ó CI-4 y filtro para aceite de motor.	Lubricante - Repuesto	Cuarto de aceite - filtro	7/4 aceite - 1 filtro	Valvoline - Fram	\$ 30.00	\$ 10.00	\$ 40.00
2	Cambio de bujías (vehículos gasolina)	N/A	N/A	N/A	N/A	N/A	N/A	N/A
3	Cambio de filtro de aire	Respuesto	Filtro	1	Fujitoyo	\$ 8.00	6.00	\$ 14.00
4	Cambio de filtro de combustible y drenado de trampa de agua (vehículos diesel)	Respuesto	Filtro	1	Fujitoyo	\$ 7.00	6.00	\$ 13.00
5	Cambio de platino y condensador (si aplica solo en vehículos gasolina)	N/A	N/A	N/A	N/A	N/A	N/A	N/A
6	Engrase General	-	-	-	-	0.00	\$ 6.00	\$ 6.00
7	Engrase de Baleros de bufas	-	-	-	-	0.00	\$ 26.00	\$ 26.00
8	Revisión, regulación y limpieza de frenos	-	-	-	-	0.00	0.00	0.00
9	Rotación de llantas	-	-	-	-	0.00	0.00	0.00
10	Lavado de motor	-	-	-	-	0.00	\$ 6.00	\$ 6.00
11	Revisión y ajuste de fajas	-	-	-	-	0.00	0.00	0.00
12	Revisión del sistema eléctrico y luces en general (incluye batería)	-	-	-	-	0.00	0.00	0.00
13	Revisión de suspensión y dirección	-	-	-	-	0.00	0.00	0.00
14	Revisión general de tuberías y mangueras	-	-	-	-	0.00	0.00	0.00
15	Ajustar RPM	-	-	-	-	0.00	0.00	0.00
16	Cambio de refrigerante	Lubricante	Galón	1	Freezcool	\$ 6.00	0.00	\$ 6.00
17	Drenado y cambio de solución de sistema de frenos y clutch	Lubricante	Pinta	1	Wagner	\$ 4.00	0.00	\$ 4.00
18	Revisión de candelas incandescentes (vehículos diesel)	-	-	-	-	0.00	0.00	0.00
TOTALES						\$ 55.00	\$ 60.00	\$ 115.00

002076





11
12
13
14
15
16
17
18
19
20
21
22
23
24
25
26
27
28
29
30
31
32
33
34
35
36
37
38
39
40
41
42
43
44
45
46
47
48
49
50
51
52
53
54
55
56
57
58
59
60
61
62
63
64
65
66
67
68
69
70
71
72
73
74
75
76
77
78
79
80
81
82
83
84
85
86
87
88
89
90
91
92
93
94
95
96
97
98
99
100

101
102
103
104
105
106
107
108
109
110
111
112
113
114
115
116
117
118
119
120
121
122
123
124
125
126
127
128
129
130
131
132
133
134
135
136
137
138
139
140
141
142
143
144
145
146
147
148
149
150
151
152
153
154
155
156
157
158
159
160
161
162
163
164
165
166
167
168
169
170
171
172
173
174
175
176
177
178
179
180
181
182
183
184
185
186
187
188
189
190
191
192
193
194
195
196
197
198
199
200

201
202
203
204
205
206
207
208
209
210
211
212
213
214
215
216
217
218
219
220
221
222
223
224
225
226
227
228
229
230
231
232
233
234
235
236
237
238
239
240
241
242
243
244
245
246
247
248
249
250
251
252
253
254
255
256
257
258
259
260
261
262
263
264
265
266
267
268
269
270
271
272
273
274
275
276
277
278
279
280
281
282
283
284
285
286
287
288
289
290
291
292
293
294
295
296
297
298
299
300

MANTTO: PREVENTIVO 2 Por 10,000 km. Recorridos		REPUESTOS LUBRICANTES MATERIALES (A)	UNIDAD	CANTIDAD A UTILIZAR	MARCA	PRECIO (A) (CANTIDAD TOTAL)	PRECIO DE MANO DE OBRA (B)	PRECIO TOTAL (A+B)
1	Cambio de aceite que cumpla con las normas API CK-4 ó CI-4 y filtro para aceite de motor.	Lubricante - Repuesto	Cuarto de aceite - filtro	7/4 aceite - 1 filtro	Valvoline - Fram	\$ 30.00	\$ 10.00	\$ 40.00
2	Limpieza y Calibración de bujías (vehículos gasolina)	N/A	N/A	N/A	N/A	N/A	N/A	N/A
3	Limpieza y Revisión de filtro de aire (si aplica)	-	-	-	-	0.00	0.00	0.00
4	Limpieza de filtro de combustible (si aplica) o drenado de trampa de agua (vehículos diesel)	-	-	-	-	0.00	0.00	0.00
5	Revisión, regulación y limpieza de frenos	-	-	-	-	0.00	0.00	0.00
6	Rotación de llantas	-	-	-	-	0.00	0.00	0.00
7	Lavado de motor	-	-	-	-	0.00	\$ 6.00	\$ 6.00
8	Revisión y ajuste de fajas	-	-	-	-	0.00	0.00	0.00
9	Revisión de sistema eléctrico y luces en general (incluye batería)	-	-	-	-	0.00	0.00	0.00
10	Revisión de suspensión y dirección	-	-	-	-	0.00	0.00	0.00
11	Revisión general de tuberías y mangueras	-	-	-	-	0.00	0.00	0.00
12	Ajustar RPM	-	-	-	-	0.00	0.00	0.00
TOTALES						\$ 30.00	\$ 16.00	\$ 46.00

002075



1970
1971
1972
1973
1974
1975
1976
1977
1978
1979
1980
1981
1982
1983
1984
1985
1986
1987
1988
1989
1990
1991
1992
1993
1994
1995
1996
1997
1998
1999
2000
2001
2002
2003
2004
2005
2006
2007
2008
2009
2010
2011
2012
2013
2014
2015
2016
2017
2018
2019
2020
2021
2022
2023
2024
2025



MANTTO: PREVENTIVO 3 Por 15,000 km. Recorridos		REPUESTOS LUBRICANTES MATERIALES (A)	UNIDAD	CANTIDAD A UTILIZAR	MARCA	PRECIO (A) (CANTIDAD TOTAL)	PRECIO DE MANO DE OBRA (B)	PRECIO TOTAL (A+B)
1	Cambio de aceite que cumpla con las normas API CK-4 ó CI-4 y filtro para aceite de motor.	Lubricante - Repuesto	Cuarto de aceite - filtro	7/4 aceite - 1 filtro	Valvoline - Fram	\$ 30.00	\$ 10.00	\$ 40.00
2	Cambio de bujías	N/A	N/A	N/A	N/A	N/A	N/A	N/A
3	Cambio de filtro de aire	Respuesto	Filtro	1	Fujitoyo	\$ 8.00	6.00	\$ 14.00
4	Cambio de filtro de combustible y drenado de trampa de agua (vehículos diesel)	Respuesto	Filtro	1	Fujitoyo	\$ 7.00	6.00	\$ 13.00
5	Cambio de platino y condensador (si aplica solo en vehículos gasolina)	N/A	N/A	N/A	N/A	N/A	N/A	N/A
6	Engrase General	-	-	-	-	0.00	\$ 6.00	\$ 6.00
7	Revisión, regulación y limpieza de frenos	-	-	-	-	0.00	0.00	0.00
8	Rotación de llantas	-	-	-	-	0.00	0.00	0.00
9	Lavado de motor	-	-	-	-	0.00	\$ 6.00	\$ 6.00
10	Revisión y ajuste de fajas	-	-	-	-	0.00	0.00	0.00
11	Revisión de sistema eléctrico y luces en general (incluye batería)	-	-	-	-	0.00	0.00	0.00
12	Revisión de suspensión y dirección	-	-	-	-	0.00	0.00	0.00
13	Revisión general de tuberías y mangueras	-	-	-	-	0.00	0.00	0.00
14	Ajustar RPM	-	-	-	-	0.00	0.00	0.00
15	Cambio de refrigerante	Lubricante	Galón	1	Freezcool	\$ 6.00	0.00	\$ 6.00
16	Revisión de candelas incandescentes (vehículos diesel)	-	-	-	-	0.00	0.00	0.00
TOTALES						\$ 51.00	\$ 34.00	\$ 85.00

002074



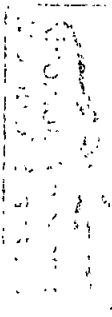

Handwritten text, possibly a signature or date, located in the lower left area of the page.



MANTTO: PREVENTIVO 4 Por 20,000 km. Recorridos		REPUESTOS LUBRICANTES MATERIALES (A)	UNIDAD	CANTIDAD A UTILIZAR	MARCA	PRECIO (A) (CANTIDAD TOTAL)	PRECIO DE MANO DE OBRA (B)	PRECIO TOTAL (A+B)
1	Cambio de aceite que cumpla con las normas API CK-4 ó CI-4 y filtro para aceite de motor.	Lubricante - Repuesto	Cuarto de aceite - filtro	7/4 aceite - 1 filtro	Valvoline - Fram	\$ 30.00	\$ 10.00	\$ 40.00
2	Limpieza y Calibración de bujías (vehículos gasolina)	N/A	N/A	N/A	N/A	N/A	N/A	N/A
3	Limpieza y Revisión de filtro de aire (si aplica)	-	-	-	-	0.00	0.00	0.00
4	Limpieza de filtro de combustible (si aplica) o drenado de trampa de agua (vehículos diesel)	-	-	-	-	0.00	0.00	0.00
5	Cambio de Pastillas de Frenos	Repuesto	Juego	1	Hokkaido	\$ 24.00	\$ 10.00	\$ 34.00
6	Engrase de Baleros de bufas	-	-	-	-	0.00	\$ 26.00	\$ 26.00
7	Revisión, regulación y limpieza de frenos	-	-	-	-	0.00	0.00	0.00
8	Rotación de llantas	-	-	-	-	0.00	0.00	0.00
9	Lavado de motor	-	-	-	-	0.00	\$ 6.00	\$ 6.00
10	Revisión y ajuste de fajas	-	-	-	-	0.00	0.00	0.00
11	Revisión del sistema eléctrico y luces en general (incluye batería)	-	-	-	-	0.00	0.00	0.00
12	Revisión de suspensión y dirección	-	-	-	-	0.00	0.00	0.00
13	Revisión general de tuberías y mangueras	-	-	-	-	0.00	0.00	0.00
14	Ajustar RPM	-	-	-	-	0.00	0.00	0.00
15	Drenado y cambio de solución de sistema de frenos y clutch	Lubricante	Pinta	1	Wagner	\$ 4.00	0.00	\$ 4.00
16	Cambio de aceite de caja y corona	Lubricante	Cuarto de aceite	6/4 aceite	Mobil	\$ 24.00	\$ 10.00	\$ 34.00
TOTALES						\$ 82.00	\$ 62.00	\$ 144.00

002073



100

100



Grupo No. 4 - Diesel

Marca: Mazda ; Modelo: BT-50 DC 4X4 MID A/A, BT-50, 4X4, D/C; Clase: Pick- Up ; Placa: N-2244, N-9761, N-10843, N-10844, N-10851, N-10852, N-10889, N-10891, N-7747

MANTTO: PREVENTIVO 1 Por 5,000 km. Recorridos		REPUESTOS LUBRICANTES MATERIALES (A)	UNIDAD	CANTIDAD A UTILIZAR	MARCA	PRECIO (A) (CANTIDAD TOTAL)	PRECIO DE MANO DE OBRA (B)	PRECIO TOTAL (A+B)
1	Cambio de aceite que cumpla con las normas API CK-4 ó CI-4 y filtro para aceite de motor.	Lubricante - Repuesto	Cuarto de aceite - filtro	7/4 aceite - 1 filtro	Valvoline - Fram	\$ 30.00	\$ 10.00	\$ 40.00
2	Cambio de bujías (vehículos gasolina)	N/A	N/A	N/A	N/A	N/A	N/A	N/A
3	Cambio de filtro de aire	Respuesto	Filtro	1	Fujitoyo	\$ 8.00	6.00	\$ 14.00
4	Cambio de filtro de combustible y drenado de trampa de agua (vehículos diesel)	Respuesto	Filtro	1	Fujitoyo	\$ 7.00	6.00	\$ 13.00
5	Cambio de platino y condensador (si aplica solo en vehículos gasolina)	N/A	N/A	N/A	N/A	N/A	N/A	N/A
6	Engrase General	-	-	-	-	0.00	\$ 6.00	\$ 6.00
7	Engrase de Baleros de bufas	-	-	-	-	0.00	\$ 26.00	\$ 26.00
8	Revisión, regulación y limpieza de frenos	-	-	-	-	0.00	0.00	0.00
9	Rotación de llantas	-	-	-	-	0.00	0.00	0.00
10	Lavado de motor	-	-	-	-	0.00	\$ 6.00	\$ 6.00
11	Revisión y ajuste de fajas	-	-	-	-	0.00	0.00	0.00
12	Revisión del sistema eléctrico y luces en general (incluye batería)	-	-	-	-	0.00	0.00	0.00
13	Revisión de suspensión y dirección	-	-	-	-	0.00	0.00	0.00
14	Revisión general de tuberías y mangueras	-	-	-	-	0.00	0.00	0.00
15	Ajustar RPM	-	-	-	-	0.00	0.00	0.00
16	Cambio de refrigerante	Lubricante	Galón	1	Freezcool	\$ 6.00	0.00	\$ 6.00
17	Drenado y cambio de solución de sistema de frenos y clutch	Lubricante	Pinta	1	Wagner	\$ 4.00	0.00	\$ 4.00
18	Revisión de candelas incandescentes (vehículos diesel)	-	-	-	-	0.00	0.00	0.00
TOTALES						\$ 55.00	\$ 60.00	\$ 115.00

002072





MANTTO: PREVENTIVO 2 Por 10,000 km. Recorridos		REPUESTOS LUBRICANTES MATERIALES (A)	UNIDAD	CANTIDAD A UTILIZAR	MARCA	PRECIO (A) (CANTIDAD TOTAL)	PRECIO DE MANO DE OBRA (B)	PRECIO TOTAL (A+B)
1	Cambio de aceite que cumpla con las normas API CK-4 ó CI-4 y filtro para aceite de motor.	Lubricante - Repuesto	Cuarto de aceite - filtro	7/4 aceite - 1 filtro	Valvoline - Fram	\$ 30.00	\$ 10.00	\$ 40.00
2	Limpieza y Calibración de bujías (vehículos gasolina)	N/A	N/A	N/A	N/A	N/A	N/A	N/A
3	Limpieza y Revisión de filtro de aire (si aplica)	-	-	-	-	0.00	0.00	0.00
4	Limpieza de filtro de combustible (si aplica) o drenado de trampa de agua (vehículos diesel)	-	-	-	-	0.00	0.00	0.00
5	Revisión, regulación y limpieza de frenos	-	-	-	-	0.00	0.00	0.00
6	Rotación de llantas	-	-	-	-	0.00	0.00	0.00
7	Lavado de motor	-	-	-	-	0.00	\$ 6.00	\$ 6.00
8	Revisión y ajuste de fajas	-	-	-	-	0.00	0.00	0.00
9	Revisión de sistema eléctrico y luces en general (incluye batería)	-	-	-	-	0.00	0.00	0.00
10	Revisión de suspensión y dirección	-	-	-	-	0.00	0.00	0.00
11	Revisión general de tuberías y mangueras	-	-	-	-	0.00	0.00	0.00
12	Ajustar RPM	-	-	-	-	0.00	0.00	0.00
TOTALES						\$ 30.00	\$ 16.00	\$ 46.00

002071



UNITED STATES GOVERNMENT
DEPARTMENT OF THE INTERIOR
BUREAU OF LAND MANAGEMENT
WASHINGTON, D. C. 20250

10/1/73

10/1/73



MANTTO: PREVENTIVO 3 Por 15,000 km. Recorridos		REPUESTOS LUBRICANTES MATERIALES (A)	UNIDAD	CANTIDAD A UTILIZAR	MARCA	PRECIO (A) (CANTIDAD TOTAL)	PRECIO DE MANO DE OBRA (B)	PRECIO TOTAL (A+B)
1	Cambio de aceite que cumpla con las normas API CK-4 ó CI-4 y filtro para aceite de motor.	Lubricante - Repuesto	Cuarto de aceite - filtro	7/4 aceite - 1 filtro	Valvoline - Fram	\$ 30.00	\$ 10.00	\$ 40.00
2	Cambio de bujías	N/A	N/A	N/A	N/A	N/A	N/A	N/A
3	Cambio de filtro de aire	Respuesto	Filtro	1	Fujitoyo	\$ 8.00	6.00	\$ 14.00
4	Cambio de filtro de combustible y drenado de trampa de agua (vehículos diesel)	Respuesto	Filtro	1	Fujitoyo	\$ 7.00	6.00	\$ 13.00
5	Cambio de platino y condensador (si aplica solo en vehículos gasolina)	N/A	N/A	N/A	N/A	N/A	N/A	N/A
6	Engrase General	-	-	-	-	0.00	\$ 6.00	\$ 6.00
7	Revisión, regulación y limpieza de frenos	-	-	-	-	0.00	0.00	0.00
8	Rotación de llantas	-	-	-	-	0.00	0.00	0.00
9	Lavado de motor	-	-	-	-	0.00	\$ 6.00	\$ 6.00
10	Revisión y ajuste de fajas	-	-	-	-	0.00	0.00	0.00
11	Revisión de sistema eléctrico y luces en general (incluye batería)	-	-	-	-	0.00	0.00	0.00
12	Revisión de suspensión y dirección	-	-	-	-	0.00	0.00	0.00
13	Revisión general de tuberías y mangueras	-	-	-	-	0.00	0.00	0.00
14	Ajustar RPM	-	-	-	-	0.00	0.00	0.00
15	Cambio de refrigerante	Lubricante	Galón	1	Freezcool	\$ 6.00	0.00	\$ 6.00
16	Revisión de candelas incandescentes (vehículos diesel)	-	-	-	-	0.00	0.00	0.00
TOTALES						\$ 51.00	\$ 34.00	\$ 85.00

002070



1950

1950

1950



MANTTO: PREVENTIVO 4 Por 20,000 km. Recorridos		REPUESTOS LUBRICANTES MATERIALES (A)	UNIDAD	CANTIDAD A UTILIZAR	MARCA	PRECIO (A) (CANTIDAD TOTAL)	PRECIO DE MANO DE OBRA (B)	PRECIO TOTAL (A+B)
1	Cambio de aceite que cumpla con las normas API CK-4 ó CI-4 y filtro para aceite de motor.	Lubricante - Repuesto	Cuarto de aceite - filtro	7/4 aceite - 1 filtro	Valvoline - Fram	\$ 30.00	\$ 10.00	\$ 40.00
2	Limpieza y Calibración de bujias (vehículos gasolina)	N/A	N/A	N/A	N/A	N/A	N/A	N/A
3	Limpieza y Revisión de filtro de aire (si aplica)	-	-	-	-	0.00	0.00	0.00
4	Limpieza de filtro de combustible (si aplica) o drenado de trampa de agua (vehículos diesel)	-	-	-	-	0.00	0.00	0.00
5	Cambio de Pastillas de Frenos	Repuesto	Juego	1	Hokkaido	\$ 28.00	\$ 10.00	\$ 38.00
6	Engrase de Baleros de bufas	-	-	-	-	0.00	\$ 26.00	\$ 26.00
7	Revisión, regulación y limpieza de frenos	-	-	-	-	0.00	0.00	0.00
8	Rotación de llantas	-	-	-	-	0.00	0.00	0.00
9	Lavado de motor	-	-	-	-	0.00	\$ 6.00	\$ 6.00
10	Revisión y ajuste de fajas	-	-	-	-	0.00	0.00	0.00
11	Revisión del sistema eléctrico y luces en general (incluye batería)	-	-	-	-	0.00	0.00	0.00
12	Revisión de suspensión y dirección	-	-	-	-	0.00	0.00	0.00
13	Revisión general de tuberías y mangueras	-	-	-	-	0.00	0.00	0.00
14	Ajustar RPM	-	-	-	-	0.00	0.00	0.00
15	Drenado y cambio de solución de sistema de frenos y clutch	Lubricante	Pinta	1	Wagner	\$ 4.00	0.00	\$ 4.00
16	Cambio de aceite de caja y corona	Lubricante	Cuarto de aceite	6/4 aceite	Mobil	\$ 24.00	\$ 10.00	\$ 34.00
TOTALES						\$ 86.00	\$ 62.00	\$ 148.00

002069



THE UNIVERSITY OF
MICHIGAN LIBRARY

1953

1953



Grupo No. 5 - Diesel

Marca: Mazda ; Modelo: E2200 STD; Clase: Microbús ; Placa: N-16470, N-10963, N-10896, N-10908

MANTTO: PREVENTIVO 1 Por 5,000 km. Recorridos		REPUESTOS LUBRICANTES MATERIALES (A)	UNIDAD	CANTIDAD A UTILIZAR	MARCA	PRECIO (A) (CANTIDAD TOTAL)	PRECIO DE MANO DE OBRA (B)	PRECIO TOTAL (A+B)
1	Cambio de aceite que cumpla con las normas API CK-4 ó CI-4 y filtro para aceite de motor.	Lubricante - Repuesto	Cuarto de aceite - filtro	7/4 aceite - 1 filtro	Valvoline - Fram	\$ 30.00	\$ 10.00	\$ 40.00
2	Cambio de bujías (vehículos gasolina)	N/A	N/A	N/A	N/A	N/A	N/A	N/A
3	Cambio de filtro de aire	Respuesto	Filtro	1	Fujitoyo	\$ 8.00	6.00	\$ 14.00
4	Cambio de filtro de combustible y drenado de trampa de agua (vehículos diesel)	Respuesto	Filtro	1	Fujitoyo	\$ 7.00	6.00	\$ 13.00
5	Cambio de platino y condensador (si aplica solo en vehículos gasolina)	N/A	N/A	N/A	N/A	N/A	N/A	N/A
6	Engrase General	-	-	-	-	0.00	\$ 6.00	\$ 6.00
7	Engrase de Baleros de bufas	-	-	-	-	0.00	\$ 26.00	\$ 26.00
8	Revisión, regulación y limpieza de frenos	-	-	-	-	0.00	0.00	0.00
9	Rotación de llantas	-	-	-	-	0.00	0.00	0.00
10	Lavado de motor	Lubricante	Desengrasante	1	Master	\$ 6.00	0.00	\$ 6.00
11	Revisión y ajuste de fajas	-	-	-	-	0.00	0.00	0.00
12	Revisión del sistema eléctrico y luces en general (incluye batería)	-	-	-	-	0.00	0.00	0.00
13	Revisión de suspensión y dirección	-	-	-	-	0.00	0.00	0.00
14	Revisión general de tuberías y mangueras	-	-	-	-	0.00	0.00	0.00
15	Ajustar RPM	-	-	-	-	0.00	0.00	0.00
16	Cambio de refrigerante	Lubricante	Galón	1	Freezcool	\$ 6.00	0.00	\$ 6.00
17	Drenado y cambio de solución de sistema de frenos y clutch	Lubricante	Pinta	1	Wagner	\$ 4.00	0.00	\$ 4.00
18	Revisión de candelas incandescentes (vehículos diesel)	-	-	-	-	0.00	0.00	0.00
TOTALES						\$ 61.00	\$ 54.00	\$ 115.00

002068





Faint, illegible text or markings in the bottom left corner, possibly a date or reference number.

1953-1954



MANTTO: PREVENTIVO 2 Por 10,000 km. Recorridos		REPUESTOS LUBRICANTES MATERIALES (A)	UNIDAD	CANTIDAD A UTILIZAR	MARCA	PRECIO (A) (CANTIDAD TOTAL)	PRECIO DE MANO DE OBRA (B)	PRECIO TOTAL (A+B)
1	Cambio de aceite que cumpla con las normas API CK-4 ó CI-4 y filtro para aceite de motor.	Lubricante - Repuesto	Cuarto de aceite - filtro	7/4 aceite - 1 filtro	Valvoline - Fram	\$ 30.00	\$ 10.00	\$ 40.00
2	Limpieza y Calibración de bujías (vehículos gasolina)	N/A	N/A	N/A	N/A	N/A	N/A	N/A
3	Limpieza y Revisión de filtro de aire (si aplica)	-	-	-	-	0.00	0.00	0.00
4	Limpieza de filtro de combustible (si aplica) o drenado de trampa de agua (vehículos diesel)	-	-	-	-	0.00	0.00	0.00
5	Revisión, regulación y limpieza de frenos	-	-	-	-	0.00	0.00	0.00
6	Rotación de llantas	-	-	-	-	0.00	0.00	0.00
7	Lavado de motor	-	-	-	-	0.00	\$ 6.00	\$ 6.00
8	Revisión y ajuste de fajas	-	-	-	-	0.00	0.00	0.00
9	Revisión de sistema eléctrico y luces en general (incluye batería)	-	-	-	-	0.00	0.00	0.00
10	Revisión de suspensión y dirección	-	-	-	-	0.00	0.00	0.00
11	Revisión general de tuberías y mangueras	-	-	-	-	0.00	0.00	0.00
12	Ajustar RPM	-	-	-	-	0.00	0.00	0.00
TOTALES						\$ 30.00	\$ 16.00	\$ 46.00

002067



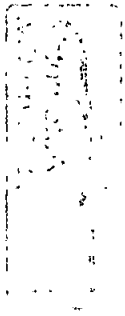

Handwritten text, possibly a signature or date, located in the lower left quadrant of the page.



MANTTO: PREVENTIVO 3 Por 15,000 km. Recorridos		REPUESTOS LUBRICANTES MATERIALES (A)	UNIDAD	CANTIDAD A UTILIZAR	MARCA	PRECIO (A) (CANTIDAD TOTAL)	PRECIO DE MANO DE OBRA (B)	PRECIO TOTAL (A+B)
1	Cambio de aceite que cumpla con las normas API CK-4 ó CI-4 y filtro para aceite de motor.	Lubricante - Repuesto	Cuarto de aceite - filtro	7/4 aceite - 1 filtro	Valvoline - Fram	\$ 30.00	\$ 10.00	\$ 40.00
2	Cambio de bujías	N/A	N/A	N/A	N/A	N/A	N/A	N/A
3	Cambio de filtro de aire	Respuesto	Filtro	1	Fujitoyo	\$ 8.00	6.00	\$ 14.00
4	Cambio de filtro de combustible y drenado de trampa de agua (vehículos diesel)	Respuesto	Filtro	1	Fujitoyo	\$ 7.00	6.00	\$ 13.00
5	Cambio de platino y condensador (si aplica solo en vehículos gasolina)	N/A	N/A	N/A	N/A	N/A	N/A	N/A
6	Engrase General	-	-	-	-	0.00	\$ 6.00	\$ 6.00
7	Revisión, regulación y limpieza de frenos	-	-	-	-	0.00	0.00	0.00
8	Rotación de llantas	-	-	-	-	0.00	0.00	0.00
9	Lavado de motor	-	-	-	-	0.00	\$ 6.00	\$ 6.00
10	Revisión y ajuste de fajas	-	-	-	-	0.00	0.00	0.00
11	Revisión de sistema eléctrico y luces en general (incluye batería)	-	-	-	-	0.00	0.00	0.00
12	Revisión de suspensión y dirección	-	-	-	-	0.00	0.00	0.00
13	Revisión general de tuberías y mangueras	-	-	-	-	0.00	0.00	0.00
14	Ajustar RPM	-	-	-	-	0.00	0.00	0.00
15	Cambio de refrigerante	Lubricante	Galón	1	Freezcool	\$ 6.00	0.00	\$ 6.00
16	Revisión de candelas incandescentes (vehículos diesel)	-	-	-	-	0.00	0.00	0.00
TOTALES						\$ 51.00	\$ 34.00	\$ 85.00

002066



10
11
12
13

14
15
16
17
18
19
20
21
22
23
24
25
26
27
28
29
30
31
32
33
34
35
36
37
38
39
40
41
42
43
44
45
46
47
48
49
50
51
52
53
54
55
56
57
58
59
60
61
62
63
64
65
66
67
68
69
70
71
72
73
74
75
76
77
78
79
80
81
82
83
84
85
86
87
88
89
90
91
92
93
94
95
96
97
98
99
100

000000



MANTTO: PREVENTIVO 4 Por 20,000 km. Recorridos		REPUESTOS LUBRICANTES MATERIALES (A)	UNIDAD	CANTIDAD A UTILIZAR	MARCA	PRECIO (A) (CANTIDAD TOTAL)	PRECIO DE MANO DE OBRA (B)	PRECIO TOTAL (A+B)
1	Cambio de aceite que cumpla con las normas API CK-4 ó CI-4 y filtro para aceite de motor.	Lubricante - Repuesto	Cuarto de aceite - filtro	7/4 aceite - 1 filtro	Valvoline - Fram	\$ 30.00	\$ 10.00	\$ 40.00
2	Limpieza y Calibración de bujías (vehículos gasolina)	N/A	N/A	N/A	N/A	N/A	N/A	N/A
3	Limpieza y Revisión de filtro de aire (si aplica)	-	-	-	-	0.00	0.00	0.00
4	Limpieza de filtro de combustible (si aplica) o drenado de trampa de agua (vehículos diesel)	-	-	-	-	0.00	0.00	0.00
5	Cambio de Pastillas de Frenos	Repuesto	Juego	1	Hokkaido	\$ 28.00	\$ 10.00	\$ 38.00
6	Engrase de Baleros de bufas	-	-	-	-	0.00	\$ 26.00	\$ 26.00
7	Revisión, regulación y limpieza de frenos	-	-	-	-	0.00	0.00	0.00
8	Rotación de llantas	-	-	-	-	0.00	0.00	0.00
9	Lavado de motor	-	-	-	-	0.00	\$ 6.00	\$ 6.00
10	Revisión y ajuste de fajas	-	-	-	-	0.00	0.00	0.00
11	Revisión del sistema eléctrico y luces en general (incluye batería)	-	-	-	-	0.00	0.00	0.00
12	Revisión de suspensión y dirección	-	-	-	-	0.00	0.00	0.00
13	Revisión general de tuberías y mangueras	-	-	-	-	0.00	0.00	0.00
14	Ajustar RPM	-	-	-	-	0.00	0.00	0.00
15	Drenado y cambio de solución de sistema de frenos y clutch	Lubricante	Pinta Cuarto de aceite	1	Wagner	\$ 4.00	0.00	\$ 4.00
16	Cambio de aceite de caja y corona	Lubricante	Cuarto de aceite	6/4 aceite	Mobil	\$ 24.00	\$ 10.00	\$ 34.00
TOTALES						\$ 86.00	\$ 62.00	\$ 148.00

002065



1947

1947

1947



Grupo No. 14 - Diesel

Marca: Toyota ; **Modelo:** KUN25L-HRMDH, Doble Cabina 4X4 ; **Clase:** Pick-Up ; **Placa:** N-9406, N-3016, N-9420, N-3047, N-10230, N-9414, N-10174, N-10526, N-9416, N-3030, N-10920, N-10591, N-9957, N-9415

MANTTO: PREVENTIVO 1 Por 5,000 km. Recorridos		REPUESTOS LUBRICANTES MATERIALES (A)	UNIDAD	CANTIDAD A UTILIZAR	MARCA	PRECIO (A) (CANTIDAD TOTAL)	PRECIO DE MANO DE OBRA (B)	PRECIO TOTAL (A+B)
1	Cambio de aceite que cumpla con las normas API CK-4 ó CI-4 y filtro para aceite de motor.	Lubricante - Repuesto	Cuarto de aceite - filtro	8/4 aceite - 1 filtro	Valvoline - Fram	\$ 32.00	\$ 10.00	\$ 42.00
2	Cambio de bujías (vehículos gasolina)	N/A	N/A	N/A	N/A	N/A	N/A	N/A
3	Cambio de filtro de aire	Respuesto	Filtro	1	Fujitoyo	\$ 14.00	6.00	\$ 20.00
4	Cambio de filtro de combustible y drenado de trampa de agua (vehículos diesel)	Respuesto	Filtro	1	Fujitoyo	\$ 8.00	6.00	\$ 14.00
5	Cambio de platino y condensador (si aplica solo en vehículos gasolina)	N/A	N/A	N/A	N/A	N/A	N/A	N/A
6	Engrase General	-	-	-	-	0.00	\$ 6.00	\$ 6.00
7	Engrase de Baleros de bufas	-	-	-	-	0.00	\$ 26.00	\$ 26.00
8	Revisión, regulación y limpieza de frenos	-	-	-	-	0.00	0.00	0.00
9	Rotación de llantas	-	-	-	-	0.00	0.00	0.00
10	Lavado de motor	-	-	-	-	0.00	\$ 6.00	\$ 6.00
11	Revisión y ajuste de fajas	-	-	-	-	0.00	0.00	0.00
12	Revisión del sistema eléctrico y luces en general (incluye batería)	-	-	-	-	0.00	0.00	0.00
13	Revisión de suspensión y dirección	-	-	-	-	0.00	0.00	0.00
14	Revisión general de tuberías y mangueras	-	-	-	-	0.00	0.00	0.00
15	Ajustar RPM	-	-	-	-	0.00	0.00	0.00
16	Cambio de refrigerante	Lubricante	Galón	1	Freezcool	\$ 6.00	0.00	\$ 6.00
17	Drenado y cambio de solución de sistema de frenos y clutch	Lubricante	Pinta	1	Wagner	\$ 4.00	0.00	\$ 4.00
18	Revisión de candelas incandescentes (vehículos diesel)	-	-	-	-	0.00	0.00	0.00
TOTALES						\$ 64.00	\$ 60.00	\$ 124.00

002064



Number 10



MANTTO: PREVENTIVO 2 Por 10,000 km. Recorridos		REPUESTOS LUBRICANTES MATERIALES (A)	UNIDAD	CANTIDAD A UTILIZAR	MARCA	PRECIO (A) (CANTIDAD TOTAL)	PRECIO DE MANO DE OBRA (B)	PRECIO TOTAL (A+B)
1	Cambio de aceite que cumpla con las normas API CK-4 ó CI-4 y filtro para aceite de motor.	Lubricante - Repuesto	Cuarto de aceite - filtro	8/4 aceite - 1 filtro	Valvoline - Fram	\$ 32.00	\$ 10.00	\$ 42.00
2	Limpieza y Calibración de bujías (vehículos gasolina)	N/A	N/A	N/A	N/A	N/A	N/A	N/A
3	Limpieza y Revisión de filtro de aire (si aplica)	-	-	-	-	0.00	0.00	0.00
4	Limpieza de filtro de combustible (si aplica) o drenado de trampa de agua (vehículos diesel)	-	-	-	-	0.00	0.00	0.00
5	Revisión, regulación y limpieza de frenos	-	-	-	-	0.00	0.00	0.00
6	Rotación de llantas	-	-	-	-	0.00	0.00	0.00
7	Lavado de motor	-	-	-	-	0.00	\$ 6.00	\$ 6.00
8	Revisión y ajuste de fajas	-	-	-	-	0.00	0.00	0.00
9	Revisión de sistema eléctrico y luces en general (incluye batería)	-	-	-	-	0.00	0.00	0.00
10	Revisión de suspensión y dirección	-	-	-	-	0.00	0.00	0.00
11	Revisión general de tuberías y mangueras	-	-	-	-	0.00	0.00	0.00
12	Ajustar RPM	-	-	-	-	0.00	0.00	0.00
TOTALES						\$ 32.00	\$ 16.00	\$ 48.00

002063



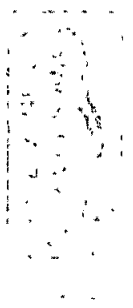

100



MANTTO: PREVENTIVO 3 Por 15,000 km. Recorridos		REPUESTOS LUBRICANTES MATERIALES (A)	UNIDAD	CANTIDAD A UTILIZAR	MARCA	PRECIO (A) (CANTIDAD TOTAL)	PRECIO DE MANO DE OBRA (B)	PRECIO TOTAL (A+B)
1	Cambio de aceite que cumpla con las normas API CK-4 ó CI-4 y filtro para aceite de motor.	Lubricante - Repuesto	Cuarto de aceite - filtro	8/4 aceite - 1 filtro	Valvoline - Fram	\$ 32.00	\$ 10.00	\$ 42.00
2	Cambio de bujías	N/A	N/A	N/A	N/A	N/A	N/A	N/A
3	Cambio de filtro de aire	Respuesto	Filtro	1	Fujitoyo	\$ 14.00	6.00	\$ 20.00
4	Cambio de filtro de combustible y drenado de trampa de agua (vehículos diesel)	Respuesto	Filtro	1	Fujitoyo	\$ 8.00	6.00	\$ 14.00
5	Cambio de platino y condensador (si aplica solo en vehículos gasolina)	N/A	N/A	N/A	N/A	N/A	N/A	N/A
6	Engrase General	-	-	-	-	0.00	\$ 6.00	\$ 6.00
7	Revisión, regulación y limpieza de frenos	-	-	-	-	0.00	0.00	0.00
8	Rotación de llantas	-	-	-	-	0.00	0.00	0.00
9	Lavado de motor	-	-	-	-	0.00	\$ 6.00	\$ 6.00
10	Revisión y ajuste de fajas	-	-	-	-	0.00	0.00	0.00
11	Revisión de sistema eléctrico y luces en general (incluye batería)	-	-	-	-	0.00	0.00	0.00
12	Revisión de suspensión y dirección	-	-	-	-	0.00	0.00	0.00
13	Revisión general de tuberías y mangueras	-	-	-	-	0.00	0.00	0.00
14	Ajustar RPM	-	-	-	-	0.00	0.00	0.00
15	Cambio de refrigerante	Lubricante	Galón	1	Freezcool	\$ 6.00	0.00	\$ 6.00
16	Revisión de candelas incandescentes (vehículos diesel)	-	-	-	-	0.00	0.00	0.00
TOTALES						\$ 60.00	\$ 34.00	\$ 94.00

002062



1000

1000



MANTTO: PREVENTIVO 4 Por 20,000 km. Recorridos		REPUESTOS LUBRICANTES MATERIALES (A)	UNIDAD	CANTIDAD A UTILIZAR	MARCA	PRECIO (A) (CANTIDAD TOTAL)	PRECIO DE MANO DE OBRA (B)	PRECIO TOTAL (A+B)
1	Cambio de aceite que cumpla con las normas API CK-4 ó CI-4 y filtro para aceite de motor.	Lubricante - Repuesto	Cuarto de aceite - filtro	8/4 aceite - 1 filtro	Valvoline - Fram	\$ 32.00	\$ 10.00	\$ 42.00
2	Limpieza y Calibración de bujías (vehículos gasolina)	N/A	N/A	N/A	N/A	N/A	N/A	N/A
3	Limpieza y Revisión de filtro de aire (si aplica)	-	-	-	-	0.00	0.00	0.00
4	Limpieza de filtro de combustible (si aplica) o drenado de trampa de agua (vehículos diesel)	-	-	-	-	0.00	0.00	0.00
5	Cambio de Pastillas de Frenos	Repuesto	Juego	1	Hokkaido	\$ 28.00	\$ 10.00	\$ 38.00
6	Engrase de Baleros de bufas	-	-	-	-	0.00	\$ 26.00	\$ 26.00
7	Revisión, regulación y limpieza de frenos	-	-	-	-	0.00	0.00	0.00
8	Rotación de llantas	-	-	-	-	0.00	0.00	0.00
9	Lavado de motor	-	-	-	-	0.00	\$ 6.00	\$ 6.00
10	Revisión y ajuste de fajas	-	-	-	-	0.00	0.00	0.00
11	Revisión del sistema eléctrico y luces en general (incluye batería)	-	-	-	-	0.00	0.00	0.00
12	Revisión de suspensión y dirección	-	-	-	-	0.00	0.00	0.00
13	Revisión general de tuberías y mangueras	-	-	-	-	0.00	0.00	0.00
14	Ajustar RPM	-	-	-	-	0.00	0.00	0.00
15	Drenado y cambio de solución de sistema de frenos y clutch	Lubricante	Pinta	1	Wagner	\$ 4.00	0.00	\$ 4.00
16	Cambio de aceite de caja y corona	Lubricante	aceite	6/4 aceite	Mobil	\$ 24.00	\$ 10.00	\$ 34.00
TOTALES						\$ 88.00	\$ 62.00	\$ 150.00

002061

47



100

100

100



Grupo No. 15 - Diesel

Marca: Toyota ; Modelo: KDH202L HIACE, KUN25L-HRMDH DOBLE CABINA 4X4, Clase: Microbús, Pick-Up ; Placa: N-9323,N-3085, N-9331, N-9403, N-9328, N-9213

MANTTO: PREVENTIVO 1 Por 5,000 km. Recorridos		REPUESTOS LUBRICANTES MATERIALES (A)	UNIDAD	CANTIDAD A UTILIZAR	MARCA	PRECIO (A) (CANTIDAD TOTAL)	PRECIO DE MANO DE OBRA (B)	PRECIO TOTAL (A+B)
1	Cambio de aceite que cumpla con las normas API CK-4 ó CI-4 y filtro para aceite de motor.	Lubricante - Repuesto	Cuarto de aceite - filtro	8/4 aceite - 1 filtro	Valvoline - Fram	\$ 32.00	\$ 10.00	\$ 42.00
2	Cambio de bujías (vehículos gasolina)	N/A	N/A	N/A	N/A	N/A	N/A	N/A
3	Cambio de filtro de aire	Respuesto	Filtro	1	Fujitoyo	\$ 14.00	6.00	\$ 20.00
4	Cambio de filtro de combustible y drenado de trampa de agua (vehículos diesel)	Respuesto	Filtro	1	Fujitoyo	\$ 8.00	6.00	\$ 14.00
5	Cambio de platino y condensador (si aplica solo en vehículos gasolina)	N/A	N/A	N/A	N/A	N/A	N/A	N/A
6	Engrase General	-	-	-	-	0.00	\$ 6.00	\$ 6.00
7	Engrase de Baleros de bufas	-	-	-	-	0.00	\$ 26.00	\$ 26.00
8	Revisión, regulación y limpieza de frenos	-	-	-	-	0.00	0.00	0.00
9	Rotación de llantas	-	-	-	-	0.00	0.00	0.00
10	Lavado de motor	-	-	-	-	0.00	\$ 6.00	\$ 6.00
11	Revisión y ajuste de fajas	-	-	-	-	0.00	0.00	0.00
12	Revisión del sistema eléctrico y luces en general (incluye batería)	-	-	-	-	0.00	0.00	0.00
13	Revisión de suspensión y dirección	-	-	-	-	0.00	0.00	0.00
14	Revisión general de tuberías y mangueras	-	-	-	-	0.00	0.00	0.00
15	Ajustar RPM	-	-	-	-	0.00	0.00	0.00
16	Cambio de refrigerante	Lubricante	Galón	1	Freezcool	\$ 6.00	0.00	\$ 6.00
17	Drenado y cambio de solución de sistema de frenos y clutch	Lubricante	Pinta	1	Wagner	\$ 4.00	0.00	\$ 4.00
18	Revisión de candelas incandescentes (vehículos diesel)	-	-	-	-	0.00	0.00	0.00
TOTALES						\$ 64.00	\$ 60.00	\$ 124.00

002060



1000

1000

1000



MANTTO: PREVENTIVO 2 Por 10,000 km. Recorridos		REPUESTOS LUBRICANTES MATERIALES (A)	UNIDAD	CANTIDAD A UTILIZAR	MARCA	PRECIO (A) (CANTIDAD TOTAL)	PRECIO DE MANO DE OBRA (B)	PRECIO TOTAL (A+B)
1	Cambio de aceite que cumpla con las normas API CK-4 ó CI-4 y filtro para aceite de motor.	Lubricante - Repuesto	Cuarto de aceite - filtro	8/4 aceite - 1 filtro	Valvoline - Fram	\$ 32.00	\$ 10.00	\$ 42.00
2	Limpieza y Calibración de bujías (vehículos gasolina)	N/A	N/A	N/A	N/A	N/A	N/A	N/A
3	Limpieza y Revisión de filtro de aire (si aplica)	-	-	-	-	0.00	0.00	0.00
4	Limpieza de filtro de combustible (si aplica) o drenado de trampa de agua (vehículos diesel)	-	-	-	-	0.00	0.00	0.00
5	Revisión, regulación y limpieza de frenos	-	-	-	-	0.00	0.00	0.00
6	Rotación de llantas	-	-	-	-	0.00	0.00	0.00
7	Lavado de motor	-	-	-	-	0.00	\$ 6.00	\$ 6.00
8	Revisión y ajuste de fajas	-	-	-	-	0.00	0.00	0.00
9	Revisión de sistema eléctrico y luces en general (incluye batería)	-	-	-	-	0.00	0.00	0.00
10	Revisión de suspensión y dirección	-	-	-	-	0.00	0.00	0.00
11	Revisión general de tuberías y mangueras	-	-	-	-	0.00	0.00	0.00
12	Ajustar RPM	-	-	-	-	0.00	0.00	0.00
TOTALES						\$ 32.00	\$ 16.00	\$ 48.00

002059



Handwritten text in a rectangular box, possibly a signature or initials.

Handwritten text, possibly a date or a short note.

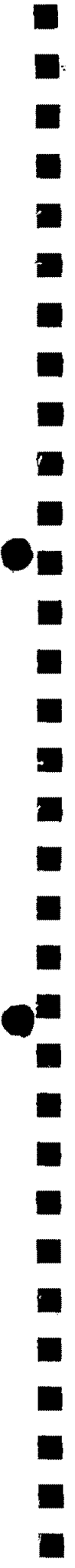

MANTTO: PREVENTIVO 3 Por 15,000 km. Recorridos		REPUESTOS LUBRICANTES MATERIALES (A)	UNIDAD	CANTIDAD A UTILIZAR	MARCA	PRECIO (A) (CANTIDAD TOTAL)	PRECIO DE MANO DE OBRA (B)	PRECIO TOTAL (A+B)
1	Cambio de aceite que cumpla con las normas API CK-4 ó CI-4 y filtro para aceite de motor.	Lubricante - Repuesto	Cuarto de aceite - filtro	8/4 aceite - 1 filtro	Valvoline - Fram	\$ 32.00	\$ 10.00	\$ 42.00
2	Cambio de bujías	N/A	N/A	N/A	N/A	N/A	N/A	N/A
3	Cambio de filtro de aire	Respuesto	Filtro	1	Fujitoyo	\$ 14.00	6.00	\$ 20.00
4	Cambio de filtro de combustible y drenado de trampa de agua (vehículos diesel)	Respuesto	Filtro	1	Fujitoyo	\$ 8.00	6.00	\$ 14.00
5	Cambio de platino y condensador (si aplica solo en vehículos gasolina)	N/A	N/A	N/A	N/A	N/A	N/A	N/A
6	Engrase General	-	-	-	-	0.00	\$ 6.00	\$ 6.00
7	Revisión, regulación y limpieza de frenos	-	-	-	-	0.00	0.00	0.00
8	Rotación de llantas	-	-	-	-	0.00	0.00	0.00
9	Lavado de motor	-	-	-	-	0.00	\$ 6.00	\$ 6.00
10	Revisión y ajuste de fajas	-	-	-	-	0.00	0.00	0.00
11	Revisión de sistema eléctrico y luces en general (incluye batería)	-	-	-	-	0.00	0.00	0.00
12	Revisión de suspensión y dirección	-	-	-	-	0.00	0.00	0.00
13	Revisión general de tuberías y mangueras	-	-	-	-	0.00	0.00	0.00
14	Ajustar RPM	-	-	-	-	0.00	0.00	0.00
15	Cambio de refrigerante	Lubricante	Galón	1	Freezcool	\$ 6.00	0.00	\$ 6.00
16	Revisión de candelas incandescentes (vehículos diesel)	-	-	-	-	0.00	0.00	0.00
TOTALES						\$ 60.00	\$ 34.00	\$ 94.00

002058



Handwritten text in a rectangular box, possibly a stamp or header, containing illegible characters and numbers.

Faint handwritten text or markings in the lower-left quadrant of the page.

Faint handwritten text or markings in the bottom-left corner of the page.



MANTTO: PREVENTIVO 4 Por 20,000 km. Recorridos		REPUESTOS LUBRICANTES MATERIALES (A)	UNIDAD	CANTIDAD A UTILIZAR	MARCA	PRECIO (A) (CANTIDAD TOTAL)	PRECIO DE MANO DE OBRA (B)	PRECIO TOTAL (A+B)
1	Cambio de aceite que cumpla con las normas API CK-4 ó CI-4 y filtro para aceite de motor.	Lubricante - Repuesto	Cuarto de aceite - filtro	8/4 aceite - 1 filtro	Valvoline - Fram	\$ 32.00	\$ 10.00	\$ 42.00
2	Limpieza y Calibración de bujías (vehículos gasolina)	N/A	N/A	N/A	N/A	N/A	N/A	N/A
3	Limpieza y Revisión de filtro de aire (si aplica)	-	-	-	-	0.00	0.00	0.00
4	Limpieza de filtro de combustible (si aplica) o drenado de trampa de agua (vehículos diesel)	-	-	-	-	0.00	0.00	0.00
5	Cambio de Pastillas de Frenos	Repuesto	Juego	1	Hokkaido	\$ 28.00	\$ 10.00	\$ 38.00
6	Engrase de Baleros de bufas	-	-	-	-	0.00	\$ 26.00	\$ 26.00
7	Revisión, regulación y limpieza de frenos	-	-	-	-	0.00	0.00	0.00
8	Rotación de llantas	-	-	-	-	0.00	0.00	0.00
9	Lavado de motor	-	-	-	-	0.00	\$ 6.00	\$ 6.00
10	Revisión y ajuste de fajas	-	-	-	-	0.00	0.00	0.00
11	Revisión del sistema eléctrico y luces en general (incluye batería)	-	-	-	-	0.00	0.00	0.00
12	Revisión de suspensión y dirección	-	-	-	-	0.00	0.00	0.00
13	Revisión general de tuberías y mangueras	-	-	-	-	0.00	0.00	0.00
14	Ajustar RPM	-	-	-	-	0.00	0.00	0.00
15	Drenado y cambio de solución de sistema de frenos y clutch	Lubricante	Pinta	1	Wagner	\$ 4.00	0.00	\$ 4.00
16	Cambio de aceite de caja y corona	Lubricante	aceite	6/4 aceite	Mobil	\$ 24.00	\$ 10.00	\$ 34.00
TOTALES						\$ 88.00	\$ 62.00	\$ 150.00

002057



1974

1974

1974



Grupo No. 16 - Diesel

Marca: Mitsubishi ; Modelo: L200 DC 4X4, Clase: Pick-Up ; Placa: N-5095, N-5096, N-5099, N-5101, N-5120, N-5133, N-5135, N-5136, N-5137, N-5139

MANTTO: PREVENTIVO 1 Por 5,000 km. Recorridos		REPUESTOS LUBRICANTES MATERIALES (A)	UNIDAD	CANTIDAD A UTILIZAR	MARCA	PRECIO (A) (CANTIDAD TOTAL)	PRECIO DE MANO DE OBRA (B)	PRECIO TOTAL (A+B)
1	Cambio de aceite que cumpla con las normas API CK-4 ó CI-4 y filtro para aceite de motor.	Lubricante - Repuesto	Cuarto de aceite - filtro	7/4 aceite - 1 filtro	Valvoline - Fram	\$ 30.00	\$ 10.00	\$ 40.00
2	Cambio de bujías (vehículos gasolina)	N/A	N/A	N/A	N/A	N/A	N/A	N/A
3	Cambio de filtro de aire	Respuesto	Filtro	1	Fujitoyo	\$ 8.00	6.00	\$ 14.00
4	Cambio de filtro de combustible y drenado de trampa de agua (vehículos diesel)	Respuesto	Filtro	1	Fujitoyo	\$ 7.00	6.00	\$ 13.00
5	Cambio de platino y condensador (si aplica solo en vehículos gasolina)	N/A	N/A	N/A	N/A	N/A	N/A	N/A
6	Engrase General	-	-	-	-	0.00	\$ 6.00	\$ 6.00
7	Engrase de Baleros de bufas	-	-	-	-	0.00	\$ 26.00	\$ 26.00
8	Revisión, regulación y limpieza de frenos	-	-	-	-	0.00	0.00	0.00
9	Rotación de llantas	-	-	-	-	0.00	0.00	0.00
10	Lavado de motor	-	-	-	-	0.00	\$ 6.00	\$ 6.00
11	Revisión y ajuste de fajas	-	-	-	-	0.00	0.00	0.00
12	Revisión del sistema eléctrico y luces en general (incluye batería)	-	-	-	-	0.00	0.00	0.00
13	Revisión de suspensión y dirección	-	-	-	-	0.00	0.00	0.00
14	Revisión general de tuberías y mangueras	-	-	-	-	0.00	0.00	0.00
15	Ajustar RPM	-	-	-	-	0.00	0.00	0.00
16	Cambio de refrigerante	Lubricante	Galón	1	Freezcool	\$ 6.00	0.00	\$ 6.00
17	Drenado y cambio de solución de sistema de frenos y clutch	Lubricante	Pinta	1	Wagner	\$ 4.00	0.00	\$ 4.00
18	Revisión de candelas incandescentes (vehículos diesel)	-	-	-	-	0.00	0.00	0.00
TOTALES						\$ 55.00	\$ 60.00	\$ 115.00

002056



1948

1948

1948



MANTTO: PREVENTIVO 2 Por 10,000 km. Recorridos		REPUESTOS LUBRICANTES MATERIALES (A)	UNIDAD	CANTIDAD A UTILIZAR	MARCA	PRECIO (A) (CANTIDAD TOTAL)	PRECIO DE MANO DE OBRA (B)	PRECIO TOTAL (A+B)
1	Cambio de aceite que cumpla con las normas API CK-4 ó CI-4 y filtro para aceite de motor.	Lubricante - Repuesto	Cuarto de aceite - filtro	7/4 aceite - 1 filtro	Valvoline - Fram	\$ 30.00	\$ 10.00	\$ 40.00
2	Limpieza y Calibración de bujías (vehículos gasolina)	N/A	N/A	N/A	N/A	N/A	N/A	N/A
3	Limpieza y Revisión de filtro de aire (si aplica)	-	-	-	-	0.00	0.00	0.00
4	Limpieza de filtro de combustible (si aplica) o drenado de trampa de agua (vehículos diesel)	-	-	-	-	0.00	0.00	0.00
5	Revisión, regulación y limpieza de frenos	-	-	-	-	0.00	0.00	0.00
6	Rotación de llantas	-	-	-	-	0.00	0.00	0.00
7	Lavado de motor	-	-	-	-	0.00	\$ 6.00	\$ 6.00
8	Revisión y ajuste de fajas	-	-	-	-	0.00	0.00	0.00
9	Revisión de sistema eléctrico y luces en general (incluye batería)	-	-	-	-	0.00	0.00	0.00
10	Revisión de suspensión y dirección	-	-	-	-	0.00	0.00	0.00
11	Revisión general de tuberías y mangueras	-	-	-	-	0.00	0.00	0.00
12	Ajustar RPM	-	-	-	-	0.00	0.00	0.00
TOTALES						\$ 30.00	\$ 16.00	\$ 46.00

002055



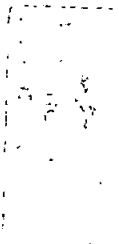

1
2
3
4
5
6
7
8
9
10
11
12
13
14
15
16
17
18
19
20
21
22
23
24
25
26
27
28
29
30
31
32
33
34
35
36
37
38
39
40
41
42
43
44
45
46
47
48
49
50
51
52
53
54
55
56
57
58
59
60
61
62
63
64
65
66
67
68
69
70
71
72
73
74
75
76
77
78
79
80
81
82
83
84
85
86
87
88
89
90
91
92
93
94
95
96
97
98
99
100



MANTTO: PREVENTIVO 3 Por 15,000 km. Recorridos		REPUESTOS LUBRICANTES MATERIALES (A)	UNIDAD	CANTIDAD A UTILIZAR	MARCA	PRECIO (A) (CANTIDAD TOTAL)	PRECIO DE MANO DE OBRA (B)	PRECIO TOTAL (A+B)
1	Cambio de aceite que cumpla con las normas API CK-4 ó CI-4 y filtro para aceite de motor.	Lubricante - Repuesto	Cuarto de aceite - filtro	7/4 aceite - 1 filtro	Valvoline - Fram	\$ 30.00	\$ 10.00	\$ 40.00
2	Cambio de bujías	N/A	N/A	N/A	N/A	N/A	N/A	N/A
3	Cambio de filtro de aire	Respuesto	Filtro	1	Fujitoyo	\$ 8.00	6.00	\$ 14.00
4	Cambio de filtro de combustible y drenado de trampa de agua (vehículos diesel)	Respuesto	Filtro	1	Fujitoyo	\$ 7.00	6.00	\$ 13.00
5	Cambio de platino y condensador (si aplica solo en vehículos gasolina)	N/A	N/A	N/A	N/A	N/A	N/A	N/A
6	Engrase General	-	-	-	-	0.00	\$ 6.00	\$ 6.00
7	Revisión, regulación y limpieza de frenos	-	-	-	-	0.00	0.00	0.00
8	Rotación de llantas	-	-	-	-	0.00	0.00	0.00
9	Lavado de motor	-	-	-	-	0.00	\$ 6.00	\$ 6.00
10	Revisión y ajuste de fajas	-	-	-	-	0.00	0.00	0.00
11	Revisión de sistema eléctrico y luces en general (incluye batería)	-	-	-	-	0.00	0.00	0.00
12	Revisión de suspensión y dirección	-	-	-	-	0.00	0.00	0.00
13	Revisión general de tuberías y mangueras	-	-	-	-	0.00	0.00	0.00
14	Ajustar RPM	-	-	-	-	0.00	0.00	0.00
15	Cambio de refrigerante	Lubricante	Galón	1	Freezcool	\$ 6.00	0.00	\$ 6.00
16	Revisión de candelas incandescentes (vehículos diesel)	-	-	-	-	0.00	0.00	0.00
TOTALES						\$ 51.00	\$ 34.00	\$ 85.00

002054



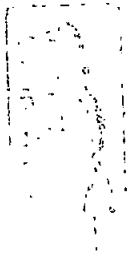

Handwritten text, possibly a signature or date, located in the lower left quadrant of the page.



MANTTO: PREVENTIVO 4 Por 20,000 km. Recorridos		REPUESTOS LUBRICANTES MATERIALES (A)	UNIDAD	CANTIDAD A UTILIZAR	MARCA	PRECIO (A) (CANTIDAD TOTAL)	PRECIO DE MANO DE OBRA (B)	PRECIO TOTAL (A+B)
1	Cambio de aceite que cumpla con las normas API CK-4 ó CI-4 y filtro para aceite de motor.	Lubricante - Repuesto	Cuarto de aceite - filtro	7/4 aceite - 1 filtro	Valvoline - Fram	\$ 30.00	\$ 10.00	\$ 40.00
2	Limpieza y Calibración de bujías (vehículos gasolina)	N/A	N/A	N/A	N/A	N/A	N/A	N/A
3	Limpieza y Revisión de filtro de aire (si aplica)	-	-	-	-	0.00	0.00	0.00
4	Limpieza de filtro de combustible (si aplica) o drenado de trampa de agua (vehículos diesel)	-	-	-	-	0.00	0.00	0.00
5	Cambio de Pastillas de Frenos	Repuesto	Juego	1	Hokkaido	\$ 28.00	\$ 10.00	\$ 38.00
6	Engrase de Baleros de bufas	-	-	-	-	0.00	\$ 26.00	\$ 26.00
7	Revisión, regulación y limpieza de frenos	-	-	-	-	0.00	0.00	0.00
8	Rotación de llantas	-	-	-	-	0.00	0.00	0.00
9	Lavado de motor	-	-	-	-	0.00	\$ 6.00	\$ 6.00
10	Revisión y ajuste de fajas	-	-	-	-	0.00	0.00	0.00
11	Revisión del sistema eléctrico y luces en general (incluye batería)	-	-	-	-	0.00	0.00	0.00
12	Revisión de suspensión y dirección	-	-	-	-	0.00	0.00	0.00
13	Revisión general de tuberías y mangueras	-	-	-	-	0.00	0.00	0.00
14	Ajustar RPM	-	-	-	-	0.00	0.00	0.00
15	Drenado y cambio de solución de sistema de frenos y clutch	Lubricante	Pinta	1	Wagner	\$ 4.00	0.00	\$ 4.00
16	Cambio de aceite de caja y corona	Lubricante	aceite	6/4 aceite	Mobil	\$ 24.00	\$ 10.00	\$ 34.00
TOTALES						\$ 86.00	\$ 62.00	\$ 148.00

002053



1954

1954

1954



Grupo No. 17 - Diesel

Marca: Mitsubishi ; Modelo: KB4TNJNUZL DOBLE CABINA 4X4, Clase: Pick-Up 4X4 ; Placa: N-3592, N-3562, N-3558, N-3536, N-3556

MANTTO: PREVENTIVO 1 Por 5,000 km. Recorridos		REPUESTOS LUBRICANTES MATERIALES (A)	UNIDAD	CANTIDAD A UTILIZAR	MARCA	PRECIO (A) (CANTIDAD TOTAL)	PRECIO DE MANO DE OBRA (B)	PRECIO TOTAL (A+B)
1	Cambio de aceite que cumpla con las normas API CK-4 ó CI-4 y filtro para aceite de motor.	Lubricante - Repuesto	Cuarto de aceite - filtro	7/4 aceite - 1 filtro	Valvoline - Fram	\$ 30.00	\$ 10.00	\$ 40.00
2	Cambio de bujías (vehículos gasolina)	N/A	N/A	N/A	N/A	N/A	N/A	N/A
3	Cambio de filtro de aire	Respuesto	Filtro	1	Fujitoyo	\$ 12.00	6.00	\$ 18.00
4	Cambio de filtro de combustible y drenado de trampa de agua (vehículos diesel)	Respuesto	Filtro	1	Fujitoyo	\$ 8.00	6.00	\$ 14.00
5	Cambio de plátino y condensador (si aplica sólo en vehículos gasolina)	N/A	N/A	N/A	N/A	N/A	N/A	N/A
6	Engrase General	-	-	-	-	0.00	\$ 6.00	\$ 6.00
7	Engrase de Baleros de bufas	-	-	-	-	0.00	\$ 26.00	\$ 26.00
8	Revisión, regulación y limpieza de frenos	-	-	-	-	0.00	0.00	0.00
9	Rotación de llantas	-	-	-	-	0.00	0.00	0.00
10	Lavado de motor	-	-	-	-	0.00	\$ 6.00	\$ 6.00
11	Revisión y ajuste de fajas	-	-	-	-	0.00	0.00	0.00
12	Revisión del sistema eléctrico y luces en general (incluye batería)	-	-	-	-	0.00	0.00	0.00
13	Revisión de suspensión y dirección	-	-	-	-	0.00	0.00	0.00
14	Revisión general de tuberías y mangueras	-	-	-	-	0.00	0.00	0.00
15	Ajustar RPM	-	-	-	-	0.00	0.00	0.00
16	Cambio de refrigerante	Lubricante	Galón	1	Freezcool	\$ 6.00	0.00	\$ 6.00
17	Drenado y cambio de solución de sistema de frenos y clutch	Lubricante	Pinta	1	Wagner	\$ 4.00	0.00	\$ 4.00
18	Revisión de candelas incandescentes (vehículos diesel)	-	-	-	-	0.00	0.00	0.00
TOTALES						\$ 60.00	\$ 60.00	\$ 120.00

002052



1987

1987

1987



MANTTO: PREVENTIVO 2 Por 10,000 km. Recorridos		REPUESTOS LUBRICANTES MATERIALES (A)	UNIDAD	CANTIDAD A UTILIZAR	MARCA	PRECIO (A) (CANTIDAD TOTAL)	PRECIO DE MANO DE OBRA (B)	PRECIO TOTAL (A+B)
1	Cambio de aceite que cumpla con las normas API CK-4 ó CI-4 y filtro para aceite de motor.	Lubricante - Repuesto	Cuarto de aceite - filtro	7/4 aceite - 1 filtro	Valvoline - Fram	\$ 30.00	\$ 10.00	\$ 40.00
2	Limpieza y Calibración de bujías (vehículos gasolina)	N/A	N/A	N/A	N/A	N/A	N/A	N/A
3	Limpieza y Revisión de filtro de aire (si aplica)	-	-	-	-	0.00	0.00	0.00
4	Limpieza de filtro de combustible (si aplica) o drenado de trampa de agua (vehículos diesel)	-	-	-	-	0.00	0.00	0.00
5	Revisión, regulación y limpieza de frenos	-	-	-	-	0.00	0.00	0.00
6	Rotación de llantas	-	-	-	-	0.00	0.00	0.00
7	Lavado de motor	-	-	-	-	0.00	\$ 6.00	\$ 6.00
8	Revisión y ajuste de fajas	-	-	-	-	0.00	0.00	0.00
9	Revisión de sistema eléctrico y luces en general (incluye batería)	-	-	-	-	0.00	0.00	0.00
10	Revisión de suspensión y dirección	-	-	-	-	0.00	0.00	0.00
11	Revisión general de tuberías y mangueras	-	-	-	-	0.00	0.00	0.00
12	Ajustar RPM	-	-	-	-	0.00	0.00	0.00
TOTALES						\$ 30.00	\$ 16.00	\$ 46.00

002051

57



Handwritten text in a rectangular box, possibly a signature or stamp.

Vertical handwritten text, possibly a date or reference number.

Small handwritten text at the bottom left corner.



MANTTO: PREVENTIVO 3 Por 15,000 km. Recorridos		REPUESTOS LUBRICANTES MATERIALES (A)	UNIDAD	CANTIDAD A UTILIZAR	MARCA	PRECIO (A) (CANTIDAD TOTAL)	PRECIO DE MANO DE OBRA (B)	PRECIO TOTAL (A+B)
1	Cambio de aceite que cumpla con las normas API CK-4 ó CI-4 y filtro para aceite de motor.	Lubricante - Repuesto	Cuarto de aceite - filtro	7/4 aceite - 1 filtro	Valvoline - Fram	\$ 30.00	\$ 10.00	\$ 40.00
2	Cambio de bujías	N/A	N/A	N/A	N/A	N/A	N/A	N/A
3	Cambio de filtro de aire	Respuesto	Filtro	1	Fujitoyo	\$ 12.00	6.00	\$ 18.00
4	Cambio de filtro de combustible y drenado de trampa de agua (vehículos diesel)	Respuesto	Filtro	1	Fujitoyo	\$ 8.00	6.00	\$ 14.00
5	Cambio de platino y condensador (si aplica solo en vehículos gasolina)	N/A	N/A	N/A	N/A	N/A	N/A	N/A
6	Engrase General	-	-	-	-	0.00	\$ 6.00	\$ 6.00
7	Revisión, regulación y limpieza de frenos	-	-	-	-	0.00	0.00	0.00
8	Rotación de llantas	-	-	-	-	0.00	0.00	0.00
9	Lavado de motor	-	-	-	-	0.00	\$ 6.00	\$ 6.00
10	Revisión y ajuste de fajas	-	-	-	-	0.00	0.00	0.00
11	Revisión de sistema eléctrico y luces en general (incluye batería)	-	-	-	-	0.00	0.00	0.00
12	Revisión de suspensión y dirección	-	-	-	-	0.00	0.00	0.00
13	Revisión general de tuberías y mangueras	-	-	-	-	0.00	0.00	0.00
14	Ájustar RPM	-	-	-	-	0.00	0.00	0.00
15	Cambio de refrigerante	Lubricante	Galón	1	Freezcool	\$ 6.00	0.00	\$ 6.00
16	Revisión de candelas incandescentes (vehículos diesel)	-	-	-	-	0.00	0.00	0.00
TOTALES						\$ 56.00	\$ 34.00	\$ 90.00

002050





RECEIVED
MAY 19 1964
U.S. AIR FORCE

100-100000-100000

MANTTO: PREVENTIVO 4 Por 20,000 km. Recorridos		REPUESTOS LUBRICANTES MATERIALES (A)	UNIDAD	CANTIDAD A UTILIZAR	MARCA	PRECIO (A) (CANTIDAD TOTAL)	PRECIO DE MANO DE OBRA (B)	PRECIO TOTAL (A+B)
1	Cambio de aceite que cumpla con las normas API CK-4 ó CI-4 y filtro para aceite de motor.	Lubricante - Repuesto	Cuarto de aceite - filtro	7/4 aceite - 1 filtro	Valvoline - Fram	\$ 30.00	\$ 10.00	\$ 40.00
2	Limpieza y Calibración de bujías (vehículos gasolina)	N/A	N/A	N/A	N/A	N/A	N/A	N/A
3	Limpieza y Revisión de filtro de aire (si aplica)	-	-	-	-	0.00	0.00	0.00
4	Limpieza de filtro de combustible (si aplica) o drenado de trampa de agua (vehículos diesel)	-	-	-	-	0.00	0.00	0.00
5	Cambio de Pastillas de Frenos	Repuesto	Juego	1	Hokkaido	\$ 28.00	\$ 10.00	\$ 38.00
6	Engrase de Baleros de bufas	-	-	-	-	0.00	\$ 26.00	\$ 26.00
7	Revisión, regulación y limpieza de frenos	-	-	-	-	0.00	0.00	0.00
8	Rotación de llantas	-	-	-	-	0.00	0.00	0.00
9	Lavado de motor	-	-	-	-	0.00	\$ 6.00	\$ 6.00
10	Revisión y ajuste de fajas	-	-	-	-	0.00	0.00	0.00
11	Revisión del sistema eléctrico y luces en general (incluye batería)	-	-	-	-	0.00	0.00	0.00
12	Revisión de suspensión y dirección	-	-	-	-	0.00	0.00	0.00
13	Revisión general de tuberías y mangueras	-	-	-	-	0.00	0.00	0.00
14	Ajustar RPM	-	-	-	-	0.00	0.00	0.00
15	Drenado y cambio de solución de sistema de frenos y clutch	Lubricante	Pinta	1	Wagner	\$ 4.00	0.00	\$ 4.00
16	Cambio de aceite de caja y corona	Lubricante	aceite	6/4 aceite	Mobil	\$ 24.00	\$ 10.00	\$ 34.00
TOTALES						\$ 86.00	\$ 62.00	\$ 148.00

002049



1950
1951
1952
1953
1954
1955
1956
1957
1958
1959
1960

1961



Grupo No. 18 - Diesel

Marca: Toyota ; Modelo: Hilux, Clase: Pick-Up ; Placa: N-6758, N-6741

MANTTO: PREVENTIVO 1 Por 5,000 km. Recorridos		REPUESTOS LUBRICANTES MATERIALES (A)	UNIDAD	CANTIDAD A UTILIZAR	MARCA	PRECIO (A) (CANTIDAD TOTAL)	PRECIO DE MANO DE OBRA (B)	PRECIO TOTAL (A+B)
1	Cambio de aceite que cumpla con las normas API CK-4 ó CI-4 y filtro para aceite de motor.	Lubricante - Repuesto	Cuarto de aceite - filtro	8/4 aceite - 1 filtro	Valvoline - Fram	\$ 32.00	\$ 10.00	\$ 42.00
2	Cambio de bujías (vehículos gasolina)	N/A	N/A	N/A	N/A	N/A	N/A	N/A
3	Cambio de filtro de aire	Respuesto	Filtro	1	Fujitoyo	\$ 14.00	6.00	\$ 20.00
4	Cambio de filtro de combustible y drenado de trampa de agua (vehículos diesel)	Respuesto	Filtro	1	Fujitoyo	\$ 8.00	6.00	\$ 14.00
5	Cambio de platino y condensador (si aplica solo en vehículos gasolina)	N/A	N/A	N/A	N/A	N/A	N/A	N/A
6	Engrase General	-	-	-	-	0.00	\$ 6.00	\$ 6.00
7	Engrase de Baleros de bufas	-	-	-	-	0.00	\$ 26.00	\$ 26.00
8	Revisión, regulación y limpieza de frenos	-	-	-	-	0.00	0.00	0.00
9	Rotación de llantas	-	-	-	-	0.00	0.00	0.00
10	Lavado de motor	-	-	-	-	0.00	\$ 6.00	\$ 6.00
11	Revisión y ajuste de fajas	-	-	-	-	0.00	0.00	0.00
12	Revisión del sistema eléctrico y luces en general (incluye batería)	-	-	-	-	0.00	0.00	0.00
13	Revisión de suspensión y dirección	-	-	-	-	0.00	0.00	0.00
14	Revisión general de tuberías y mangueras	-	-	-	-	0.00	0.00	0.00
15	Ajustar RPM	-	-	-	-	0.00	0.00	0.00
16	Cambio de refrigerante	Lubricante	Galón	1	Freezcool	\$ 6.00	0.00	\$ 6.00
17	Drenado y cambio de solución de sistema de frenos y clutch	Lubricante	Pinta	1	Wagner	\$ 4.00	0.00	\$ 4.00
18	Revisión de candelas incandescentes (vehículos diesel)	-	-	-	-	0.00	0.00	0.00
TOTALES						\$ 64.00	\$ 60.00	\$ 124.00

002048



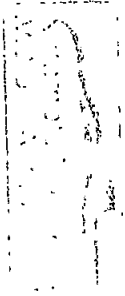

10/10/10

10/10/10



MANTTO: PREVENTIVO 2 Por 10,000 km. Recorridos		REPUESTOS LUBRICANTES MATERIALES (A)	UNIDAD	CANTIDAD A UTILIZAR	MARCA	PRECIO (A) (CANTIDAD TOTAL)	PRECIO DE MANO DE OBRA (B)	PRECIO TOTAL (A+B)
1	Cambio de aceite que cumpla con las normas API CK-4 ó CI-4 y filtro para aceite de motor.	Lubricante - Repuesto	Cuarto de aceite - filtro	8/4 aceite - 1 filtro	Valvoline - Fram	\$ 32.00	\$ 10.00	\$ 42.00
2	Limpieza y Calibración de bujías (vehículos gasolina)	N/A	N/A	N/A	N/A	N/A	N/A	N/A
3	Limpieza y Revisión de filtro de aire (si aplica)	-	-	-	-	0.00	0.00	0.00
4	Limpieza de filtro de combustible (si aplica) o drenado de trampa de agua (vehículos diesel)	-	-	-	-	0.00	0.00	0.00
5	Revisión, regulación y limpieza de frenos	-	-	-	-	0.00	0.00	0.00
6	Rotación de llantas	-	-	-	-	0.00	0.00	0.00
7	Lavado de motor	-	-	-	-	0.00	\$ 6.00	\$ 6.00
8	Revisión y ajuste de fajas	-	-	-	-	0.00	0.00	0.00
9	Revisión de sistema eléctrico y luces en general (incluye batería)	-	-	-	-	0.00	0.00	0.00
10	Revisión de suspensión y dirección	-	-	-	-	0.00	0.00	0.00
11	Revisión general de tuberías y mangueras	-	-	-	-	0.00	0.00	0.00
12	Ajustar RPM	-	-	-	-	0.00	0.00	0.00
TOTALES						\$ 32.00	\$ 16.00	\$ 48.00

002047



Supplemental
to the
1978-79
Annual Report

Supplemental
to the
1978-79
Annual Report

1978-79



MANTTO: PREVENTIVO 3 Por 15,000 km. Recorridos		REPUESTOS LUBRICANTES MATERIALES (A)	UNIDAD	CANTIDAD A UTILIZAR	MARCA	PRECIO (A) (CANTIDAD TOTAL)	PRECIO DE MANO DE OBRA (B)	PRECIO TOTAL (A+B)
1	Cambio de aceite que cumpla con las normas API CK-4 ó CI-4 y filtro para aceite de motor.	Lubricante - Repuesto	Cuarto de aceite - filtro	8/4 aceite - 1 filtro	Valvoline - Fram	\$ 32.00	\$ 10.00	\$ 42.00
2	Cambio de bujías	N/A	N/A	N/A	N/A	N/A	N/A	N/A
3	Cambio de filtro de aire	Respuesto	Filtro	1	Fujitoyo	\$ 14.00	6.00	\$ 20.00
4	Cambio de filtro de combustible y drenado de trampa de agua (vehículos diesel)	Respuesto	Filtro	1	Fujitoyo	\$ 8.00	6.00	\$ 14.00
5	Cambio de platino y condensador (si aplica solo en vehículos gasolina)	N/A	N/A	N/A	N/A	N/A	N/A	N/A
6	Engrase General	-	-	-	-	0.00	\$ 6.00	\$ 6.00
7	Revisión, regulación y limpieza de frenos	-	-	-	-	0.00	0.00	0.00
8	Rotación de llantas	-	-	-	-	0.00	0.00	0.00
9	Lavado de motor	-	-	-	-	0.00	\$ 6.00	\$ 6.00
10	Revisión y ajuste de fajas	-	-	-	-	0.00	0.00	0.00
11	Revisión de sistema eléctrico y luces en general (incluye batería)	-	-	-	-	0.00	0.00	0.00
12	Revisión de suspensión y dirección	-	-	-	-	0.00	0.00	0.00
13	Revisión general de tuberías y mangueras	-	-	-	-	0.00	0.00	0.00
14	Ajustar RPM	-	-	-	-	0.00	0.00	0.00
15	Cambio de refrigerante	Lubricante	Galón	1	Freezcool	\$ 6.00	0.00	\$ 6.00
16	Revisión de candelas incandescentes (vehículos diesel)	-	-	-	-	0.00	0.00	0.00
TOTALES						\$ 60.00	\$ 34.00	\$ 94.00

002046



OFFICE OF THE
ATTORNEY GENERAL
STATE OF ALABAMA

1964



MANTTO: PREVENTIVO 4 Por 20,000 km. Recorridos		REPUESTOS LUBRICANTES MATERIALES (A)	UNIDAD	CANTIDAD A UTILIZAR	MARCA	PRECIO (A) (CANTIDAD TOTAL)	PRECIO DE MANO DE OBRA (B)	PRECIO TOTAL (A+B)
1	Cambio de aceite que cumpla con las normas API CK-4 ó CI-4 y filtro para aceite de motor.	Lubricante - Repuesto	Cuarto de aceite - filtro	8/4 aceite - 1 filtro	Valvoline - Fram	\$ 32.00	\$ 10.00	\$ 42.00
2	Limpieza y Calibración de bujías (vehículos gasolina)	N/A	N/A	N/A	N/A	N/A	N/A	N/A
3	Limpieza y Revisión de filtro de aire (si aplica)	-	-	-	-	0.00	0.00	0.00
4	Limpieza de filtro de combustible (si aplica) o drenado de trampa de agua (vehículos diesel)	-	-	-	-	0.00	0.00	0.00
5	Cambio de Pastillas de Frenos	Repuesto	Juego	1	Hokkaido	\$ 28.00	\$ 10.00	\$ 38.00
6	Engrase de Baleros de bufas	-	-	-	-	0.00	\$ 26.00	\$ 26.00
7	Revisión, regulación y limpieza de frenos	-	-	-	-	0.00	0.00	0.00
8	Rotación de llantas	-	-	-	-	0.00	0.00	0.00
9	Lavado de motor	-	-	-	-	0.00	\$ 6.00	\$ 6.00
10	Revisión y ajuste de fajas	-	-	-	-	0.00	0.00	0.00
11	Revisión del sistema eléctrico y luces en general (incluye batería)	-	-	-	-	0.00	0.00	0.00
12	Revisión de suspensión y dirección	-	-	-	-	0.00	0.00	0.00
13	Revisión general de tuberías y mangueras	-	-	-	-	0.00	0.00	0.00
14	Ajustar RPM	-	-	-	-	0.00	0.00	0.00
15	Drenado y cambio de solución de sistema de frenos y clutch	Lubricante	Pinta	1	Wagner	\$ 4.00	0.00	\$ 4.00
16	Cambio de aceite de caja y corona	Lubricante	aceite	6/4 aceite	Mobil	\$ 24.00	\$ 10.00	\$ 34.00
TOTALES						\$ 88.00	\$ 62.00	\$ 150.00

002045





Handwritten text, possibly a date or initials, located in the upper left corner. The text is faint and difficult to decipher but appears to be arranged in a vertical column.

Handwritten text, possibly a signature or a date, located in the lower left quadrant. The text is very faint and illegible.

RESUMEN EN GRUPO DE EQUIPOS Y TODAS LAS GUÍAS.

VEHICULOS GASOLINA

GRUPO No. 4 GASOLINA

No.	Placa	Clase	Marca	Color	Año	Rutina 5,000 valor	Rutina 10,000 valor	Rutina 15,000 valor	Rutina 20,000 valor	Valor Total por 4 Rutinas
1	P-510056	AUTOMÓVIL	FORD	GRIS METÁLICO	2003	\$ 109.00	\$ 46.00	\$ 89.00	\$ 136.00	\$ 380.00

GRUPO No. 5 GASOLINA

No.	Placa	Clase	Marca	Color	Año	Rutina 5,000 valor	Rutina 10,000 valor	Rutina 15,000 valor	Rutina 20,000 valor	Valor Total por 4 Rutinas
2	P-467111 X N-10478	AUTOMÓVIL	TOYOTA	GRIS	2001	\$ 104.00	\$ 41.00	\$ 84.00	\$ 133.00	\$ 362.00

GRUPO No. 6 GASOLINA

No.	Placa	Clase	Marca	Color	Año	Rutina 5,000 valor	Rutina 10,000 valor	Rutina 15,000 valor	Rutina 20,000 valor	Valor Total por 4 Rutinas
3	N-3593	AUTOMÓVIL	TOYOTA	BLANCO	1995	\$ 96.00	\$ 32.00	\$ 76.00	\$ 116.00	\$ 320.00

GRUPO No. 7 GASOLINA

No.	Placa	Clase	Marca	Color	Año	Rutina 5,000 valor	Rutina 10,000 valor	Rutina 15,000 valor	Rutina 20,000 valor	Valor Total por 4 Rutinas
4	N-2059	AUTOMÓVIL	MITSUBISHI	GRIS	1999	\$ 92.00	\$ 34.00	\$ 72.00	\$ 124.00	\$ 322.00
5	N-17242	AUTOMÓVIL	MITSUBISHI	OCRE	1999	\$ 92.00	\$ 34.00	\$ 72.00	\$ 124.00	\$ 322.00

GRUPO No. 8 GASOLINA

No.	Placa	Clase	Marca	Color	Año	Rutina 5,000 valor	Rutina 10,000 valor	Rutina 15,000 valor	Rutina 20,000 valor	Valor Total por 4 Rutinas
6	N-3931	AUTOMÓVIL	TOYOTA	VERDE	1995	\$ 94.00	\$ 34.00	\$ 74.00	\$ 122.00	\$ 324.00

GRUPO No. 9 GASOLINA

No.	Placa	Clase	Marca	Color	Año	Rutina 5,000 valor	Rutina 10,000 valor	Rutina 15,000 valor	Rutina 20,000 valor	Valor Total por 4 Rutinas
7	N-4871	AUTOMÓVIL	TOYOTA	VERDE	1996	\$ 96.00	\$ 32.00	\$ 76.00	\$ 116.00	\$ 320.00
8	N-4875	AUTOMÓVIL	TOYOTA	NEGRO	1996	\$ 96.00	\$ 32.00	\$ 76.00	\$ 116.00	\$ 320.00

002044



1950

1950



VEHÍCULOS A COMBUSTIBLE DIESEL

GRUPO No. 2 DIESEL

No.	Placa	Clase	Marca	Color	Año	Rutina 5,000 valor	Rutina 10,000 valor	Rutina 15,000 valor	Rutina 20,000 valor	Valor Total por 4 Rutinas
1	N-3299	PICK-UP	TOYOTA	VERDE	2005	\$ 111.80	\$ 42.80	\$ 81.80	\$ 140.80	\$ 377.20
2	N-6052	PICK-UP	TOYOTA	BEIGE	2005	\$ 111.80	\$ 42.80	\$ 81.80	\$ 140.80	\$ 377.20
3	N-7067	PICK-UP	TOYOTA	AZUL	1998	\$ 111.80	\$ 42.80	\$ 81.80	\$ 140.80	\$ 377.20
4	N-17551	PICK-UP	TOYOTA	BLANCO	2005	\$ 111.80	\$ 42.80	\$ 81.80	\$ 140.80	\$ 377.20
5	N-17553	PICK-UP	TOYOTA	BLANCO	2005	\$ 111.80	\$ 42.80	\$ 81.80	\$ 140.80	\$ 377.20
6	N-17554	PICK-UP	TOYOTA	ROJO	2005	\$ 111.80	\$ 42.80	\$ 81.80	\$ 140.80	\$ 377.20
7	N-17556	PICK-UP	TOYOTA	BEIGE	2005	\$ 111.80	\$ 42.80	\$ 81.80	\$ 140.80	\$ 377.20
8	N-17792	PICK-UP	TOYOTA	AZUL	2005	\$ 111.80	\$ 42.80	\$ 81.80	\$ 140.80	\$ 377.20
9	N-17801	PICK-UP	TOYOTA	-	2005	\$ 111.80	\$ 42.80	\$ 81.80	\$ 140.80	\$ 377.20
10	N-17802	PICK-UP	TOYOTA	VERDE	2005	\$ 111.80	\$ 42.80	\$ 81.80	\$ 140.80	\$ 377.20
11	N-17803	PICK-UP	TOYOTA	VERDE	2005	\$ 111.80	\$ 42.80	\$ 81.80	\$ 140.80	\$ 377.20
12	N-17804	PICK-UP	TOYOTA	AZUL	2005	\$ 111.80	\$ 42.80	\$ 81.80	\$ 140.80	\$ 377.20
13	N-17805	PICK-UP	TOYOTA	BLANCO	2005	\$ 111.80	\$ 42.80	\$ 81.80	\$ 140.80	\$ 377.20
14	N-3755	PICK-UP	TOYOTA	VERDE	2005	\$ 111.80	\$ 42.80	\$ 81.80	\$ 140.80	\$ 377.20
15	N-3567	PICK-UP	TOYOTA	BEIGE	2005	\$ 111.80	\$ 42.80	\$ 81.80	\$ 140.80	\$ 377.20
16	N-3459	PICK-UP	TOYOTA	BLANCO	2005	\$ 111.80	\$ 42.80	\$ 81.80	\$ 140.80	\$ 377.20

GRUPO No. 3 DIESEL

No.	Placa	Clase	Marca	Color	Año	Rutina 5,000 valor	Rutina 10,000 valor	Rutina 15,000 valor	Rutina 20,000 valor	Valor Total por 4 Rutinas
17	N-4263	PICK-UP	MAZDA	NEGRO METÁLICO	2005	\$ 115.00	\$ 46.00	\$ 85.00	\$ 144.00	\$ 390.00
18	N-16623	PICK-UP	MAZDA	GRIS METÁLICO	2003	\$ 115.00	\$ 46.00	\$ 85.00	\$ 144.00	\$ 390.00
19	N-16616	PICK-UP	MAZDA	AZUL OSCURO METAL	2003	\$ 115.00	\$ 46.00	\$ 85.00	\$ 144.00	\$ 390.00
20	N-16617	PICK-UP	MAZDA	GRIS METÁLICO	2003	\$ 115.00	\$ 46.00	\$ 85.00	\$ 144.00	\$ 390.00
21	N-16618	PICK-UP	MAZDA	AZUL OSCURO METÁLICO	2003	\$ 115.00	\$ 46.00	\$ 85.00	\$ 144.00	\$ 390.00
22	N-16619	PICK-UP	MAZDA	BLANCO	2003	\$ 115.00	\$ 46.00	\$ 85.00	\$ 144.00	\$ 390.00

002043



11

11

11



23	N-16620	PICK-UP	MAZDA	VERDE OSCURO METÁLICO	2003	\$ 115.00	\$ 46.00	\$ 85.00	\$ 144.00	\$ 390.00
24	N-16621	PICK-UP	MAZDA	BLANCO	2003	\$ 115.00	\$ 46.00	\$ 85.00	\$ 144.00	\$ 390.00
25	N-16624	PICK-UP	MAZDA	GRIS METÁLICO	2003	\$ 115.00	\$ 46.00	\$ 85.00	\$ 144.00	\$ 390.00
26	N-16625	PICK-UP	MAZDA	BLANCO	2003	\$ 115.00	\$ 46.00	\$ 85.00	\$ 144.00	\$ 390.00
27	N-16626	PICK-UP	MAZDA	AZUL OSCURO METÁLICO	2003	\$ 115.00	\$ 46.00	\$ 85.00	\$ 144.00	\$ 390.00
28	N-16627	PICK-UP	MAZDA	AZUL OSCURO	2003	\$ 115.00	\$ 46.00	\$ 85.00	\$ 144.00	\$ 390.00
29	N-17517	PICK-UP	MAZDA	OCRE METÁLICO	2005	\$ 115.00	\$ 46.00	\$ 85.00	\$ 144.00	\$ 390.00
30	N-17518	PICK-UP	MAZDA	VERDE METÁLICO	2005	\$ 115.00	\$ 46.00	\$ 85.00	\$ 144.00	\$ 390.00
31	N-17519	PICK-UP	MAZDA	ROJO	2005	\$ 115.00	\$ 46.00	\$ 85.00	\$ 144.00	\$ 390.00
32	N-17520	PICK-UP	MAZDA	AZUL METÁLICO	2005	\$ 115.00	\$ 46.00	\$ 85.00	\$ 144.00	\$ 390.00
33	N-17522	PICK-UP	MAZDA	AZUL METÁLICO	2005	\$ 115.00	\$ 46.00	\$ 85.00	\$ 144.00	\$ 390.00
34	N-17523	PICK-UP	MAZDA	OCRE METÁLICO	2005	\$ 115.00	\$ 46.00	\$ 85.00	\$ 144.00	\$ 390.00
35	N-17524	PICK-UP	MAZDA	OCRE METÁLICO	2005	\$ 115.00	\$ 46.00	\$ 85.00	\$ 144.00	\$ 390.00
36	N-17525	PICK-UP	MAZDA	GRIS OSCURO MET.	2005	\$ 115.00	\$ 46.00	\$ 85.00	\$ 144.00	\$ 390.00
37	N-11345	PICK-UP	MAZDA	GRIS METÁLICO	2003	\$ 115.00	\$ 46.00	\$ 85.00	\$ 144.00	\$ 390.00
38	N-16460	PICK-UP	MAZDA	VERDE METÁLICO	2005	\$ 115.00	\$ 46.00	\$ 85.00	\$ 144.00	\$ 390.00
39	N-16461	PICK-UP	MAZDA	VERDE METÁLICO	2005	\$ 115.00	\$ 46.00	\$ 85.00	\$ 144.00	\$ 390.00
40	N-16462	PICK-UP	MAZDA	BEIGE METÁLICO	2005	\$ 115.00	\$ 46.00	\$ 85.00	\$ 144.00	\$ 390.00
41	N-16463	PICK-UP	MAZDA	AZUL METÁLICO	2005	\$ 115.00	\$ 46.00	\$ 85.00	\$ 144.00	\$ 390.00
42	N-17684	PICK-UP	MAZDA	BLANCO	2005	\$ 115.00	\$ 46.00	\$ 85.00	\$ 144.00	\$ 390.00
43	N-17839	PICK-UP	MAZDA	GRIS OSCURO METÁLICO	2005	\$ 115.00	\$ 46.00	\$ 85.00	\$ 144.00	\$ 390.00

002042





44	N-17840	PICK-UP	MAZDA	OCRE METÁLICO	2005	\$ 115.00	\$ 46.00	\$ 85.00	\$ 144.00	\$ 390.00
45	N-17841	PICK-UP	MAZDA	VERDE METÁLICO	2005	\$ 115.00	\$ 46.00	\$ 85.00	\$ 144.00	\$ 390.00
46	N-17550	PICK-UP	MAZDA	VERDE	2005	\$ 115.00	\$ 46.00	\$ 85.00	\$ 144.00	\$ 390.00
47	N-17757	PICK-UP	MAZDA	BLANCO	2005	\$ 115.00	\$ 46.00	\$ 85.00	\$ 144.00	\$ 390.00
48	N-17758	PICK-UP	MAZDA	NEGRO METÁLICO	2005	\$ 115.00	\$ 46.00	\$ 85.00	\$ 144.00	\$ 390.00
49	N-17759	PICK-UP	MAZDA	VERDE	2005	\$ 115.00	\$ 46.00	\$ 85.00	\$ 144.00	\$ 390.00
50	N-17760	PICK-UP	MAZDA	OCRE METÁLICO	2005	\$ 115.00	\$ 46.00	\$ 85.00	\$ 144.00	\$ 390.00
51	N-17761	PICK-UP	MAZDA	BEIGE METÁLICO	2005	\$ 115.00	\$ 46.00	\$ 85.00	\$ 144.00	\$ 390.00
52	N-17763	PICK-UP	MAZDA	NEGRO METÁLICO	2005	\$ 115.00	\$ 46.00	\$ 85.00	\$ 144.00	\$ 390.00
53	N-17764	PICK-UP	MAZDA	BLANCO	2005	\$ 115.00	\$ 46.00	\$ 85.00	\$ 144.00	\$ 390.00
54	N-17765	PICK-UP	MAZDA	ROJO	2005	\$ 115.00	\$ 46.00	\$ 85.00	\$ 144.00	\$ 390.00
55	N-8792	PICK-UP	MAZDA	NEGRO METÁLICO	2005	\$ 115.00	\$ 46.00	\$ 85.00	\$ 144.00	\$ 390.00
56	N-17767	PICK-UP	MAZDA	ROJO	2005	\$ 115.00	\$ 46.00	\$ 85.00	\$ 144.00	\$ 390.00
57	N-12407	PICK-UP	MAZDA	OCRE METÁLICO	2006	\$ 115.00	\$ 46.00	\$ 85.00	\$ 144.00	\$ 390.00
58	N-12343	PICK-UP	MAZDA	GRIS OSCURO METÁLICO	2006	\$ 115.00	\$ 46.00	\$ 85.00	\$ 144.00	\$ 390.00
59	N-12410	PICK-UP	MAZDA	BEIGE METÁLICO	2006	\$ 115.00	\$ 46.00	\$ 85.00	\$ 144.00	\$ 390.00
60	N-12392	PICK-UP	MAZDA	VERDE METÁLICO	2006	\$ 115.00	\$ 46.00	\$ 85.00	\$ 144.00	\$ 390.00

GRUPO No. 4 DIESEL

No.	Placa	Clase	Marca	Color	Año	Rutina 5,000 valor	Rutina 10,000 valor	Rutina 15,000 valor	Rutina 20,000 valor	Valor Total por 4 Rutinas
61	N-2244	PICK-UP	MAZDA	OCRE METÁLICO	2008	\$ 115.00	\$ 46.00	\$ 85.00	\$ 148.00	\$ 394.00
62	N-9761	PICK-UP	MAZDA	BLANCO	2007	\$ 115.00	\$ 46.00	\$ 85.00	\$ 148.00	\$ 394.00
63	N-10843	PICK-UP	MAZDA	BLANCO	2007	\$ 115.00	\$ 46.00	\$ 85.00	\$ 148.00	\$ 394.00
64	N-10844	PICK-UP	MAZDA	BLANCO	2007	\$ 115.00	\$ 46.00	\$ 85.00	\$ 148.00	\$ 394.00
65	N-10851	PICK-UP	MAZDA	BEIGE METÁLICO	2007	\$ 115.00	\$ 46.00	\$ 85.00	\$ 148.00	\$ 394.00
66	N-10852	PICK-UP	MAZDA	BLANCO	2007	\$ 115.00	\$ 46.00	\$ 85.00	\$ 148.00	\$ 394.00

002041



10

10



67	N-10889	PICK-UP	MAZDA	OCRE METÁLICO	2007	\$ 115.00	\$ 46.00	\$ 85.00	\$ 148.00	\$ 394.00
68	N-10891	PICK-UP	MAZDA	BLANCO	2007	\$ 115.00	\$ 46.00	\$ 85.00	\$ 148.00	\$ 394.00
69	N-7747	PICK-UP	MAZDA	GRIS METÁLICO	2008	\$ 115.00	\$ 46.00	\$ 85.00	\$ 148.00	\$ 394.00

GRUPO No. 5 DIESEL

No.	Placa	Clase	Marca	Color	Año	Rutina 5,000 valor	Rutina 10,000 valor	Rutina 15,000 valor	Rutina 20,000 valor	Valor Total por 4 Rutinas
70	N-16470	MICROBÚS	MAZDA	BLANCO	2000	\$ 115.00	\$ 46.00	\$ 85.00	\$ 148.00	\$ 394.00
71	N-10963	MICROBÚS	MAZDA	BLANCO	2007	\$ 115.00	\$ 46.00	\$ 85.00	\$ 148.00	\$ 394.00
72	N-10896	MICROBÚS	MAZDA	BLANCO	2007	\$ 115.00	\$ 46.00	\$ 85.00	\$ 148.00	\$ 394.00
73	N-10908	MICROBÚS	MAZDA	BLANCO	2007	\$ 115.00	\$ 46.00	\$ 85.00	\$ 148.00	\$ 394.00

GRUPO No. 14 DIESEL

No.	Placa	Clase	Marca	Color	Año	Rutina 5,000 valor	Rutina 10,000 valor	Rutina 15,000 valor	Rutina 20,000 valor	Valor Total por 4 Rutinas
74	N-9406	PICK-UP	TOYOTA	GRIS OSCURO	2015	\$ 124.00	\$ 48.00	\$ 94.00	\$ 150.00	\$ 416.00
75	N-3016	PICK-UP	PICK-UP	BLANCO	2015	\$ 124.00	\$ 48.00	\$ 94.00	\$ 150.00	\$ 416.00
76	N-9420	PICK-UP	TOYOTA	BLANCO	2015	\$ 124.00	\$ 48.00	\$ 94.00	\$ 150.00	\$ 416.00
77	N-3047	PICK-UP	TOYOTA	GRIS OSCURO	2015	\$ 124.00	\$ 48.00	\$ 94.00	\$ 150.00	\$ 416.00
78	N-10230	PICK-UP	TOYOTA	GRIS CLARO	2015	\$ 124.00	\$ 48.00	\$ 94.00	\$ 150.00	\$ 416.00
79	N-9414	PICK-UP	TOYOTA	BLANCO	2015	\$ 124.00	\$ 48.00	\$ 94.00	\$ 150.00	\$ 416.00
80	N-10714	PICK-UP	TOYOTA	GRIS CLARO	2015	\$ 124.00	\$ 48.00	\$ 94.00	\$ 150.00	\$ 416.00
81	N-10526	PICK-UP	TOYOTA	GRIS CLARO	2015	\$ 124.00	\$ 48.00	\$ 94.00	\$ 150.00	\$ 416.00
82	N-9416	PICK-UP	TOYOTA	BLANCO	2015	\$ 124.00	\$ 48.00	\$ 94.00	\$ 150.00	\$ 416.00
83	N-3030	PICK-UP	TOYOTA	GRIS OSCURO	2015	\$ 124.00	\$ 48.00	\$ 94.00	\$ 150.00	\$ 416.00
84	N-10920	PICK-UP	TOYOTA	GRIS CLARO	2015	\$ 124.00	\$ 48.00	\$ 94.00	\$ 150.00	\$ 416.00
85	N-10591	PICK-UP	TOYOTA	GRIS CLARO	2015	\$ 124.00	\$ 48.00	\$ 94.00	\$ 150.00	\$ 416.00
86	N-9957	PICK-UP	TOYOTA	BLANCO	2015	\$ 124.00	\$ 48.00	\$ 94.00	\$ 150.00	\$ 416.00
87	N-9415	PICK-UP	TOYOTA	BLANCO	2015	\$ 124.00	\$ 48.00	\$ 94.00	\$ 150.00	\$ 416.00

GRUPO No. 15 DIESEL

No.	Placa	Clase	Marca	Color	Año	Rutina 5,000 valor	Rutina 10,000 valor	Rutina 15,000 valor	Rutina 20,000 valor	Valor Total por 4 Rutinas
88	N-9323	MICROBÚS	TOYOTA	GRIS CLARO	2015	\$ 124.00	\$ 48.00	\$ 94.00	\$ 150.00	\$ 416.00
89	N-3085	PICK-UP	TOYOTA	BLANCO	2015	\$ 124.00	\$ 48.00	\$ 94.00	\$ 150.00	\$ 416.00

002040



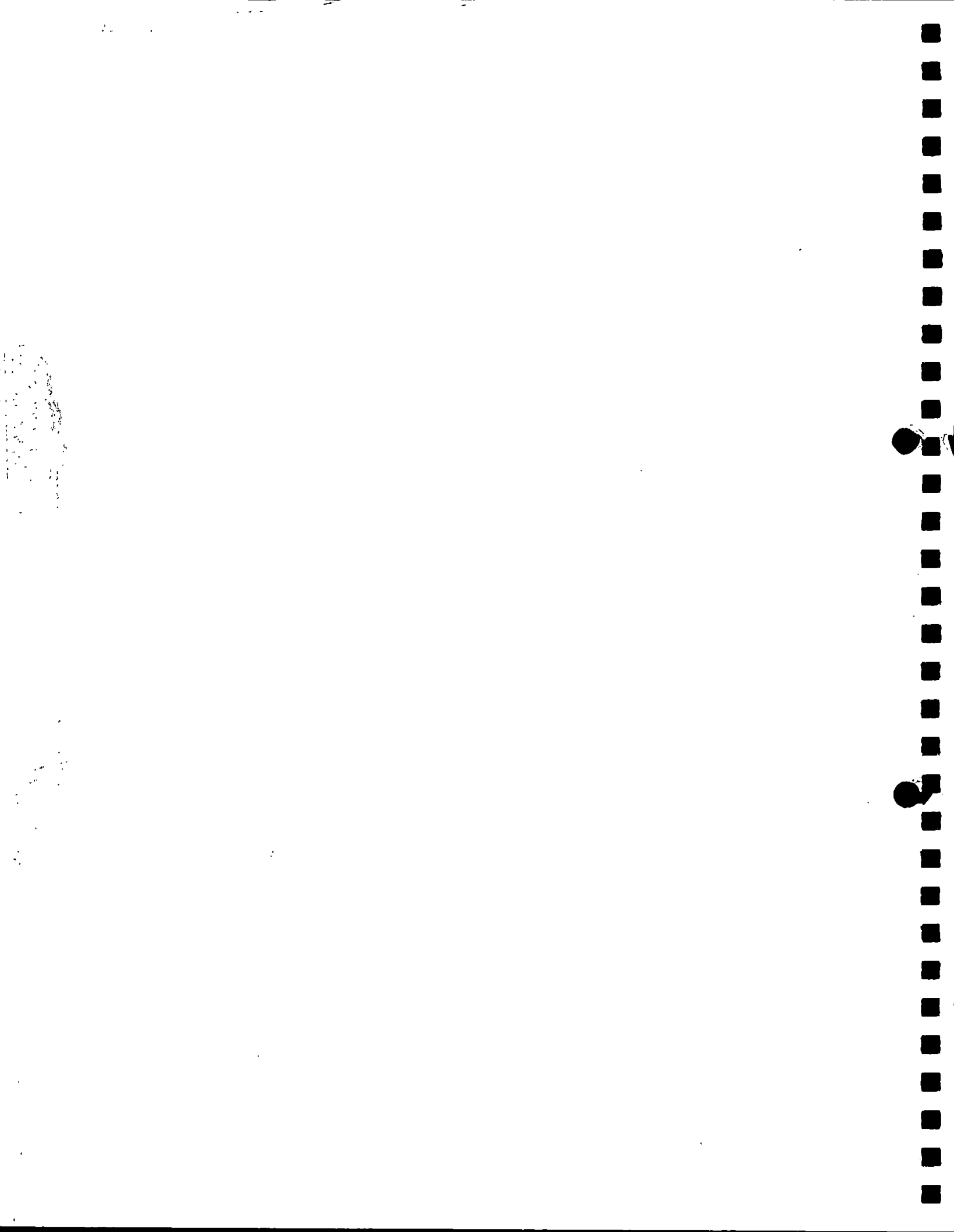

90	N-9331	MICROBÚS	TOYOTA	TOYOTA	2015	\$ 124.00	\$ 48.00	\$ 94.00	\$ 150.00	\$ 416.00
91	N-9403	MICROBÚS	TOYOTA	AZUL	2015	\$ 124.00	\$ 48.00	\$ 94.00	\$ 150.00	\$ 416.00
92	N-9328	MICROBÚS	TOYOTA	AZUL	2015	\$ 124.00	\$ 48.00	\$ 94.00	\$ 150.00	\$ 416.00
93	N-9213	MICROBÚS	TOYOTA	GRIS CLARO	2015	\$ 124.00	\$ 48.00	\$ 94.00	\$ 150.00	\$ 416.00

GRUPO No. 16 DIESEL - UCP

No.	Placa	Clase	Marca	Color	Año	Rutina 5,000 valor	Rutina 10,000 valor	Rutina 15,000 valor	Rutina 20,000 valor	Valor Total por 4 Rutinas
94	N-5095	PICK-UP	MITSUBISHI	BLANCO	2011	\$ 115.00	\$ 46.00	\$ 85.00	\$ 148.00	\$ 394.00
95	N-5096	PICK-UP	MITSUBISHI	BLANCO	2011	\$ 115.00	\$ 46.00	\$ 85.00	\$ 148.00	\$ 394.00
96	N-5099	PICK-UP	MITSUBISHI	GRIS CLARO	2012	\$ 115.00	\$ 46.00	\$ 85.00	\$ 148.00	\$ 394.00
97	N-5101	PICK-UP	MITSUBISHI	BLANCO	2011	\$ 115.00	\$ 46.00	\$ 85.00	\$ 148.00	\$ 394.00
98	N-5120	PICK-UP	MITSUBISHI	GRIS CLARO	2012	\$ 115.00	\$ 46.00	\$ 85.00	\$ 148.00	\$ 394.00
99	N-5133	PICK-UP	MITSUBISHI	BLANCO	2012	\$ 115.00	\$ 46.00	\$ 85.00	\$ 148.00	\$ 394.00
100	N-5135	PICK-UP	MITSUBISHI	BLANCO	2012	\$ 115.00	\$ 46.00	\$ 85.00	\$ 148.00	\$ 394.00
101	N-5136	PICK-UP	MITSUBISHI	GRIS	2012	\$ 115.00	\$ 46.00	\$ 85.00	\$ 148.00	\$ 394.00
102	N-5137	PICK-UP	MITSUBISHI	BLANCO	2012	\$ 115.00	\$ 46.00	\$ 85.00	\$ 148.00	\$ 394.00
103	N-5139	PICK-UP	MITSUBISHI	BLANCO	2011	\$ 115.00	\$ 46.00	\$ 85.00	\$ 148.00	\$ 394.00

GRUPO No. 17 DIESEL - UCP

No.	Placa	Clase	Marca	Color	Año	Rutina 5,000 valor	Rutina 10,000 valor	Rutina 15,000 valor	Rutina 20,000 valor	Valor Total por 4 Rutinas
104	N-3592	PICK-UP 4X4	MITSUBISHI	BLANCO	2015	\$ 120.00	\$ 46.00	\$ 90.00	\$ 148.00	\$ 404.00
105	N-3562	PICK-UP 4X4	MITSUBISHI	BLANCO	2015	\$ 120.00	\$ 46.00	\$ 90.00	\$ 148.00	\$ 404.00
106	N-3558	PICK-UP 4X4	MITSUBISHI	BLANCO	2015	\$ 120.00	\$ 46.00	\$ 90.00	\$ 148.00	\$ 404.00
107	N-3536	PICK-UP 4X4	MITSUBISHI	BLANCO	2015	\$ 120.00	\$ 46.00	\$ 90.00	\$ 148.00	\$ 404.00
108	N-3556	PICK-UP 4X4	MITSUBISHI	BLANCO	2015	\$ 120.00	\$ 46.00	\$ 90.00	\$ 148.00	\$ 404.00

GRUPO No. 18 DIESEL - UCP

No.	Placa	Clase	Marca	Color	Año	Rutina 5,000 valor	Rutina 10,000 valor	Rutina 15,000 valor	Rutina 20,000 valor	Valor Total por 4 Rutinas
109	N-6758	PICK-UP	TOYOTA	BLANCO	2015	\$ 124.00	\$ 48.00	\$ 94.00	\$ 150.00	\$ 416.00
110	N-6741	PICK-UP	TOYOTA	BLANCO	2015	\$ 124.00	\$ 48.00	\$ 94.00	\$ 150.00	\$ 416.00

TOTAL COSTO DE MANTENIMIENTOS PREVENTIVOS DE VEHÍCULOS

\$ 13,600.80	\$ 5,337.80	\$ 10,140.80	\$ 17,019.80	\$ 46,099.20
--------------	-------------	--------------	--------------	--------------

COSTO GENERAL DE MANTENIMIENTOS PREVENTIVO DE VEHÍCULOS GASOLINA

COSTO GENERAL DE MANTENIMIENTOS PREVENTIVO DE VEHÍCULOS DIESEL

COSTO TOTAL POR MANTENIMIENTOS PREVENTIVOS (DIESEL + GASOLINA)

\$	\$ 2,670.00
\$	\$ 43,429.20
\$	\$ 46,099.20

002039



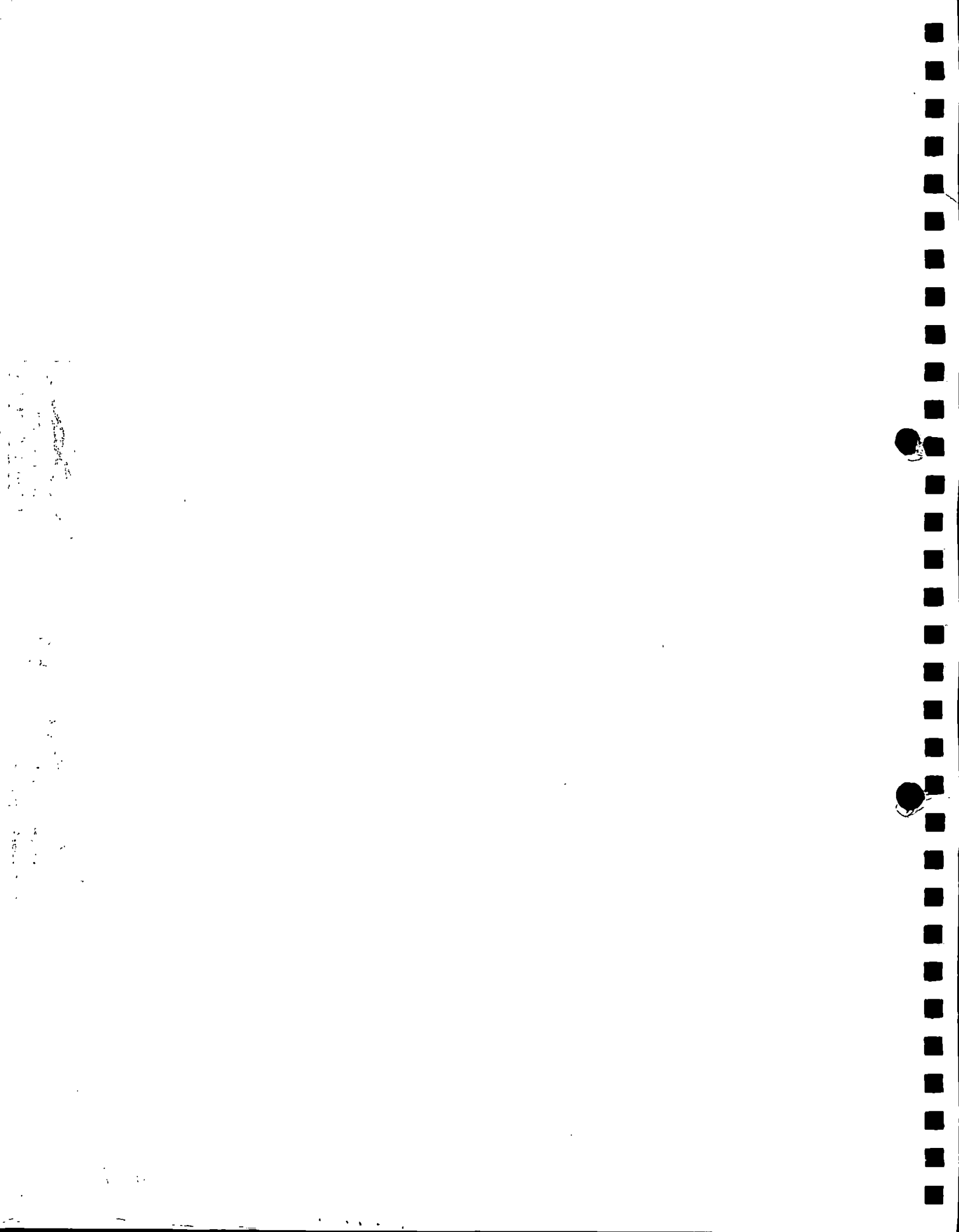

El costo total de la oferta económica por los vehículos motor gasolina correspondientes a los grupos: No.4 , No. 5, No. 6, No. 7 No. 8 y No. 9 es de DOS MIL SEISCIENTOS SETENTA 00/100 DOLARES DE LOS ESTADOS UNIDOS DE AMÉRICA.-

El costo total de la oferta económica por los vehículos motor diésel correspondientes a los grupos: No.2 , No. 3, No. 4, No. 5 No. 14, No. 15, No. 16, No. 17 y No. 18 es de CUARENTA Y TRES MIL CUATROCIENTOS VEINTINUEVE 20/100 DOLARES DE LOS ESTADOS UNIDOS DE AMÉRICA.-

El costo total de la oferta económica por los grupos ofertados correspondientes a vehículos motor gasolina y diésel es de CUARENTA Y SEIS MIL NOVECIENTOS NOVENTA Y NUEVE 20/100 DOLARES DE LOS ESTADOS UNIDOS DE AMÉRICA.-

Los precios ofertados

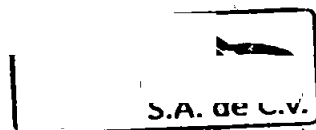

Servicio Automotriz España S.A. de C.V.

002038

70

Handwritten text in a rectangular box, possibly a signature or stamp.

ANEXO 6

LISTADO DE VEHÍCULOS PARA MANTENIMIENTO PREVENTIVO Y CORRECTIVO DEL CNR Y UCP

GRUPO No. 1 GASOLINA

No.	Placa	Clase	Marca	Color	Año	Modelo	Chasis	Motor	TOTAL REV.
1	N-13182	AUTOMÓVIL	MITSUBISHI	AZUL OSCURO	1996	MONTERO	N/T	4G54LC9206	4

GRUPO No. 3 GASOLINA

No.	Placa	Clase	Marca	Color	Año	Modelo	Chasis	Motor	TOTAL REV.
2	N-14222	AUTOMÓVIL	DAIHATSU	GRIS	2001	TERIOS 4WD	JDAJ100G0005612 50	826496	4
3	N-15528	AUTOMÓVIL	DAIHATSU	GRIS	2000	SIN MODELO	JDAJ100G0005610 18	825764	4
4	N-16666	AUTOMÓVIL	DAIHATSU	VERDE JADE, M/PLATEADAS	2003	TERIOS 2003	JDAJ102G0005266 78	1024123	4
5	N-16668	AUTOMÓVIL	DAIHATSU	CHAMPAN	2003	TERIOS 2003	JDAJ102G0005277 11	1033815	4
6	N-16669	AUTOMÓVIL	DAIHATSU	AZUL MICA	2003	TERIOS 2003	JDAJ102G0005276 76	1034904	4
7	N-16670	AUTOMÓVIL	DAIHATSU	VERDE JADE	2003	TERIOS 2003	JDAJ102G0005249 94	1009111	4
8	N-16671	AUTOMÓVIL	DAIHATSU	GRIS PLATA, M/PLATEADAS	2003	TERIOS 2003	JDAJ102G0005263 57	1022378	4
9	N-17213	AUTOMÓVIL	DAIHATSU	AZUL	2004	TERIOS 4X4	JDAJ102G0005422 23	1142349	4
10	N-17214	AUTOMÓVIL	DAIHATSU	GRIS METÁLICO	2003	TERIOS 4X4	JDAJ102G0005352 50	1094339	4
11	N-17215	AUTOMÓVIL	DAIHATSU	ROJO	2004	TERIOS 4X4	JDAJ102G0005424 31	1143288	4
12	N-17217	AUTOMÓVIL	DAIHATSU	VERDE	2003	TERIOS 4X4	JDAJ102G0005374 22	1109855	4
13	N-17218	AUTOMÓVIL	DAIHATSU	VERDE JADE/GRIS METÁLICO	2004	TERIOS 4X4	JDAJ102G0005393 87	1123522	4
14	N-17346	AUTOMÓVIL	DAIHATSU	AZUL	2004	TERIOS 4X4	JDAJ102G0005424 72	1143334	4
15	P-563680	AUTOMÓVIL	DAIHATSU	AZUL MICA	2003	TERIOS 4X4	JDAJ102G0005372 74	1108794	4

GRUPO No. 5 GASOLINA

No.	Placa	Clase	Marca	Color	Año	Modelo	Chasis	Motor	TOTAL REV.
	P-467111 X N- 10478	AUTOMÓVIL	TOYOTA	GRIS	2001	4 RUNNER, SR5	RZN1850040472	3RZ2460057	4

GRUPO No. 6 GASOLINA

No.	Placa	Clase	Marca	Color	Año	Modelo	Chasis	Motor	TOTAL REV.
17	N-3593	AUTOMÓVIL	TOYOTA	BLANCO	1995	COROLA XL	AE101-0126028	4A-K973696	4

GRUPO No. 7 GASOLINA

No.	Placa	Clase	Marca	Color	Año	Modelo	Chasis	Motor	TOTAL REV.
18	N-2059	AUTOMÓVIL	MITSUBISHI	GRIS	1999	MONTERO	JMYLNHT6WXY00 0519	4G93KL3272	4
19	N-17242	AUTOMÓVIL	MITSUBISHI	OCRE	1999	MONTERO	JMYLNH76WXY00 0505	4G93KM0645	4

GRUPO No. 8 GASOLINA

No.	Placa	Clase	Marca	Color	Año	Modelo	Chasis	Motor	TOTAL REV.
20	N-3931	AUTOMÓVIL	TOYOTA	VERDE	1995	LAND-CRUISER	R1700008115	409375622R	4

GRUPO No. 9 GASOLINA

No.	Placa	Clase	Marca	Color	Año	Modelo	Chasis	Motor	TOTAL REV.
21	N-4871	AUTOMÓVIL	TOYOTA	VERDE	1996	STARLET	EP900002852	29203202E	4
22	N-4875	AUTOMÓVIL	TOYOTA	NEGRO	1996	STARLET	EP900002832	29198852E	4



VEHÍCULOS A COMBUSTIBLE DIESEL

No.	Placa	Clase	Marca	Color	Año	Modelo	Chasis	Motor	TOTAL REV.
23	N-3299	PICK-UP	TOYOTA	VERDE	2005	HILUX 24 DC	JTFED4266001012 80	2L5569202	4
24	N-6052	PICK-UP	TOYOTA	BEIGE	2005	HILUX 24 DC	JTFED4269001007 06	2L5568369	4
25	N-7067	PICK-UP	TOYOTA	AZUL	1998	PICK-UP 4 X2, HILUX	LN1450011823	2L4541414	4
26	N-17551	PICK-UP	TOYOTA	BLANCO	2005	HILUX 24 DC	JTFED4267000998 94	2L5564965	4
27	N-17553	PICK-UP	TOYOTA	BLANCO	2005	HILUX 24 DC	JTFED426X001017 35	2L5571993	4
28	N-17554	PICK-UP	TOYOTA	ROJO	2005	HILUX 24 DC	JTFED4260001017 44	2L5572044	4
29	N-17556	PICK-UP	TOYOTA	BEIGE	2005	HILUX 24 DC	JTFED4260001018 73	2L5572217	4
30	N-17792	PICK-UP	TOYOTA	AZUL	2005	HILUX 24 DC	JTFED4265001018 53	2L5572294	4
31	N-17801	PICK-UP	TOYOTA		2005	HILUX 24 DC	JTFED4266000963 10	2L5520860	4
	N-17802	PICK-UP	TOYOTA	VERDE	2005	HILUX 24 DC	JTFED426X000988 98	2L5550627	4
33	N-17803	PICK-UP	TOYOTA	VERDE	2005	HILUX 24 DC	JTFED426X001017 04	2L5571931	4
34	N-17804	PICK-UP	TOYOTA	AZUL	2005	HILUX 24 DC	JTFED4265001016 91	2L5571879	4
35	N-17805	PICK-UP	TOYOTA	BLANCO	2005	HILUX 24 DC	JTFED4265001007 49	2L5566914	4
36	N-3755	PICK-UP	TOYOTA	VERDE	2005	HILUX 24 DC	JTFED4265001006 40	2L5557334	4
37	N-3567	PICK-UP	TOYOTA	BEIGE	2005	HILUX 24 DC	JTFED4266001004 98	2L5566368	4
38	N-3459	PICK-UP	TOYOTA	BLANCO	2005	HILUX 24 DC	JTFED4264001006 00	2L5557022	4

GRUPO No. 7 DIESEL

No.	Placa	Clase	Marca	Color	Año	Modelo	Chasis	Motor	TOTAL REV.
39	N-3489	AUTOMÓVIL	TOYOTA	GRIS	1995	LAND-CRUISER	N/D	3L3739433	4
40	N-4290	AUTOMÓVIL	TOYOTA	GRIS	1995	4RUNNER	LN1300134488	3L3901242	4

GRUPO No. 11 DIESEL

No.	Placa	Clase	Marca	Color	Año	Modelo	Chasis	Motor	TOTAL REV.
	N-14400	AUTOMÓVIL	TOYOTA	BLANCO	1998	LAND-CRUISER	HZJ750048615	1H20271730	4

GRUPO No. 12 DIESEL

No.	Placa	Clase	Marca	Color	Año	Modelo	Chasis	Motor	TOTAL REV.
42	N-18181	MICROBÚS	TOYOTA	AZUL	2008	KDH2221-LEM DY/ HIACE	JTFSS22PX000479 42	2KD 1783229	4

GRUPO No. 14 DIESEL

No.	Placa	Clase	Marca	Color	Año	Modelo	Chasis	Motor	TOTAL REV.
43	N-9406	PICK-UP	TOYOTA	GRIS OSCURO	2015	KUN25L-HRMDH, DOBLE CABINA 4X4	MROFR22G40073 2574	2KDS431965	4
44	N-3016	PICK-UP	TOYOTA	BLANCO	2015	KUN25L-HRMDH, DOBLE CABINA 4X4	MROFR22G50078 0394	2KDS368741	4
45	N-9420	PICK-UP	TOYOTA	BLANCO	2015	KUN25L-HRMDH, DOBLE CABINA 4X4	MROFR22GX0078 0256	2KDS367561	4
46	N-3047	PICK-UP	TOYOTA	GRIS OSCURO	2015	KUN25L-HRMDH, DOBLE CABINA 4X4	MROFR22G40073 0453	2KDS413900	4



47	N-10230	PICK-UP	TOYOTA	GRIS CLARO	2015	KUN25L-HRMDH, DOBLE CABINA 4X4	KUN25L-HRMDH, DOBLE CABINA 4X4	MROFR22G70073 3220	4
48	N-9414	PICK-UP	TOYOTA	BLANCO	2015	KUN25L-HRMDH, DOBLE CABINA 4X4	MROFR22G20078 0333	2KDS367861	4
49	N-10714	PICK-UP	TOYOTA	GRIS CLARO	2015	KUN25L-HRMDH, DOBLE CABINA 4X4	MROFR22G80073 2190	MROFR22G80073 2190	4
50	N-10526	PICK-UP	TOYOTA	GRIS CLARO	2015	KUN25L-HRMDH, DOBLE CABINA 4X4	MROFR22G00078 8317	2KDS436116	4
51	N-9416	PICK-UP	TOYOTA	BLANCO	2015	KUN25L-HRMDH, DOBLE CABINA 4X4	MROFR22G90078 0295	2KDS367242	4
52	N-3030	PICK-UP	TOYOTA	GRIS OSCURO	2015	KUN25L-HRMDH, DOBLE CABINA 4X4	MROFR22G10078 6110	2KDS413379	4
53	N-10920	PICK-UP	TOYOTA	GRIS CLARO	2015	KUN25L-HRMDH, DOBLE CABINA 4X4	MROFR22G40073 2638	2KDS432672	4
54	N-10591	PICK-UP	TOYOTA	GRIS CLARO	2015	KUN25L-HRMDH, DOBLE CABINA 4X4	MROFR22G30078 8523	2KDS438037	4
55	N-9957	PICK-UP	TOYOTA	BLANCO	2015	KUN25L-HRMDH, DOBLE CABINA 4X4	MROFR22G90077 9101	2KDS361571	4
56	N-9415	PICK-UP	TOYOTA	BLANCO	2015	KUN25L-HRMDH, DOBLE CABINA 4X4	MROFR22G40078 0270	2KDS367515	4

GRUPO No. 15 DIESEL

No.	Placa	Clase	Marca	Color	Año	Modelo	Chasis	Motor	TOTAL REV.
57	N-9323	MICROBÚS	TOYOTA	GRIS CLARO	2015	KDH202L, HIACE	JTFJS02P20502406 1	2KDA676488	4
58	N-3085	PICK-UP	TOYOTA	BLANCO	2015	KUN25L-HRMDH, DOBLE CABINA 4X4	MROFR22G10073 2046	2KDS427487	4
59	N-9331	MICROBÚS	TOYOTA	TOYOTA	2015	KDH202L, HIACE	JTFJS02P70502342 4	2KDA650085	4
60	N-9403	MICROBÚS	TOYOTA	AZUL	2015	KDH202L, HIACE	JTFJS0PX00045964	2KDA636779	4
61	N-9328	MICROBÚS	TOYOTA	AZUL	2015	KDH202L, HIACE	JRFJS02P20502343 0	2KDA651687	4
62	N-9213	MICROBÚS	TOYOTA	GRIS CLARO	2015	KDH202L, HIACE	JTFJS02P30502410 3	2KDA677353	4

GRUPO No. 16 DIESEL - UCP

No.	Placa	Clase	Marca	Color	Año	Modelo	Chasis	Motor	TOTAL REV.
63	N-5095	PICK-UP	MITSUBISHI	BLANCO	2011	L200,DC,4X4	MMBJNKB70BD01 9896	4M4QUAC2480	4
64	N-5096	PICK-UP	MITSUBISHI	BLANCO	2011	L200,DC,4X4	MMBJNKB70BD02 4798	4M40UAC2752	4
65	N-5099	PICK-UP	MITSUBISHI	GRIS CLARO	2012	L200,DC,4X4	MMBJNKB70CD01 5036	4M40UAC7734	4
66	N-5101	PICK-UP	MITSUBISHI	BLANCO	2011	L200,DC,4X4	MMBJNKB70BD04 5551	4M40UAC4154	4
67	N-5120	PICK-UP	MITSUBISHI	GRIS CLARO	2012	L200,DC,4X4	MMBJNKB70CD00 3954	4M40UAC5923	4
68	N-5133	PICK-UP	MITSUBISHI	BLANCO	2012	L200,DC,4X4	MMBJNKB70CD00 0405	4M40UAC4504	4
69	N-5135	PICK-UP	MITSUBISHI	BLANCO	2012	L200,DC,4X4	MMBJNKB70CD00 0408	4M40UAC4548	4
70	N-5136	PICK-UP	MITSUBISHI	GRIS	2012	L200,DC,4X4	MMBJNKB70CD00 0412	4M40UAC4504	4



11

71	N-5137	PICK-UP	MITSUBISHI	BLANCO	2012	L200,DC,4X4	MMBJNKB70CD00 0407	4M40UAC4507	4
72	N-5139	PICK-UP	MITSUBISHI	BLANCO	2011	L200,DC,4X4	MMBJNKB70BD04 5549	4M40UAHC4156	4
GRUPO No. 17 DIESEL - UCP									
No.	Placa	Clase	Marca	Color	Año	Modelo	Chasis	Motor	TOTAL REV.
73	N-3592	PICK-UP 4X4	MITSUBISHI	BLANCO	2015	KB4TNJNUZL, DOBLE CABINA, 4X4	MMBJNKB40FD03 3809	4D56UCFJ5418	4
74	N-3562	PICK-UP 4X4	MITSUBISHI	BLANCO	2015	KB4TNJNUZL, DOBLE CABINA, 4X4	MMBJNKB40FD03 3625	4D56UCFJ4848	4
75	N-3558	PICK-UP 4X4	MITSUBISHI	BLANCO	2015	KB4TNJNUZL, DOBLE CABINA, 4X4	MMBJNKB40FD03 3528	4D56UCFJ4658	4
76	N-3536	PICK-UP 4X4	MITSUBISHI	BLANCO	2015	KB4TNJNUZL, DOBLE CABINA, 4X4	MMBJNKB40FD03 3372	4D56UCFJ3783	4
77	N-3556	PICK-UP 4X4	MITSUBISHI	BLANCO	2015	KB4TNJNUZL, DOBLE CABINA, 4X4	MMBJNKB40FD03 3840	4D56UCFJ5558	4
GRUPO No. 18 DIESEL - UCP									
No.	Placa	Clase	Marca	Color	Año	Modelo	Chasis	Motor	TOTAL REV.
78	N-6758	PICK-UP	TOYOTA	BLANCO	2015	HILUX	MROFR22G800738 670	2KDS483867	4
79	N-6741	PICK-UP	TOYOTA	BLANCO	2015	HILUX	MROFS8CD800541 316	2KDS487443	4
TOTAL MANTENIMIENTOS PREVENTIVOS									316



ANEXO 7
FORMULARIO DE OFERTA ECONÓMICA DE MANTENIMIENTO PREVENTIVO POR GRUPOS DE VEHÍCULOS

RESUMEN EN GRUPO DE EQUIPOS Y TODAS LAS GUÍAS.

GRUPO No. 1 GASOLINA										
No.	Placa	Clase	Marca	Color	Año	Rutina 5,000 valor	Rutina 10,000 valor	Rutina 15,000 valor	Rutina 20,000 valor	Valor Total por 4 Rutinas
1	N-13182	AUTOMÓVIL	MITSUBISHI	AZUL OSCURO	1996	\$ 195.55	\$ 70.40	\$ 70.40	\$ 249.23	\$ 585.58
GRUPO No. 3 GASOLINA										
No.	Placa	Clase	Marca	Color	Año	Rutina 5,000 valor	Rutina 10,000 valor	Rutina 15,000 valor	Rutina 20,000 valor	Valor Total por 4 Rutinas
13	N-14222	AUTOMÓVIL	DAIHATSU	GRIS	2001	\$ 169.32	\$ 77.62	\$ 78.25	\$ 218.47	\$ 543.76
14	N-15528	AUTOMÓVIL	DAIHATSU	GRIS	2000	\$ 169.32	\$ 77.62	\$ 78.25	\$ 218.47	\$ 543.76
15	N-16666	AUTOMÓVIL	DAIHATSU	VERDE JADE,M/PLATEA DAS	2003	\$ 169.32	\$ 77.62	\$ 78.25	\$ 218.47	\$ 543.76
16	N-16668	AUTOMÓVIL	DAIHATSU	CHAMPAN	2003	\$ 169.32	\$ 77.62	\$ 78.25	\$ 218.47	\$ 543.76
17	N-16669	AUTOMÓVIL	DAIHATSU	AZUL MICA	2003	\$ 169.32	\$ 77.62	\$ 78.25	\$ 218.47	\$ 543.76
	N-16670	AUTOMÓVIL	DAIHATSU	VERDE JADE	2003	\$ 169.32	\$ 77.62	\$ 78.25	\$ 218.47	\$ 543.76
19	N-16671	AUTOMÓVIL	DAIHATSU	GRIS PLATA, M/PLATEADAS	2003	\$ 169.32	\$ 77.62	\$ 78.25	\$ 218.47	\$ 543.76
20	N-17213	AUTOMÓVIL	DAIHATSU	AZUL	2004	\$ 169.32	\$ 77.62	\$ 78.25	\$ 218.47	\$ 543.76
21	N-17214	AUTOMÓVIL	DAIHATSU	GRIS METÁLICO	2003	\$ 169.32	\$ 77.62	\$ 78.25	\$ 218.47	\$ 543.76
22	N-17215	AUTOMÓVIL	DAIHATSU	ROJO	2004	\$ 169.32	\$ 77.62	\$ 78.25	\$ 218.47	\$ 543.76
23	N-17217	AUTOMÓVIL	DAIHATSU	VERDE	2003	\$ 169.32	\$ 77.62	\$ 78.25	\$ 218.47	\$ 543.76
24	N-17218	AUTOMÓVIL	DAIHATSU	VERDE JADE/GRIS METÁLICO	2004	\$ 169.32	\$ 77.62	\$ 78.25	\$ 218.47	\$ 543.76
25	N-17346	AUTOMÓVIL	DAIHATSU	AZUL	2004	\$ 169.32	\$ 77.62	\$ 78.25	\$ 218.47	\$ 543.76
26	P-563680	AUTOMÓVIL	DAIHATSU	AZUL MICA	2003	\$ 169.32	\$ 77.62	\$ 78.25	\$ 218.47	\$ 543.76
GRUPO No. 5 GASOLINA										
No.	Placa	Clase	Marca	Color	Año	Rutina 5,000 valor	Rutina 10,000 valor	Rutina 15,000 valor	Rutina 20,000 valor	Valor Total por 4 Rutinas
28	P-467111 X N- 10478	AUTOMÓVIL	TOYOTA	GRIS	2001	\$ 192.05	\$ 80.77	\$ 70.40	\$ 232.47	\$ 575.69
GRUPO No. 6 GASOLINA										
No.	Placa	Clase	Marca	Color	Año	Rutina 5,000 valor	Rutina 10,000 valor	Rutina 15,000 valor	Rutina 20,000 valor	Valor Total por 4 Rutinas
29	N-3593	AUTOMÓVIL	TOYOTA	BLANCO	1995	\$ 180.80	\$ 80.77	\$ 70.40	\$ 147.15	\$ 479.12
GRUPO No. 7 GASOLINA										
No.	Placa	Clase	Marca	Color	Año	Rutina 5,000 valor	Rutina 10,000 valor	Rutina 15,000 valor	Rutina 20,000 valor	Valor Total por 4 Rutinas
30	N-2059	AUTOMÓVIL	MITSUBISHI	GRIS	1999	\$ 200.55	\$ 85.77	\$ 75.40	\$ 254.23	\$ 615.95
31	N-17242	AUTOMÓVIL	MITSUBISHI	OCRE	1999	\$ 200.55	\$ 85.77	\$ 75.40	\$ 254.23	\$ 615.95
GRUPO No. 8 GASOLINA										
No.	Placa	Clase	Marca	Color	Año	Rutina 5,000 valor	Rutina 10,000 valor	Rutina 15,000 valor	Rutina 20,000 valor	Valor Total por 4 Rutinas
32	N-3931	AUTOMÓVIL	TOYOTA	VERDE	1995	\$ 178.51	\$ 85.77	\$ 96.13	\$ 234.04	\$ 594.45
GRUPO No. 9 GASOLINA										
No.	Placa	Clase	Marca	Color	Año	Rutina 5,000 valor	Rutina 10,000 valor	Rutina 15,000 valor	Rutina 20,000 valor	Valor Total por 4 Rutinas
33	N-4871	AUTOMÓVIL	TOYOTA	VERDE	1996	\$ 180.80	\$ 80.77	\$ 70.40	\$ 147.15	\$ 479.12
34	N-4875	AUTOMÓVIL	TOYOTA	NEGRO	1996	\$ 180.80	\$ 80.77	\$ 70.40	\$ 147.15	\$ 479.12



VEHÍCULOS A COMBUSTIBLE DIESEL

GRUPO No. 2 DIESEL

No.	Placa	Clase	Marca	Color	Año	Rutina 5,000 valor	Rutina 10,000 valor	Rutina 15,000 valor	Rutina 20,000 valor	Valor Total por 4 Rutinas
36	N-3299	PICK-UP	TOYOTA	VERDE	2005	\$ 235.04	\$ 97.99	\$ 104.49	\$ 188.55	\$ 626.07
37	N-6052	PICK-UP	TOYOTA	BEIGE	2005	\$ 235.04	\$ 97.99	\$ 104.49	\$ 188.55	\$ 626.07
38	N-7067	PICK-UP	TOYOTA	AZUL	1998	\$ 235.04	\$ 97.99	\$ 104.49	\$ 188.55	\$ 626.07
39	N-17551	PICK-UP	TOYOTA	BLANCO	2005	\$ 235.04	\$ 97.99	\$ 104.49	\$ 188.55	\$ 626.07
40	N-17553	PICK-UP	TOYOTA	BLANCO	2005	\$ 235.04	\$ 97.99	\$ 104.49	\$ 188.55	\$ 626.07
41	N-17554	PICK-UP	TOYOTA	ROJO	2005	\$ 235.04	\$ 97.99	\$ 104.49	\$ 188.55	\$ 626.07
42	N-17556	PICK-UP	TOYOTA	BEIGE	2005	\$ 235.04	\$ 97.99	\$ 104.49	\$ 188.55	\$ 626.07
43	N-17792	PICK-UP	TOYOTA	AZUL	2005	\$ 235.04	\$ 97.99	\$ 104.49	\$ 188.55	\$ 626.07
44	N-17801	PICK-UP	TOYOTA	-	2005	\$ 235.04	\$ 97.99	\$ 104.49	\$ 188.55	\$ 626.07
45	N-17802	PICK-UP	TOYOTA	VERDE	2005	\$ 235.04	\$ 97.99	\$ 104.49	\$ 188.55	\$ 626.07
46	N-17803	PICK-UP	TOYOTA	VERDE	2005	\$ 235.04	\$ 97.99	\$ 104.49	\$ 188.55	\$ 626.07
47	N-17804	PICK-UP	TOYOTA	AZUL	2005	\$ 235.04	\$ 97.99	\$ 104.49	\$ 188.55	\$ 626.07
48	N-17805	PICK-UP	TOYOTA	BLANCO	2005	\$ 235.04	\$ 97.99	\$ 104.49	\$ 188.55	\$ 626.07
49	N-3755	PICK-UP	TOYOTA	VERDE	2005	\$ 235.04	\$ 97.99	\$ 104.49	\$ 188.55	\$ 626.07
	N-3567	PICK-UP	TOYOTA	BEIGE	2005	\$ 235.04	\$ 97.99	\$ 104.49	\$ 188.55	\$ 626.07
51	N-3459	PICK-UP	TOYOTA	BLANCO	2005	\$ 235.04	\$ 97.99	\$ 104.49	\$ 188.55	\$ 626.07

GRUPO No. 7 DIESEL

No.	Placa	Clase	Marca	Color	Año	Rutina 5,000 valor	Rutina 10,000 valor	Rutina 15,000 valor	Rutina 20,000 valor	Valor Total por 4 Rutinas
110	N-3489	AUTOMÓVIL	TOYOTA	GRIS	1995	\$ 246.44	\$ 104.66	\$ 111.16	\$ 256.63	\$ 718.89
111	N-4290	AUTOMÓVIL	TOYOTA	GRIS	1995	\$ 246.44	\$ 104.66	\$ 111.16	\$ 256.63	\$ 718.89

GRUPO No. 11 DIESEL

No.	Placa	Clase	Marca	Color	Año	Rutina 5,000 valor	Rutina 10,000 valor	Rutina 15,000 valor	Rutina 20,000 valor	Valor Total por 4 Rutinas
115	N-14400	AUTOMÓVIL	TOYOTA	BLANCO	1998	\$ 273.79	\$ 134.67	\$ 141.17	\$ 284.90	\$ 834.53

GRUPO No. 12 DIESEL

No.	Placa	Clase	Marca	Color	Año	Rutina 5,000 valor	Rutina 10,000 valor	Rutina 15,000 valor	Rutina 20,000 valor	Valor Total por 4 Rutinas
116	N-18181	MICROBÚS	TOYOTA	AZUL	2008	\$ 218.97	\$ 99.16	\$ 105.66	\$ 198.91	\$ 622.70

GRUPO No. 14 DIESEL

No.	Placa	Clase	Marca	Color	Año	Rutina 5,000 valor	Rutina 10,000 valor	Rutina 15,000 valor	Rutina 20,000 valor	Valor Total por 4 Rutinas
118	N-9406	PICK-UP	TOYOTA	GRIS OSCURO	2015	\$ 222.22	\$ 99.16	\$ 105.66	\$ 259.46	\$ 686.50
119	N-3016	PICK-UP	PICK-UP	BLANCO	2015	\$ 222.22	\$ 99.16	\$ 105.66	\$ 259.46	\$ 686.50
120	N-9420	PICK-UP	TOYOTA	BLANCO	2015	\$ 222.22	\$ 99.16	\$ 105.66	\$ 259.46	\$ 686.50
121	N-3047	PICK-UP	TOYOTA	GRIS OSCURO	2015	\$ 222.22	\$ 99.16	\$ 105.66	\$ 259.46	\$ 686.50
122	N-10230	PICK-UP	TOYOTA	GRIS CLARO	2015	\$ 222.22	\$ 99.16	\$ 105.66	\$ 259.46	\$ 686.50
123	N-9414	PICK-UP	TOYOTA	BLANCO	2015	\$ 222.22	\$ 99.16	\$ 105.66	\$ 259.46	\$ 686.50
124	N-10714	PICK-UP	TOYOTA	GRIS CLARO	2015	\$ 222.22	\$ 99.16	\$ 105.66	\$ 259.46	\$ 686.50
125	N-10526	PICK-UP	TOYOTA	GRIS CLARO	2015	\$ 222.22	\$ 99.16	\$ 105.66	\$ 259.46	\$ 686.50
126	N-9416	PICK-UP	TOYOTA	BLANCO	2015	\$ 222.22	\$ 99.16	\$ 105.66	\$ 259.46	\$ 686.50
127	N-3030	PICK-UP	TOYOTA	GRIS OSCURO	2015	\$ 222.22	\$ 99.16	\$ 105.66	\$ 259.46	\$ 686.50
128	N-10920	PICK-UP	TOYOTA	GRIS CLARO	2015	\$ 222.22	\$ 99.16	\$ 105.66	\$ 259.46	\$ 686.50
129	N-10591	PICK-UP	TOYOTA	GRIS CLARO	2015	\$ 222.22	\$ 99.16	\$ 105.66	\$ 259.46	\$ 686.50
130	N-9957	PICK-UP	TOYOTA	BLANCO	2015	\$ 222.22	\$ 99.16	\$ 105.66	\$ 259.46	\$ 686.50
131	N-9415	PICK-UP	TOYOTA	BLANCO	2015	\$ 222.22	\$ 99.16	\$ 105.66	\$ 259.46	\$ 686.50



GRUPO No. 15 DIESEL

No.	Placa	Clase	Marca	Color	Año	Rutina 5,000 valor	Rutina 10,000 valor	Rutina 15,000 valor	Rutina 20,000 valor	Valor Total por 4 Rutinas
132	N-9323	MICROBÚS	TOYOTA	GRIS CLARO	2015	\$ 210.35	\$ 99.16	\$ 105.66	\$ 198.91	\$ 614.08
133	N-3085	PICK-UP	TOYOTA	BLANCO	2015	\$ 210.35	\$ 99.16	\$ 105.66	\$ 198.91	\$ 614.08
134	N-9331	MICROBÚS	TOYOTA	TOYOTA	2015	\$ 210.35	\$ 99.16	\$ 105.66	\$ 198.91	\$ 614.08
135	N-9403	MICROBÚS	TOYOTA	AZUL	2015	\$ 210.35	\$ 99.16	\$ 105.66	\$ 198.91	\$ 614.08
136	N-9328	MICROBÚS	TOYOTA	AZUL	2015	\$ 210.35	\$ 99.16	\$ 105.66	\$ 198.91	\$ 614.08
137	N-9213	MICROBÚS	TOYOTA	GRIS CLARO	2015	\$ 210.35	\$ 99.16	\$ 105.66	\$ 198.91	\$ 614.08

GRUPO No. 16 DIESEL - UCP

No.	Placa	Clase	Marca	Color	Año	Rutina 5,000 valor	Rutina 10,000 valor	Rutina 15,000 valor	Rutina 20,000 valor	Valor Total por 4 Rutinas
138	N-5095	PICK-UP	MITSUBISHI	BLANCO	2011	\$ 221.36	\$ 102.10	\$ 108.60	\$ 256.73	\$ 688.79
139	N-5096	PICK-UP	MITSUBISHI	BLANCO	2011	\$ 221.36	\$ 102.10	\$ 108.60	\$ 256.73	\$ 688.79
140	N-5099	PICK-UP	MITSUBISHI	GRIS CLARO	2012	\$ 221.36	\$ 102.10	\$ 108.60	\$ 256.73	\$ 688.79
141	N-5101	PICK-UP	MITSUBISHI	BLANCO	2011	\$ 221.36	\$ 102.10	\$ 108.60	\$ 256.73	\$ 688.79
142	N-5120	PICK-UP	MITSUBISHI	GRIS CLARO	2012	\$ 221.36	\$ 102.10	\$ 108.60	\$ 256.73	\$ 688.79
143	N-5133	PICK-UP	MITSUBISHI	BLANCO	2012	\$ 221.36	\$ 102.10	\$ 108.60	\$ 256.73	\$ 688.79
144	N-5135	PICK-UP	MITSUBISHI	BLANCO	2012	\$ 221.36	\$ 102.10	\$ 108.60	\$ 256.73	\$ 688.79
145	N-5136	PICK-UP	MITSUBISHI	GRIS	2012	\$ 221.36	\$ 102.10	\$ 108.60	\$ 256.73	\$ 688.79
146	N-5137	PICK-UP	MITSUBISHI	BLANCO	2012	\$ 221.36	\$ 102.10	\$ 108.60	\$ 256.73	\$ 688.79
147	N-5139	PICK-UP	MITSUBISHI	BLANCO	2011	\$ 221.36	\$ 102.10	\$ 108.60	\$ 256.73	\$ 688.79

GRUPO No. 17 DIESEL - UCP

No.	Placa	Clase	Marca	Color	Año	Rutina 5,000 valor	Rutina 10,000 valor	Rutina 15,000 valor	Rutina 20,000 valor	Valor Total por 4 Rutinas
148	N-3592	PICK-UP 4X4	MITSUBISHI	BLANCO	2015	\$ 218.02	\$ 102.10	\$ 108.60	\$ 256.97	\$ 685.69
149	N-3562	PICK-UP 4X4	MITSUBISHI	BLANCO	2015	\$ 218.02	\$ 102.10	\$ 108.60	\$ 256.97	\$ 685.69
150	N-3558	PICK-UP 4X4	MITSUBISHI	BLANCO	2015	\$ 218.02	\$ 102.10	\$ 108.60	\$ 256.97	\$ 685.69
151	N-3536	PICK-UP 4X4	MITSUBISHI	BLANCO	2015	\$ 218.02	\$ 102.10	\$ 108.60	\$ 256.97	\$ 685.69
152	N-3556	PICK-UP 4X4	MITSUBISHI	BLANCO	2015	\$ 218.02	\$ 102.10	\$ 108.60	\$ 256.97	\$ 685.69

GRUPO No. 18 DIESEL - UCP

No.	Placa	Clase	Marca	Color	Año	Rutina 5,000 valor	Rutina 10,000 valor	Rutina 15,000 valor	Rutina 20,000 valor	Valor Total por 4 Rutinas
153	N-6758	PICK-UP	TOYOTA	BLANCO	2015	\$ 213.16	\$ 84.70	\$ 91.20	\$ 180.00	\$ 569.06
154	N-6741	PICK-UP	TOYOTA	BLANCO	2015	\$ 213.16	\$ 84.70	\$ 91.20	\$ 180.00	\$ 569.06

TOTAL COSTO DE MANTENIMIENTOS PREVENTIVOS DE VEHÍCULOS	\$ 16,729.58	\$ 7,432.57	\$ 7,760.03	\$ 17,776.15	\$ 49,699.73
---	---------------------	--------------------	--------------------	---------------------	---------------------

COSTO GENERAL DE MANTENIMIENTOS PREVENTIVO DE VEHÍCULOS GASOLINA

\$12,037.65

COSTO GENERAL DE MANTENIMIENTOS PREVENTIVO DE VEHÍCULOS DIESEL

\$37,662.08

COSTO TOTAL POR MANTENIMIENTOS PREVENTIVOS (DIESEL + GASOLINA)

\$49,699.73

Costo total en Letras: CUARENTA Y NUEVE MIL SEISCIENTOS NOVENTA Y NUEVE CON SETENTA Y TRES CENTAVOS

TALLER DIDEA S.A. DE C.V.

Nombre completo del oferente

Firma y sello

Representante legal de la empresa

TALLER DIDEA
S.A. de C.V.

000239



CARTA COMPROMISO
(Personal calificado)

Señores
CENTRO NACIONAL DE REGISTROS
Presente.

**LIBRE GESTIÓN PROVEEDOR ÚNICO "SERVICIO DE MANTENIMIENTO
PREVENTIVO Y CORRECTIVO PARA LA FLOTA VEHICULAR DEL CNR
CON GARANTIA DE FABRICA, AÑO 2018"**

Estimados Señores:

Por medio de la presente declaramos, que hemos examinado y comprendido y estamos en disposición de cumplir cada uno de los requerimientos y contenidos mencionados en los Términos de Referencia del proceso de Libre Gestión Proveedor Único denominado "**SERVICIO DE MANTENIMIENTO PREVENTIVO Y CORRECTIVO PARA LA FLOTA VEHICULAR DEL CNR CON GARANTIA DE FABRICA, AÑO 2018**". Por lo tanto de resultar adjudicados, nos comprometemos a cumplir con todo lo dispuesto en los Términos de Referencia antes referida, adendas, contratos que suscribimos y a lo siguiente:

- Atender y a cumplir con prioridad los requerimientos, procedimientos y actividades del CNR.
- Que nuestro personal está altamente calificado con expediente completo de cada uno de ellos.
- El CNR puede hacer uso cuando lo estime conveniente, verificar la veracidad de la información.

Ing. ~~Fidel~~ Aristides Sorto Romero
Apoderado Administrativo.





CARTA COMPROMISO
(Repuestos a utilizar)

Señores
CENTRO NACIONAL DE REGISTROS
Presente.

**LIBRE GESTIÓN PROVEEDOR ÚNICO "SERVICIO DE MANTENIMIENTO
PREVENTIVO Y CORRECTIVO PARA LA FLOTA VEHICULAR DEL CNR
CON GARANTIA DE FABRICA, AÑO 2018"**

Estimados Señores:

Por medio de la presente declaramos, que hemos examinado y comprendido y estamos en disposición de cumplir cada uno de los requerimientos y contenidos mencionados en los Términos de Referencia del proceso de Libre Gestión Proveedor Único denominado "**SERVICIO DE MANTENIMIENTO PREVENTIVO Y CORRECTIVO PARA LA FLOTA VEHICULAR DEL CNR CON GARANTIA DE FABRICA, AÑO 2018**". Por lo tanto de resultar adjudicados, nos comprometemos a cumplir con todo lo dispuesto en los Términos de Referencia antes referida, adendas, contratos que suscribimos y a lo siguiente:

- Atender y a cumplir con prioridad los requerimientos, procedimientos y actividades del CNR.
- Los repuestos a utilizar en las reparaciones de los vehículos serán de marcas conocidas y de alta calidad.
- Entregaremos todos los repuestos usados en las reparaciones, al momento de la entrega del vehículo.

Ing. Fidel Aristides Sorto Romero
Apoderado Administrativo.





CARTA COMPROMISO
(Presentación de presupuesto)

Señores
CENTRO NACIONAL DE REGISTROS
Presente.

**LIBRE GESTIÓN PROVEEDOR ÚNICO "SERVICIO DE MANTENIMIENTO
PREVENTIVO Y CORRECTIVO PARA LA FLOTA VEHICULAR DEL CNR
CON GARANTIA DE FABRICA, AÑO 2018"**

Estimados Señores:

Por medio de la presente declaramos, que hemos examinado y comprendido y estamos en disposición de cumplir cada uno de los requerimientos y contenidos mencionados en los Términos de Referencia del proceso de Libre Gestión Proveedor Único denominado "**SERVICIO DE MANTENIMIENTO PREVENTIVO Y CORRECTIVO PARA LA FLOTA VEHICULAR DEL CNR CON GARANTIA DE FABRICA, AÑO 2018**". Por lo tanto de resultar adjudicados, nos comprometemos a cumplir con todo lo dispuesto en los Términos de Referencia antes referida, adendas, contratos que suscribimos y a lo siguiente:

- Atender y a cumplir con prioridad los requerimientos, procedimientos y actividades del CNR.
- Nos comprometemos a entregar en un máximo de cuatro días hábiles, después de haber ingresado el vehículo a nuestro taller el presupuesto de reparación.
- Así como también a reparar debidamente el automotor después de haber recibido el presupuesto autorizado.

Ing. Fidel Aristides Sorto Romero
Apoderado Administrativo.





1/1/1971

CARTA COMPROMISO
(Garantía de servicio)

Señores
CENTRO NACIONAL DE REGISTROS
Presente.

**LIBRE GESTIÓN PROVEEDOR ÚNICO "SERVICIO DE MANTENIMIENTO
PREVENTIVO Y CORRECTIVO PARA LA FLOTA VEHICULAR DEL CNR
CON GARANTIA DE FABRICA, AÑO 2018"**

Estimados Señores:

Por medio de la presente declaramos, que hemos examinado y comprendido y estamos en disposición de cumplir cada uno de los requerimientos y contenidos mencionados en los Términos de Referencia del proceso de Libre Gestión Proveedor Único denominado "**SERVICIO DE MANTENIMIENTO PREVENTIVO Y CORRECTIVO PARA LA FLOTA VEHICULAR DEL CNR CON GARANTIA DE FABRICA, AÑO 2018**". Por lo tanto de resultar adjudicados, nos comprometemos a cumplir con todo lo dispuesto en los Términos de Referencia antes referida, adendas, contratos que suscribimos y a lo siguiente:

- Atender y a cumplir con prioridad los requerimientos, procedimientos y actividades del CNR.
- La mano de obra y repuestos por mantenimientos preventivos, tendrán garantía dentro de los 5,000 kilómetros recorridos o por los dos posteriores meses de haber recibido el servicio, lo que ocurra primero.
- La mano de obra por mantenimiento correctivo, se garantizara por los primeros seis meses de uso o 10,000 kilómetros recorridos posteriores de haber recibido el servicio.

A efecto de asegurar el cumplimiento nos comprometemos a responder por las garantías antes descritas.

Ing. Fidel ~~Aristides~~ Sorto Romero
Apoderado Administrativo.



10/10/10

ANEXO 3
CARTA DE REFERENCIA DEL SERVICIO BRINDADO

Lugar y Fecha San Salvador 30 de Enero de 2018

Señores
Centro Nacional de Registros
Presente.

Estimados señores:

Con la presente hacemos constar que **(TALLER DIDEA S.A. DE C.V.)**, ha brindado los servicios de mantenimiento preventivo y correctivo a la flota vehicular, de nuestra empresa **(DUTRIZ HERMANOS S.A. DE C.V.)** y de acuerdo a los registros **(Comprendidos del año 2005 a la fecha 30/01/2018 brindándonos calidad, responsabilidad y honestidad)**, describimos la experiencia de acuerdo a las siguientes características:

N°	Concepto	Periodo contratado	Evaluación				
			Excelente	Muy Bueno	Bueno	Regular	Malo
1	Cumplimiento del tiempo de entrega	2014-2015-2016	<u>x</u>				
2	Grado de satisfacción en la calidad de los servicios adjudicados		<u>x</u>				
3	Atención oportuna a problemas		<u>x</u>				

COMENTARIOS: _____

Atentamente,



F _____
Titular, autoridad, director o gerente
a cargo de la administración del servicio

Nombre: _____ teléfono: _____

Correo: _____

ANEXO 3
CARTA DE REFERENCIA DEL SERVICIO BRINDADO

Lugar y Fecha San Salvador 30 de Enero de 2018

Señores
Centro Nacional de Registros
Presente.

Estimados señores:

Con la presente hacemos constar que **(TALLER DIDEA S.A. DE C.V.)**, ha brindado los servicios de mantenimiento preventivo y correctivo a la flota vehicular, de nuestra empresa **(AFP Crecer)** y de acuerdo a los registros **(Comprendidos del año 2005 a la fecha 30/01/2018 brindándonos calidad, responsabilidad y honestidad)**, describimos la experiencia de acuerdo a las siguientes características:

N°	Concepto	Periodo contratado	Evaluación				
			Excelente	Muy Bueno	Bueno	Regular	Malo
1	Cumplimiento del tiempo de entrega	2014-2015-2016	<u>x</u>				
2	Grado de satisfacción en la calidad de los servicios adjudicados		<u>x</u>				
3	Atención oportuna a problemas		<u>x</u>				

COMENTARIOS: _____

Atentamente;

F _____

Titular, autoridad, director o gerente
a cargo de la administración del servicio
Nombre: _____ teléfono. _____





100

ANEXO 3
CARTA DE REFERENCIA DEL SERVICIO BRINDADO

Lugar y Fecha San Salvador 30 de Enero de 2018

Señores
Centro Nacional de Registros
Presente.

Estimados señores:

Con la presente hacemos constar que **(TALLER DIDEA S.A. DE C.V.)**, ha brindado los servicios de mantenimiento preventivo y correctivo a la flota vehicular, de nuestra empresa **(MINISTERIO DE JUSTICIA Y SEGURIDAD PUBLICA)** y de acuerdo a los registros **(Comprendidos del año 2013 a la fecha 30/01/2018 brindándonos calidad, responsabilidad y honestidad)**, describimos la experiencia de acuerdo a las siguientes características:

N°	Concepto	Periodo contratado	Evaluación				
			Excelente	Muy Bueno	Bueno	Regular	Malo
1	Cumplimiento del tiempo de entrega	<u>2014-2015-2016</u>	<input checked="" type="checkbox"/>				
2	Grado de satisfacción en la calidad de los servicios adjudicados		<input checked="" type="checkbox"/>				
3	Atención oportuna a problemas		<input checked="" type="checkbox"/>				

COMENTARIOS: _____

Atentamente,

F _____
Titular, autoridad, director o gerente
a cargo de la administración del servicio
Nombre: _____ teléfono. _____





ANEXO 3
CARTA DE REFERENCIA DEL SERVICIO BRINDADO

Lugar y Fecha San Salvador 30 de Enero de 2018

Señores
Centro Nacional de Registros
Presente.

Estimados señores:

Con la presente hacemos constar que **(TALLER DIDEA S.A. DE C.V.)**, ha brindado los servicios de mantenimiento preventivo y correctivo a la flota vehicular, de nuestra empresa **(STEINER S.A. DE C.V.)** y de acuerdo a los registros **(Comprendidos del año 2010 a la fecha 30/01/2018 brindándonos calidad, responsabilidad y honestidad)**, describimos la experiencia de acuerdo a las siguientes características:

N°	Concepto	Periodo contratado	Evaluación				
			Excelente	Muy Bueno	Bueno	Regular	Malo
1	Cumplimiento del tiempo de entrega	2014-2015-2016	X				
2	Grado de satisfacción en la calidad de los servicios adjudicados		X				
3	Atención oportuna a problemas		X				

COMENTARIOS: _____

Atentamente,

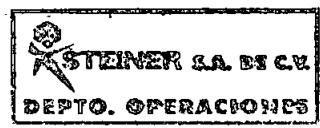

F. _____
Titular, autoridad, director o gerente
a cargo de la administración del servicio
Nombre: _____ teléfono. _____



**ANEXO 3
CARTA DE REFERENCIA DEL SERVICIO BRINDADO**

Lugar y Fecha San Salvador 30 de Enero de 2018

**Señores
Centro Nacional de Registros
Presente.**

Estimados señores:

Con la presente hacemos constar que **(TALLER DIDEA S.A. DE C.V.)**, ha brindado los servicios de mantenimiento preventivo y correctivo a la flota vehicular, de nuestra empresa **(SERVICIOS EMPRESARIALES)** y de acuerdo a los registros **(Comprendidos del año 2002 a la fecha 30/01/2018 brindándonos calidad, responsabilidad y honestidad)**, describimos la experiencia de acuerdo a las siguientes características:

N°	Concepto	Periodo contratado	Evaluación				
			Excelente	Muy Bueno	Bueno	Regular	Malo
1	Cumplimiento del tiempo de entrega	<u>2014-2015-2016</u>	<u>X</u>				
2	Grado de satisfacción en la calidad de los servicios adjudicados		<u>X</u>				
3	Atención oportuna a problemas		<u>X</u>				

COMENTARIOS: _____

Atentamente,



 Titular, autoridad, director o gerente
 a cargo de la administración del servicio
 Nombre: _____ teléfono: _____



ANEXO 8

FORMULARIO DE OFERTA ECONÓMICA DETALLANDO LOS COSTOS EN LOS RUBROS SIMILARES DE MANTENIMIENTO PREVENTIVO POR TIPO DE AUTOMOTOR, POR RUTINA Y POR GRUPO DE VEHÍCULOS

GUÍA DE MANTENIMIENTO PREVENTIVO DE: 5,000 / 20,000 KILÓMETROS RECORRIDOS MAS RUTINA ESPECIAL SEGÚN DETERMINE EL
CNR

TIPO DE AUTOMOTOR :	GRUPO No. 1 GASOLINA	MITSUBISHI	1996	4G54LC9206	N-13182
---------------------	-------------------------	------------	------	------------	---------

COTIZAR LAS CUATRO RUTINAS DE MANTENIMIENTOS PREVENTIVOS, PARA CADA GRUPO QUE OFERTE

Cor.	MANTTO. PREVENTIVO 1. Por 5,000 km. Recorridos	REPUESTOS LUBRICANTES MATERIALES (A)	UNIDAD	CANTIDAD A UTILIZAR	MARCA	PRECIO (A) (CANTIDAD TOTAL)	PRECIO DE MANO DE OBRA (B)	PRECIO TOTAL (A+B)
1	Cambio de aceite que cumpla con las normas API CK-4 ó CI-4 y filtro para aceite de motor.	Aceite y filtro de motor	cuarto	5	aceite mobil (filtro purulador)	\$ 34.15	\$ 5.40	\$ 39.55
2	Cambio de bujías (vehículos gasolina)	Bujías	1	4	nipon denso	\$ 10.36	\$ 10.37	\$ 20.73
3	Cambio de filtro de aire	filtro de aire	1	1	Purolator	\$ 14.88	s/c	\$ 14.88
4	Cambio de filtro de combustible y drenado de trampa de agua (vehículos diesel)	n/a	n/a	n/a	n/a	n/a	n/a	n/a
5	Cambio de platino y condensador (si aplica solo en vehículos gasolina)	n/a	n/a	n/a	n/a	n/a	n/a	n/a
6	Engrase General						s/c	s/c
7	Engrase de Baleros de bufas	grasa para baleros	1	1/2 libra	Motul	\$ 2.02	\$ 18.90	\$ 20.92
8	Revisión, regulación y limpieza de frenos	spray limpiador/lija	1	1	Alkemy	\$ 5.49	\$ 19.50	\$ 24.99
9	Rotación de llantas						s/c	s/c
10	Lavado de motor	desengrasante	pinta	1	Alkemy	\$ 0.86	\$ 5.00	\$ 5.86
11	Revisión y ajuste de fajas						s/c	s/c
12	Revisión del sistema eléctrico y luces en general (incluye batería)						s/c	s/c
13	Revisión de suspensión y dirección						s/c	s/c
14	Revisión general de tuberías y mangueras						s/c	s/c
15	Ajustar RPM						s/c	s/c
16	Cambio de refrigerante.	refrigerante		2	Motul	\$ 20.55	\$ 20.05	\$ 40.60
17	Drenado y Cambio de solución de sistema de frenos y clutch	solucion	pinta	3	Prestone	\$ 10.02	\$ 18.00	\$ 28.02
18	Revisión de candelas incandescentes (vehículos diesel)	n/a	n/a	n/a	n/a	n/a	n/a	n/a
TOTALES						\$ 98.33	\$ 97.22	\$ 195.55

Cor.	MANTTO. PREVENTIVO 2. Por 10,000 km. Recorridos	REPUESTOS LUBRICANTES MATERIALES (A)	UNIDAD	CANTIDAD A UTILIZAR	MARCA	PRECIO (A) (CANTIDAD TOTAL)	PRECIO DE MANO DE OBRA (B)	PRECIO TOTAL (A+B)
1	Cambio de aceite que cumpla con las normas API CK-4 ó CI-4 y filtro para aceite de motor.	Aceite y filtro de motor	cuarto	5	aceite mobil (filtro purulador)	\$ 34.15	\$ 5.40	\$ 39.55
2	Limpieza y Calibración de bujías (vehículos gasolina)	n/a	n/a	n/a	n/a	n/a	n/a	n/a
3	Limpieza y Revisión de filtro de aire (si aplica)						s/c	s/c
4	Limpieza de filtro de combustible (si aplica) o drenado de trampa de agua (vehículos diesel)	n/a	n/a	n/a	n/a	n/a	n/a	n/a
5	Revisión, regulación y limpieza de frenos	spray limpiador/lija	1	1	Alkemy	\$ 5.49	\$ 19.50	\$ 24.99
6	Rotación de llantas						s/c	s/c
7	Lavado de motor	desengrasante	pinta	1	Alkemy	\$ 0.86	\$ 5.00	\$ 5.86
8	Revisión y ajuste de fajas						s/c	s/c
9	Revisión del sistema eléctrico y luces en general (incluye batería)						s/c	s/c
10	Revisión de suspensión y dirección						s/c	s/c
11	Revisión general de tuberías y mangueras						s/c	s/c
12	Ajustar RPM						s/c	s/c
TOTALES						\$ 40.50	\$ 29.90	\$ 70.40



Cor.	MANTTO. PREVENTIVO 3 Por 15,000 km. Recorridos	REPUESTOS LUBRICANTES MATERIALES (A)	UNIDAD	CANTIDAD A UTILIZAR	MARCA	PRECIO (A) (CANTIDAD TOTAL)	PRECIO DE MANO DE OBRA (B)	PRECIO TOTAL (A+B)	
1	Cambio de aceite que cumpla con las normas API CK-4 ó CJ-4 y filtro para aceite de motor.	Aceite y filtro de motor	cuarto	5	aceite mobil (filtro purolator)	\$ 34.15	\$ 5.40	\$ 39.55	
2	Cambio de bujías	n/a	n/a	n/a	n/a	n/a	n/a	n/a	
3**	Cambio de filtro de aire						s/c	s/c	
4	Cambio de filtro de combustible y drenado de trampa de agua (vehículos diesel)	n/a	n/a	n/a	n/a	n/a	n/a	n/a	
5	Cambio de platino y condensador (si aplica solo en vehículos gasolina)	n/a	n/a	n/a	n/a	n/a	n/a	n/a	
6	Engrase General						s/c	s/c	
7	Revisión, regulación y limpieza de frenos	spray limpiador/lija	1	1	Alkemy	\$ 5.49	\$ 19.50	\$ 24.99	
8	Rotación de llantas						s/c	s/c	
9	Lavado de motor	desengrasante	plnta	1	Alkemy	\$ 0.86	\$ 5.00	\$ 5.86	
10	Revisión y ajuste de fajas						s/c	s/c	
11	Revisión del sistema eléctrico y luces en general (incluye batería)						s/c	s/c	
12	Revisión de suspensión y dirección						s/c	s/c	
13	Revisión general de tuberías y mangueras						s/c	s/c	
14	Ajustar RPM						s/c	s/c	
15***	Cambio de refrigerante.	n/a	n/a	n/a	n/a	n/a	n/a	n/a	
16	Revisión de candelas incandescentes (vehículos diesel)	n/a	n/a	n/a	n/a	n/a	n/a	n/a	
						TOTALES	\$ 40.50	\$ 29.90	\$ 70.40

** Filtro de aire se cambia por lo menos cada 20,000 kilometros no aplica en este servicio

Bujías se cambian cada 20,000 kilometros no aplica en este servicio

***Nota refrigerante es de larga duracion se cambia cada 60 mil kilometros no aplica en este servicio

Cor.	MANTTO. PREVENTIVO 4 Por 20,000 km. Recorridos	REPUESTOS LUBRICANTES MATERIALES (A)	UNIDAD	CANTIDAD A UTILIZAR	MARCA	PRECIO (A) (CANTIDAD TOTAL)	PRECIO DE MANO DE OBRA (B)	PRECIO TOTAL (A+B)	
1	Cambio de aceite que cumpla con las normas API CK-4 ó CJ-4 y filtro para aceite de motor.	Acéite y filtro de motor	cuarto	5	aceite mobil (filtro purolator)	\$ 34.15	\$ 5.40	\$ 39.55	
2	Limpieza y Calibración de bujías (vehículos gasolina)						\$ 10.37	\$ 10.37	
3	Limpieza y Revisión de filtro de aire (si aplica)						s/c	s/c	
4	Limpieza de filtro de combustible (si aplica) o drenado de trampa de agua (vehículos diesel)	n/a	n/a	n/a	n/a	n/a	n/a	n/a	
5	Cambio de Pastillas de Frenos	Pastillas de frenos	1	1	Kashima	\$ 32.54	s/c	\$ 32.54	
6	Engrase de Baleros de bufas	grasa para baleros	1	1/2 libra	Motul	\$ 2.02	\$ 18.90	\$ 20.92	
7	Revisión, regulación y limpieza de frenos	spray limpiador/lija	1	1	Alkemy	\$ 5.49	\$ 19.50	\$ 24.99	
8	Rotación de llantas						s/c	s/c	
9	Lavado de motor	desengrasante		1	Alkemy	\$ 0.86	\$ 5.00	\$ 5.86	
10	Revisión y ajuste de fajas						s/c	s/c	
11	Revisión del sistema eléctrico y luces en general (incluye batería)						s/c	s/c	
12	Revisión de suspensión y dirección						s/c	s/c	
13	Revisión general de tuberías y mangueras						s/c	s/c	
14	Ajustar RPM						s/c	s/c	
15**	Drenado y Cambio de solución de sistema de frenos y clutch	n/a	n/a	n/a	n/a	n/a	n/a	n/a	
16	Cambio de aceite, de caja y corona	aceites de caja y corona	cuarto	11	Mobil	\$ 106.60	\$ 8.40	\$ 115.00	
						TOTALES	\$ 181.66	\$ 67.57	\$ 249.23

**Nota según fabricante la solución se reemplaza cada 40,000 kilometros en este servicio no aplica

TOTAL COSTO DE MANTENIMIENTOS PREVENTIVOS DE VEHÍCULOS

\$ 360.99 \$ 224.59 \$ 585.58



TIPO DE AUTOMOTOR :	GRUPO No. 3 GASOLINA	DAIHATSU	AÑOS 2000,2001,2003,2004	TERIOS
---------------------	---------------------------------	----------	--------------------------	--------

COTIZAR LAS CUATRO RUTINAS DE MANTENIMIENTOS PREVENTIVOS, PARA CADA GRUPO QUE OFERTE

Córrte.	MANTTO. PREVENTIVO 1 Por 5,000 km. Recorridos	REPUESTOS LUBRICANTES MATERIALES (A)	UNIDAD	CANTIDAD A UTILIZAR	MARCA	PRECIO (A) (CANTIDAD TOTAL)	PRECIO DE MANO DE OBRA (B)	PRECIO TOTAL (A+B)
1	Cambio de aceite que cumpla con las normas API CK-4 ó CJ-4 y filtro para aceite de motor.	Aceite y filtro de motor	cuarto	5	Aceite mobil (filtro purolator)	\$ 31.00	\$ 5.40	\$ 36.40
2	Cambio de bujías (vehículos gasolina)	Bujías	1	4	Nipon denso	\$ 14.08	\$ 10.37	\$ 24.45
3	Cambio de filtro de aire	filtro de aire	1	1	Nakamoto	\$ 11.00	s/c	\$ 11.00
4	Cambio de filtro de combustible y drenado de trampa de agua (vehículos diesel)	n/a	n/a	n/a	n/a	n/a	n/a	n/a
5	Cambio de platino y condensador (si aplica solo en vehículos gasolina)	n/a	n/a	n/a	n/a	n/a	n/a	n/a
6	Engrase General	s/c	s/c	s/c	s/c	s/c	s/c	s/c
7	Engrase de Baleros de bufas	n/a	n/a	n/a	n/a	n/a	n/a	n/a
8	Revisión, regulación y limpieza de frenos	spray limpiador/lija	1	1	Alkemy	\$ 5.49	\$ 19.50	\$ 24.99
9	Rotación de llantas						s/c	\$ -
	Lavado de motor	desengrasante	pinta	1	Alkemy	\$ 0.86	\$ 5.00	\$ 5.86
	Revisión y ajuste de fajas						s/c	s/c
12	Revisión del sistema eléctrico y luces en general (incluye batería)						s/c	s/c
13	Revisión de suspensión y dirección						s/c	s/c
14	Revisión general de tuberías y mangueras						s/c	s/c
15	Ajustar RPM						s/c	s/c
16	Cambio de refrigerante.	refrigerante	galon	2	Motul	\$ 20.55	\$ 20.05	\$ 40.60
17	Drenado y Cambio de solución de sistema de frenos y clutch	solucion	pinta	3	Prestone	\$ 10.02	\$ 16.00	\$ 26.02
18	Revisión de candelas incandescentes (vehículos diesel)	n/a	n/a	n/a	n/a	n/a	n/a	n/a
TOTALES						\$ 93.00	\$ 76.32	\$ 169.32

Córrte.	MANTTO. PREVENTIVO 2 Por 10,000 km. Recorridos	REPUESTOS LUBRICANTES MATERIALES (A)	UNIDAD	CANTIDAD A UTILIZAR	MARCA	PRECIO (A) (CANTIDAD TOTAL)	PRECIO DE MANO DE OBRA (B)	PRECIO TOTAL (A+B)
1	Cambio de aceite que cumpla con las normas API CK-4 ó CJ-4 y filtro para aceite de motor.	Aceite y filtro de motor	cuarto	5	aceite mobil (filtro purolator)	\$ 31.00	\$ 5.40	\$ 36.40
2	Limpieza y Calibración de bujías (vehículos gasolina)						\$ 10.37	\$ 10.37
	Limpieza y Revisión de filtro de aire (si aplica)						s/c	s/c
4	Limpieza de filtro de combustible (si aplica) o drenado de trampa de agua (vehículos diesel)	n/a	n/a	n/a	n/a	n/a	n/a	n/a
5	Revisión, regulación y limpieza de frenos	spray limpiador/lija	1	1	Alkemy	\$ 5.49	\$ 19.50	\$ 24.99
6	Rotación de llantas						s/c	s/c
7	Lavado de motor	desengrasante	pinta	1	Alkemy	\$ 0.86	\$ 5.00	\$ 5.86
8	Revisión y ajuste de fajas						s/c	s/c
9	Revisión del sistema eléctrico y luces en general (incluye batería)						s/c	s/c
10	Revisión de suspensión y dirección						s/c	s/c
11	Revisión general de tuberías y mangueras						s/c	s/c
12	Ajustar RPM						s/c	s/c
TOTALES						\$ 37.35	\$ 40.27	\$ 77.62



2023

Corre.	MANTTO. PREVENTIVO 3 Por 15,000 km. Recorridos	REPUESTOS LUBRICANTES MATERIALES (A)	UNIDAD	CANTIDAD A UTILIZAR	MARCA	PRECIO (A) (CANTIDAD TOTAL)	PRECIO DE MANO DE OBRA (B)	PRECIO TOTAL (A+B)
1	Cambio de aceite que cumpla con las normas API CK-4 ó CJ-4 y filtro para aceite de motor.	Aceite y filtro de motor	cuarto	5	aceite mobil (filtro purolator)	\$ 31.00	\$ 5.40	\$ 36.40
2	Cambio de bujías	n/a	n/a	n/a	n/a	n/a	n/a	n/a
3	Cambio de filtro de aire	filtro de aire	1	1	Nakamoto	\$ 11.00	s/c	\$ 11.00
4	Cambio de filtro de combustible y drenado de trampa de agua (vehículos diesel)	n/a	n/a	n/a	n/a	n/a	n/a	n/a
5	Cambio de platino y condensador (si aplica solo en vehículos gasolina)	n/a	n/a	n/a	n/a	n/a	n/a	n/a
6	Engrase General	s/c	s/c	s/c	s/c	s/c	s/c	s/c
7	Revisión, regulación y limpieza de frenos	spray limpiador/lija	1	1	Alkemy	\$ 5.49	\$ 19.50	\$ 24.99
8	Rotación de llantas	s/c	s/c	s/c	s/c	s/c	s/c	s/c
9	Lavado de motor	desengrasante	pinta	1	Alkemy	\$ 0.86	\$ 5.00	\$ 5.86
10	Revisión y ajuste de fajas						s/c	s/c
11	Revisión del sistema eléctrico y luces en general (incluye batería)						s/c	s/c
12	Revisión de suspensión y dirección						s/c	s/c
13	Revisión general de tuberías y mangueras						s/c	s/c
14	Ajustar RPM						s/c	s/c
15***	Cambio de refrigerante.	n/a	n/a	n/a	n/a	n/a	n/a	n/a
16	Revisión de candelas Incandescentes (vehículos diesel)	n/a	n/a	n/a	n/a	n/a	n/a	n/a
TOTALES						\$ 48.35	\$ 29.90	\$ 78.25

** Filtro de aire se cambia por lo menos cada 20,000 kilometros no aplica en este servicio

Bujías se cambian cada 20,000 kilometros no aplica en este servicio

***Nota refrigerante es de larga duración se cambia cada 60 mil kilometros no aplica en este servicio

Corre.	MANTTO. PREVENTIVO 4 Por 20,000 km. Recorridos	REPUESTOS LUBRICANTES MATERIALES (A)	UNIDAD	CANTIDAD A UTILIZAR	MARCA	PRECIO (A) (CANTIDAD TOTAL)	PRECIO DE MANO DE OBRA (B)	PRECIO TOTAL (A+B)
1	Cambio de aceite que cumpla con las normas API CK-4 ó CJ-4 y filtro para aceite de motor.	Aceite y filtro de motor	cuarto	5	aceite mobil (filtro purolator)	\$ 31.00	\$ 5.40	\$ 36.40
2	Limpieza y Calibración de bujías (vehículos gasolina)						\$ 10.37	\$ 10.37
3	Limpieza y Revisión de filtro de aire (si aplica)						s/c	\$ -
4	Limpieza de filtro de combustible (si aplica) o drenado de trampa de agua (vehículos diesel)	n/a	n/a	n/a	n/a	n/a	n/a	n/a
5	Cambio de Pastillas de Frenos	Pastillas de frenos	1	1	Kashima	\$ 19.35	s/c	\$ 19.35
6	Engrase de Baleros de bufas	n/a	n/a	n/a	n/a	n/a	n/a	n/a
7	Revisión, regulación y limpieza de frenos	spray limpiador/lija	1	1	Alkemy	\$ 5.49	\$ 19.50	\$ 24.99
8	Rotación de llantas	s/c	s/c	s/c	s/c	s/c	s/c	s/c
9	Lavado de motor	desengrasante		1	Alkemy	\$ 0.86	\$ 5.00	\$ 5.86
10	Revisión y ajuste de fajas						s/c	s/c
11	Revisión del sistema eléctrico y luces en general (incluye batería)						s/c	s/c
12	Revisión de suspensión y dirección						s/c	s/c
13	Revisión general de tuberías y mangueras						s/c	s/c
14	Ajustar RPM						s/c	s/c
15	Drenado y Cambio de solución de sistema de frenos y clutch	n/a	n/a	n/a	n/a	n/a	n/a	n/a
16	Cambio de aceite de caja y corona	aceites de caja y corona	cuarto	10	Mobil	\$ 113.20	\$ 8.40	\$ 121.60
TOTALES						\$ 169.90	\$ 48.67	\$ 218.57

**Nota según fabricante la solución se reemplaza cada 40,000 kilometros en este servicio no aplica

TOTAL COSTO DE MANTENIMIENTOS PREVENTIVOS DE VEHÍCULOS

\$ 348.60 \$ 195.16 \$ 543.76



TIPO DE AUTOMOTOR :	GRUPO No. 5 GASOLINA	4 RUNNER, SR5	2001	RZN1850040472
---------------------	---------------------------------------	------------------	------	---------------

COTIZAR LAS CUATRO RUTINAS DE MANTENIMIENTOS PREVENTIVOS, PARA CADA GRUPO QUE OFERTE

Corre.	MANTTO. PREVENTIVO 1. Por 5,000 km. Recorridos	REPUESTOS LUBRICANTES MATERIALES (A)	UNIDAD	CANTIDAD A UTILIZAR	MARCA	PRECIO (A) (CANTIDAD TOTAL)	PRECIO DE MANO DE OBRA (B)	PRECIO TOTAL (A+B)
1	Cambio de aceite que cumpla con las normas API CK-4 ó CJ-4 y filtro para aceite de motor.	Aceite y filtro de motor	cuarto	5	Aceite mobil (filtro purolator)	\$ 34.15	\$ 5.40	\$ 39.55
2	Cambio de bujias (vehículos gasolina)	Bujias	1	4	NiponDenso	\$ 10.36	\$ 10.37	\$ 20.73
3	Cambio de filtro de aire	filtro de aire	1	1	Purolator	\$ 32.30	s/c	\$ 32.30
4	Cambio de filtro de combustible y drenado de trampa de agua (vehículos diesel)	n/a	n/a	n/a	n/a	n/a	n/a	n/a
5	Cambio de platino y condensador (si aplica solo en vehículos gasolina)	n/a	n/a	n/a	n/a	n/a	n/a	n/a
6	Engrase General						s/c	s/c
7	Engrase de Baleros de bufas	n/a	n/a	n/a	n/a	n/a	n/a	n/a
8	Revisión, regulación y limpieza de frenos	spray limpiador/lija	1	1	Alkemy	\$ 5.49	\$ 19.50	\$ 24.99
	Rotación de llantas						s/c	s/c
10	Lavado de motor	desengrasante	pinta	1	Alkemy	\$ 0.86	\$ 5.00	\$ 5.86
11	Revisión y ajuste de fajas						s/c	s/c
12	Revisión del sistema eléctrico y luces en general (incluye batería)						s/c	s/c
13	Revisión de suspensión y dirección						s/c	s/c
14	Revisión general de tuberías y mangueras						s/c	s/c
15	Ajustar RPM						s/c	s/c
16	Cambio de refrigerante.	refrigerante	galon	2	Motul	\$ 20.55	\$ 20.05	\$ 40.60
17	Drenado y Cambio de solución de sistema de frenos y clutch	solucion	pinta	3	Prestone	\$ 10.02	\$ 18.00	\$ 28.02
18	Revisión de candelas incandescentes (vehículos diesel)	n/a	n/a	n/a	n/a	n/a	n/a	n/a
TOTALES						\$ 113.73	\$ 78.32	\$ 192.05

Corre.	MANTTO. PREVENTIVO 2. Por 10,000 km. Recorridos	REPUESTOS LUBRICANTES MATERIALES (A)	UNIDAD	CANTIDAD A UTILIZAR	MARCA	PRECIO (A) (CANTIDAD TOTAL)	PRECIO DE MANO DE OBRA (B)	PRECIO TOTAL (A+B)
1	Cambio de aceite que cumpla con las normas API CK-4 ó CJ-4 y filtro para aceite de motor.	Aceite y filtro de motor	cuarto	5	Aceite mobil (filtro purolator)	\$ 34.15	\$ 5.40	\$ 39.55
	Limpieza y Calibración de bujias (vehículos gasolina)						\$ 10.37	\$ 10.37
3	Limpieza y Revisión de filtro de aire (si aplica)						s/c	s/c
4	Limpieza de filtro de combustible (si aplica) o drenado de trampa de agua (vehículos diesel)	n/a	n/a	n/a	n/a	n/a	n/a	n/a
5	Revisión, regulación y limpieza de frenos	spray limpiador/lija	1	1	Alkemy	\$ 5.49	\$ 19.50	\$ 24.99
6	Rotación de llantas						s/c	s/c
7	Lavado de motor	desengrasante	pinta	1	Alkemy	\$ 0.86	\$ 5.00	\$ 5.86
8	Revisión y ajuste de fajas						s/c	s/c
9	Revisión del sistema eléctrico y luces en general (incluye batería)						s/c	s/c
10	Revisión de suspensión y dirección						s/c	s/c
11	Revisión general de tuberías y mangueras						s/c	s/c
12	Ajustar RPM						s/c	s/c
TOTALES						\$ 40.50	\$ 40.27	\$ 80.77



100-100000-100000



Corre.	MANTTO. PREVENTIVO 3: Por 15,000 km. Recorridos	REPUESTOS LUBRICANTES MATERIALES (A)	UNIDAD	CANTIDAD A UTILIZAR	MARCA	PRECIO (A) (CANTIDAD TOTAL)	PRECIO DE MANO DE OBRA (B)	PRECIO TOTAL (A+B)
1	Cambio de aceite que cumpla con las normas API CK-4 ó CJ-4 y filtro para aceite de motor.	Acete y filtro de motor	cuarto	4	Acete mobil (filtro purolator)	\$ 34.15	\$ 5.40	\$ 39.55
2	Cambio de bujías	n/a	n/a	n/a	n/a	n/a	n/a	n/a
3	Cambio de filtro de aire						s/c	s/c
4	Cambio de filtro de combustible y drenado de trampa de agua (vehículos diesel)	n/a	n/a	n/a	n/a	n/a	n/a	n/a
5	Cambio de platino y condensador (si aplica solo en vehículos gasolina)	n/a	n/a	n/a	n/a	n/a	n/a	n/a
6	Engrase General						s/c	s/c
7	Revisión, regulación y limpieza de frenos	spray limpiador/lija	1	1	Alkemy	\$ 5.49	\$ 19.50	\$ 24.99
8	Rotación de llantas						s/c	s/c
9	Lavado de motor	desengrasante	pinta	1	Alkemy	\$ 0.86	\$ 5.00	\$ 5.86
10	Revisión y ajuste de fajas						s/c	s/c
11	Revisión del sistema eléctrico y luces en general (incluye batería)						s/c	s/c
12	Revisión de suspensión y dirección						s/c	s/c
13	Revisión general de tuberías y mangueras						s/c	s/c
14	Ajustar RPM						s/c	s/c
15***	Cambio de refrigerante.	n/a	n/a	n/a	n/a	n/a	n/a	n/a
16	Revisión de candelas incandescentes (vehículos diesel)	n/a	n/a	n/a	n/a	n/a	n/a	n/a
TOTALES						\$ 40.50	\$ 29.90	\$ 70.40

** Filtro de aire se cambia por lo menos cada 20,000 kilometros no aplica en este servicio

*** Nota reitigerante es de larga duracion se cambia cada 60 mil kilometros no aplica en este servicio

Bujias se cambian cada 20,000 kilometros no aplica en este servicio

Corre.	MANTTO. PREVENTIVO 4: Por 20,000 km. Recorridos	REPUESTOS LUBRICANTES MATERIALES (A)	UNIDAD	CANTIDAD A UTILIZAR	MARCA	PRECIO (A) (CANTIDAD TOTAL)	PRECIO DE MANO DE OBRA (B)	PRECIO TOTAL (A+B)
1	Cambio de aceite que cumpla con las normas API CK-4 ó CJ-4 y filtró para aceite de motor.	Acete y filtro de motor	cuarto	4	Acete mobil (filtro purolator)	\$ 34.15	\$ 5.40	\$ 39.55
2	Limpieza y Calibración de bujías (vehículos gasolina)						\$ 10.37	\$ 10.37
3	Limpieza y Revisión de filtro de aire (si aplica)						s/c	s/c
4	Limpieza de filtro de combustible (si aplica) o drenado de trampa de agua (vehículos diesel)	n/a	n/a	n/a	n/a	n/a	n/a	n/a
5	Cambio de Pastillas de Frenos	Pastillas de frenos	1	1	Kashima	\$ 36.70	s/c	\$ 36.70
6	Engrase de Baleros de bufas	n/a	n/a	n/a	n/a	n/a	n/a	n/a
7	Revisión, regulación y limpieza de frenos	spray limpiador/lija	1	1	Alkemy	\$ 5.49	\$ 19.50	\$ 24.99
8	Rotación de llantas						s/c	s/c
9	Lavado de motor	desengrasante		1	Alkemy	\$ 0.86	\$ 5.00	\$ 5.86
10	Revisión y ajuste de fajas						s/c	s/c
11	Revisión del sistema eléctrico y luces en general (Incluye batería)						s/c	s/c
12	Revisión de suspensión y dirección						s/c	s/c
13	Revisión general de tuberías y mangueras						s/c	s/c
14	Ajustar RPM						s/c	s/c
15	Drenado y Cambio de solución de sistema de frenos y clutch	n/a	n/a	n/a	n/a	n/a	n/a	n/a
16	Cambio de acete de caja y corona	acetes de caja y corona	cuarto	11	Mobil	\$ 106.60	\$ 8.40	\$ 115.00
TOTALES						\$ 183.80	\$ 48.67	\$ 232.47

** Nota segun fabricante la solución se reemplaza cada 40,000 kilometros en este servicio no aplica

TOTAL COSTO DE MANTENIMIENTOS PREVENTIVOS DE VEHÍCULOS

\$ 378.53 \$ 197.16 \$ 575.69

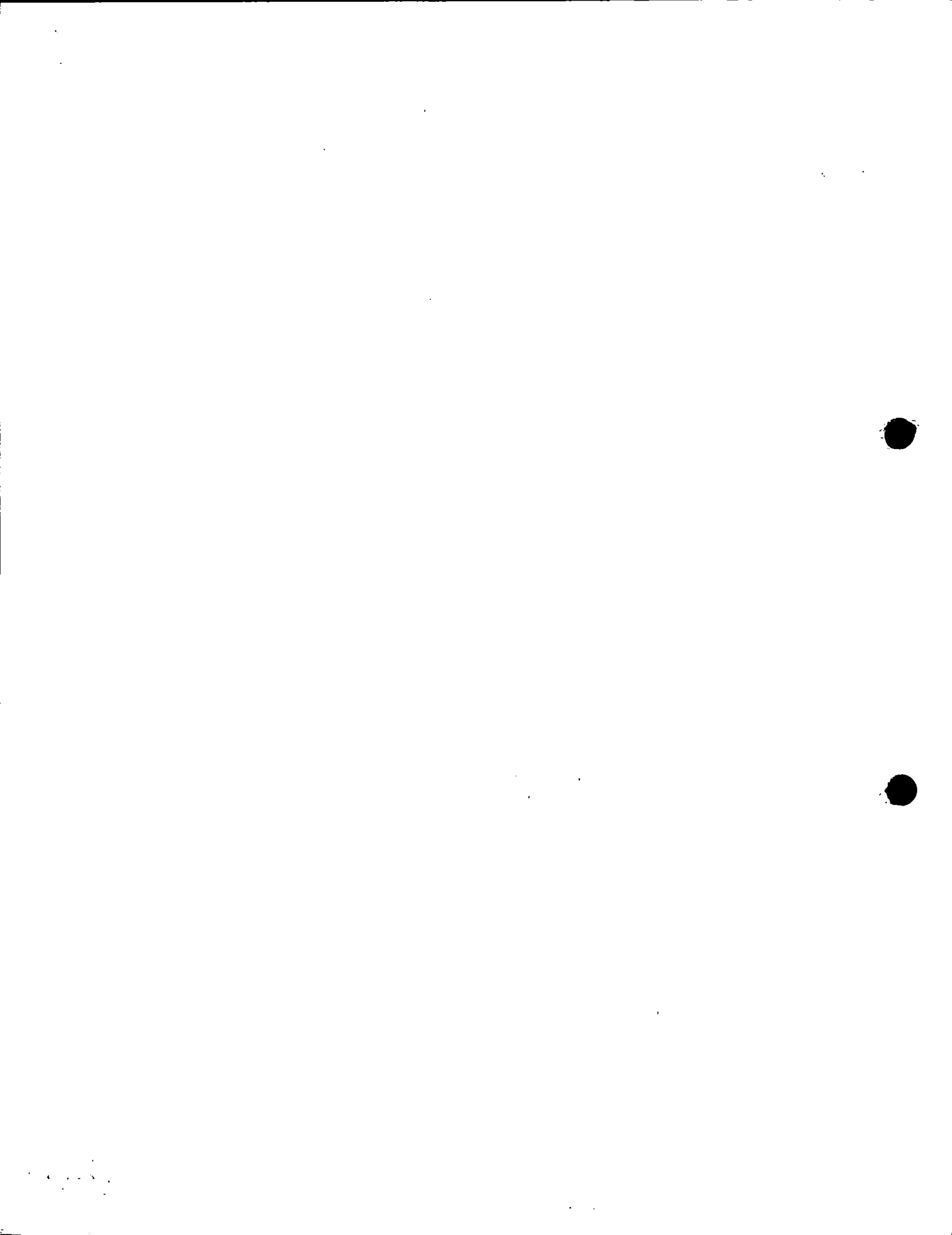

TIPO DE AUTOMOTOR :	GRUPO No. 6 GASOLINA	TOYOTA	COROLA XL	1995	AE101-0126028
---------------------	---------------------------------	--------	-----------	------	---------------

COTIZAR LAS CUATRO RUTINAS DE MANTENIMIENTOS PREVENTIVOS, PARA CADA GRUPO QUE OFERTE

Corre.	MANTTO. PREVENTIVO 1. Por 5,000 km. Recorridos	REPUESTOS LUBRICANTES MATERIALES (A)	UNIDAD	CANTIDAD A UTILIZAR	MARCA	PRECIO (A) (CANTIDAD TOTAL)	PRECIO DE MANO DE OBRA (B)	PRECIO TOTAL (A+B)
1	Cambio de aceite que cumpla con las normas API CK-4 ó CJ-4 y filtro para aceite de motor.	Aceite y filtro de motor	cuarto	4	aceite mobil (filtro purolator)	\$ 34.15	\$ 5.40	\$ 39.55
2	Cambio de bujías (vehículos gasolina)	Bujías	1	4	Denso	\$ 17.28	\$ 10.37	\$ 27.65
3	Cambio de filtro de aire	filtro de aire	1	1	Purolator	\$ 16.13	s/c	\$ 16.13
4	Cambio de filtro de combustible y drenado de trampa de agua (vehículos diesel)	n/a	n/a	n/a	n/a	n/a	n/a	n/a
5	Cambio de platino y condensador (si aplica solo en vehículos gasolina)	n/a	n/a	n/a	n/a	n/a	n/a	n/a
6	Engrase General						s/c	s/c
7	Engrase de Baleros de bufas	n/a	n/a	n/a	n/a	n/a	n/a	n/a
8	Revisión, regulación y limpieza de frenos	spray limpiador/lija	1	1	Alkemy	\$ 5.49	\$ 19.50	\$ 24.99
9	Rotación de llantas						s/c	s/c
10	Lavado de motor	desengrasante	pinta	1	Alkemy	\$ 0.86	\$ 5.00	\$ 5.86
11	Revisión y ajuste de fajas						s/c	s/c
12	Revisión del sistema eléctrico y luces en general (incluye batería)						s/c	s/c
13	Revisión de suspensión y dirección						s/c	s/c
14	Revisión general de tuberías y mangueras						s/c	s/c
15	Ajustar RPM						s/c	s/c
16	Cambio de refrigerante.	refrigerante	galon	2	Motul	\$ 20.55	\$ 20.05	\$ 40.60
17	Drenado y Cambio de solución de sistema de frenos y clutch	solucion	pinta	3	Prestone	\$ 10.02	\$ 16.00	\$ 26.02
18	Revisión de candelas incandescentes (vehículos diesel)	n/a	n/a	n/a	n/a	n/a	n/a	n/a
TOTALES						\$ 104.48	\$ 76.32	\$ 180.80

Corre.	MANTTO. PREVENTIVO 2. Por 10,000 km. Recorridos	REPUESTOS LUBRICANTES MATERIALES (A)	UNIDAD	CANTIDAD A UTILIZAR	MARCA	PRECIO (A) (CANTIDAD TOTAL)	PRECIO DE MANO DE OBRA (B)	PRECIO TOTAL (A+B)
1	Cambio de aceite que cumpla con las normas API CK-4 ó CJ-4 y filtro para aceite de motor.	Aceite y filtro de motor	cuarto	4	aceite mobil (filtro purolator)	\$ 34.15	\$ 5.40	\$ 39.55
2	Limpieza y Calibración de bujías (vehículos gasolina)						\$ 10.37	\$ 10.37
3	Limpieza y Revisión de filtro de aire (si aplica)						s/c	s/c
4	Limpieza de filtro de combustible (si aplica) o drenado de trampa de agua (vehículos diesel)	n/a	n/a	n/a	n/a	n/a	n/a	n/a
5	Revisión, regulación y limpieza de frenos	spray limpiador/lija	1	1	Alkemy	\$ 5.49	\$ 19.50	\$ 24.99
6	Rotación de llantas						s/c	s/c
7	Lavado de motor	desengrasante	pinta	1	Alkemy	\$ 0.86	\$ 5.00	\$ 5.86
8	Revisión y ajuste de fajas						s/c	s/c
9	Revisión del sistema eléctrico y luces en general (incluye batería)						s/c	s/c
10	Revisión de suspensión y dirección						s/c	s/c
11	Revisión general de tuberías y mangueras						s/c	s/c
12	Ajustar RPM						s/c	s/c
TOTALES						\$ 40.50	\$ 40.27	\$ 80.77

Corre.	MANTTO. PREVENTIVO 3 Por 15,000 km. Recorridos	REPUESTOS LUBRICANTES MATERIALES (A)	UNIDAD	CANTIDAD A UTILIZAR	MARCA	PRECIO (A) (CANTIDAD TOTAL)	PRECIO DE MANO DE OBRA (B)	PRECIO TOTAL (A+B)
1	Cambio de aceite que cumpla con las normas API CK-4 ó CJ-4 y filtro para aceite de motor.	Aceite y filtro de motor	cuarto	4	aceite mobil (filtro purolator)	\$ 34.15	\$ 5.40	\$ 39.55
2	Cambio de bujías	n/a	n/a	n/a	n/a	n/a	n/a	n/a
3	Cambio de filtro de aire						s/c	s/c
4	Cambio de filtro de combustible y drenado de trampa de agua (vehículos diesel)	n/a	n/a	n/a	n/a	n/a	n/a	n/a
5	Cambio de platino y condensador (si aplica solo en vehículos gasolina)	n/a	n/a	n/a	n/a	n/a	n/a	n/a
6	Engrase General						s/c	s/c
7	Revisión, regulación y limpieza de frenos	spray limpiador/lija	1	1	Alkemy	\$ 5.49	\$ 19.50	\$ 24.99
8	Rotación de llantas						s/c	s/c
9	Lavado de motor	desengrasante	pinta	1	Alkemy	\$ 0.86	\$ 5.00	\$ 5.86
10	Revisión y ajuste de fajas						s/c	s/c
11	Revisión del sistema eléctrico y luces en general (incluye batería)						s/c	s/c
12	Revisión de suspensión y dirección						s/c	s/c
13	Revisión general de tuberías y mangueras						s/c	s/c
14	Ajustar RPM						s/c	s/c
15***	Cambio de refrigerante.	n/a	n/a	n/a	n/a	n/a	n/a	n/a
16	Revisión de candelas incandescentes (vehículos diesel)	n/a	n/a	n/a	n/a	n/a	n/a	n/a
TOTALES						\$ 40.50	\$ 29.90	\$ 70.40

** Filtro de aire se cambia por lo menos cada 20,000 kilometros no aplica en este servicio

***Nota refrigerante es de larga duracion se cambia cada 60 mil kilometros no aplica en este servicio

Bujias se cambian cada 20,000 kilometros no aplica en este servicio

Corre.	MANTTO. PREVENTIVO 4 Por 20,000 km. Recorridos	REPUESTOS LUBRICANTES MATERIALES (A)	UNIDAD	CANTIDAD A UTILIZAR	MARCA	PRECIO (A) (CANTIDAD TOTAL)	PRECIO DE MANO DE OBRA (B)	PRECIO TOTAL (A+B)	
1	Cambio de aceite que cumpla con las normas API CK-4 ó CJ-4 y filtro para aceite de motor.	Aceite y filtro de motor	cuarto	4	aceite mobil (filtro purolator)	\$ 34.15	\$ 5.40	\$ 39.55	
2	Limpieza y Calibración de bujías (vehículos gasolina)						\$ 10.37	\$ 10.37	
3	Limpieza y Revisión de filtro de aire (si aplica)						s/c	s/c	
4	Limpieza de filtro de combustible (si aplica) o drenado de trampa de agua (vehículos diesel)	n/a	n/a	n/a	n/a	n/a	n/a	n/a	
5	Cambio de Pastillas de Frenos	Pastillas de frenos	1	1	Kashima	\$ 20.18	s/c	\$ 20.18	
6	Engrase de Baleros de bufas	n/a	n/a	n/a	n/a	n/a	n/a	n/a	
7	Revisión, regulación y limpieza de frenos	spray limpiador/lija	1	1	Alkemy	\$ 5.49	\$ 19.50	\$ 24.99	
8	Rotación de llantas						s/c	s/c	
9	Lavado de motor	desengrasante	pinta	1	Alkemy	\$ 0.86	\$ 5.00	\$ 5.86	
10	Revisión y ajuste de fajas						s/c	s/c	
11	Revisión del sistema eléctrico y luces en general (incluye batería)						s/c	s/c	
12	Revisión de suspensión y dirección						s/c	s/c	
13	Revisión general de tuberías y mangueras						s/c	s/c	
14	Ajustar RPM						s/c	s/c	
15	Drenado y Cambio de solución de sistema de frenos y clutch	n/a	n/a	n/a	n/a	n/a	n/a	n/a	
16	Cambio de aceite de caja y corona	aceites de caja y corona	cuarto	3	Mobil	\$ 37.80	\$ 8.40	\$ 46.20	
**Nota según fabricante la solución se reemplaza cada 40,000 kilometros en este servicio no aplica						TOTALES	\$ 98.48	\$ 48.67	\$ 147.15

TOTAL COSTO DE MANTENIMIENTOS PREVENTIVOS DE VEHÍCULOS

\$ 283.96 \$ 195.16 \$ 479.12



TIPO DE AUTOMOTOR :	GRUPO No. 7 GASOLINA	MITSUBISHI	MONTERO	1999	JMYLNHT6WX Y000519	4G93KL3272
---------------------	-------------------------	------------	---------	------	-----------------------	------------

COTIZAR LAS CUATRO RUTINAS DE MANTENIMIENTOS PREVENTIVOS, PARA CADA GRUPO QUE OFERTE

Corre.	MANTTO. PREVENTIVO 1: Por 5,000 km. Recorridos	REPUESTOS LUBRICANTES MATERIALES (A)	UNIDAD	CANTIDAD A UTILIZAR	MARCA	PRECIO (A) (CANTIDAD TOTAL)	PRECIO DE MANO DE OBRA (B)	PRECIO TOTAL (A+B)
1	Cambio de aceite que cumpla con las normas API CK-4 ó CJ-4 y filtro para aceite de motor.	Aceite y filtro de motor	cuarto	5	Aceite mobil (filtro purolator)	\$ 39.15	\$ 5.40	\$ 44.55
2	Cambio de bujías (vehículos gasolina)	Bujías	1	4	Nipon denso	\$ 10.36	\$ 10.37	\$ 20.73
3	Cambio de filtro de aire	filtro de aire	1	1	Purolator	\$ 14.88	s/c	\$ 14.88
4	Cambio de filtro de combustible y drenado de trampa de agua (vehículos diesel)	n/a	n/a	n/a	n/a	n/a	n/a	n/a
5	Cambio de platino y condensador (si aplica solo en vehículos gasolina)	n/a	n/a	n/a	n/a	n/a	n/a	n/a
6	Engrase General						s/c	s/c
7	Engrase de Baleros de bufas	grasa para baleros	1	1/2 libra	Motul	\$ 2.02	\$ 18.90	\$ 20.92
8	Revisión, regulación y limpieza de frenos	spray limpiador/lija	1	1	Alkemy	\$ 5.49	\$ 19.50	\$ 24.99
9	Rotación de llantas						s/c	s/c
10	Lavado de motor	desengrasante	pinta	1	Alkemy	\$ 0.86	\$ 5.00	\$ 5.86
11	Revisión y ajuste de fajas						s/c	s/c
12	Revisión del sistema eléctrico y luces en general (incluye batería)						s/c	s/c
13	Revisión de suspensión y dirección						s/c	s/c
14	Revisión general de tuberías y mangueras						s/c	s/c
15	Ajustar RPM						s/c	s/c
16	Cambio de refrigerante.	refrigerante		2	Motul	\$ 20.55	\$ 20.05	\$ 40.60
17	Drenado y Cambio de solución de sistema de frenos y clutch	solucion	pinta	3	Prestone	\$ 10.02	\$ 18.00	\$ 28.02
18	Revisión de candelas incandescentes (vehículos diesel)	n/a	n/a	n/a	n/a	n/a	n/a	n/a
TOTALES						\$ 103.33	\$ 97.22	\$ 200.55

Corre.	MANTTO. PREVENTIVO 2: Por 10,000 km. Recorridos	REPUESTOS LUBRICANTES MATERIALES (A)	UNIDAD	CANTIDAD A UTILIZAR	MARCA	PRECIO (A) (CANTIDAD TOTAL)	PRECIO DE MANO DE OBRA (B)	PRECIO TOTAL (A+B)
1	Cambio de aceite que cumpla con las normas API CK-4 ó CJ-4 y filtro para aceite de motor.	Aceite y filtro de motor	cuarto	5	Aceite mobil (filtro purolator)	\$ 39.15	\$ 5.40	\$ 44.55
2	Limpieza y Calibración de bujías (vehículos gasolina)						\$ 10.37	\$ 10.37
3	Limpieza y Revisión de filtro de aire (si aplica)						s/c	s/c
4	Limpieza de filtro de combustible (si aplica) o drenado de trampa de agua (vehículos diesel)	n/a	n/a	n/a	n/a	n/a	n/a	n/a
5	Revisión, regulación y limpieza de frenos	spray limpiador/lija	1	1	Alkemy	\$ 5.49	\$ 19.50	\$ 24.99
6	Rotación de llantas						s/c	s/c
7	Lavado de motor	desengrasante	pinta	1	Alkemy	\$ 0.86	\$ 5.00	\$ 5.86
8	Revisión y ajuste de fajas						s/c	s/c
9	Revisión del sistema eléctrico y luces en general (incluye batería)						s/c	s/c
10	Revisión de suspensión y dirección						s/c	s/c
11	Revisión general de tuberías y mangueras						s/c	s/c
12	Ajustar RPM						s/c	s/c
TOTALES						\$ 45.50	\$ 40.27	\$ 85.77

Corre.	MANTTO. PREVENTIVO 3. Por 15,000 km. Recorridos	REPUESTOS LUBRICANTES MATERIALES (A)	UNIDAD	CANTIDAD A UTILIZAR	MARCA	PRECIO (A) (CANTIDAD TOTAL)	PRECIO DE MANO DE OBRA (B)	PRECIO TOTAL (A+B)
1	Cambio de aceite que cumpla con las normas API CK-4 ó CJ-4 y filtro para aceite de motor.	Aceite y filtro de motor	cuarto	5	Aceite mobil (filtro purolator)	\$ 39.15	\$ 5.40	\$ 44.55
2	Cambio de bujías	n/a	n/a	n/a	n/a	n/a	n/a	n/a
3	Cambio de filtro de aire						s/c	s/c
4	Cambio de filtro de combustible y drenado de trampa de agua (vehículos diesel)	n/a	n/a	n/a	n/a	n/a	n/a	n/a
5	Cambio de platino y condensador (si aplica solo en vehículos gasolina)	n/a	n/a	n/a	n/a	n/a	n/a	n/a
6	Engrase General						s/c	s/c
7	Revisión, regulación y limpieza de frenos	spray limpiador/lija	1	1	Alkemy	\$ 5.49	\$ 19.50	\$ 24.99
8	Rotación de llantas						s/c	s/c
9	Lavado de motor	desengrasante	pinta	1	Alkemy	\$ 0.86	\$ 5.00	\$ 5.86
10	Revisión y ajuste de fajas						s/c	s/c
11	Revisión del sistema eléctrico y luces en general (incluye batería)						s/c	s/c
12	Revisión de suspensión y dirección						s/c	s/c
13	Revisión general de tuberías y mangueras						s/c	s/c
14	Ajustar RPM						s/c	s/c
15***	Cambio de refrigerante.	n/a	n/a	n/a	n/a	n/a	n/a	n/a
16	Revisión de candelas incandescentes (vehículos diesel)	n/a	n/a	n/a	n/a	n/a	n/a	n/a
TOTALES						\$ 45.50	\$ 29.90	\$ 75.40

** Filtro de aire se cambia por lo menos cada 20,000 kilometros no aplica en este servicio

***Nota refrigerante es de larga duracion se cambia cada 60 mil kilometros no aplica en este servicio

Bujías se cambian cada 20,000 kilometros no aplica en este servicio

Corre.	MANTTO. PREVENTIVO 4. Por 20,000 km. Recorridos	REPUESTOS LUBRICANTES MATERIALES (A)	UNIDAD	CANTIDAD A UTILIZAR	MARCA	PRECIO (A) (CANTIDAD TOTAL)	PRECIO DE MANO DE OBRA (B)	PRECIO TOTAL (A+B)
1	Cambio de aceite que cumpla con las normas API CK-4 ó CJ-4 y filtro para aceite de motor.	Aceite y filtro de motor	cuarto	5	Aceite mobil (filtro purolator)	\$ 39.15	\$ 5.40	\$ 44.55
2	Limpieza y Calibración de bujías (vehículos gasolina)						\$ 10.37	\$ 10.37
3	Limpieza y Revisión de filtro de aire (si aplica)	s/c	s/c	s/c	s/c	s/c	s/c	s/c
4	Limpieza de filtro de combustible (si aplica) o drenado de trampa de agua (vehículos diesel)	n/a	n/a	n/a	n/a	n/a	n/a	n/a
5	Cambio de Pastillas de Frenos	Pastillas de frenos	1	1	Kashima	\$ 32.54	s/c	\$ 32.54
6	Engrase de Baleros de bufas	grasa para baleros	1	1/2 libra	Motul	\$ 2.02	\$ 18.90	\$ 20.92
7	Revisión, regulación y limpieza de frenos	spray limpiador/lija	1	1	Alkemy	\$ 5.49	\$ 19.50	\$ 24.99
8	Rotación de llantas	s/c	s/c	s/c	s/c	s/c	s/c	s/c
9	Lavado de motor	desengrasante		1	Alkemy	\$ 0.86	\$ 5.00	\$ 5.86
10	Revisión y ajuste de fajas						s/c	s/c
11	Revisión del sistema eléctrico y luces en general (incluye batería)						s/c	s/c
12	Revisión de suspensión y dirección						s/c	s/c
13	Revisión general de tuberías y mangueras						s/c	s/c
14	Ajustar RPM						s/c	s/c
15	Drenado y Cambio de solución de sistema de frenos y clutch	n/a	n/a	n/a	n/a	n/a	n/a	n/a
16	Cambio de aceite de caja y corona	aceites de caja y corona	cuarto	11	Mobil	\$ 106.60	\$ 8.40	\$ 115.00
TOTALES						\$ 186.66	\$ 67.57	\$ 254.23

**Nota según fabricante la solución se reemplaza cada 40,000 kilometros en este servicio no aplica

TOTAL COSTO DE MANTENIMIENTOS PREVENTIVOS DE VEHÍCULOS

\$ 380.99 \$ 234.96 \$ 615.95



TIPO DE AUTOMOTOR :	GRUPO No. 8 GASOLINA	TOYOTA	LAND-CRUISER	1995	RJ70008115	409375622R
---------------------	-------------------------	--------	--------------	------	------------	------------

COTIZAR LAS CUATRO RUTINAS DE MANTENIMIENTOS PREVENTIVOS, PARA CADA GRUPO QUE OFERTE

Corre.	MANTTO. PREVENTIVO 1: Por 5,000 km. Recorridos	REPUESTOS LUBRICANTES MATERIALES (A)	UNIDAD	CANTIDAD A UTILIZAR	MARCA	PRECIO (A) (CANTIDAD TOTAL)	PRECIO DE MANO DE OBRA (B)	PRECIO TOTAL (A+B)
1	Cambio de aceite que cumpla con las normas API CK-4 ó CI-4 y filtro para aceite de motor.	Aceite y filtro de motor	cuarto	5	Aceite mobil (filtro purolator)	\$ 39.15	\$ 5.40	\$ 44.55
2	Cambio de bujías (vehículos gasolina)	Bujías	1	4	Nipon denso	\$ 10.36	\$ 10.37	\$ 20.73
3	Cambio de filtro de aire	filtro de aire	1	1	Yuil	\$ 13.76	s/c	\$ 13.76
4	Cambio de filtro de combustible y drenado de trampa de agua (vehículos diesel)	n/a	n/a	n/a	n/a	n/a	n/a	n/a
5	Cambio de platino y condensador (si aplica solo en vehículos gasolina)	n/a	n/a	n/a	n/a	n/a	n/a	n/a
6	Engrase General						s/c	s/c
7	Engrase de Baleros de bufas	n/a	n/a	n/a	n/a	n/a	n/a	n/a
8	Revisión, regulación y limpieza de frenos	spray limpiador/lija	1	1	Alkemy	\$ 5.49	\$ 19.50	\$ 24.99
9	Rotación de llantas						s/c	s/c
10	Lavado de motor	desengrasante	pinta	1	Alkemy	\$ 0.86	\$ 5.00	\$ 5.86
11	Revisión y ajuste de fajas						s/c	s/c
12	Revisión del sistema eléctrico y luces en general (Incluye batería)						s/c	s/c
13	Revisión de suspensión y dirección						s/c	s/c
14	Revisión general de tuberías y mangueras						s/c	s/c
15	Ajustar RPM						s/c	s/c
16	Cambio de refrigerante.	refrigerante	galon	2	Motul	\$ 20.55	\$ 20.05	\$ 40.60
17	Drenado y Cambio de solución de sistema de frenos y clutch	solucion	pinta	3	Prestone	\$ 10.02	\$ 18.00	\$ 28.02
18	Revisión de candelas incandescentes (vehículos diesel)	n/a	n/a	n/a	n/a	n/a	n/a	n/a
TOTALES						\$ 100.19	\$ 78.32	\$ 178.51

Corre.	MANTTO. PREVENTIVO 2: Por 10,000 km. Recorridos	REPUESTOS LUBRICANTES MATERIALES (A)	UNIDAD	CANTIDAD A UTILIZAR	MARCA	PRECIO (A) (CANTIDAD TOTAL)	PRECIO DE MANO DE OBRA (B)	PRECIO TOTAL (A+B)
1	Cambio de aceite que cumpla con las normas API CK-4 ó CI-4 y filtro para aceite de motor.	Aceite y filtro de motor	cuarto	5	Aceite mobil (filtro purolator)	\$ 39.15	\$ 5.40	\$ 44.55
2	Limpieza y Calibración de bujías (vehículos gasolina)						\$ 10.37	\$ 10.37
3	Limpieza y Revisión de filtro de aire (si aplica)						s/c	s/c
4	Limpieza de filtro de combustible (si aplica) o drenado de trampa de agua (vehículos diesel)	n/a	n/a	n/a	n/a	n/a	n/a	n/a
5	Revisión, regulación y limpieza de frenos	spray limpiador/lija	1	1	Alkemy	\$ 5.49	\$ 19.50	\$ 24.99
6	Rotación de llantas						s/c	s/c
7	Lavado de motor	desengrasante	pinta	1	Alkemy	\$ 0.86	\$ 5.00	\$ 5.86
8	Revisión y ajuste de fajas						s/c	s/c
9	Revisión del sistema eléctrico y luces en general (Incluye batería)						s/c	s/c
10	Revisión de suspensión y dirección						s/c	s/c
11	Revisión general de tuberías y mangueras						s/c	s/c
12	Ajustar RPM						s/c	s/c
TOTALES						\$ 45.50	\$ 40.27	\$ 85.77



Corre.	MANITTO. PREVENTIVO 3 - Por 15,000 km. Recorridos	REPUESTOS LUBRICANTES MATERIALES (A)	UNIDAD	CANTIDAD A UTILIZAR	MARCA	PRECIO (A) (CANTIDAD TOTAL)	PRECIO DE MANO DE OBRA (B)	PRECIO TOTAL (A+B)
1	Cambio de aceite que cumpla con las normas API CK-4 ó CJ-4 y filtro para aceite de motor.	aceite y filtro de motor	cuarto	5	Acelte mobil (filtro purolator)	\$ 39.15	\$ 5.40	\$ 44.55
2	Cambio de bujías				Nipon denso	\$ 10.36	\$ 10.37	\$ 20.73
3	Cambio de filtro de aire	n/a	n/a	n/a	n/a	n/a	n/a	n/a
4	Cambio de filtro de combustible y drenado de trampa de agua (vehículos diesel)	n/a	n/a	n/a	n/a	n/a	n/a	n/a
5	Cambio de platino y condensador (si aplica solo en vehículos gasolina)	n/a	n/a	n/a	n/a	n/a	n/a	n/a
6	Engrase General						s/c	s/c
7	Revisión, regulación y limpieza de frenos	spray limpiador/lija	1	1	Alkemy	\$ 5.49	\$ 19.50	\$ 24.99
8	Rotación de llantas						s/c	s/c
9	Lavado de motor	desengrasante	pinta	1	Alkemy	\$ 0.86	\$ 5.00	\$ 5.86
10	Revisión y ajuste de fajas						s/c	s/c
11	Revisión del sistema eléctrico y luces en general (Incluye batería)						s/c	s/c
12	Revisión de suspensión y dirección						s/c	s/c
13	Revisión general de tuberías y mangueras						s/c	s/c
14	Ajustar RPM						s/c	s/c
15***	Cambio de refrigerante.	n/a	n/a	n/a	n/a	n/a	n/a	n/a
16	Revisión de candelas incandescentes (vehículos diesel)	n/a	n/a	n/a	n/a	n/a	n/a	n/a
TOTALES						\$ 55.86	\$ 40.27	\$ 96.13

** Filtro de aire se cambia por lo menos cada 20,000 kilometros no aplica en este servicio

***Nota refrigerante es de larga duracion se cambia cada 60 mil kilometros no aplica en este servicio

Bujias se cambian cada 20,000 kilometros no aplica en este servicio

Corre.	MANITTO. PREVENTIVO 4 - Por 20,000 km. Recorridos	REPUESTOS LUBRICANTES MATERIALES (A)	UNIDAD	CANTIDAD A UTILIZAR	MARCA	PRECIO (A) (CANTIDAD TOTAL)	PRECIO DE MANO DE OBRA (B)	PRECIO TOTAL (A+B)
1	Cambio de aceite que cumpla con las normas API CK-4 ó CJ-4 y filtro para aceite de motor.	Acelte y filtro de motor	cuarto	5	Acelte mobil (filtro purolator)	\$ 39.15	\$ 5.40	\$ 44.55
2	Limpieza y Calibración de bujías (vehículos gasolina)						\$ 10.37	\$ 10.37
3	Limpieza y Revisión de filtro de aire (si aplica)						s/c	s/c
4	Limpieza de filtro de combustible (si aplica) o drenado de trampa de agua (vehículos diesel)	n/a	n/a	n/a	n/a	n/a	n/a	n/a
5	Cambio de Pastillas de Frenos	Pastillas de frenos	1	1	Kashima	\$ 33.27	s/c	\$ 33.27
6	Engrase de Baleros de bufas	n/a	n/a	n/a	n/a	n/a	n/a	n/a
7	Revisión, regulación y limpieza de frenos	spray limpiador/lija	1	1	Alkemy	\$ 5.49	\$ 19.50	\$ 24.99
8	Rotación de llantas						s/c	s/c
9	Lavado de motor	desengrasante		1	Alkemy	\$ 0.86	\$ 5.00	\$ 5.86
10	Revisión y ajuste de fajas						s/c	s/c
11	Revisión del sistema eléctrico y luces en general (Incluye batería)						s/c	s/c
12	Revisión de suspensión y dirección						s/c	s/c
13	Revisión general de tuberías y mangueras						s/c	s/c
14	Ajustar RPM						s/c	s/c
15	Drenado y Cambio de solución de sistema de frenos y clutch	n/a	n/a	n/a	n/a	n/a	n/a	n/a
16	Cambio de aceite de caja y corona	aceites de caja y corona	cuarto	11	Mobil	\$ 106.60	\$ 8.40	\$ 115.00
TOTALES						\$ 185.37	\$ 48.67	\$ 234.04

**Nota segun fabricante la solución se reemplaza cada 40,000 kilometros en este servicio no aplica

TOTAL COSTO DE MANTENIMIENTOS PREVENTIVOS DE VEHICULOS

\$ 386.92 \$ 207.53 \$ 594.45



**TALLER DIDEA
S.A. de C.V.**

000218



12/1/2020

TIPO DE AUTOMOTOR :	GRUPO No. 9 GASOLINA	TOYOTA	STARLET	EP900002852	29203202E
---------------------	-------------------------	--------	---------	-------------	-----------

COTIZAR LAS CUATRO RUTINAS DE MANTENIMIENTOS PREVENTIVOS, PARA CADA GRUPO QUE OFERTE

Corre.	MANTTO. PREVENTIVO 1- Por 5,000 km. Recorridos	REPUESTOS LUBRICANTES MATERIALES (A)	UNIDAD	CANTIDAD A UTILIZAR	MARCA	PRECIO (A) (CANTIDAD TOTAL)	PRECIO DE MANO DE OBRA (B)	PRECIO TOTAL (A+B)
1	Cambio de aceite que cumpla con las normas API CK-4 ó CJ-4 y filtro para aceite de motor.	Aceite y filtro de motor	cuarto	4	aceite mobil (filtro purolator)	\$ 34.15	\$ 5.40	\$ 39.55
2	Cambio de bujías (vehículos gasolina)	Bujías	1	4	Denso	\$ 17.28	\$ 10.37	\$ 27.65
3	Cambio de filtro de aire	filtro de aire	1	1	Purolator	\$ 16.13	s/c	\$ 16.13
4	Cambio de filtro de combustible y drenado de trampa de agua (vehículos diesel)	n/a	n/a	n/a	n/a	n/a	n/a	n/a
5	Cambio de platino y condensador (si aplica solo en vehículos gasolina)	n/a	n/a	n/a	n/a	n/a	n/a	n/a
6	Engrase General						s/c	s/c
7	Engrase de Baleros de bufas	n/a	n/a	n/a	n/a	n/a	n/a	n/a
8	Revisión, regulación y limpieza de frenos	spray limpiador/lija	1	1	Alkemy	\$ 5.49	\$ 19.50	\$ 24.99
9	Rotación de llantas						s/c	s/c
10	Lavado de motor	desengrasante	pinta	1	Alkemy	\$ 0.86	\$ 5.00	\$ 5.86
11	Revisión y ajuste de fajas						s/c	s/c
12	Revisión del sistema eléctrico y luces en general (incluye batería)						s/c	s/c
13	Revisión de suspensión y dirección						s/c	s/c
14	Revisión general de tuberías y mangueras						s/c	s/c
15	Ajustar RPM						s/c	s/c
16	Cambio de refrigerante.	refrigerante	galon	2	Motul	\$ 20.55	\$ 20.05	\$ 40.60
17	Drenado y Cambio de solución de sistema de frenos y clutch	solucion	pinta	3	Prestone	\$ 10.02	\$ 16.00	\$ 26.02
18	Revisión de candelas Incandescentes (vehículos diesel)	n/a	n/a	n/a	n/a	n/a	n/a	n/a
TOTALES						\$ 104.48	\$ 76.32	\$ 180.80

Corre.	MANTTO. PREVENTIVO 2- Por 10,000 km. Recorridos	REPUESTOS LUBRICANTES MATERIALES (A)	UNIDAD	CANTIDAD A UTILIZAR	MARCA	PRECIO (A) (CANTIDAD TOTAL)	PRECIO DE MANO DE OBRA (B)	PRECIO TOTAL (A+B)
1	Cambio de aceite que cumpla con las normas API CK-4 ó CJ-4 y filtro para aceite de motor.	Aceite y filtro de motor	cuarto	4	aceite mobil (filtro purolator)	\$ 34.15	\$ 5.40	\$ 39.55
2	Limpieza y Calibración de bujías (vehículos gasolina)						\$ 10.37	\$ 10.37
3	Limpieza y Revisión de filtro de aire (si aplica)						s/c	s/c
4	Limpieza de filtro de combustible (si aplica) o drenado de trampa de agua (vehículos diesel)	n/a	n/a	n/a	n/a	n/a	n/a	n/a
5	Revisión, regulación y limpieza de frenos	spray limpiador/lija	1	1	Alkemy	\$ 5.49	\$ 19.50	\$ 24.99
6	Rotación de llantas						s/c	s/c
7	Lavado de motor	desengrasante	pinta	1	Alkemy	\$ 0.86	\$ 5.00	\$ 5.86
8	Revisión y ajuste de fajas						s/c	s/c
9	Revisión del sistema eléctrico y luces en general (incluye batería)						s/c	s/c
10	Revisión de suspensión y dirección						s/c	s/c
11	Revisión general de tuberías y mangueras						s/c	s/c
12	Ajustar RPM						s/c	s/c
TOTALES						\$ 40.50	\$ 40.27	\$ 80.77



Corre.	MANTTO. PREVENTIVO 3 Por 15,000 km. Recorridos	REPUESTOS LUBRICANTES MATERIALES (A)	UNIDAD	CANTIDAD A UTILIZAR	MARCA	PRECIO (A) (CANTIDAD TOTAL)	PRECIO DE MANO DE OBRA (B)	PRECIO TOTAL (A+B)
1	Cambio de aceite que cumpla con las normas API CK-4 ó CI-4 y filtro para aceite de motor.	Aceite y filtro de motor	cuarto	4	aceite mobil (filtro purolator)	\$ 34.15	\$ 5.40	\$ 39.55
2	Cambio de bujías	n/a	n/a	n/a	n/a	n/a	n/a	n/a
3	Cambio de filtro de aire						s/c	s/c
4	Cambio de filtro de combustible y drenado de trampa de agua (vehículos diesel)	n/a	n/a	n/a	n/a	n/a	n/a	n/a
5	Cambio de platino y condensador (si aplica solo en vehículos gasolina)	n/a	n/a	n/a	n/a	n/a	n/a	n/a
6	Engrase General						s/c	s/c
7	Revisión, regulación y limpieza de frenos	spray limpiador/lija	1	1	Alkemy	\$ 5.49	\$ 19.50	\$ 24.99
8	Rotación de llantas						s/c	s/c
9	Lavado de motor	desengrasante	pinta	1	Alkemy	\$ 0.86	\$ 5.00	\$ 5.86
10	Revisión y ajuste de fajas						s/c	s/c
11	Revisión del sistema eléctrico y luces en general (incluye batería)						s/c	s/c
12	Revisión de suspensión y dirección						s/c	s/c
13	Revisión general de tuberías y mangueras						s/c	s/c
14	Ajustar RPM						s/c	s/c
15***	Cambio de refrigerante.	n/a	n/a	n/a	n/a	n/a	n/a	n/a
16	Revisión de candelas incandescentes (vehículos diesel)	n/a	n/a	n/a	n/a	n/a	n/a	n/a
TOTALES						\$ 40.50	\$ 29.90	\$ 70.40

** Filtro de aire se cambia por lo menos cada 20,000 kilometros no aplica en este servicio

***Nota refrigerante es de larga duracion se cambia cada 60 mil kilometros no aplica en este servicio

Bujías se cambian cada 20,000 kilometros no aplica en este servicio

Corre.	MANTTO. PREVENTIVO 4 Por 20,000 km. Recorridos	REPUESTOS LUBRICANTES MATERIALES (A)	UNIDAD	CANTIDAD A UTILIZAR	MARCA	PRECIO (A) (CANTIDAD TOTAL)	PRECIO DE MANO DE OBRA (B)	PRECIO TOTAL (A+B)
1	Cambio de aceite que cumpla con las normas API CK-4 ó CI-4 y filtro para aceite de motor.	Aceite y filtro de motor	cuarto	4	aceite mobil (filtro purolator)	\$ 34.15	\$ 5.40	\$ 39.55
2	Limpieza y Calibración de bujías (vehículos gasolina)						\$ 10.37	\$ 10.37
3	Limpieza y Revisión de filtro de aire (si aplica)						s/c	s/c
4	Limpieza de filtro de combustible (si aplica) o drenado de trampa de agua (vehículos diesel)	n/a	n/a	n/a	n/a	n/a	n/a	n/a
5	Cambio de Pastillas de Frenos	Pastillas de frenos	1	1	Kashima	\$ 20.18	s/c	\$ 20.18
6	Engrase de Baleros de bufas	n/a	n/a	n/a	n/a	n/a	n/a	n/a
7	Revisión, regulación y limpieza de frenos	spray limpiador/lija	1	1	Alkemy	\$ 5.49	\$ 19.50	\$ 24.99
8	Rotación de llantas						s/c	s/c
9	Lavado de motor	desengrasante	pinta	1	Alkemy	\$ 0.86	\$ 5.00	\$ 5.86
10	Revisión y ajuste de fajas						s/c	s/c
11	Revisión del sistema eléctrico y luces en general (incluye batería)						s/c	s/c
12	Revisión de suspensión y dirección						s/c	s/c
13	Revisión general de tuberías y mangueras						s/c	s/c
14	Ajustar RPM						s/c	s/c
15	Drenado y Cambio de solución de sistema de frenos y clutch	n/a	n/a	n/a	n/a	n/a	n/a	n/a
16	Cambio de aceite de caja y corona	aceites de caja y corona	cuarto	3	Mobil	\$ 37.80	\$ 8.40	\$ 46.20
TOTALES						\$ 98.48	\$ 48.67	\$ 147.15

**Nota según fabricante la solución se reemplaza cada 40,000 kilometros en este servicio no aplica

TOTAL COSTO DE MANTENIMIENTOS PREVENTIVOS DE VEHICULOS

\$ 283.96 \$ 195.16 \$ 479.12



TALLER DIDEA
S.A. de C.V.

000216



TIPO DE AUTOMOTOR :	GRUPO No. 2 DIESEL	TOYOTA	HILUX 24 DC	2L5569202	N-3299,N-6052,N-7067,N-17551,N-17553,N-17554,N-17556,N-17792,N-17801,N-17802,N-17803,N-17804,N-17805,N-3755,N-3567,N-3459
---------------------	-------------------------------	--------	-------------	-----------	---

COTIZAR LAS CUATRO RUTINAS DE MANTENIMIENTOS PREVENTIVOS, PARA CADA GRUPO QUE OFERTE

corre.	MANTTO. PREVENTIVO 1 Por 5,000 km. Recorridos	REPUESTOS LUBRICANTES MATERIALES (A)	UNIDAD	CANTIDAD A UTILIZAR	MARCA	PRECIO (A) (CANTIDAD TOTAL)	PRECIO DE MANO DE OBRA (B)	PRECIO TOTAL (A+B)
1	Cambio de aceite que cumpla con las normas API CK-4 ó CI-4 y filtro para aceite de motor.	Aceite y filtro de motor	Cuarto	7	Aceite mobil (filtro purolator)	\$ 56.69	\$ 5.40	\$ 62.09
2	Cambio de bujías (vehículos gasolina)	n/a	n/a	n/a	n/a	n/a	n/a	n/a
3	Cambio de filtro de aire	Filtro de aire	1	1	Yuil filter	\$ 13.25	s/c	s/c
4	Cambio de filtro de combustible y drenado de trampa de agua (vehículos diesel)	1	1	1	Purolator	\$ 22.36	\$ 5.40	\$ 27.76
5	Cambio de platino y condensador (si aplica solo en vehículos gasolina)	n/a	n/a	n/a	n/a	n/a	n/a	n/a
6	Engrase General						s/c	s/c
7	Engrase de Baleros de bufas	Grasa para baleros	1	1/2 libra	Motul	\$ 2.02	\$ 18.90	\$ 20.92
8	Revisión, regulación y limpieza de frenos	Spray limpiador/lija	1	1	Alkemy	\$ 5.49	\$ 24.55	\$ 30.04
9	Rotación de llantas						s/c	s/c
10	Lavado de motor	Desengrasante	Pinta	1	Alkemy	\$ 0.86	\$ 5.00	\$ 5.86
11	Revisión y ajuste de fajas						s/c	s/c
12	Revisión del sistema eléctrico y luces en general (incluye batería)						s/c	s/c
13	Revisión de suspensión y dirección						s/c	s/c
14	Revisión general de tuberías y mangueras						s/c	s/c
15	Ajustar RPM						s/c	s/c
16	Cambio de refrigerante.	Refrigerante	Galón	2	Motul	\$ 20.55	\$ 20.05	\$ 40.60
17	Drenado y Cambio de solución de sistema de frenos y clutch	Solución	Pinta	3	Prestone	\$ 10.02	\$ 18.00	\$ 28.02
18	Revisión de candelas incandescentes (vehículos diesel)						\$ 6.50	\$ 6.50
TOTALES						\$ 131.24	\$ 103.80	\$ 235.04

corre.	MANTTO. PREVENTIVO 2 Por 10,000 km. Recorridos	REPUESTOS LUBRICANTES MATERIALES (A)	UNIDAD	CANTIDAD A UTILIZAR	MARCA	PRECIO (A) (CANTIDAD TOTAL)	PRECIO DE MANO DE OBRA (B)	PRECIO TOTAL (A+B)
1	Cambio de aceite que cumpla con las normas API CK-4 ó CI-4 y filtro para aceite de motor.	Aceite y filtro de motor	cuarto	7	Aceite mobil (filtro purolator)	\$ 56.69	\$ 5.40	\$ 62.09
2	Limpieza y Calibración de bujías (vehículos gasolina)	n/a	n/a	n/a	n/a	n/a	n/a	n/a
3	Limpieza y Revisión de filtro de aire (si aplica)						s/c	s/c
4	Limpieza de filtro de combustible (si aplica) o drenado de trampa de agua (vehículos diesel)						s/c	s/c
5	Revisión, regulación y limpieza de frenos	Spray limpiador/lija	1	1	Alkemy	\$ 5.49	\$ 24.55	\$ 30.04
6	Rotación de llantas						s/c	s/c
7	Lavado de motor	Desengrasante	Pinta	1	Alkemy	\$ 0.86	\$ 5.00	\$ 5.86
8	Revisión y ajuste de fajas						s/c	s/c
9	Revisión del sistema eléctrico y luces en general (incluye batería)						s/c	s/c
10	Revisión de suspensión y dirección						s/c	s/c
11	Revisión general de tuberías y mangueras						s/c	s/c
12	Ajustar RPM						s/c	s/c
TOTALES						\$ 63.04	\$ 34.95	\$ 97.99



corre.	MANTTO. PREVENTIVO 3 - Por 15,000 km. Recorridos	REPUESTOS LUBRICANTES MATERIALES (A)	UNIDAD	CANTIDAD A UTILIZAR	MARCA	PRECIO (A) (CANTIDAD TOTAL)	PRECIO DE MANO DE OBRA (B)	PRECIO TOTAL (A+B)
1	Cambio de aceite que cumpla con las normas API CK-4 ó CI-4 y filtro para aceite de motor.	Aceite y filtro de motor	cuarto	7	Aceite mobil (filtro purolator)	\$ 56.69	\$ 5.40	\$ 62.09
2	Cambio de bujías	n/a	n/a	n/a	n/a	n/a	n/a	n/a
3	Cambio de filtro de aire						s/c	s/c
4	Cambio de filtro de combustible y drenado de trampa de agua (vehículos diesel)						s/c	s/c
5	Cambio de platino y condensador (si aplica solo en vehículos gasolina)	n/a	n/a	n/a	n/a	n/a	n/a	n/a
6	Engrase General						s/c	s/c
7	Revisión, regulación y limpieza de frenos	Spray limpiador/lija	1	1	Alkemy	\$ 5.49	\$ 24.55	\$ 30.04
8	Rotación de llantas						s/c	s/c
9	Lavado de motor	Desengrasante	Pinta	1	Alkemy	\$ 0.86	\$ 5.00	\$ 5.86
10	Revisión y ajuste de fajas						s/c	s/c
11	Revisión del sistema eléctrico y luces en general (incluye batería)						s/c	s/c
12	Revisión de suspensión y dirección						s/c	s/c
13	Revisión general de tuberías y mangueras						s/c	s/c
14	Ajustar RPM						s/c	s/c
15***	Cambio de refrigerante.	n/a	n/a	n/a	n/a	n/a	n/a	n/a
16	Revisión de candelas incandescentes (vehículos diesel)						\$ 6.50	\$ 6.50
TOTALES						\$ 63.04	\$ 41.45	\$ 104.49

** Filtro de aire se cambia por lo menos cada 20,000 kilometros no aplica en este servicio

Filtro de combustible se cambia cada 20,000 kilometros en este servicio no aplica

***Nota refrigerante es de larga duracion se cambia cada 60 mil kilometros no aplica en este servicio

corre.	MANTTO. PREVENTIVO 4 - Por 20,000 km. Recorridos	REPUESTOS LUBRICANTES MATERIALES (A)	UNIDAD	CANTIDAD A UTILIZAR	MARCA	PRECIO (A) (CANTIDAD TOTAL)	PRECIO DE MANO DE OBRA (B)	PRECIO TOTAL (A+B)
1	Cambio de aceite que cumpla con las normas API CK-4 ó CI-4 y filtro para aceite de motor.	Aceite y filtro de motor	Cuarto	7	Aceite mobil (filtro purolator)	\$ 56.69	\$ 5.40	\$ 62.09
2	Limpieza y Calibración de bujías (vehículos gasolina)	n/a	n/a	n/a	n/a	n/a	n/a	n/a
3	Limpieza y Revisión de filtro de aire (si aplica)						s/c	s/c
4	Limpieza de filtro de combustible (si aplica) o drenado de trampa de agua (vehículos diesel)	n/a	n/a	n/a	n/a	n/a	n/a	n/a
5	Cambio de Pastillas de Frenos	Pastillas de frenos	1	1	Kashima	\$ 31.96	s/c	\$ 31.96
6	Engrase de Baleros de bufas	n/a	n/a	n/a	n/a	n/a	n/a	n/a
7	Revisión, regulación y limpieza de frenos	Spray limpiador/lija	1	1	Alkemy	\$ 5.49	\$ 24.55	\$ 30.04
8	Rotación de llantas						s/c	s/c
9	Lavado de motor	Desengrasante	Pinta	1	Alkemy	\$ 0.86	\$ 5.00	\$ 5.86
10	Revisión y ajuste de fajas						s/c	s/c
11	Revisión del sistema eléctrico y luces en general (incluye batería)						s/c	s/c
12	Revisión de suspensión y dirección						s/c	s/c
13	Revisión general de tuberías y mangueras						s/c	s/c
14	Ajustar RPM						s/c	s/c
15	Drenado y Cambio de solución de sistema de frenos y clutch	n/a	n/a	n/a	n/a	n/a	n/a	n/a
16	Cambio de aceite de caja y corona	Aceites de caja y corona	Cuarto	5	Mobil	\$ 50.20	\$ 8.40	\$ 58.60
TOTALES						\$ 145.20	\$ 43.35	\$ 188.55

**Nota según fabricante la solución se reemplaza cada 40,000 kilometros

TOTAL COSTO DE MANTENIMIENTOS PREVENTIVOS DE VEHÍCULOS

\$ 402.52 \$ 223.55 \$ 626.07



TIPO DE AUTOMOTOR :	GRUPO No. 7 DIESEL	TOYOTA	LAND- CRUISER/4RU NNER	3L3901242	N-3489, N-4290
---------------------	-------------------------------	--------	------------------------------	-----------	----------------

COTIZAR LAS CUATRO RUTINAS DE MANTENIMIENTOS PREVENTIVOS, PARA CADA GRUPO QUE OFERTE

corre	MANTTD. PREVENTIVO 1. Por 5,000 km. Recorridos	REPUESTOS LUBRICANTES MATERIALES (A)	UNIDAD	CANTIDAD A UTILIZAR	MARCA	PRECIO (A) (CANTIDAD TOTAL)	PRECIO DE MANO DE OBRA (B)	PRECIO TOTAL (A+B)
1	Cambio de aceite que cumpla con las normas API CK-4 ó CI-4 y filtro para aceite de motor.	Aceite y filtro de motor	Cuarto	8	Aceite mobil (filtro purolator)	\$ 63.36	\$ 5.40	\$ 68.76
2	Cambio de bujías (vehículos gasolina)	n/a	n/a	n/a	n/a	n/a	n/a	n/a
3	Cambio de filtro de aire	Filtro de aire	1	1	Yull filter	\$ 15.96	s/c	s/c
4	Cambio de filtro de combustible y drenado de trampa de agua (vehículos diesel)	1	1	1	Purolator	\$ 22.36	\$ 5.40	\$ 27.76
5	Cambio de platino y condensador (si aplica solo en vehículos gasolina)	n/a	n/a	n/a	n/a	n/a	n/a	n/a
6	Engrase General						s/c	s/c
7	Engrase de Baleros de bufas	Grasa para baleros	1	1 libra	Motul	\$ 4.04	\$ 18.90	\$ 22.94
8	Revisión, regulación y limpieza de frenos	Spray limpiador/lija	1	1	Alkemy	\$ 5.49	\$ 24.55	\$ 30.04
9	Rotación de llantas						s/c	s/c
10	Lavado de motor	Desengrasante	Pinta	1	Alkemy	\$ 0.86	\$ 5.00	\$ 5.86
11	Revisión y ajuste de fajas						s/c	s/c
12	Revisión del sistema eléctrico y luces en general (incluye batería)						s/c	s/c
13	Revisión de suspensión y dirección						s/c	s/c
14	Revisión general de tuberías y mangueras						s/c	s/c
15	Ajustar RPM						s/c	s/c
16	Cambio de refrigerante.	Refrigerante	Galón	2	Motul	\$ 20.55	\$ 20.05	\$ 40.60
17	Drenado y Cambio de solución de sistema de frenos y clutch	Solución	Pinta	3	Prestone	\$ 10.02	\$ 18.00	\$ 28.02
18	Revisión de candelas incandescentes (vehículos diesel)						\$ 6.50	\$ 6.50
TOTALES						\$ 142.64	\$ 103.80	\$ 246.44

corre	MANTTD. PREVENTIVO 2. Por 10,000 km. Recorridos	REPUESTOS LUBRICANTES MATERIALES (A)	UNIDAD	CANTIDAD A UTILIZAR	MARCA	PRECIO (A) (CANTIDAD TOTAL)	PRECIO DE MANO DE OBRA (B)	PRECIO TOTAL (A+B)
1	Cambio de aceite que cumpla con las normas API CK-4 ó CI-4 y filtro para aceite de motor.	Aceite y filtro de motor	cuarto	8	Aceite mobil (filtro purolator)	\$ 63.36	\$ 5.40	\$ 68.76
2	Limpieza y Calibración de bujías (vehículos gasolina)	n/a	n/a	n/a	n/a	n/a	n/a	n/a
3	Limpieza y Revisión de filtro de aire (si aplica)						s/c	s/c
4	Limpieza de filtro de combustible (si aplica) o drenado de trampa de agua (vehículos diesel)						s/c	s/c
5	Revisión, regulación y limpieza de frenos	Spray limpiador/lija	1	1	Alkemy	\$ 5.49	\$ 24.55	\$ 30.04
6	Rotación de llantas						s/c	s/c
7	Lavado de motor	Desengrasante	Pinta	1	Alkemy	\$ 0.86	\$ 5.00	\$ 5.86
8	Revisión y ajuste de fajas						s/c	s/c
9	Revisión del sistema eléctrico y luces en general (incluye batería)						s/c	s/c
10	Revisión de suspensión y dirección						s/c	s/c
11	Revisión general de tuberías y mangueras						s/c	s/c
12	Ajustar RPM						s/c	s/c
TOTALES						\$ 69.71	\$ 34.95	\$ 104.66



corre.	MANTTO. PREVENTIVO 3 Por 15,000 km. Recorridos	REPUESTOS LUBRICANTES MATERIALES (A)	UNIDAD	CANTIDAD A UTILIZAR	MARCA	PRECIO (A) (CANTIDAD TOTAL)	PRECIO DE MANO DE OBRA (B)	PRECIO TOTAL (A+B)
1	Cambio de aceite que cumpla con las normas API CK-4 ó CI-4 y filtro para aceite de motor.	Aceite y filtro de motor	cuarto	8	Aceite mobil (filtro purolator)	\$ 63.36	\$ 5.40	\$ 68.76
2	Cambio de bujías	n/a	n/a	n/a	n/a	n/a	n/a	n/a
3	Cambio de filtro de aire						s/c	s/c
4	Cambio de filtro de combustible y drenado de trampa de agua (vehículos diesel)	n/a	n/a	n/a	n/a	n/a	n/a	n/a
5	Cambio de platino y condensador (si aplica solo en vehículos gasolina)	n/a	n/a	n/a	n/a	n/a	n/a	n/a
6	Engrase General						s/c	s/c
7	Revisión, regulación y limpieza de frenos	Spray limpiador/lija	1	1	Alkemy	\$ 5.49	\$ 24.55	\$ 30.04
8	Rotación de llantas						s/c	s/c
9	Lavado de motor	Desengrasante	Pinta	1	Alkemy	\$ 0.86	\$ 5.00	\$ 5.86
10	Revisión y ajuste de fajas						s/c	s/c
11	Revisión del sistema eléctrico y luces en general (incluye batería)						s/c	s/c
12	Revisión de suspensión y dirección						s/c	s/c
13	Revisión general de tuberías y mangueras						s/c	s/c
14	Ajustar RPM						s/c	s/c
15***	Cambio de refrigerante.	n/a	n/a	n/a	n/a	n/a	n/a	n/a
16	Revisión de candelas incandescentes (vehículos diesel)						\$ 6.50	\$ 6.50
TOTALES						\$ 69.71	\$ 41.45	\$ 111.16

** Filtro de aire se cambia por lo menos cada 20,000 kilometros no aplica en este servicio

Filtro de combustible se cambia cada 20,000 kilometros en este servicio no aplica

***Nota refrigerante es de larga duracion se cambia cada 60 mil kilometros no aplica en este servicio

corre.	MANTTO. PREVENTIVO 4 Por 20,000 km. Recorridos	REPUESTOS LUBRICANTES MATERIALES (A)	UNIDAD	CANTIDAD A UTILIZAR	MARCA	PRECIO (A) (CANTIDAD TOTAL)	PRECIO DE MANO DE OBRA (B)	PRECIO TOTAL (A+B)
1	Cambio de aceite que cumpla con las normas API CK-4 ó CI-4 y filtro para aceite de motor.	Aceite y filtro de motor	Cuarto	8	Aceite mobil (filtro purolator)	\$ 63.36	\$ 5.40	\$ 68.76
2	Limpieza y Calibración de bujías (vehículos gasolina)	n/a	n/a	n/a	n/a	n/a	n/a	n/a
3	Limpieza y Revisión de filtro de aire (si aplica)						s/c	s/c
4	Limpieza de filtro de combustible (si aplica) o drenado de trampa de agua (vehículos diesel)						s/c	s/c
5	Cambio de Pastillas de Frenos	Pastillas de frenos	1	1	Kashima	\$ 36.97	s/c	\$ 31.96
6	Engrase de Baleros de bufas	n/a	n/a	n/a	n/a	n/a	n/a	n/a
7	Revisión, regulación y limpieza de frenos	Spray limpiador/lija	1	1	Alkemy	\$ 5.49	\$ 24.55	\$ 30.04
8	Rotación de llantas						s/c	s/c
9	Lavado de motor	Desengrasante	Pinta	1	Alkemy	\$ 0.86	\$ 5.00	\$ 5.86
10	Revisión y ajuste de fajas						s/c	s/c
11	Revisión del sistema eléctrico y luces en general (incluye batería)						s/c	s/c
12	Revisión de suspensión y dirección						s/c	s/c
13	Revisión general de tuberías y mangueras						s/c	s/c
14	Ajustar RPM						s/c	s/c
15	Drenado y Cambio de solución de sistema de frenos y clutch	n/a	n/a	n/a	n/a	n/a	n/a	n/a
16	Cambio de aceite de caja y corona	Aceites de caja y corona	Cuarto	11	Mobil	\$ 106.60	\$ 8.40	\$ 115.00
TOTALES						\$ 213.28	\$ 43.35	\$ 256.63

**Nota según fabricante la solución se reemplaza cada 40,000 kilometros

TOTAL COSTO DE MANTENIMIENTOS PREVENTIVOS DE VEHÍCULOS

\$ 495.34 \$ 223.55 \$ 718.89



**TALLER DIDEA
S.A. de C.V.**

000212



TIPO DE AUTOMOTOR :	GRUPO No. 11 DIESEL	TOYOTA	LAND-CRUISER	1HZ0271730	N-14400
---------------------	--------------------------------	--------	--------------	------------	---------

COTIZAR LAS CUATRO RUTINAS DE MANTENIMIENTOS PREVENTIVOS, PARA CADA GRUPO QUE OFERTE

Corre.	MANTTO. PREVENTIVO 1: Por 5,000 km. Recorridos	REPUESTOS LUBRICANTES MATERIALES (A)	UNIDAD	CANTIDAD A UTILIZAR	MARCA	PRECIO (A) (CANTIDAD TOTAL)	PRECIO DE MANO DE OBRA (B)	PRECIO TOTAL (A+B)
1	Cambio de aceite que cumpla con las normas API CK-4 ó CJ-4 y filtro para aceite de motor.	Aceite y filtro de motor	Cuarto	11	Aceite mobil (filtro purolator)	\$ 93.37	\$ 5.40	\$ 98.77
2	Cambio de bujías (vehículos gasolina)	n/a	n/a	n/a	n/a	n/a	n/a	n/a
3	Cambio de filtro de aire	Filtro de aire	1	1	Yull filter	\$ 13.30	s/c	s/c
4	Cambio de filtro de combustible y drenado de trampa de agua (vehículos diesel)	1	1	1	Purolator	\$ 22.36	\$ 5.40	\$ 27.76
5	Cambio de platino y condensador (si aplica solo en vehículos gasolina)	n/a	n/a	n/a	n/a	n/a	n/a	n/a
6	Engrase General						s/c	s/c
7	Engrase de Baleros de bufas	Grasa para baleros	1	1 libra	Motul	\$ 4.04	\$ 18.90	\$ 22.94
8	Revisión, regulación y limpieza de frenos	Spray limpiador/lija	1	1	Alkemy	\$ 5.49	\$ 24.55	\$ 30.04
9	Rotación de llantas						s/c	s/c
10	Lavado de motor	Desengrasante	Pinta	1	Alkemy	\$ 0.86	\$ 5.00	\$ 5.86
11	Revisión y ajuste de fajas						s/c	s/c
12	Revisión del sistema eléctrico y luces en general (incluye batería)						s/c	s/c
13	Revisión de suspensión y dirección						s/c	s/c
14	Revisión general de tuberías y mangueras						s/c	s/c
15	Ajustar RPM						s/c	s/c
16	Cambio de refrigerante.	Refrigerante	Galón	2	Motul	\$ 20.55	\$ 20.05	\$ 40.60
17	Drenado y Cambio de solución de sistema de frenos y clutch	Solución	Pinta	3	Prestone	\$ 10.02	\$ 18.00	\$ 28.02
18	Revisión de candelas incandescentes (vehículos diesel)						\$ 6.50	\$ 6.50
TOTALES						\$ 169.99	\$ 103.80	\$ 273.79

Corre.	MANTTO. PREVENTIVO 2: Por 10,000 km. Recorridos	REPUESTOS LUBRICANTES MATERIALES (A)	UNIDAD	CANTIDAD A UTILIZAR	MARCA	PRECIO (A) (CANTIDAD TOTAL)	PRECIO DE MANO DE OBRA (B)	PRECIO TOTAL (A+B)
1	Cambio de aceite que cumpla con las normas API CK-4 ó CJ-4 y filtro para aceite de motor.	Aceite y filtro de motor	Cuarto	11	Aceite mobil (filtro purolator)	\$ 93.37	\$ 5.40	\$ 98.77
2	Limpieza y Calibración de bujías (vehículos gasolina)	n/a	n/a	n/a	n/a	n/a	n/a	n/a
3	Limpieza y Revisión de filtro de aire (si aplica)						s/c	s/c
4	Limpieza de filtro de combustible (si aplica) o drenado de trampa de agua (vehículos diesel)						s/c	s/c
5	Revisión, regulación y limpieza de frenos	Spray limpiador/lija	1	1	Alkemy	\$ 5.49	\$ 24.55	\$ 30.04
6	Rotación de llantas						s/c	s/c
7	Lavado de motor	Desengrasante	Pinta	1	Alkemy	\$ 0.86	\$ 5.00	\$ 5.86
8	Revisión y ajuste de fajas						s/c	s/c
9	Revisión del sistema eléctrico y luces en general (incluye batería)						s/c	s/c
10	Revisión de suspensión y dirección						s/c	s/c
11	Revisión general de tuberías y mangueras						s/c	s/c
12	Ajustar RPM						s/c	s/c
TOTALES						\$ 99.72	\$ 34.95	\$ 134.67



Corre	MANTTO. PREVENTIVO 3 Por 15,000 km. Recorridos	REPUESTOS LUBRICANTES MATERIALES (A)	UNIDAD	CANTIDAD A UTILIZAR	MARCA	PRECIO (A) (CANTIDAD TOTAL)	PRECIO DE MANO DE OBRA (B)	PRECIO TOTAL (A+B)
1	Cambio de aceite que cumpla con las normas API CK-4 ó CI-4 y filtro para aceite de motor.	Aceite y filtro de motor	Cuarto	11	Aceite mobil (filtro purolator)	\$ 93.37	\$ 5.40	\$ 98.77
2	Cambio de bujías	n/a	n/a	n/a	n/a	n/a	n/a	n/a
3	Cambio de filtro de aire						s/c	s/c
4	Cambio de filtro de combustible y drenado de trampa de agua (vehículos diesel)	n/a	n/a	n/a	n/a	n/a	n/a	n/a
5	Cambio de platino y condensador (si aplica solo en vehículos gasolina)	n/a	n/a	n/a	n/a	n/a	n/a	n/a
6	Engrase General						s/c	s/c
7	Revisión, regulación y limpieza de frenos	Spray limpiador/lija	1	1	Alkemy	\$ 5.49	\$ 24.55	\$ 30.04
8	Rotación de llantas						s/c	s/c
9	Lavado de motor	Desengrasante	Pinta	1	Alkemy	\$ 0.86	\$ 5.00	\$ 5.86
10	Revisión y ajuste de fajas						s/c	s/c
11	Revisión del sistema eléctrico y luces en general (Incluye batería)						s/c	s/c
12	Revisión de suspensión y dirección						s/c	s/c
13	Revisión general de tuberías y mangueras						s/c	s/c
14	Ajustar RPM						s/c	s/c
15***	Cambio de refrigerante.	n/a	n/a	n/a	n/a	n/a	n/a	n/a
16	Revisión de candelas incandescentes (vehículos diesel)						\$ 6.50	\$ 6.50
TOTALES						\$ 99.72	\$ 41.45	\$ 141.17

** Filtro de aire se cambia por lo menos cada 20,000 kilómetros no aplica en este servicio

Filtro de combustible se cambia cada 20,000 kilómetros en este servicio no aplica

***Nota refrigerante es de larga duracion se cambia cada 60 mil kilometros no aplica en este servicio

Corre	MANTTO. PREVENTIVO 4 Por 20,000 km. Recorridos	REPUESTOS LUBRICANTES MATERIALES (A)	UNIDAD	CANTIDAD A UTILIZAR	MARCA	PRECIO (A) (CANTIDAD TOTAL)	PRECIO DE MANO DE OBRA (B)	PRECIO TOTAL (A+B)
1	Cambio de aceite que cumpla con las normas API CK-4 ó CI-4 y filtro para aceite de motor.	Aceite y filtro de motor	Cuarto	11	Aceite mobil (filtro purolator)	\$ 93.37	\$ 5.40	\$ 98.77
2	Limpieza y Calibración de bujías (vehículos gasolina)	n/a	n/a	n/a	n/a	n/a	n/a	n/a
3	Limpieza y Revisión de filtro de aire (si aplica)						s/c	s/c
4	Limpieza de filtro de combustible (si aplica) o drenado de trampa de agua (vehículos diesel)						s/c	s/c
5	Cambio de Pastillas de Frenos	Pastillas de frenos	1	1	Kashima	\$ 35.23	s/c	\$ 31.96
6	Engrase de Baleros de bufas	n/a	n/a	n/a	n/a	n/a	n/a	n/a
7	Revisión, regulación y limpieza de frenos	Spray limpiador/lija	1	1	Alkemy	\$ 5.49	\$ 24.55	\$ 30.04
8	Rotación de llantas						s/c	s/c
9	Lavado de motor	Desengrasante	Pinta	1	Alkemy	\$ 0.86	\$ 5.00	\$ 5.86
10	Revisión y ajuste de fajas						s/c	s/c
11	Revisión del sistema eléctrico y luces en general (incluye batería)						s/c	s/c
12	Revisión de suspensión y dirección						s/c	s/c
13	Revisión general de tuberías y mangueras						s/c	s/c
14	Ajustar RPM						s/c	s/c
15	Drenado y Cambio de solución de sistema de frenos y clutch	n/a	n/a	n/a	n/a	n/a	n/a	n/a
16	Cambio de aceite de caja y corona	Aceites de caja y corona	Cuarto	11	Mobil	\$ 106.60	\$ 8.40	\$ 115.00
TOTALES						\$ 241.55	\$ 43.35	\$ 284.90

**Nota según fabricante la solución se reemplaza cada 40,000 kilómetros

TOTAL COSTO DE MANTENIMIENTOS PREVENTIVOS DE VEHÍCULOS

\$ 610.98 \$ 223.55 \$ 834.53



**TALLER DIDEA
S.A. de C.V.**

000210



TIPO DE AUTOMOTOR :	GRUPO No. 12 DIESEL	TOYOTA	KDH2221- LEMDY / HIACE	2KD 1783229	N-18181
---------------------	--------------------------------	--------	------------------------------	-------------	----------------

COTIZAR LAS CUATRO RUTINAS DE MANTENIMIENTOS PREVENTIVOS, PARA CADA GRUPO QUE OFERTE

Corre.	MANTTO. PREVENTIVO 1 Por 5,000 km. Recorridos	REPUESTOS LUBRICANTES MATERIALES (A)	UNIDAD	CANTIDAD A UTILIZAR	MARCA	PRECIO (A) (CANTIDAD TOTAL)	PRECIO DE MANO DE OBRA (B)	PRECIO TOTAL (A+B)
1	Cambio de aceite que cumpla con las normas API CK-4 ó CI-4 y filtro para aceite de motor.	Aceite y filtro de motor	Cuarto	7	Aceite mobil (filtro purolator)	\$ 57.86	\$ 5.40	\$ 63.26
2	Cambio de bujías (vehículos gasolina)	n/a	n/a	n/a	n/a	n/a	n/a	n/a
3	Cambio de filtro de aire	Filtro de aire	1	1	Yuil filter	\$ 13.30	s/c	s/c
4	Cambio de filtro de combustible y drenado de trampa de agua (vehículos diesel)	1	1	1	Purolator	\$ 25.99	\$ 5.40	\$ 31.39
5	Cambio de platino y condensador (si aplica solo en vehículos gasolina)	n/a	n/a	n/a	n/a	n/a	n/a	n/a
6	Engrase General						s/c	s/c
7	Engrase de Baleros de bufas	n/a	n/a	n/a	n/a	n/a	n/a	n/a
8	Revisión, regulación y limpieza de frenos	Spray limpiador/lija	1	1	Alkemy	\$ 5.49	\$ 24.55	\$ 30.04
9	Rotación de llantas						s/c	s/c
10	Lavado de motor	Desengrasante	Pinta	1	Alkemy	\$ 0.86	\$ 5.00	\$ 5.86
11	Revisión y ajuste de fajas						s/c	s/c
12	Revisión del sistema eléctrico y luces en general (incluye batería)						s/c	s/c
13	Revisión de suspensión y dirección						s/c	s/c
14	Revisión general de tuberías y mangueras						s/c	s/c
15	Ajustar RPM						s/c	s/c
16	Cambio de refrigerante.	Refrigerante	Galón	2	Motul	\$ 20.55	\$ 20.05	\$ 40.60
17	Drenado y Cambio de solución de sistema de frenos y clutch	Solución	Pinta	3	Prestone	\$ 10.02	\$ 18.00	\$ 28.02
18	Revisión de candelas incandescentes (vehículos diesel)						\$ 6.50	\$ 6.50
TOTALES						\$ 134.07	\$ 84.90	\$ 218.97

Corre.	MANTTO. PREVENTIVO 2 Por 10,000 km. Recorridos	REPUESTOS LUBRICANTES MATERIALES (A)	UNIDAD	CANTIDAD A UTILIZAR	MARCA	PRECIO (A) (CANTIDAD TOTAL)	PRECIO DE MANO DE OBRA (B)	PRECIO TOTAL (A+B)
1	Cambio de aceite que cumpla con las normas API CK-4 ó CI-4 y filtro para aceite de motor.	Aceite y filtro de motor	Cuarto	7	Aceite mobil (filtro purolator)	\$ 57.86	\$ 5.40	\$ 63.26
2	Limpieza y Calibración de bujías (vehículos gasolina)	n/a	n/a	n/a	n/a	n/a	n/a	n/a
3	Limpieza y Revisión de filtro de aire (si aplica)						s/c	s/c
4	Limpieza de filtro de combustible (si aplica) o drenado de trampa de agua (vehículos diesel)						s/c	s/c
5	Revisión, regulación y limpieza de frenos	Spray limpiador/lija	1	1	Alkemy	\$ 5.49	\$ 24.55	\$ 30.04
6	Rotación de llantas						s/c	s/c
7	Lavado de motor	Desengrasante	Pinta	1	Alkemy	\$ 0.86	\$ 5.00	\$ 5.86
8	Revisión y ajuste de fajas						s/c	s/c
9	Revisión del sistema eléctrico y luces en general (incluye batería)						s/c	s/c
10	Revisión de suspensión y dirección						s/c	s/c
11	Revisión general de tuberías y mangueras						s/c	s/c
12	Ajustar RPM						s/c	s/c
TOTALES						\$ 64.21	\$ 34.95	\$ 99.16





Corre.	MANTTO. PREVENTIVO 3 Por 15,000 km. Recorridos	REPUESTOS LUBRICANTES MATERIALES (A)	UNIDAD	CANTIDAD A UTILIZAR	MARCA	PRECIO (A) (CANTIDAD TOTAL)	PRECIO DE MANO DE OBRA (B)	PRECIO TOTAL (A+B)
1	Cambio de aceite que cumpla con las normas API CK-4 ó CJ-4 y filtro para aceite de motor.	Aceite y filtro de motor	Cuarto	7	Aceite mobil (filtro purolator)	\$ 57.86	\$ 5.40	\$ 63.26
2	Cambio de bujías	n/a	n/a	n/a	n/a	n/a	n/a	n/a
3	Cambio de filtro de aire						s/c	s/c
4	Cambio de filtro de combustible y drenado de trampa de agua (vehículos diesel)	n/a	n/a	n/a	n/a	n/a	n/a	n/a
5	Cambio de platino y condensador (si aplica solo en vehículos gasolina)	n/a	n/a	n/a	n/a	n/a	n/a	n/a
6	Engrase General						s/c	s/c
7	Revisión, regulación y limpieza de frenos	Spray limpiador/lija	1	1	Alkemy	\$ 5.49	\$ 24.55	\$ 30.04
8	Rotación de llantas						s/c	s/c
9	Lavado de motor	Desengrasante	Pinta	1	Alkemy	\$ 0.86	\$ 5.00	\$ 5.86
10	Revisión y ajuste de fajas						s/c	s/c
11	Revisión del sistema eléctrico y luces en general (incluye batería)						s/c	s/c
12	Revisión de suspensión y dirección						s/c	s/c
13	Revisión general de tuberías y mangueras						s/c	s/c
14	Ajustar RPM						s/c	s/c
15***	Cambio de refrigerante.	n/a	n/a	n/a	n/a	n/a	n/a	n/a
16	Revisión de candelas incandescentes (vehículos diesel)						\$ 6.50	\$ 6.50
TOTALES						\$ 64.21	\$ 41.45	\$ 105.66

** Filtro de aire se cambia por lo menos cada 20,000 kilometros no aplica en este servicio

Filtro de combustible se cambia cada 20,000 kilometros en este servicio no aplica

***Nota refrigerante es de larga duracion se cambia cada 60 mil kilometros no aplica en este servicio

Corre.	MANTTO. PREVENTIVO 4 Por 20,000 km. Recorridos	REPUESTOS LUBRICANTES MATERIALES (A)	UNIDAD	CANTIDAD A UTILIZAR	MARCA	PRECIO (A) (CANTIDAD TOTAL)	PRECIO DE MANO DE OBRA (B)	PRECIO TOTAL (A+B)
1	Cambio de aceite que cumpla con las normas API CK-4 ó CJ-4 y filtro para aceite de motor.	Aceite y filtro de motor	Cuarto	7	Aceite mobil (filtro purolator)	\$ 57.86	\$ 5.40	\$ 63.26
2	Limpieza y Calibración de bujías (vehículos gasolina)	n/a	n/a	n/a	n/a	n/a	n/a	n/a
3	Limpieza y Revisión de filtro de aire (si aplica)						s/c	s/c
4	Limpieza de filtro de combustible (si aplica) o drenado de trampa de agua (vehículos diesel)						s/c	s/c
5	Cambio de Pastillas de Frenos	Pastillas de frenos	1	1	Kashima	\$ 41.15	s/c	\$ 31.96
6	Engrase de Baleros de bufas	n/a	n/a	n/a	n/a	n/a	n/a	n/a
7	Revisión, regulación y limpieza de frenos	Spray limpiador/lija	1	1	Alkemy	\$ 5.49	\$ 24.55	\$ 30.04
8	Rotación de llantas						s/c	s/c
9	Lavado de motor	Desengrasante	Pinta	1	Alkemy	\$ 0.86	\$ 5.00	\$ 5.86
10	Revisión y ajuste de fajas						s/c	s/c
11	Revisión del sistema eléctrico y luces en general (incluye batería)						s/c	s/c
12	Revisión de suspensión y dirección						s/c	s/c
13	Revisión general de tuberías y mangueras						s/c	s/c
14	Ajustar RPM						s/c	s/c
15	Drenado y Cambio de solución de sistema de frenos y clutch	n/a	n/a	n/a	n/a	n/a	n/a	n/a
16	Cambio de aceite de caja y corona	Aceites de caja y corona	Cuarto	5	Mobil	\$ 50.20	\$ 8.40	\$ 58.60
TOTALES						\$ 155.56	\$ 43.35	\$ 198.91

**Nota según fabricante la solución se reemplaza cada 40,000 kilometros

TOTAL COSTO DE MANTENIMIENTOS PREVENTIVOS DE VEHÍCULOS

\$ 418.05 \$ 204.65 \$ 622.70



TIPO DE AUTOMOTOR :	GRUPO No. 14 DIESEL	TOYOTA	KUN25L- HRMDH, DOBLE CABINA 4X4	2KDS431965	N-9406, N-3016, N-9420, N-3047, N-10230, N-9414, N-10714, N-10526, N-9416, N-3030, N-10920, N-10591, N-9957, N-9415
---------------------	--------------------------------	--------	--	------------	---

COTIZAR LAS CUATRO RUTINAS DE MANTENIMIENTOS PREVENTIVOS, PARA CADA GRUPO QUE OFERTE

corre.	MANTTO. PREVENTIVO 1 Por 5,000 km. Recorridos	REPUESTOS LUBRICANTES MATERIALES (A)	UNIDAD	CANTIDAD A UTILIZAR	MARCA	PRECIO (A) (CANTIDAD TOTAL)	PRECIO DE MANO DE OBRA (B)	PRECIO TOTAL (A+B)
1	Cambio de aceite que cumpla con las normas API CK-4 ó CI-4 y filtro para aceite de motor.	Aceite y filtro de motor	Cuarto	7	Aceite mobil (filtro purolator)	\$ 57.86	\$ 5.40	\$ 63.26
2	Cambio de bujías (vehículos gasolina)	n/a	n/a	n/a	n/a	n/a	n/a	n/a
3	Cambio de filtro de aire	Filtro de aire	1	1	Yuil filter	\$ 29.24	s/c	s/c
4	Cambio de filtro de combustible y drenado de trampa de agua (vehículos diesel)	1	1	1	Purolator	\$ 13.30	\$ 5.40	\$ 18.70
5	Cambio de platino y condensador (si aplica solo en vehículos gasolina)	n/a	n/a	n/a	n/a	n/a	n/a	n/a
6	Engrase General						s/c	s/c
7	Engrase de Baleros de bufas	n/a	n/a	n/a	n/a	n/a	n/a	n/a
8	Revisión, regulación y limpieza de frenos	Spray limpiador/lija	1	1	Alkemy	\$ 5.49	\$ 24.55	\$ 30.04
9	Rotación de llantas						s/c	s/c
10	Lavado de motor	Desengrasante	Pinta	1	Alkemy	\$ 0.86	\$ 5.00	\$ 5.86
11	Revisión y ajuste de fajas						s/c	s/c
12	Revisión del sistema eléctrico y luces en general (incluye batería)						s/c	s/c
13	Revisión de suspensión y dirección						s/c	s/c
14	Revisión general de tuberías y mangueras						s/c	s/c
15	Ajustar RPM						s/c	s/c
16	Cambio de refrigerante.	Refrigerante	Galón	2	Motul	\$ 20.55	\$ 20.05	\$ 40.60
17	Drenado y Cambio de solución de sistema de frenos y clutch	Solución	Pinta	3	Prestone	\$ 10.02	\$ 18.00	\$ 28.02
18	Revisión de candelas incandescentes (vehículos diesel)						\$ 6.50	\$ 6.50
TOTALES						\$ 137.32	\$ 84.90	\$ 222.22

corre.	MANTTO. PREVENTIVO 2 Por 10,000 km. Recorridos	REPUESTOS LUBRICANTES MATERIALES (A)	UNIDAD	CANTIDAD A UTILIZAR	MARCA	PRECIO (A) (CANTIDAD TOTAL)	PRECIO DE MANO DE OBRA (B)	PRECIO TOTAL (A+B)
1	Cambio de aceite que cumpla con las normas API CK-4 ó CI-4 y filtro para aceite de motor.	Aceite y filtro de motor	Cuarto	7	Aceite mobil (filtro purolator)	\$ 57.86	\$ 5.40	\$ 63.26
2	Limpieza y Calibración de bujías (vehículos gasolina)	n/a	n/a	n/a	n/a	n/a	n/a	n/a
3	Limpieza y Revisión de filtro de aire (si aplica)						s/c	s/c
4	Limpieza de filtro de combustible (si aplica) o drenado de trampa de agua (vehículos diesel)						s/c	s/c
5	Revisión, regulación y limpieza de frenos	Spray limpiador/lija	1	1	Alkemy	\$ 5.49	\$ 24.55	\$ 30.04
6	Rotación de llantas						s/c	s/c
7	Lavado de motor	Desengrasante	Pinta	1	Alkemy	\$ 0.86	\$ 5.00	\$ 5.86
8	Revisión y ajuste de fajas						s/c	s/c
9	Revisión del sistema eléctrico y luces en general (incluye batería)						s/c	s/c
10	Revisión de suspensión y dirección						s/c	s/c
11	Revisión general de tuberías y mangueras						s/c	s/c
12	Ajustar RPM						s/c	s/c
TOTALES						\$ 64.21	\$ 34.95	\$ 99.16



corre.	MANTTO. PREVENTIVO 3. Por 15,000 km. Recorridos	REPUESTOS LUBRICANTES MATERIALES (A)	UNIDAD	CANTIDAD A UTILIZAR	MARCA	PRECIO (A) (CANTIDAD TOTAL)	PRECIO DE MANO DE OBRA (B)	PRECIO TOTAL (A+B)
1	Cambio de aceite que cumpla con las normas API CK-4 ó CI-4 y filtro para aceite de motor.	Aceite y filtro de motor	Cuarto	7	Aceite mobil (filtro purolator)	\$ 57.86	\$ 5.40	\$ 63.26
2	Cambio de bujías	n/a	n/a	n/a	n/a	n/a	n/a	n/a
3	Cambio de filtro de aire						s/c	s/c
4	Cambio de filtro de combustible y drenado de trampa de agua (vehículos diesel)	n/a	n/a	n/a	n/a	n/a	n/a	n/a
5	Cambio de platino y condensador (si aplica solo en vehículos gasolina)	n/a	n/a	n/a	n/a	n/a	n/a	n/a
6	Engrase General						s/c	s/c
7	Revisión, regulación y limpieza de frenos	Spray limpiador/lija	1	1	Alkemy	\$ 5.49	\$ 24.55	\$ 30.04
8	Rotación de llantas						s/c	s/c
9	Lavado de motor	Desengrasante	Pinta	1	Alkemy	\$ 0.86	\$ 5.00	\$ 5.86
10	Revisión y ajuste de fajas						s/c	s/c
11	Revisión del sistema eléctrico y luces en general (incluye batería)						s/c	s/c
12	Revisión de suspensión y dirección						s/c	s/c
13	Revisión general de tuberías y mangueras						s/c	s/c
14	Ajustar RPM						s/c	s/c
15***	Cambio de refrigerante.	n/a	n/a	n/a	n/a	n/a	n/a	n/a
16	Revisión de candelas incandescentes (vehículos diesel)						\$ 6.50	\$ 6.50
TOTALES						\$ 64.21	\$ 41.45	\$ 105.66

** Filtro de aire se cambia por lo menos cada 20,000 kilómetros no aplica en este servicio

Filtro de combustible se cambia cada 20,000 kilómetros en este servicio no aplica

***Nota refrigerante es de larga duracion se cambia cada 60 mil kilometros no aplica en este servicio

corre.	MANTTO. PREVENTIVO 4. Por 20,000 km. Recorridos	REPUESTOS LUBRICANTES MATERIALES (A)	UNIDAD	CANTIDAD A UTILIZAR	MARCA	PRECIO (A) (CANTIDAD TOTAL)	PRECIO DE MANO DE OBRA (B)	PRECIO TOTAL (A+B)
1	Cambio de aceite que cumpla con las normas API CK-4 ó CI-4 y filtro para aceite de motor.	Aceite y filtro de motor	Cuarto	7	Aceite mobil (filtro purolator)	\$ 57.86	\$ 5.40	\$ 63.26
2	Limpieza y Calibración de bujías (vehículos gasolina)	n/a	n/a	n/a	n/a	n/a	n/a	n/a
3	Limpieza y Revisión de filtro de aire (si aplica)						s/c	s/c
4	Limpieza de filtro de combustible (si aplica) o drenado de trampa de agua (vehículos diesel)						s/c	s/c
5	Cambio de Pastillas de Frenos	Pastillas de frenos	1	1	Kashima	\$ 38.70	s/c	\$ 31.96
6	Engrase de Bañeros de bufas	n/a	n/a	n/a	n/a	n/a	n/a	n/a
7	Revisión, regulación y limpieza de frenos	Spray limpiador/lija	1	1	Alkemy	\$ 5.49	\$ 24.55	\$ 30.04
8	Rotación de llantas						s/c	s/c
9	Lavado de motor	Desengrasante	Pinta	1	Alkemy	\$ 0.86	\$ 5.00	\$ 5.86
10	Revisión y ajuste de fajas						s/c	s/c
11	Revisión del sistema eléctrico y luces en general (incluye batería)						s/c	s/c
12	Revisión de suspensión y dirección						s/c	s/c
13	Revisión general de tuberías y mangueras						s/c	s/c
14	Ajustar RPM						s/c	s/c
15	Drenado y Cambio de solución de sistema de frenos y clutch	n/a	n/a	n/a	n/a	n/a	n/a	n/a
16	Cambio de aceite de caja y corona	Aceites de caja y corona	Cuarto	10	Mobil	\$ 113.20	\$ 8.40	\$ 121.60
TOTALES						\$ 216.11	\$ 43.35	\$ 259.46

**Nota según fabricante la solución se reemplaza cada 40,000 kilómetros

TOTAL COSTO DE MANTENIMIENTOS PREVENTIVOS DE VEHÍCULOS

\$ 481.85 \$ 204.65 \$ 686.50



TIPO DE AUTOMOTOR :	GRUPO No. 15 DIESEL	TOYOTA	KDH202L, HIACE	2KDA676488	N-9323, N-3085, N-9331, N-9403, N-9328, N-9213
---------------------	--------------------------------	--------	-------------------	------------	--

COTIZAR LAS CUATRO RUTINAS DE MANTENIMIENTOS PREVENTIVOS, PARA CADA GRUPO QUE OFERTE

Corre.	MANTTO. PREVENTIVO 1 Por 5,000 km. Recorridos	REPUESTOS LUBRICANTES MATERIALES (A)	UNIDAD	CANTIDAD A UTILIZAR	MARCA	PRECIO (A) (CANTIDAD TOTAL)	PRECIO DE MANO DE OBRA (B)	PRECIO TOTAL (A+B)
1	Cambio de aceite que cumpla con las normas API CK-4 ó CI-4 y filtro para aceite de motor.	Aceite y filtro de motor	Cuarto	7	Aceite mobil (filtro purolator)	\$ 57.86	\$ 5.40	\$ 63.26
2	Cambio de bujías (vehículos gasolina)	n/a	n/a	n/a	n/a	n/a	n/a	n/a
3	Cambio de filtro de aire	Filtro de aire	1	1	Yuil filter	\$ 17.37	s/c	s/c
4	Cambio de filtro de combustible y drenado de trampa de agua (vehículos diesel)	1	1	1	Purolator	\$ 13.30	\$ 5.40	\$ 18.70
5	Cambio de platino y condensador (si aplica solo en vehículos gasolina)	n/a	n/a	n/a	n/a	n/a	n/a	n/a
6	Engrase General						s/c	s/c
7	Engrase de Baleros de bufas	n/a	n/a	n/a	n/a	n/a	n/a	n/a
8	Revisión, regulación y limpieza de frenos	Spray limpiador/lija	1	1	Alkemy	\$ 5.49	\$ 24.55	\$ 30.04
9	Rotación de llantas						s/c	s/c
10	Lavado de motor	Desengrasante	Pinta	1	Alkemy	\$ 0.86	\$ 5.00	\$ 5.86
11	Revisión y ajuste de fajas						s/c	s/c
12	Revisión del sistema eléctrico y luces en general (incluye batería)						s/c	s/c
13	Revisión de suspensión y dirección						s/c	s/c
14	Revisión general de tuberías y mangueras						s/c	s/c
15	Ajustar RPM						s/c	s/c
16	Cambio de refrigerante.	Refrigerante	Galón	2	Motul	\$ 20.55	\$ 20.05	\$ 40.60
17	Drenado y Cambio de solución de sistema de frenos y clutch	Solución	Pinta	3	Prestone	\$ 10.02	\$ 18.00	\$ 28.02
18	Revisión de candelas Incandescentes (vehículos diesel)						\$ 6.50	\$ 6.50
TOTALES						\$ 125.45	\$ 84.90	\$ 210.35

Corre.	MANTTO. PREVENTIVO 2 Por 10,000 km. Recorridos	REPUESTOS LUBRICANTES MATERIALES (A)	UNIDAD	CANTIDAD A UTILIZAR	MARCA	PRECIO (A) (CANTIDAD TOTAL)	PRECIO DE MANO DE OBRA (B)	PRECIO TOTAL (A+B)
1	Cambio de aceite que cumpla con las normas API CK-4 ó CI-4 y filtro para aceite de motor.	Aceite y filtro de motor	Cuarto	7	Aceite mobil (filtro purolator)	\$ 57.86	\$ 5.40	\$ 63.26
2	Limpieza y Calibración de bujías (vehículos gasolina)	n/a	n/a	n/a	n/a	n/a	n/a	n/a
3	Limpieza y Revisión de filtro de aire (si aplica)						s/c	s/c
4	Limpieza de filtro de combustible (si aplica) o drenado de trampa de agua (vehículos diesel)						s/c	s/c
5	Revisión, regulación y limpieza de frenos	Spray limpiador/lija	1	1	Alkemy	\$ 5.49	\$ 24.55	\$ 30.04
6	Rotación de llantas						s/c	s/c
7	Lavado de motor	Desengrasante	Pinta	1	Alkemy	\$ 0.86	\$ 5.00	\$ 5.86
8	Revisión y ajuste de fajas						s/c	s/c
9	Revisión del sistema eléctrico y luces en general (incluye batería)						s/c	s/c
10	Revisión de suspensión y dirección						s/c	s/c
11	Revisión general de tuberías y mangueras						s/c	s/c
12	Ajustar RPM						s/c	s/c
TOTALES						\$ 64.21	\$ 34.95	\$ 99.16



11/11/11

Corre.	MANTTO. PREVENTIVO 3 Por 15,000 km. Recorridos	REPUESTOS LUBRICANTES MATERIALES (A)	UNIDAD	CANTIDAD A UTILIZAR	MARCA	PRECIO (A) (CANTIDAD TOTAL)	PRECIO DE MANO DE OBRA (B)	PRECIO TOTAL (A+B)
1	Cambio de aceite que cumpla con las normas API CK-4 ó CI-4 y filtro para aceite de motor.	Aceite y filtro de motor	Cuarto	7	Aceite mobil (filtro purolator)	\$ 57.86	\$ 5.40	\$ 63.26
2	Cambio de bujías	n/a	n/a	n/a	n/a	n/a	n/a	n/a
3	Cambio de filtro de aire						s/c	s/c
4	Cambio de filtro de combustible y drenado de trampa de agua (vehículos diesel)	n/a	n/a	n/a	n/a	n/a	n/a	n/a
5	Cambio de platino y condensador (si aplica solo en vehículos gasolina)	n/a	n/a	n/a	n/a	n/a	n/a	n/a
6	Engrase General						s/c	s/c
7	Revisión, regulación y limpieza de frenos	Spray limpiador/lija	1	1	Alkemy	\$ 5.49	\$ 24.55	\$ 30.04
8	Rotación de llantas						s/c	s/c
9	Lavado de motor	Desengrasante	Pinta	1	Alkemy	\$ 0.86	\$ 5.00	\$ 5.86
10	Revisión y ajuste de fajas						s/c	s/c
11	Revisión del sistema eléctrico y luces en general (incluye batería)						s/c	s/c
12	Revisión de suspensión y dirección						s/c	s/c
13	Revisión general de tuberías y mangueras						s/c	s/c
14	Ajustar RPM						s/c	s/c
15***	Cambio de refrigerante.	n/a	n/a	n/a	n/a	n/a	n/a	n/a
16	Revisión de candelas incandescentes (vehículos diesel)						\$ 6.50	\$ 6.50
TOTALES						\$ 64.21	\$ 41.45	\$ 105.66

** Filtro de aire se cambia por lo menos cada 20,000 kilometros no aplica en este servicio

Filtro de combustible se cambia cada 20,000 kilometros en este servicio no aplica

***Nota refrigerante es de larga duracion se cambia cada 60 mil kilometros no aplica en este servicio

Corre.	MANTTO. PREVENTIVO 4 Por 20,000 km. Recorridos	REPUESTOS LUBRICANTES MATERIALES (A)	UNIDAD	CANTIDAD A UTILIZAR	MARCA	PRECIO (A) (CANTIDAD TOTAL)	PRECIO DE MANO DE OBRA (B)	PRECIO TOTAL (A+B)
1	Cambio de aceite que cumpla con las normas API CK-4 ó CI-4 y filtro para aceite de motor.	Aceite y filtro de motor	Cuarto	7	Aceite mobil (filtro purolator)	\$ 57.86	\$ 5.40	\$ 63.26
2	Limpieza y Calibración de bujías (vehículos gasolina)	n/a	n/a	n/a	n/a	n/a	n/a	n/a
3	Limpieza y Revisión de filtro de aire (si aplica)						s/c	s/c
4	Limpieza de filtro de combustible (si aplica) o drenado de trampa de agua (vehículos diesel)						s/c	s/c
5	Cambio de Pastillas de Frenos	Pastillas de frenos	1	1	Kashima	\$ 41.15	s/c	\$ 31.96
6	Engrase de Baleros de bufas	n/a	n/a	n/a	n/a	n/a	n/a	n/a
7	Revisión, regulación y limpieza de frenos	Spray limpiador/lija	1	1	Alkemy	\$ 5.49	\$ 24.55	\$ 30.04
8	Rotación de llantas						s/c	s/c
9	Lavado de motor	Desengrasante	Pinta	1	Alkemy	\$ 0.86	\$ 5.00	\$ 5.86
10	Revisión y ajuste de fajas						s/c	s/c
11	Revisión del sistema eléctrico y luces en general (incluye batería)						s/c	s/c
12	Revisión de suspensión y dirección						s/c	s/c
13	Revisión general de tuberías y mangueras						s/c	s/c
14	Ajustar RPM						s/c	s/c
15	Drenado y Cambio de solución de sistema de frenos y clutch	n/a	n/a	n/a	n/a	n/a	n/a	n/a
16	Cambio de aceite de caja y corona	Aceites de caja y corona	Cuarto	5	Mobil	\$ 50.20	\$ 8.40	\$ 58.60
TOTALES						\$ 155.56	\$ 43.35	\$ 198.91

**Nota según fabricante la solución se reemplaza cada 40,000 kilometros

TOTAL COSTO DE MANTENIMIENTOS PREVENTIVOS DE VEHÍCULOS

\$ 409.43 \$ 204.65 \$ 614.08



TIPO DE AUTOMOTOR :

GRUPO No. 16 DIESEL	MITSUBISI HI	L200,DC,4X4	4M4QUAC2480	N-5095, N-5096, N-5099, N-5101, N-5120, N-5133, N-5135, N-5136, N-5137, N-5139
--------------------------------	-------------------------	-------------	-------------	--

COTIZAR LAS CUATRO RUTINAS DE MANTENIMIENTOS PREVENTIVOS, PARA CADA GRUPO QUE OFERTE

Corre.	MANTTO. PREVENTIVO 1: Por 5,000 km. Recorridos:	REPUESTOS LUBRICANTES MATERIALES (A)	UNIDAD	CANTIDAD A UTILIZAR	MARCA	PRECIO (A) (CANTIDAD TOTAL)	PRECIO DE MANO DE OBRA (B)	PRECIO TOTAL (A+B)
1	Cambio de aceite que cumpla con las normas API CK-4 ó CI-4 y filtro para aceite de motor.	Aceite y filtro de motor	Cuarto	8	Aceite mobil (filtro purolator)	\$ 60.80	\$ 5.40	\$ 66.20
2	Cambio de bujías (vehículos gasolina)	n/a	n/a	n/a	n/a	n/a	n/a	n/a
3	Cambio de filtro de aire	Filtro de aire	1	1	Yuil filter	\$ 27.78	s/c	s/c
4	Cambio de filtro de combustible y drenado de trampa de agua (vehículos diesel)	1	1	1	Purolator	\$ 10.96	\$ 5.40	\$ 16.36
5	Cambio de platino y condensador (si aplica solo en vehículos gasolina)	n/a	n/a	n/a	n/a	n/a	n/a	n/a
6	Engrase General						s/c	s/c
7	Engrase de Baleros de bufas	n/a	n/a	n/a	n/a	n/a	n/a	n/a
8	Revisión, regulación y limpieza de frenos	Spray limpiador/lija	1	1	Alkemy	\$ 5.49	\$ 24.55	\$ 30.04
9	Rotación de llantas						s/c	s/c
10	Lavado de motor	Desengrasante	Pinta	1	Alkemy	\$ 0.86	\$ 5.00	\$ 5.86
11	Revisión y ajuste de fajas						s/c	s/c
12	Revisión del sistema eléctrico y luces en general (incluye batería)						s/c	s/c
13	Revisión de suspensión y dirección						s/c	s/c
14	Revisión general de tuberías y mangueras						s/c	s/c
15	Ajustar RPM						s/c	s/c
16	Cambio de refrigerante.	Refrigerante	Galón	2	Motul	\$ 20.55	\$ 20.05	\$ 40.60
17	Drenado y Cambio de solución de sistema de frenos y clutch	Solución	Pinta	3	Prestone	\$ 10.02	\$ 18.00	\$ 28.02
18	Revisión de candelas incandescentes (vehículos diesel)						\$ 6.50	\$ 6.50
TOTALES						\$ 136.46	\$ 84.90	\$ 221.36

Corre.	MANTTO. PREVENTIVO 2: Por 10,000 km. Recorridos	REPUESTOS LUBRICANTES MATERIALES (A)	UNIDAD	CANTIDAD A UTILIZAR	MARCA	PRECIO (A) (CANTIDAD TOTAL)	PRECIO DE MANO DE OBRA (B)	PRECIO TOTAL (A+B)
1	Cambio de aceite que cumpla con las normas API CK-4 ó CI-4 y filtro para aceite de motor.	Aceite y filtro de motor	Cuarto	8	Aceite mobil (filtro purolator)	\$ 60.80	\$ 5.40	\$ 66.20
2	Limpieza y Calibración de bujías (vehículos gasolina)	n/a	n/a	n/a	n/a	n/a	n/a	n/a
3	Limpieza y Revisión de filtro de aire (si aplica)						s/c	s/c
4	Limpieza de filtro de combustible (si aplica) o drenado de trampa de agua (vehículos diesel)						s/c	s/c
5	Revisión, regulación y limpieza de frenos	Spray limpiador/lija	1	1	Alkemy	\$ 5.49	\$ 24.55	\$ 30.04
6	Rotación de llantas						s/c	s/c
7	Lavado de motor	Desengrasante	Pinta	1	Alkemy	\$ 0.86	\$ 5.00	\$ 5.86
8	Revisión y ajuste de fajas						s/c	s/c
9	Revisión del sistema eléctrico y luces en general (incluye batería)						s/c	s/c
10	Revisión de suspensión y dirección						s/c	s/c
11	Revisión general de tuberías y mangueras						s/c	s/c
12	Ajustar RPM						s/c	s/c
TOTALES						\$ 67.15	\$ 34.95	\$ 102.10



TALLER DIDEA
S.A. de C.V.



Corre.	MANTTO. PREVENTIVO 3: Por 15,000 km. Recorridos	REPUESTOS LUBRICANTES MATERIALES (A)	UNIDAD	CANTIDAD A UTILIZAR	MARCA	PRECIO (A) (CANTIDAD TOTAL)	PRECIO DE MANO DE OBRA (B)	PRECIO TOTAL (A+B)
1	Cambio de aceite que cumpla con las normas API CK-4 ó CI-4 y filtro para aceite de motor.	Aceite y filtro de motor	Cuarto	8	Aceite mobil (filtro purolator)	\$ 60.80	\$ 5.40	\$ 66.20
2	Cambio de bujías	n/a	n/a	n/a	n/a	n/a	n/a	n/a
3	Cambio de filtro de aire						s/c	s/c
4	Cambio de filtro de combustible y drenado de trampa de agua (vehículos diesel)	n/a	n/a	n/a	n/a	n/a	n/a	n/a
5	Cambio de platino y condensador (si aplica solo en vehículos gasolina)	n/a	n/a	n/a	n/a	n/a	n/a	n/a
6	Engrase General						s/c	s/c
7	Revisión, regulación y limpieza de frenos	Spray limpiador/lija	1	1	Alkemy	\$ 5.49	\$ 24.55	\$ 30.04
8	Rotación de llantas						s/c	s/c
9	Lavado de motor	Desengrasante	Pinta	1	Alkemy	\$ 0.86	\$ 5.00	\$ 5.86
10	Revisión y ajuste de fajas						s/c	s/c
11	Revisión del sistema eléctrico y luces en general (incluye batería)						s/c	s/c
12	Revisión de suspensión y dirección						s/c	s/c
13	Revisión general de tuberías y mangueras						s/c	s/c
14	Ajustar RPM						s/c	s/c
15***	Cambio de refrigerante.	n/a	n/a	n/a	n/a	n/a	n/a	n/a
16	Revisión de candelas incandescentes (vehículos diesel)						\$ 6.50	\$ 6.50
TOTALES						\$ 67.15	\$ 41.45	\$ 108.60

** Filtro de aire se cambia por lo menos cada 20,000 kilometros no aplica en este servicio

Filtro de combustible se cambia cada 20,000 kilometros en este servicio no aplica

***Nota refrigerante es de larga duracion se cambia cada 60 mil kilometros no aplica en este servicio

N°	MANTTO. PREVENTIVO 4: Por 20,000 km. Recorridos	REPUESTOS LUBRICANTES MATERIALES (A)	UNIDAD	CANTIDAD A UTILIZAR	MARCA	PRECIO (A) (CANTIDAD TOTAL)	PRECIO DE MANO DE OBRA (B)	PRECIO TOTAL (A+B)
1	Cambio de aceite que cumpla con las normas API CK-4 ó CI-4 y filtro para aceite de motor.	Aceite y filtro de motor	Cuarto	8	Aceite mobil (filtro purolator)	\$ 60.80	\$ 5.40	\$ 66.20
2	Limpieza y Calibración de bujías (vehículos gasolina)	n/a	n/a	n/a	n/a	n/a	n/a	n/a
3	Limpieza y Revisión de filtro de aire (si aplica)						s/c	s/c
4	Limpieza de filtro de combustible (si aplica) o drenado de trampa de agua (vehículos diesel)						s/c	s/c
5	Cambio de Pastillas de Frenos	Pastillas de frenos	1	1	Kashima	\$ 33.03	s/c	\$ 31.96
6	Engrase de Baleros de bufas	n/a	n/a	n/a	n/a	n/a	n/a	n/a
7	Revisión, regulación y limpieza de frenos	Spray limpiador/lija	1	1	Alkemy	\$ 5.49	\$ 24.55	\$ 30.04
8	Rotación de llantas						s/c	s/c
9	Lavado de motor	Desengrasante	Pinta	1	Alkemy	\$ 0.86	\$ 5.00	\$ 5.86
10	Revisión y ajuste de fajas						s/c	s/c
11	Revisión del sistema eléctrico y luces en general (incluye batería)						s/c	s/c
12	Revisión de suspensión y dirección						s/c	s/c
13	Revisión general de tuberías y mangueras						s/c	s/c
14	Ajustar RPM						s/c	s/c
15	Drenado y Cambio de solución de sistema de frenos y clutch	n/a	n/a	n/a	n/a	n/a	n/a	n/a
16	Cambio de aceite de caja y corona	Aceites de caja y corona	Cuarto	10	Mobil	\$ 113.20	\$ 8.40	\$ 121.60
TOTALES						\$ 213.38	\$ 43.35	\$ 256.73

**Nota según fabricante la solución se reemplaza cada 40,000 kilometros

TOTAL COSTO DE MANTENIMIENTOS PREVENTIVOS DE VEHÍCULOS

\$ 484.14 \$ 204.65 \$ 688.79



TIPO DE AUTOMOTOR :	GRUPO No. 17 DIESEL	mitsubishi HI	KB4TNJNUZL, DOBLE CABINA, 4X4	4D56UCFJ5418	N-3592, N-3562, N-3558, N-3536, N-3556
---------------------	--------------------------------	--------------------------	--	---------------------	---

COTIZAR LAS CUATRO RUTINAS DE MANTENIMIENTOS PREVENTIVOS, PARA CADA GRUPO QUE OFERTE

Corre.	MANTTO. PREVENTIVO 1. Por 5,000 km. Recorridos	REPUESTOS LUBRICANTES MATERIALES (A)	UNIDAD	CANTIDAD A UTILIZAR	MARCA	PRECIO (A) (CANTIDAD TOTAL)	PRECIO DE MANO DE OBRA (B)	PRECIO TOTAL (A+B)
1	Cambio de aceite que cumpla con las normas API CK-4 ó CJ-4 y filtro para aceite de motor.	Aceite y filtro de motor	Cuarto	8	Aceite mobil (filtro purolator)	\$ 60.80	\$ 5.40	\$ 66.20
2	Cambio de bujías (vehículos gasolina)	n/a	n/a	n/a	n/a	n/a	n/a	n/a
3	Cambio de filtro de aire	Filtro de aire	1	1	Yuil filter	\$ 24.09	s/c	\$ 24.09
4	Cambio de filtro de combustible y drenado de trampa de agua (vehículos diesel)	1	1	1	Purolator	\$ 11.31	\$ 5.40	\$ 16.71
5	Cambio de platino y condensador (si aplica solo en vehículos gasolina)	n/a	n/a	n/a	n/a	n/a	n/a	n/a
6	Engrase General						s/c	s/c
7	Engrase de Baleros de bufas	n/a	n/a	n/a	n/a	n/a	n/a	n/a
8	Revisión, regulación y limpieza de frenos	Spray limpiador/lija	1	1	Alkemy	\$ 5.49	\$ 24.55	\$ 30.04
9	Rotación de llantas						s/c	s/c
10	Lavado de motor	Desengrasante	Pinta	1	Alkemy	\$ 0.86	\$ 5.00	\$ 5.86
11	Revisión y ajuste de fajas						s/c	s/c
12	Revisión del sistema eléctrico y luces en general (incluye batería)						s/c	s/c
13	Revisión de suspensión y dirección						s/c	s/c
14	Revisión general de tuberías y mangueras						s/c	s/c
15	Ajustar RPM						s/c	s/c
16	Cambio de refrigerante.	Refrigerante	Galón	2	Motul	\$ 20.55	\$ 20.05	\$ 40.60
17	Drenado y Cambio de solución de sistema de frenos y clutch	Solución	Pinta	3	Prestone	\$ 10.02	\$ 18.00	\$ 28.02
18	Revisión de candelas Incandescentes (vehículos diesel)						\$ 6.50	\$ 6.50
TOTALES						\$ 133.12	\$ 84.90	\$ 218.02

Corre.	MANTTO. PREVENTIVO 2. Por 10,000 km. Recorridos	REPUESTOS LUBRICANTES MATERIALES (A)	UNIDAD	CANTIDAD A UTILIZAR	MARCA	PRECIO (A) (CANTIDAD TOTAL)	PRECIO DE MANO DE OBRA (B)	PRECIO TOTAL (A+B)
1	Cambio de aceite que cumpla con las normas API CK-4 ó CJ-4 y filtro para aceite de motor.	Aceite y filtro de motor	Cuarto	8	Aceite mobil (filtro purolator)	\$ 60.80	\$ 5.40	\$ 66.20
2	Limpieza y Calibración de bujías (vehículos gasolina)	n/a	n/a	n/a	n/a	n/a	n/a	n/a
3	Limpieza y Revisión de filtro de aire (si aplica)						s/c	s/c
4	Limpieza de filtro de combustible (si aplica) o drenado de trampa de agua (vehículos diesel)						s/c	s/c
5	Revisión, regulación y limpieza de frenos	Spray limpiador/lija	1	1	Alkemy	\$ 5.49	\$ 24.55	\$ 30.04
6	Rotación de llantas						s/c	s/c
7	Lavado de motor	Desengrasante	Pinta	1	Alkemy	\$ 0.86	\$ 5.00	\$ 5.86
8	Revisión y ajuste de fajas						s/c	s/c
9	Revisión del sistema eléctrico y luces en general (incluye batería)						s/c	s/c
10	Revisión de suspensión y dirección						s/c	s/c
11	Revisión general de tuberías y mangueras						s/c	s/c
12	Ajustar RPM						s/c	s/c
TOTALES						\$ 67.15	\$ 34.95	\$ 102.10



Corre.	MANTTO. PREVENTIVO 3 Por 15,000 km. Recorridos	REPUESTOS LUBRICANTES MATERIALES (A)	UNIDAD	CANTIDAD A UTILIZAR	MARCA	PRECIO (A) (CANTIDAD TOTAL)	PRECIO DE MANO DE OBRA (B)	PRECIO TOTAL (A+B)
1	Cambio de aceite que cumpla con las normas API CK-4 ó CJ-4 y filtro para aceite de motor.	Aceite y filtro de motor	Cuarto	8	Aceite mobil (filtro purolator)	\$ 60.80	\$ 5.40	\$ 66.20
2	Cambio de bujías	n/a	n/a	n/a	n/a	n/a	n/a	n/a
3	Cambio de filtro de aire						s/c	s/c
4	Cambio de filtro de combustible y drenado de trampa de agua (vehículos diesel)	n/a	n/a	n/a	n/a	n/a	n/a	n/a
5	Cambio de platino y condensador (si aplica solo en vehículos gasolina)	n/a	n/a	n/a	n/a	n/a	n/a	n/a
6	Engrase General						s/c	s/c
7	Revisión, regulación y limpieza de frenos	Spray limpiador/lija	1	1	Alkemy	\$ 5.49	\$ 24.55	\$ 30.04
8	Rotación de llantas						s/c	s/c
9	Lavado de motor	Desengrasante	Pinta	1	Alkemy	\$ 0.86	\$ 5.00	\$ 5.86
10	Revisión y ajuste de fajas						s/c	s/c
11	Revisión del sistema eléctrico y luces en general (Incluye batería)						s/c	s/c
12	Revisión de suspensión y dirección						s/c	s/c
13	Revisión general de tuberías y mangueras						s/c	s/c
14	Ajustar RPM						s/c	s/c
15***	Cambio de refrigerante.	n/a	n/a	n/a	n/a	n/a	n/a	n/a
16	Revisión de candelas incandescentes (vehículos diesel)						\$ 6.50	\$ 6.50
TOTALES						\$ 67.15	\$ 41.45	\$ 108.60

** Filtro de aire se cambia por lo menos cada 20,000 kilómetros no aplica en este servicio

Filtro de combustible se cambia cada 20,000 kilómetros en este servicio no aplica

***Nota refrigerante es de larga duracion se cambia cada 60 mil kilometros no aplica en este servicio

Corre.	MANTTO. PREVENTIVO 4 Por 20,000 km. Recorridos	REPUESTOS LUBRICANTES MATERIALES (A)	UNIDAD	CANTIDAD A UTILIZAR	MARCA	PRECIO (A) (CANTIDAD TOTAL)	PRECIO DE MANO DE OBRA (B)	PRECIO TOTAL (A+B)
1	Cambio de aceite que cumpla con las normas API CK-4 ó CJ-4 y filtro para aceite de motor.	Aceite y filtro de motor	Cuarto	8	Aceite mobil (filtro purolator)	\$ 60.80	\$ 5.40	\$ 66.20
2	Limpieza y Calibración de bujías (vehículos gasolina)	n/a	n/a	n/a	n/a	n/a	n/a	n/a
3	Limpieza y Revisión de filtro de aire (si aplica)						s/c	s/c
4	Limpieza de filtro de combustible (si aplica) o drenado de trampa de agua (vehículos diesel)						s/c	s/c
5	Cambio de Pastillas de Frenos	Pastillas de frenos	1	1	Kashima	\$ 33.27	s/c	\$ 31.96
6	Engrase de Baleros de bufas	n/a	n/a	n/a	n/a	n/a	n/a	n/a
7	Revisión, regulación y limpieza de frenos	Spray limpiador/lija	1	1	Alkemy	\$ 5.49	\$ 24.55	\$ 30.04
8	Rotación de llantas						s/c	s/c
9	Lavado de motor	Desengrasante	Pinta	1	Alkemy	\$ 0.86	\$ 5.00	\$ 5.86
10	Revisión y ajuste de fajas						s/c	s/c
11	Revisión del sistema eléctrico y luces en general (Incluye batería)						s/c	s/c
12	Revisión de suspensión y dirección						s/c	s/c
13	Revisión general de tuberías y mangueras						s/c	s/c
14	Ajustar RPM						s/c	s/c
15	Drenado y Cambio de solución de sistema de frenos y clutch	n/a	n/a	n/a	n/a	n/a	n/a	n/a
16	Cambio de aceite de caja y corona	Aceites de caja y corona	Cuarto	10	Mobil	\$ 113.20	\$ 8.40	\$ 121.60
TOTALES						\$ 213.62	\$ 43.35	\$ 256.97

**Nota según fabricante la solución se reemplaza cada 40,000 kilómetros

TOTAL COSTO DE MANTENIMIENTOS PREVENTIVOS DE VEHÍCULOS

\$ 481.04 \$ 204.65 \$ 685.69



TIPO DE AUTOMOTOR :

GRUPO No. 18 DIESEL	TOYOTA	HILUX	2KDS483867	N-6758, N-6741.
--------------------------------	--------	-------	------------	------------------------

COTIZAR LAS CUATRO RUTINAS DE MANTENIMIENTOS PREVENTIVOS, PARA CADA GRUPO QUE OFERTE

Corre.	MANTTO. PREVENTIVO 1 - Por 5,000 km. Recorridos	REPUESTOS LUBRICANTES MATERIALES (A)	UNIDAD	CANTIDAD A UTILIZAR	MARCA	PRECIO (A) (CANTIDAD TOTAL)	PRECIO DE MANO DE OBRA (B)	PRECIO TOTAL (A+B)
1	Cambio de aceite que cumpla con las normas API CK-4 ó CI-4 y filtro para aceite de motor.	Aceite y filtro de motor	Cuarto	7	Aceite mobil (filtro purolator)	\$ 48.80	\$ 5.40	\$ 54.20
2	Cambio de bujías (vehículos gasolina)	n/a	n/a	n/a	n/a	n/a	n/a	n/a
3	Cambio de filtro de aire	Filtro de aire	1	1	Yuil filter	\$ 29.24	s/c	s/c
4	Cambio de filtro de combustible y drenado de trampa de agua (vehículos diesel)	1	1	1	Purolator	\$ 13.30	\$ 5.40	\$ 18.70
5	Cambio de platino y condensador (si aplica solo en vehículos gasolina)	n/a	n/a	n/a	n/a	n/a	n/a	n/a
6	Engrase General						s/c	s/c
7	Engrase de Baleros de bufas	n/a	n/a	n/a	n/a	n/a	n/a	n/a
8	Revisión, regulación y limpieza de frenos	Spray limpiador/lija	1	1	Alkemy	\$ 5.49	\$ 24.55	\$ 30.04
9	Rotación de llantas						s/c	s/c
10	Lavado de motor	Desengrasante	Pinta	1	Alkemy	\$ 0.86	\$ 5.00	\$ 5.86
11	Revisión y ajuste de fajas						s/c	s/c
12	Revisión del sistema eléctrico y luces en general (incluye batería)						s/c	s/c
13	Revisión de suspensión y dirección						s/c	s/c
14	Revisión general de tuberías y mangueras						s/c	s/c
15	Ajustar RPM						s/c	s/c
16	Cambio de refrigerante.	Refrigerante	Galón	2	Motul	\$ 20.55	\$ 20.05	\$ 40.60
17	Drenado y Cambio de solución de sistema de frenos y clutch	Solución	Pinta	3	Prestone	\$ 10.02	\$ 18.00	\$ 28.02
18	Revisión de candelas incandescentes (vehículos diesel)						\$ 6.50	\$ 6.50
TOTALES						\$ 128.26	\$ 84.90	\$ 213.16

Corre.	MANTTO. PREVENTIVO 2 - Por 10,000 km. Recorridos	REPUESTOS LUBRICANTES MATERIALES (A)	UNIDAD	CANTIDAD A UTILIZAR	MARCA	PRECIO (A) (CANTIDAD TOTAL)	PRECIO DE MANO DE OBRA (B)	PRECIO TOTAL (A+B)
1	Cambio de aceite que cumpla con las normas API CK-4 ó CI-4 y filtro para aceite de motor.	Aceite y filtro de motor	Cuarto	7	Aceite mobil (filtro purolator)	\$ 43.40	\$ 5.40	\$ 48.80
2	Limpieza y Calibración de bujías (vehículos gasolina)	n/a	n/a	n/a	n/a	n/a	n/a	n/a
3	Limpieza y Revisión de filtro de aire (si aplica)						s/c	s/c
4	Limpieza de filtro de combustible (si aplica) o drenado de trampa de agua (vehículos diesel)						s/c	s/c
5	Revisión, regulación y limpieza de frenos	Spray limpiador/lija	1	1	Alkemy	\$ 5.49	\$ 24.55	\$ 30.04
6	Rotación de llantas						s/c	s/c
7	Lavado de motor	Desengrasante	Pinta	1	Alkemy	\$ 0.86	\$ 5.00	\$ 5.86
8	Revisión y ajuste de fajas						s/c	s/c
9	Revisión del sistema eléctrico y luces en general (incluye batería)						s/c	s/c
10	Revisión de suspensión y dirección						s/c	s/c
11	Revisión general de tuberías y mangueras						s/c	s/c
12	Ajustar RPM						s/c	s/c
TOTALES						\$ 49.75	\$ 34.95	\$ 84.70

1. The first part of the document is a list of names and addresses of the members of the committee.

Corre.	MANTTO. PREVENTIVO 3 Por 15,000 km. Recorridos	REPUESTOS LUBRICANTES MATERIALES (A)	UNIDAD	CANTIDAD A UTILIZAR	MARCA	PRECIO (A) (CANTIDAD TOTAL)	PRECIO DE MANO DE OBRA (B)	PRECIO TOTAL (A+B)
1	Cambio de aceite que cumpla con las normas API CK-4 ó CI-4 y filtro para aceite de motor.	Aceite y filtro de motor	Cuarto	7	Aceite mobil (filtro purolator)	\$ 43.40	\$ 5.40	\$ 48.80
2	Cambio de bujías	n/a	n/a	n/a	n/a	n/a	n/a	n/a
3	Cambio de filtro de aire						s/c	s/c
4	Cambio de filtro de combustible y drenado de trampa de agua (vehículos diesel)	n/a	n/a	n/a	n/a	n/a	n/a	n/a
5	Cambio de platino y condensador (si aplica solo en vehículos gasolina)	n/a	n/a	n/a	n/a	n/a	n/a	n/a
6	Engrase General						s/c	s/c
7	Revisión, regulación y limpieza de frenos	Spray limpiador/lija	1	1	Alkemy	\$ 5.49	\$ 24.55	\$ 30.04
8	Rotación de llantas						s/c	s/c
9	Lavado de motor	Desengrasante	Pinta	1	Alkemy	\$ 0.86	\$ 5.00	\$ 5.86
10	Revisión y ajuste de fajas						s/c	s/c
11	Revisión del sistema eléctrico y luces en general (incluye batería)						s/c	s/c
12	Revisión de suspensión y dirección						s/c	s/c
13	Revisión general de tuberías y mangueras						s/c	s/c
14	Ajustar RPM						s/c	s/c
15***	Cambio de refrigerante.	n/a	n/a	n/a	n/a	n/a	n/a	n/a
16	Revisión de candelas incandescentes (vehículos diesel)						\$ 6.50	\$ 6.50
TOTALES						\$ 49.75	\$ 41.45	\$ 91.20

** Filtro de aire se cambia por lo menos cada 20,000 kilometros no aplica en este servicio

Filtro de combustible se cambia cada 20,000 kilometros en este servicio no aplica

***Nota refrigerante es de larga duracion se cambia cada 60 mil kilometros no aplica en este servicio

Corre.	MANTTO. PREVENTIVO 4 Por 20,000 km. Recorridos	REPUESTOS LUBRICANTES MATERIALES (A)	UNIDAD	CANTIDAD A UTILIZAR	MARCA	PRECIO (A) (CANTIDAD TOTAL)	PRECIO DE MANO DE OBRA (B)	PRECIO TOTAL (A+B)
1	Cambio de aceite que cumpla con las normas API CK-4 ó CI-4 y filtro para aceite de motor.	Aceite y filtro de motor	Cuarto	7	Aceite mobil (filtro purolator)	\$ 43.40	\$ 5.40	\$ 48.80
2	Limpieza y Calibración de bujías (vehículos gasolina)	n/a	n/a	n/a	n/a	n/a	n/a	n/a
3	Limpieza y Revisión de filtro de aire (si aplica)						s/c	s/c
4	Limpieza de filtro de combustible (si aplica) o drenado de trampa de agua (vehículos diesel)						s/c	s/c
5	Cambio de Pastillas de Frenos	Pastillas de frenos	1	1	Kashima	\$ 36.70	s/c	\$ 31.96
6	Engrase de Baleros de bufas	n/a	n/a	n/a	n/a	n/a	n/a	n/a
7	Revisión, regulación y limpieza de frenos	Spray limpiador/lija	1	1	Alkemy	\$ 5.49	\$ 24.55	\$ 30.04
8	Rotación de llantas						s/c	s/c
9	Lavado de motor	Desengrasante	Pinta	1	Alkemy	\$ 0.86	\$ 5.00	\$ 5.86
10	Revisión y ajuste de fajas						s/c	s/c
11	Revisión del sistema eléctrico y luces en general (incluye batería)						s/c	s/c
12	Revisión de suspensión y dirección						s/c	s/c
13	Revisión general de tuberías y mangueras						s/c	s/c
14	Ajustar RPM						s/c	s/c
15	Drenado y Cambio de solución de sistema de frenos y clutch	n/a	n/a	n/a	n/a	n/a	n/a	n/a
16	Cambio de aceite de caja y corona	Aceites de caja y corona	Cuarto	5	Mobil	\$ 50.20	\$ 8.40	\$ 58.60
TOTALES						\$ 136.65	\$ 43.35	\$ 180.00

**Nota según fabricante la solución se reemplaza cada 40,000 kilometros

TOTAL COSTO DE MANTENIMIENTOS PREVENTIVOS DE VEHÍCULOS

\$ 364.41 \$ 204.65 \$ 569.06



COSTO GENERAL DE MANTENIMIENTOS PREVENTIVO DE VEHÍCULOS GASOLINA	\$12,037.65
COSTO GENERAL DE MANTENIMIENTOS PREVENTIVO DE VEHÍCULOS DIESEL	\$37,662.08
COSTO TOTAL POR MANTENIMIENTOS PREVENTIVOS (DIESEL + GASOLINA)	\$49,699.73

Costo total en Letras: CUARENTA Y NUEVE MIL SEISCIENTOS NOVENTA Y NUEVE CON SETENTA Y TRES CENTAVOS

TALLER DIDEA S.A.DE C.V.

Nombre completo del oferente

Firma y sello

Representante legal de la empresa



6. 7



6. 7

UNIDAD DE ADQUISICIONES Y CONTRATACIONES INSTITUCIONAL - CNR

LICITACIÓN PÚBLICA N° LP-04/2018-CNR

"SERVICIO DE MANTENIMIENTO PREVENTIVO Y CORRECTIVO PARA LA FLOTA VEHICULAR DEL CNR Y UCP, PARA EL AÑO 2018"

ANEXO 6

LISTADO DE VEHÍCULOS PARA MANTENIMIENTO PREVENTIVO Y CORRECTIVO DEL CNR Y UCP

GRUPO No. 1 GASOLINA

No.	Placa	Clase	Marca	Color	Año	Modelo	Chasis	Motor	TOTAL REV.
1	N-13182	AUTOMÓVIL	MITSUBISHI	AZUL OSCURO	1996	MONTERO	N/T	4G54LC9206	4

GRUPO No. 2 GASOLINA

No.	Placa	Clase	Marca	Color	Año	Modelo	Chasis	Motor	TOTAL REV.
2	N-15693	AUTOMÓVIL	SUZUKI	BLANCO/DORADO	2001	SAMURAI 2001	VSESJS00VNA214496	G13BAS642588	4
3	N-15694	AUTOMÓVIL	SUZUKI	BLANCO/DORADO	2001	SAMURAI 2001	VSESJS00VNA214455	G13BAS642458	4
4	N-15696	AUTOMÓVIL	SUZUKI	BLANCO/DORADO	2001	SAMURAI 2001	VSESJS00VNA214497	G13BAS642589	4
5	N-15697	AUTOMÓVIL	SUZUKI	BLANCO/DORADO	2001	SAMURAI 2001	VSESJS00VNA214491	G13BAS642586	4
6	N-15698	AUTOMÓVIL	SUZUKI	BLANCO/DORADO	2001	SAMURAI 2001	VSESJS00VNA214459	G13BAS642463	4
7	N-15701	AUTOMÓVIL	SUZUKI	BLANCO/DORADO	2001	SAMURAI 2001	VSESJS00VNA214499	G13BAS642598	4
8	N-15702	AUTOMÓVIL	SUZUKI	BLANCO/DORADO	2001	SAMURAI 2001	VSESJS00VNA214456	G13BAS642464	4
9	N-15703	AUTOMÓVIL	SUZUKI	BLANCO/DORADO	2001	SAMURAI 2001	VSESJS00VNA214507	G13BAS642591	4
10	N-15704	AUTOMÓVIL	SUZUKI	BLANCO/DORADO	2001	SAMURAI 2001	VSESJS00VNA214510	G13BAS642593	4
11	N-15706	AUTOMÓVIL	SUZUKI	BLANCO/DORADO	2001	SAMURAI 2001	VSESJS00VNA214495	G13BAS642585	4
12	N-16808	AUTOMÓVIL	SUZUKI	BLANCO/DORADO	2001	SAMURAI 2001	VSESJS00VNA214500	G13BAS642599	4

GRUPO No. 3 GASOLINA

No.	Placa	Clase	Marca	Color	Año	Modelo	Chasis	Motor	TOTAL REV.
13	N-14222	AUTOMÓVIL	DAIHATSU	GRIS	2001	TERIOS 4WD	JDAJ100G000561250	826496	4
14	N-15528	AUTOMÓVIL	DAIHATSU	GRIS	2000	SIN MODELO	JDAJ100G000561018	825764	4
15	N-16666	AUTOMÓVIL	DAIHATSU	VERDE JADE, M/PLATEADAS	2003	TERIOS 2003	JDAJ102G000526678	1024123	4
16	N-16668	AUTOMÓVIL	DAIHATSU	CHAMPAN	2003	TERIOS 2003	JDAJ102G000527711	1033815	4
17	N-16669	AUTOMÓVIL	DAIHATSU	AZUL MICA	2003	TERIOS 2003	JDAJ102G000527676	1034904	4
18	N-16670	AUTOMÓVIL	DAIHATSU	VERDE JADE	2003	TERIOS 2003	JDAJ102G000524994	1009111	4
19	N-16671	AUTOMÓVIL	DAIHATSU	GRIS PLATA, M/PLATEADAS	2003	TERIOS 2003	JDAJ102G000526357	1022378	4
20	N-17213	AUTOMÓVIL	DAIHATSU	AZUL	2004	TERIOS 4X4	JDAJ102G000542223	1142349	4
21	N-17214	AUTOMÓVIL	DAIHATSU	GRIS METÁLICO	2003	TERIOS 4X4	JDAJ102G000535250	1094339	4
22	N-17215	AUTOMÓVIL	DAIHATSU	ROJO	2004	TERIOS 4X4	JDAJ102G000542431	1143288	4
23	N-17217	AUTOMÓVIL	DAIHATSU	VERDE	2003	TERIOS 4X4	JDAJ102G000537422	1109855	4
24	N-17218	AUTOMÓVIL	DAIHATSU	VERDE JADE/GRIS METÁLICO	2004	TERIOS 4X4	JDAJ102G000539387	1123522	4
25	N-17346	AUTOMÓVIL	DAIHATSU	AZUL	2004	TERIOS 4X4	JDAJ102G000542472	1143334	4
26	P-563680	AUTOMÓVIL	DAIHATSU	AZUL MICA	2003	TERIOS 4X4	JDAJ102G000537274	1108794	4

GRUPO No. 4 GASOLINA

No.	Placa	Clase	Marca	Color	Año	Modelo	Chasis	Motor	TOTAL REV.
27	P-510056	AUTOMÓVIL	FORD	GRIS METÁLICO	2003	EXPLORER XLT 4X4	1FMZU73E93ZA38270	SIN NUMERO	4

GRUPO No. 5 GASOLINA

No.	Placa	Clase	Marca	Color	Año	Modelo	Chasis	Motor	TOTAL REV.
28	P-467111 XN-10478	AUTOMÓVIL	TOYOTA	GRIS	2001	4 RUNNER, SR5	RZN1850040472	3R2460057	4

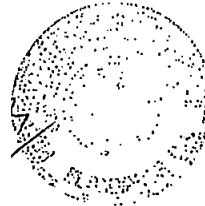

000571

0000021



UNIDAD DE ADQUISICIONES Y CONTRATACIONES INSTITUCIONAL - CNR

LICITACIÓN PÚBLICA N° LP-04/2018-CNR

"SERVICIO DE MANTENIMIENTO PREVENTIVO Y CORRECTIVO PARA LA FLOTA VEHICULAR DEL CNR Y UCP, PARA EL AÑO 2018"

GRUPO No. 6 GASOLINA

No.	Placa	Clase	Marca	Color	Año	Modelo	Chasis	Motor	TOTAL REV.
29	N-3593	AUTOMÓVIL	TOYOTA	BLANCO	1995	COROLA XL	AE101-0126028	4A-K973696	4

GRUPO No. 7 GASOLINA

No.	Placa	Clase	Marca	Color	Año	Modelo	Chasis	Motor	TOTAL REV.
30	N-2059	AUTOMÓVIL	MITSUBISHI	GRIS	1999	MONTERO	JMYLNHT6WXY000519	4G93KL3272	4
31	N-17242	AUTOMÓVIL	MITSUBISHI	OCRE	1999	MONTERO	JMYLNH76WXY000605	4G93KM0645	4

GRUPO No. 8 GASOLINA

No.	Placa	Clase	Marca	Color	Año	Modelo	Chasis	Motor	TOTAL REV.
32	N-3931	AUTOMÓVIL	TOYOTA	VERDE	1995	LAND-CRUISER	R1700008115	409375622R	4

GRUPO No. 9 GASOLINA

No.	Placa	Clase	Marca	Color	Año	Modelo	Chasis	Motor	TOTAL REV.
33	N-4871	AUTOMÓVIL	TOYOTA	VERDE	1996	STARLET	EP900002852	29203202E	4
34	N-4875	AUTOMÓVIL	TOYOTA	NEGRO	1996	STARLET	EP900002832	29198852E	4

VEHÍCULOS A COMBUSTIBLE DIESEL

GRUPO No. 1 DIESEL

No.	Placa	Clase	Marca	Color	Año	Modelo	Chasis	Motor	TOTAL REV.
35	N-7685	MICROBÚS	HYUNDAI	PLATEADO	2008	H1	KMJVWH7HP8U824789	D4BH7449849	4

GRUPO No. 2 DIESEL

No.	Placa	Clase	Marca	Color	Año	Modelo	Chasis	Motor	TOTAL REV.
36	N-3299	PICK-UP	TOYOTA	VERDE	2005	HILUX 24 DC	JTFED426600101280	2L5569202	4
37	N-6052	PICK-UP	TOYOTA	BEIGE	2005	HILUX 24 DC	JTFED426900100706	2L5568369	4
38	N-7067	PICK-UP	TOYOTA	AZUL	1998	PICK-UP 4 X2, HILUX	LN1450011823	2L4541414	4
39	N-17551	PICK-UP	TOYOTA	BLANCO	2005	HILUX 24 DC	JTFED426700099894	2L5564965	4
40	N-17553	PICK-UP	TOYOTA	BLANCO	2005	HILUX 24 DC	JTFED426X00101735	2L5571993	4
41	N-17554	PICK-UP	TOYOTA	ROJO	2005	HILUX 24 DC	JTFED426000101744	2L5572044	4
42	N-17556	PICK-UP	TOYOTA	BEIGE	2005	HILUX 24 DC	JTFED426000101873	2L5572217	4
43	N-17792	PICK-UP	TOYOTA	AZUL	2005	HILUX 24 DC	JTFED426500101853	2L5572294	4
44	N-17801	PICK-UP	TOYOTA	-	2005	HILUX 24 DC	JTFED426600096310	2L5520860	4
45	N-17802	PICK-UP	TOYOTA	VERDE	2005	HILUX 24 DC	JTFED426X00098898	2L5550627	4
46	N-17803	PICK-UP	TOYOTA	VERDE	2005	HILUX 24 DC	JTFED426X00101704	2L5571931	4
47	N-17804	PICK-UP	TOYOTA	AZUL	2005	HILUX 24 DC	JTFED426500101691	2L5571879	4
48	N-17805	PICK-UP	TOYOTA	BLANCO	2005	HILUX 24 DC	JTFED426500100749	2L5566914	4
49	N-3755	PICK-UP	TOYOTA	VERDE	2005	HILUX 24 DC	JTFED426500100640	2L5557334	4
50	N-3567	PICK-UP	TOYOTA	BEIGE	2005	HILUX 24 DC	JTFED426600100498	2L5566368	4
51	N-3459	PICK-UP	TOYOTA	BLANCO	2005	HILUX 24 DC	JTFED426400100600	2L5557022	4

GRUPO No. 3 DIESEL

No.	Placa	Clase	Marca	Color	Año	Modelo	Chasis	Motor	TOTAL REV.
52	N-4263	PICK-UP	MAZDA	NEGRO METÁLICO	2005	B2900 DC 4X4 MID	MM7UNY08200373164	W9AT148464	4
53	N-16623	PICK-UP	MAZDA	GRIS METÁLICO	2003	B2900 DC 4X2	MM7UNY08100203146	W9AT125517	4
54	N-16616	PICK-UP	MAZDA	AZUL OSCURO METAL	2003	B2900 DC 4X4 DX	MM7UNY08100202396	W9AT124680	4
55	N-16617	PICK-UP	MAZDA	GRIS METÁLICO	2003	B2900 DC 4X2	MM7UNY08100203300	W9AT125630	4
56	N-16618	PICK-UP	MAZDA	AZUL OSCURO METÁLICO	2003	B2900 DC 4X2	MM7UNY08100203063	W9AT125418	4
57	N-16619	PICK-UP	MAZDA	BLANCO	2003	B2900 DC 4X4 DX	MM7UNY08100201618	W9AT123244	4
58	N-16620	PICK-UP	MAZDA	VERDE OSCURO METÁLICO	2003	B2900 DC 4X2	MM7UNY08100203304	W9AT125632	4
59	N-16621	PICK-UP	MAZDA	BLANCO	2003	B2900 DC 4X2	MM7UNY08100203241	W9AT125530	4

000022

000570





10

11

12

13

UNIDAD DE ADQUISICIONES Y CONTRATACIONES INSTITUCIONAL - CNR

LICITACIÓN PÚBLICA N° LP-04/2018-CNR

"SERVICIO DE MANTENIMIENTO PREVENTIVO Y CORRECTIVO PARA LA FLOTA VEHICULAR DEL CNR Y UCP, PARA EL AÑO 2018"

60	N-16624	PICK-UP	MAZDA	GRIS METÁLICO	2003	B2900 DC 4X4 DX	MM7UNY081002016 88	W9AT123388	4
61	N-16625	PICK-UP	MAZDA	BLANCO	2003	B2900 DC 4X4 DX	MM7UNY081001985 67	W9AT120545	4
62	N-16626	PICK-UP	MAZDA	AZUL OSCURO METÁLICO	2003	B2900 DC 4X4 DX	MM7UNY081002024 91	W9AT124776	4
63	N-16627	PICK-UP	MAZDA	AZUL OSCURO	2003	B2900 DC 4X4 DX	MM7UNY081002023 07	W9AT124576	4
64	N-17517	PICK-UP	MAZDA	OCRE METÁLICO	2005	B2900 DC 4X4 MID A/A	MM7UNY082003663 99	W9AT145745	4
65	N-17518	PICK-UP	MAZDA	VERDE METÁLICO	2005	B2900 DC 4X4 MID A/A	MM7UNY082003665 57	W9AT145778	4
66	N-17519	PICK-UP	MAZDA	ROJO	2005	B2900 DC 4X4 MID A/A	MM7UNY082003654 14	W9AT145342	4
67	N-17520	PICK-UP	MAZDA	AZUL METÁLICO	2005	B2900 DC 4X4 MID A/A	MM7UNY082003658 39	W9AT145497	4
68	N-17522	PICK-UP	MAZDA	AZUL METÁLICO	2005	B2900 DC 4X4 MID A/A	MM7UNY082003603 47	W9AT143613	4
69	N-17523	PICK-UP	MAZDA	OCRE METÁLICO	2005	B2900 DC 4X4 MID A/A	MM7UNY082003605 25	W9AT143667	4
70	N-17524	PICK-UP	MAZDA	OCRE METÁLICO	2005	B2900 DC 4X4 MID A/A	MM7UNY082003660 32	W9AT145519	4
71	N-17525	PICK-UP	MAZDA	GRIS OSCURO MET.	2005	B2900 DC 4X4 MID A/A	MM7UNY082003664 76	W9AT145757	4
72	N-11345	PICK-UP	MAZDA	GRIS METÁLICO	2003	B2900 DC 4X4 DX	MM7UNY081001985 62	W9AT120572	4
73	N-16460	PICK-UP	MAZDA	VERDE METÁLICO	2005	B2900 DC 4X4 MID A/A	MM7UNY082003666 58	W9AT145824	4
74	N-16461	PICK-UP	MAZDA	VERDE METÁLICO	2005	B2900 DC 4X4 MID A/A	MM7UNY082003600 72	W9AT143508	4
75	N-16462	PICK-UP	MAZDA	BEIGE METÁLICO	2005	B2900 DC 4X4 MID A/A	MM7UNY082003606 60	W9AT143764	4
76	N-16463	PICK-UP	MAZDA	AZUL METÁLICO	2005	B2900 DC 4X4 MID A/A	MM7UNY082003662 38	W9AT145602	4
77	N-17684	PICK-UP	MAZDA	BLANCO	2005	B2900 DC 4X4 MID	MM7UNY082003758 71	W9AT149346	4
78	N-17839	PICK-UP	MAZDA	GRIS OSCURO METÁLICO	2005	B2900 DC 4X4 MID	MM7UNY082003831 20	W9AT151654	4
79	N-17840	PICK-UP	MAZDA	OCRE METÁLICO	2005	B2900 DC 4X4 MID	MM7UNY082003839 33	W9AT152054	4
80	N-17841	PICK-UP	MAZDA	VERDE METÁLICO	2005	B2900 DC 4X4 MID	MM7UNY082003764 90	W9AT149501	4
81	N-17550	PICK-UP	MAZDA	VERDE	2005	B2900 DC 4X4 MID	MM7UNY082003695 24	W9AT147012	4
82	N-17757	PICK-UP	MAZDA	BLANCO	2005	B2900 DC 4X4 MID	MM7UNY082003763 97	W9AT149481	4
83	N-17758	PICK-UP	MAZDA	NEGRO METÁLICO	2005	B2900 DC 4X4 MID	MM7UNY082003696 41	W9AT147039	4
84	N-17759	PICK-UP	MAZDA	VERDE	2005	B2900 DC 4X4 MID	MM7UNY082003733 41	W9AT148473	4
85	N-17760	PICK-UP	MAZDA	OCRE METÁLICO	2005	B2900 DC 4X4 MID	MM7UNY082003762 25	W9AT149446	4
86	N-17761	PICK-UP	MAZDA	BEIGE METÁLICO	2005	B2900 DC 4X4 MID	MM7UNY082003764 60	W9AT149503	4
87	N-17763	PICK-UP	MAZDA	NEGRO METÁLICO	2005	B2900 DC 4X4 MID	MM7UNY082003663 17	W9AT145675	4
88	N-17764	PICK-UP	MAZDA	BLANCO	2005	B2900 DC 4X4 MID	MM7UNY082003768 36	W9AT149632	4
89	N-17765	PICK-UP	MAZDA	ROJO	2005	B2900 DC 4X4 MID	MM7UNY082003661 37	W9AT146415	4

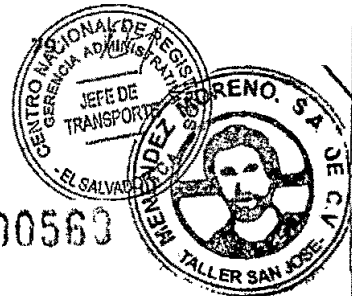

000023

000560



UNIDAD DE ADQUISICIONES Y CONTRATACIONES INSTITUCIONAL - CNR

LICITACIÓN PÚBLICA N° LP-04/2018-CNR

"SERVICIO DE MANTENIMIENTO PREVENTIVO Y CORRECTIVO PARA LA FLOTA VEHICULAR DEL CNR Y UCP, PARA EL AÑO 2018"

90	N-8792	PICK-UP	MAZDA	NEGRO METÁLICO	2005	B2900 DC 4X4 MID	MM7UNY082003663 92	W9AT145728	4
91	N-17767	PICK-UP	MAZDA	ROJO	2005	B2900 DC 4X4 MID	MM7UNY082003764 88	W9AT149744	4
92	N-12407	PICK-UP	MAZDA	OCRE METÁLICO	2006	B2900 DC 4X2	MM7UNY082004101 18	W9AT159798	4
93	N-12343	PICK-UP	MAZDA	GRIS OSCURO METÁLICO	2006	B2900 DC 4X2	MM7UNY082004112 69	W9AT160453	4
94	N-12410	PICK-UP	MAZDA	BEIGE METÁLICO	2006	B2900 DC 4X2	MM7UNY082004122 71	W9AT161179	4
95	N-12392	PICK-UP	MAZDA	VERDE METÁLICO	2006	B2900 DC 4X4 MID A/A	MM7UNY082004117 14	W9AT160708	4

GRUPO No. 4 DIESEL

Nº	Placa	Clase	Marca	Color	Año	Modelo	Chasis	Motor	TOTAL REV.
96	N-2244	PICK-UP	MAZDA	OCRE METÁLICO	2008	BT-50 DC 4X4 MID A/A	MM7UNYOW380647 198	WLAT 819308	4
97	N-9761	PICK-UP	MAZDA	BLANCO	2007	BT-50 DC 4X4 MID A/A	MM7UNYOW370619 737	WLAT757582	4
98	N-10843	PICK-UP	MAZDA	BLANCO	2007	BT-50 DC 4X4 MID A/A	MM7UNYOW3706194 35	WLAT 756864	4
99	N-10844	PICK-UP	MAZDA	BLANCO	2007	BT-50 DC 4X4 MID A/A	MM7UNYOW370619 575	WLAT-757150	4
100	N-10851	PICK-UP	MAZDA	BEIGE METÁLICO	2007	BT-50 DC 4X4 MID A/A	MM7UNYOW370619 767	WLAT757621	4
101	N-10852	PICK-UP	MAZDA	BLANCO	2007	BT-50 DC 4X4 MID A/A	MM7UNYOW370619 6810	WLAT757609	4
102	N-10889	PICK-UP	MAZDA	OCRE METÁLICO	2007	BT-50 DC 4X4 MID A/A	MM7UNYOW370619 993	WLAT 757797	4
103	N-10891	PICK-UP	MAZDA	BLANCO	2007	BT-50 DC 4X4 MID A/A	MM7UNYOW370619 818	WLAT 757655	4
104	N-7747	PICK-UP	MAZDA	GRIS METÁLICO	2008	BT 50, 4X4, D/C	MM7UNYOW3806560 98	WLAT841214	4

GRUPO No. 5 DIESEL

Nº	Placa	Clase	Marca	Color	Año	Modelo	Chasis	Motor	TOTAL REV.
105	N-16470	MICROBÚS	MAZDA	BLANCO	2000	E2200 STD	JM7SKY02100101890	801400	4
106	N-10963	MICROBÚS	MAZDA	BLANCO	2007	E2200 STD	JM7SKY02170122848	885379	4
107	N-10896	MICROBÚS	MAZDA	BLANCO	2007	E2200 STD	JM7SKY02170122330	885075	4
108	N-10908	MICROBÚS	MAZDA	BLANCO	2007	E2200 STD	JM7SKY02170122303	885051	4

GRUPO No. 6 DIESEL

Nº	Placa	Clase	Marca	Color	Año	Modelo	Chasis	Motor	TOTAL REV.
109	N-13806	PICK-UP	ISUZU	ROJO	1998	PICK UP 4X4	JAATF555HW710037 6	462831	4

GRUPO No. 7 DIESEL

Nº	Placa	Clase	Marca	Color	Año	Modelo	Chasis	Motor	TOTAL REV.
110	N-3489	AUTOMÓVIL	TOYOTA	GRIS	1995	LAND- CRUISER	N/D	313739433	4
111	N-4290	AUTOMÓVIL	TOYOTA	GRIS	1995	4RUNNER	LN1300134488	313901242	4

GRUPO No. 8 DIESEL

Nº	Placa	Clase	Marca	Color	Año	Modelo	Chasis	Motor	TOTAL REV.
112	N-11763	AUTOMÓVIL	HYUNDAI	OCRE	1998	GALLOPER II 4X4	KMXKPL18PWU2441 23	D4BFW076240	4

GRUPO No. 9 DIESEL

Nº	Placa	Clase	Marca	Color	Año	Modelo	Chasis	Motor	TOTAL REV.
113	N-10208	PICK-UP	NISSAN	GRIS CLARO MET	2002	DOBLE CABINA, 4 X4	JN1CIJD2220731004	OD32166081	4

GRUPO No. 10 DIESEL

Nº	Placa	Clase	Marca	Color	Año	Modelo	Chasis	Motor	TOTAL REV.
114	N-4940	CAMIÓN	ISUZU	BLANCO	1996	SIN MODELO	JAANKR58LT7102797	565940	4

0000024

000569





UNIDAD DE ADQUISICIONES Y CONTRATACIONES INSTITUCIONAL - CNR

LICITACIÓN PÚBLICA N° LP-04/2018-CNR

"SERVICIO DE MANTENIMIENTO PREVENTIVO Y CORRECTIVO PARA LA FLOTA VEHICULAR DEL CNR Y UCP, PARA EL AÑO 2018"

GRUPO No. 11 DIESEL

Nº	Placa	Categoría	Marca	Color	Año	Modelo	Chasis	Motor	TOTAL REVA
115	N-1440D	AUTOMÓVIL	TOYOTA	BLANCO	1998	LAND-CRUISER	HZJ750048615	1HZ0271730	4

GRUPO No. 12 DIESEL

Nº	Placa	Categoría	Marca	Color	Año	Modelo	Chasis	Motor	TOTAL REVA
116	N-18181	MICROBÚS	TOYOTA	AZUL	2008	KDH2221-LEMDY / HIACE	JTFSS22PX00047942	2KD 1783229	4

GRUPO No. 13 DIESEL

Nº	Placa	Categoría	Marca	Color	Año	Modelo	Chasis	Motor	TOTAL REVA
117	N-18030	MICROBÚS	VOLKSWAGEN	BLANCO, ROJO Y AMARILLO	2009	PIA 9-150, TIPO TURISMO	9BWDD52R96R614800	E1T133365	4

GRUPO No. 14 DIESEL

Nº	Placa	Categoría	Marca	Color	Año	Modelo	Chasis	Motor	TOTAL REVA
118	N-9406	PICK-UP	TOYOTA	GRIS OSCURO	2015	KUN25L-HRMDH, DOBLE CABINA 4X4	MROFR22G400732574	2KDS431965	4
119	N-3016	PICK-UP	PICK-UP	BLANCO	2015	KUN25L-HRMDH, DOBLE CABINA 4X4	MROFR22G500780394	2KDS368741	4
120	N-9420	PICK-UP	TOYOTA	BLANCO	2015	KUN25L-HRMDH, DOBLE CABINA 4X4	MROFR22GX00780256	2KDS367561	4
121	N-3047	PICK-UP	TOYOTA	GRIS OSCURO	2015	KUN25L-HRMDH, DOBLE CABINA 4X4	MROFR22G400730453	2KDS413900	4
122	N-10230	PICK-UP	TOYOTA	GRIS CLARO	2015	KUN25L-HRMDH, DOBLE CABINA 4X4	KUN25L-HRMDH, DOBLE CABINA 4X4	MROFR22G700733220	4
123	N-9414	PICK-UP	TOYOTA	BLANCO	2015	KUN25L-HRMDH, DOBLE CABINA 4X4	MROFR22G200780333	2KDS367861	4
124	N-10714	PICK-UP	TOYOTA	GRIS CLARO	2015	KUN25L-HRMDH, DOBLE CABINA 4X4	MROFR22G800732190	MROFR22G800732190	4
125	N-10526	PICK-UP	TOYOTA	GRIS CLARO	2015	KUN25L-HRMDH, DOBLE CABINA 4X4	MROFR22G000788317	2KDS436116	4
126	N-9416	PICK-UP	TOYOTA	BLANCO	2015	KUN25L-HRMDH, DOBLE CABINA 4X4	MROFR22G900780295	2KDS367242	4
127	N-3030	PICK-UP	TOYOTA	GRIS OSCURO	2015	KUN25L-HRMDH, DOBLE CABINA 4X4	MROFR22G100786110	2KDS413379	4
128	N-10920	PICK-UP	TOYOTA	GRIS CLARO	2015	KUN25L-HRMDH, DOBLE CABINA 4X4	MROFR22G400732638	2KDS432672	4

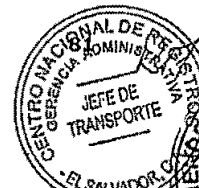

0000025

000567



UNIDAD DE ADQUISICIONES Y CONTRATACIONES INSTITUCIONAL - CNR

LICITACIÓN PÚBLICA N° LP-04/2018-CNR

"SERVICIO DE MANTENIMIENTO PREVENTIVO Y CORRECTIVO PARA LA FLOTA VEHICULAR DEL CNR Y UCP, PARA EL AÑO 2018"

129	N-10591	PICK-UP	TOYOTA	GRIS CLARO	2015	KUN25L-HRMDH, DOBLE CABINA 4X4	MROFR22G30078852 3	2KDS438037	4
130	N-9957	PICK-UP	TOYOTA	BLANCO	2015	KUN25L-HRMDH, DOBLE CABINA 4X4	MROFR22G90077910 1	2KDS361571	4
131	N-9415	PICK-UP	TOYOTA	BLANCO	2015	KUN25L-HRMDH, DOBLE CABINA 4X4	MROFR22G40078027 0	2KDS367515	4

GRUPO No. 15 DIESEL

Nº	Placa	Clase	Marca	Color	Año	Modelo	Chasis	Motor	TOTAL REV.
132	N-9923	MICROBÚS	TOYOTA	GRIS CLARO	2015	KDH202L, HIACE	JTFJS02P205024061	2KDA676488	4
133	N-3085	PICK-UP	TOYOTA	BLANCO	2015	KUN25L-HRMDH, DOBLE CABINA 4X4	MROFR22G10073204 5	2KDS427487	4
134	N-9331	MICROBÚS	TOYOTA	TOYOTA	2015	KDH202L, HIACE	JTFJS02P705023424	2KDA650085	4
135	N-9403	MICROBÚS	TOYOTA	AZUL	2015	KDH202L, HIACE	JTFJS0PX00045964	2KDA636779	4
136	N-9328	MICROBÚS	TOYOTA	AZUL	2015	KDH202L, HIACE	JRFJS02P205023430	2KDA651687	4
137	N-9213	MICROBÚS	TOYOTA	GRIS CLARO	2015	KDH202L, HIACE	JTFJS02P305024103	2KDA677353	4

GRUPO No. 16 DIESEL - UCP

Nº	Placa	Clase	Marca	Color	Año	Modelo	Chasis	Motor	TOTAL REV.
138	N-5095	PICK-UP	MITSUBISHI	BLANCO	2011	L200,DC,4X4	MMBJNKB70BD0198 96	4M40UAC2480	4
139	N-5096	PICK-UP	MITSUBISHI	BLANCO	2011	L200,DC,4X4	MMBJNKB70BDD247 98	4M40UAC2752	4
140	N-5099	PICK-UP	MITSUBISHI	GRIS CLARO	2012	L200,DC,4X4	MMBJNKB70CD0150 36	4M40UAC7734	4
141	N-5101	PICK-UP	MITSUBISHI	BLANCO	2011	L200,DC,4X4	MMBJNKB70BD0455 51	4M40UAC4154	4
142	N-5120	PICK-UP	MITSUBISHI	GRIS CLARO	2012	L200,DC,4X4	MMBJNKB70CD0039 54	4M40UAC5923	4
143	N-5133	PICK-UP	MITSUBISHI	BLANCO	2012	L200,DC,4X4	MMBJNKB70CD0004 05	4M40UAC4504	4
144	N-5135	PICK-UP	MITSUBISHI	BLANCO	2012	L200,DC,4X4	MMBJNKB70CD0004 08	4M40UAC4548	4
145	N-5136	PICK-UP	MITSUBISHI	GRIS	2012	L200,DC,4X4	MMBJNKB70CD0004 12	4M40UAC4504	4
146	N-5137	PICK-UP	MITSUBISHI	BLANCO	2012	L200,DC,4X4	MMBJNKB70CD0004 07	4M40UAC4507	4
147	N-5139	PICK-UP	MITSUBISHI	BLANCO	2011	L200,DC,4X4	MMBJNKB70BD0455 49	4M40UAHC4156	4

GRUPO No. 17 DIESEL - UCP

Nº	Placa	Clase	Marca	Color	Año	Modelo	Chasis	Motor	TOTAL REV.
148	N-3592	PICK-UP 4X4	MITSUBISHI	BLANCO	2015	KB4TNJNUZL, DOBLE CABINA, 4X4	MMBJNKB40FD03380 9	4D56UCFJ5418	4
149	N-3562	PICK-UP 4X4	MITSUBISHI	BLANCO	2015	KB4TNJNUZL, DOBLE CABINA, 4X4	MMBJNKB40FD03362 5	4D56UCFJ4848	4
150	N-3558	PICK-UP 4X4	MITSUBISHI	BLANCO	2015	KB4TNJNUZL, DOBLE CABINA, 4X4	MMBJNKB40FD03352 8	4D56UCFJ4658	4

0000026

000566





UNIDAD DE ADQUISICIONES Y CONTRATACIONES INSTITUCIONAL - CNR

LICITACIÓN PÚBLICA N° LP-04/2018-CNR

"SERVICIO DE MANTENIMIENTO PREVENTIVO Y CORRECTIVO PARA LA FLOTA VEHICULAR DEL CNR Y UCP, PARA EL AÑO 2018"

151	N-3536	PICK-UP 4X4	MITSUBISHI	BLANCO	2015	CABINA, 4X4 KB4TNJNUZL , DOBLE CABINA, 4X4	MMBJNKB40FD03337 2	4D56UCFJ3783	4
152	N-3556	PICK-UP 4X4	MITSUBISHI	BLANCO	2015	KB4TNJNUZL , DOBLE CABINA, 4X4	MMBJNKB40FD03384 0	4D56UCFJ5558	4

GRUPO No. 18 DIESEL - UCP

No.	Placa	Clase	Marca	Color	Año	Modelo	Chasis	Motor	TOTAL RBY
153	N-6758	PICK-UP	TOYOTA	BLANCO	2015	HILUX	MROFR22G80073867 0	2KDS483867	4
154	N-6741	PICK-UP	TOYOTA	BLANCO	2015	HILUX	MROFS8CD80054131 6	2KDS487443	4

TOTAL MANTENIMIENTOS PREVENTIVOS

616

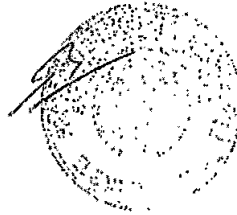

000565

0000027

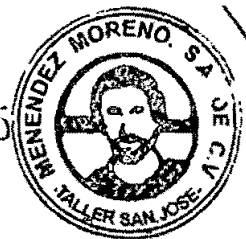



ANEXO 7
FORMULARIO DE OFERTA ECONÓMICA DE MANTENIMIENTO PREVENTIVO POR GRUPOS DE -
VEHÍCULOS

RESUMEN EN GRUPO DE EQUIPOS Y TODAS LAS GUÍAS.

GRUPO No. 1 GASOLINA

No.	Placa	Clase	Marca	Color	Año	Rutina 5,000 valor	Rutina 10,000 valor	Rutina 15,000 valor	Rutina 20,000 valor	Valor Total por 4 Rutinas
1	N-13182	AUTOMÓVIL	MITSUBISHI	AZUL OSCURO	1996	\$ -	\$ -	\$ -	\$ -	\$ -

GRUPO No. 2 GASOLINA

No.	Placa	Clase	Marca	Color	Año	Rutina 5,000 valor	Rutina 10,000 valor	Rutina 15,000 valor	Rutina 20,000 valor	Valor Total por 4 Rutinas
2	N-15693	AUTOMÓVIL	SUZUKI	BLANCO/DORADO	2001	\$ -	\$ -	\$ -	\$ -	\$ -
3	N-15694	AUTOMÓVIL	SUZUKI	BLANCO/DORADO	2001	\$ -	\$ -	\$ -	\$ -	\$ -
4	N-15696	AUTOMÓVIL	SUZUKI	BLANCO/DORADO	2001	\$ -	\$ -	\$ -	\$ -	\$ -
5	N-15697	AUTOMÓVIL	SUZUKI	BLANCO/DORADO	2001	\$ -	\$ -	\$ -	\$ -	\$ -
6	N-15698	AUTOMÓVIL	SUZUKI	BLANCO/DORADO	2001	\$ -	\$ -	\$ -	\$ -	\$ -
7	N-15701	AUTOMÓVIL	SUZUKI	BLANCO/DORADO	2001	\$ -	\$ -	\$ -	\$ -	\$ -
8	N-15702	AUTOMÓVIL	SUZUKI	BLANCO/DORADO	2001	\$ -	\$ -	\$ -	\$ -	\$ -
9	N-15703	AUTOMÓVIL	SUZUKI	BLANCO/DORADO	2001	\$ -	\$ -	\$ -	\$ -	\$ -
10	N-15704	AUTOMÓVIL	SUZUKI	BLANCO/DORADO	2001	\$ -	\$ -	\$ -	\$ -	\$ -
11	N-15706	AUTOMÓVIL	SUZUKI	BLANCO/DORADO	2001	\$ -	\$ -	\$ -	\$ -	\$ -
12	N-16808	AUTOMÓVIL	SUZUKI	BLANCO/DORADO	2001	\$ -	\$ -	\$ -	\$ -	\$ -

GRUPO No. 3 GASOLINA





UNIDAD DE ADQUISICIONES Y CONTRATACIONES INSTITUCIONAL - CNR

LICITACIÓN PÚBLICA N° LP-04/2018-CNR

"SERVICIO DE MANTENIMIENTO PREVENTIVO Y CORRECTIVO PARA LA FLOTA VEHICULAR DEL CNR Y UCP, PARA EL AÑO 2018"

No.	Placa	Clase	Marca	Color	Año	Rutina 5,000 valor	Rutina 10,000 valor	Rutina 15,000 valor	Rutina 20,000 valor	Valor Total por 4 Rutinas
13	N-14222	AUTOMÓVIL	DAIHATSU	GRIS	2001	\$	\$	\$	\$	\$ -
14	N-15528	AUTOMÓVIL	DAIHATSU	GRIS	2000	\$	\$	\$	\$	\$ -
15	N-16666	AUTOMÓVIL	DAIHATSU	VERDE JADE,M/PLATEADAS	2003	\$	\$	\$	\$	\$ -
16	N-16668	AUTOMÓVIL	DAIHATSU	CHAMPAN	2003	\$	\$	\$	\$	\$ -
17	N-16669	AUTOMÓVIL	DAIHATSU	AZUL MICA	2003	\$	\$	\$	\$	\$ -
18	N-16670	AUTOMÓVIL	DAIHATSU	VERDE JADE	2003	\$	\$	\$	\$	\$ -
19	N-16671	AUTOMÓVIL	DAIHATSU	GRIS PLATA, M/PLATEADAS	2003	\$	\$	\$	\$	\$ -
20	N-17213	AUTOMÓVIL	DAIHATSU	AZUL	2004	\$	\$	\$	\$	\$ -
21	N-17214	AUTOMÓVIL	DAIHATSU	GRIS METÁLICO	2003	\$	\$	\$	\$	\$ -
22	N-17215	AUTOMÓVIL	DAIHATSU	ROJO	2004	\$	\$	\$	\$	\$ -
23	N-17217	AUTOMÓVIL	DAIHATSU	VERDE	2003	\$	\$	\$	\$	\$ -
24	N-17218	AUTOMÓVIL	DAIHATSU	VERDE JADE/GRIS METÁLICO	2004	\$	\$	\$	\$	\$ -
25	N-17346	AUTOMÓVIL	DAIHATSU	AZUL	2004	\$	\$	\$	\$	\$ -
26	P-563680	AUTOMÓVIL	DAIHATSU	AZUL MICA	2003	\$	\$	\$	\$	\$ -

GRUPO No. 4 GASOLINA

No.	Placa	Clase	Marca	Color	Año	Rutina 5,000 valor	Rutina 10,000 valor	Rutina 15,000 valor	Rutina 20,000 valor	Valor Total por 4 Rutinas
27	P-510056	AUTOMÓVIL	FORD	GRIS METÁLICO	2003	\$	\$	\$	\$	\$ -

GRUPO No. 5 GASOLINA

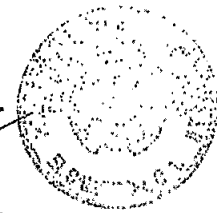

0000029

000563



UNIDAD DE ADQUISICIONES Y CONTRATACIONES INSTITUCIONAL - CNR

LICITACIÓN PÚBLICA N° LP-04/2018-CNR

"SERVICIO DE MANTENIMIENTO PREVENTIVO Y CORRECTIVO PARA LA FLOTA VEHICULAR DEL CNR Y UCP, PARA EL AÑO 2018"

No.	Placa	Clase	Marca	Color	Año	Rutina 5.000 valor	Rutina 10.000 valor	Rutina 15.000 valor	Rutina 20.000 valor	Valor Total por 4 Rutinas
28	P-467111 X N-10478	AUTOMÓVIL	TOYOTA	GRIS	2001	\$ -	\$ -	\$ -	\$ -	\$ -

GRUPO No. 6 GASOLINA

No.	Placa	Clase	Marca	Color	Año	Rutina 5.000 valor	Rutina 10.000 valor	Rutina 15.000 valor	Rutina 20.000 valor	Valor Total por 4 Rutinas
29	N-3593	AUTOMÓVIL	TOYOTA	BLANCO	1995	\$ -	\$ -	\$ -	\$ -	\$ -

GRUPO No. 7 GASOLINA

No.	Placa	Clase	Marca	Color	Año	Rutina 5.000 valor	Rutina 10.000 valor	Rutina 15.000 valor	Rutina 20.000 valor	Valor Total por 4 Rutinas
30	N-2059	AUTOMÓVIL	MITSUBISHI	GRIS	1999	\$ -	\$ -	\$ -	\$ -	\$ -
31	N-17242	AUTOMÓVIL	MITSUBISHI	OCRE	1999	\$ -	\$ -	\$ -	\$ -	\$ -

GRUPO No. 8 GASOLINA

No.	Placa	Clase	Marca	Color	Año	Rutina 5.000 valor	Rutina 10.000 valor	Rutina 15.000 valor	Rutina 20.000 valor	Valor Total por 4 Rutinas
32	N-3931	AUTOMÓVIL	TOYOTA	VERDE	1995	\$ -	\$ -	\$ -	\$ -	\$ -

GRUPO No. 9 GASOLINA

No.	Placa	Clase	Marca	Color	Año	Rutina 5.000 valor	Rutina 10.000 valor	Rutina 15.000 valor	Rutina 20.000 valor	Valor Total por 4 Rutinas
33	N-4871	AUTOMÓVIL	TOYOTA	VERDE	1996	\$ -	\$ -	\$ -	\$ -	\$ -
34	N-4875	AUTOMÓVIL	TOYOTA	NEGRO	1996	\$ -	\$ -	\$ -	\$ -	\$ -

VEHÍCULOS A COMBUSTIBLE DIESEL

GRUPO No. 1 DIESEL

No.	Placa	Clase	Marca	Color	Año	Rutina 5.000 valor	Rutina 10.000 valor	Rutina 15.000 valor	Rutina 20.000 valor	Valor Total por 4 Rutinas
35	N-7685	MICROBÚS	HYUNDAI	PLATEADO	2008	\$ -	\$ -	\$ -	\$ -	\$ -

GRUPO No. 2 DIESEL

No.	Placa	Clase	Marca	Color	Año	Rutina 5.000 valor	Rutina 10.000 valor	Rutina 15.000 valor	Rutina 20.000 valor	Valor Total por 4 Rutinas
36	N-3299	PICK-UP	TOYOTA	VERDE	2005	\$ -	\$ -	\$ -	\$ -	\$ -
37	N-6052	PICK-UP	TOYOTA	BEIGE	2005	\$ -	\$ -	\$ -	\$ -	\$ -

000562

0000030





UNIDAD DE ADQUISICIONES Y CONTRATACIONES INSTITUCIONAL - CNR

LICITACIÓN PÚBLICA N° LP-04/2018-CNR

"SERVICIO DE MANTENIMIENTO PREVENTIVO Y CORRECTIVO PARA LA FLOTA VEHICULAR DEL CNR Y UCP, PARA EL AÑO 2018"

38	N-7067	PICK-UP	TOYOTA	AZUL	1998	\$	\$	\$	\$	\$ -
39	N-17551	PICK-UP	TOYOTA	BLANCO	2005	\$	\$	\$	\$	\$ -
40	N-17553	PICK-UP	TOYOTA	BLANCO	2005	\$	\$	\$	\$	\$ -
41	N-17554	PICK-UP	TOYOTA	ROJO	2005	\$	\$	\$	\$	\$ -
42	N-17556	PICK-UP	TOYOTA	BEIGE	2005	\$	\$	\$	\$	\$ -
43	N-17792	PICK-UP	TOYOTA	AZUL	2005	\$	\$	\$	\$	\$ -
44	N-17801	PICK-UP	TOYOTA	-	2005	\$	\$	\$	\$	\$ -
45	N-17802	PICK-UP	TOYOTA	VERDE	2005	\$	\$	\$	\$	\$ -
46	N-17803	PICK-UP	TOYOTA	VERDE	2005	\$	\$	\$	\$	\$ -
47	N-17804	PICK-UP	TOYOTA	AZUL	2005	\$	\$	\$	\$	\$ -
48	N-17805	PICK-UP	TOYOTA	BLANCO	2005	\$	\$	\$	\$	\$ -
49	N-3755	PICK-UP	TOYOTA	VERDE	2005	\$	\$	\$	\$	\$ -
50	N-3567	PICK-UP	TOYOTA	BEIGE	2005	\$	\$	\$	\$	\$ -
51	N-3459	PICK-UP	TOYOTA	BLANCO	2005	\$	\$	\$	\$	\$ -

GRUPO No. 3 DIESEL

No.	Placa	Clase	Marca	Color	Año	Rutina 5,000 valor	Rutina 10,000 valor	Rutina 15,000 valor	Rutina 20,000 valor	Valor Total por 4 Rutinas
52	N-4263	PICK-UP	MAZDA	NEGRO METÁLICO	2005	\$	\$	\$	\$	\$ -
53	N-16623	PICK-UP	MAZDA	GRIS METÁLICO	2003	\$	\$	\$	\$	\$ -
54	N-16616	PICK-UP	MAZDA	AZUL OSCURO METAL	2003	\$	\$	\$	\$	\$ -
55	N-16617	PICK-UP	MAZDA	GRIS METÁLICO	2003	\$	\$	\$	\$	\$ -

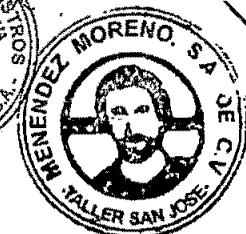

0000031

000561



UNIDAD DE ADQUISICIONES Y CONTRATACIONES INSTITUCIONAL – CNR

LICITACIÓN PÚBLICA N° LP-D4/2018-CNR

“SERVICIO DE MANTENIMIENTO PREVENTIVO Y CORRECTIVO PARA LA FLOTA VEHICULAR DEL CNR Y UCP, PARA EL AÑO 2018”

56	N-16618	PICK-UP	MAZDA	AZUL OSCURO METÁLICO	2003	\$	\$	\$	\$	\$ -
57	N-16619	PICK-UP	MAZDA	BLANCO	2003	\$	\$	\$	\$	\$ -
58	N-16620	PICK-UP	MAZDA	VERDE OSCURO METÁLICO	2003	\$	\$	\$	\$	\$ -
59	N-16621	PICK-UP	MAZDA	BLANCO	2003	\$	\$	\$	\$	\$ -
60	N-16624	PICK-UP	MAZDA	GRIS METÁLICO	2003	\$	\$	\$	\$	\$ -
61	N-16625	PICK-UP	MAZDA	BLANCO	2003	\$	\$	\$	\$	\$ -
62	N-16626	PICK-UP	MAZDA	AZUL OSCURO METÁLICO	2003	\$	\$	\$	\$	\$ -
63	N-16627	PICK-UP	MAZDA	AZUL OSCURO	2003	\$	\$	\$	\$	\$ -
64	N-17517	PICK-UP	MAZDA	OCRE METÁLICO	2005	\$	\$	\$	\$	\$ -
65	N-17518	PICK-UP	MAZDA	VERDE METÁLICO	2005	\$	\$	\$	\$	\$ -
66	N-17519	PICK-UP	MAZDA	ROJO	2005	\$	\$	\$	\$	\$ -
67	N-17520	PICK-UP	MAZDA	AZUL METÁLICO	2005	\$	\$	\$	\$	\$ -
68	N-17522	PICK-UP	MAZDA	AZUL METÁLICO	2005	\$	\$	\$	\$	\$ -
69	N-17523	PICK-UP	MAZDA	OCRE METÁLICO	2005	\$	\$	\$	\$	\$ -
70	N-17524	PICK-UP	MAZDA	OCRE METÁLICO	2005	\$	\$	\$	\$	\$ -
71	N-17525	PICK-UP	MAZDA	GRIS OSCURO MET.	2005	\$	\$	\$	\$	\$ -
72	N-11345	PICK-UP	MAZDA	GRIS METÁLICO	2003	\$	\$	\$	\$	\$ -
73	N-16460	PICK-UP	MAZDA	VERDE METÁLICO	2005	\$	\$	\$	\$	\$ -

000560

0000032





12
13
14
15
16
17
18
19
20
21
22
23
24
25
26
27
28
29
30
31
32
33
34
35
36
37
38
39
40
41
42
43
44
45
46
47
48
49
50
51
52
53
54
55
56
57
58
59
60
61
62
63
64
65
66
67
68
69
70
71
72
73
74
75
76
77
78
79
80
81
82
83
84
85
86
87
88
89
90
91
92
93
94
95
96
97
98
99
100

101
102
103
104
105
106
107
108
109
110
111
112
113
114
115
116
117
118
119
120
121
122
123
124
125
126
127
128
129
130
131
132
133
134
135
136
137
138
139
140
141
142
143
144
145
146
147
148
149
150

UNIDAD DE ADQUISICIONES Y CONTRATACIONES INSTITUCIONAL - CNR

LICITACIÓN PÚBLICA N° LP-04/2018-CNR

"SERVICIO DE MANTENIMIENTO PREVENTIVO Y CORRECTIVO PARA LA FLOTA VEHICULAR DEL CNR Y UCP, PARA EL AÑO 2018"

74	N-16461	PICK-UP	MAZDA	VERDE METÁLICO	2005	\$	\$	\$	\$	\$ -
75	N-16462	PICK-UP	MAZDA	BEIGE METÁLICO	2005	\$	\$	\$	\$	\$ -
76	N-16463	PICK-UP	MAZDA	AZUL METÁLICO	2005	\$	\$	\$	\$	\$ -
77	N-17684	PICK-UP	MAZDA	BLANCO	2005	\$	\$	\$	\$	\$ -
78	N-17839	PICK-UP	MAZDA	GRIS OSCURO METÁLICO	2005	\$	\$	\$	\$	\$ -
79	N-17840	PICK-UP	MAZDA	OCRE METÁLICO	2005	\$	\$	\$	\$	\$ -
80	N-17841	PICK-UP	MAZDA	VERDE METÁLICO	2005	\$	\$	\$	\$	\$ -
81	N-17550	PICK-UP	MAZDA	VERDE	2005	\$	\$	\$	\$	\$ -
82	N-17757	PICK-UP	MAZDA	BLANCO	2005	\$	\$	\$	\$	\$ -
83	N-17758	PICK-UP	MAZDA	NEGRO METÁLICO	2005	\$	\$	\$	\$	\$ -
84	N-17759	PICK-UP	MAZDA	VERDE	2005	\$	\$	\$	\$	\$ -
85	N-17760	PICK-UP	MAZDA	OCRE METÁLICO	2005	\$	\$	\$	\$	\$ -
86	N-17761	PICK-UP	MAZDA	BEIGE METÁLICO	2005	\$	\$	\$	\$	\$ -
87	N-17763	PICK-UP	MAZDA	NEGRO METÁLICO	2005	\$	\$	\$	\$	\$ -
88	N-17764	PICK-UP	MAZDA	BLANCO	2005	\$	\$	\$	\$	\$ -
89	N-17765	PICK-UP	MAZDA	ROJO	2005	\$	\$	\$	\$	\$ -
90	N-8792	PICK-UP	MAZDA	NEGRO METÁLICO	2005	\$	\$	\$	\$	\$ -
91	N-17767	PICK-UP	MAZDA	ROJO	2005	\$	\$	\$	\$	\$ -

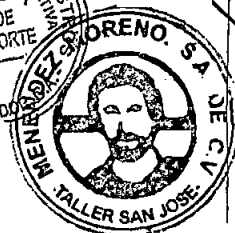
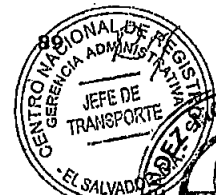
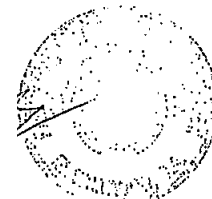

00055J

0000033



UNIDAD DE ADQUISICIONES Y CONTRATACIONES INSTITUCIONAL - CNR

LICITACIÓN PÚBLICA N° LP-04/2018-CNR

"SERVICIO DE MANTENIMIENTO PREVENTIVO Y CORRECTIVO PARA LA FLOTA VEHICULAR DEL CNR Y UCP, PARA EL AÑO 2018"

92	N-12407	PICK-UP	MAZDA	OCRE METÁLICO	2006	\$	\$	\$	\$	\$ -
93	N-12343	PICK-UP	MAZDA	GRIS OSCURO METÁLICO	2006	\$	\$	\$	\$	\$ -
94	N-12410	PICK-UP	MAZDA	BEIGE METÁLICO	2006	\$	\$	\$	\$	\$ -
95	N-12392	PICK-UP	MAZDA	VERDE METÁLICO	2006	\$	\$	\$	\$	\$ -

GRUPO No. 4 DIESEL

No.	Placa	Clase	Marca	Color	Año	Rutina 5,000 valor	Rutina 10,000 valor	Rutina 15,000 valor	Rutina 20,000 valor	Valor Total por 4 Rutinas
96	N-2244	PICK-UP	MAZDA	OCRE METÁLICO	2008	\$	\$	\$	\$	\$ -
97	N-9761	PICK-UP	MAZDA	BLANCO	2007	\$	\$	\$	\$	\$ -
98	N-10843	PICK-UP	MAZDA	BLANCO	2007	\$	\$	\$	\$	\$ -
99	N-10844	PICK-UP	MAZDA	BLANCO	2007	\$	\$	\$	\$	\$ -
100	N-10851	PICK-UP	MAZDA	BEIGE METÁLICO	2007	\$	\$	\$	\$	\$ -
101	N-10852	PICK-UP	MAZDA	BLANCO	2007	\$	\$	\$	\$	\$ -
102	N-10889	PICK-UP	MAZDA	OCRE METÁLICO	2007	\$	\$	\$	\$	\$ -
103	N-10891	PICK-UP	MAZDA	BLANCO	2007	\$	\$	\$	\$	\$ -
104	N-7747	PICK-UP	MAZDA	GRIS METÁLICO	2008	\$	\$	\$	\$	\$ -

GRUPO No. 5 DIESEL

No.	Placa	Clase	Marca	Color	Año	Rutina 5,000 valor	Rutina 10,000 valor	Rutina 15,000 valor	Rutina 20,000 valor	Valor Total por 4 Rutinas
105	N-16470	MICROBÚS	MAZDA	BLANCO	2000	\$	\$	\$	\$	\$ -
106	N-10963	MICROBÚS	MAZDA	BLANCO	2007	\$	\$	\$	\$	\$ -
107	N-10896	MICROBÚS	MAZDA	BLANCO	2007	\$	\$	\$	\$	\$ -

000558

0000034





1000 1000

1000 1000

UNIDAD DE ADQUISICIONES Y CONTRATACIONES INSTITUCIONAL - CNR

LICITACIÓN PÚBLICA N° LP-04/2018-CNR

"SERVICIO DE MANTENIMIENTO PREVENTIVO Y CORRECTIVO PARA LA FLOTA VEHICULAR DEL CNR Y UCP, PARA EL AÑO 2018"

108	N-10908	MICROBÚS	MAZDA	BLANCO	2007	\$	\$	\$	\$	\$ -
-----	---------	----------	-------	--------	------	----	----	----	----	------

GRUPO No. 6 DIESEL

No.	Placa	Clase	Marca	Color	Año	Rutina 5,000 valor	Rutina 10,000 valor	Rutina 15,000 valor	Rutina 20,000 valor	Valor Total por 4 Rutinas
109	N-13806	PICK-UP	ISUZU	ROJO	1998	\$	\$	\$	\$	\$ -

GRUPO No. 7 DIESEL

No.	Placa	Clase	Marca	Color	Año	Rutina 5,000 valor	Rutina 10,000 valor	Rutina 15,000 valor	Rutina 20,000 valor	Valor Total por 4 Rutinas
110	N-3489	AUTOMÓVIL	TOYOTA	GRIS	1995	\$	\$	\$	\$	\$ -
111	N-4290	AUTOMÓVIL	TOYOTA	GRIS	1995	\$	\$	\$	\$	\$ -

GRUPO No. 8 DIESEL

No.	Placa	Clase	Marca	Color	Año	Rutina 5,000 valor	Rutina 10,000 valor	Rutina 15,000 valor	Rutina 20,000 valor	Valor Total por 4 Rutinas
112	N-11763	AUTOMÓVIL	HYUNDAI	OCRE	1998	\$	\$	\$	\$	\$ -

GRUPO No. 9 DIESEL

No.	Placa	Clase	Marca	Color	Año	Rutina 5,000 valor	Rutina 10,000 valor	Rutina 15,000 valor	Rutina 20,000 valor	Valor Total por 4 Rutinas
113	N-10208	PICK-UP	NISSAN	GRIS CLARO MET	2002	\$	\$	\$	\$	\$ -

GRUPO No. 10 DIESEL

No.	Placa	Clase	Marca	Color	Año	Rutina 5,000 valor	Rutina 10,000 valor	Rutina 15,000 valor	Rutina 20,000 valor	Valor Total por 4 Rutinas
114	N-4940	CAMIÓN	ISUZU	BLANCO	1996	\$	\$	\$	\$	\$ -

GRUPO No. 11 DIESEL

No.	Placa	Clase	Marca	Color	Año	Rutina 5,000 valor	Rutina 10,000 valor	Rutina 15,000 valor	Rutina 20,000 valor	Valor Total por 4 Rutinas
115	N-14400	AUTOMÓVIL	TOYOTA	BLANCO	1998	\$	\$	\$	\$	\$ -

GRUPO No. 12 DIESEL

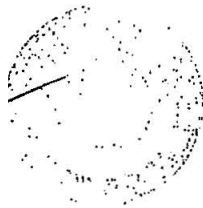

000557

0000035





11-11-11

11-11-11

UNIDAD DE ADQUISICIONES Y CONTRATACIONES INSTITUCIONAL - CNR

LICITACIÓN PÚBLICA N° LP-04/2018-CNR

"SERVICIO DE MANTENIMIENTO PREVENTIVO Y CORRECTIVO PARA LA FLOTA VEHICULAR DEL CNR Y UCP, PARA EL AÑO 2018"

116	N-18181	MICROBÚS	TOYOTA	AZUL	2008	\$	\$	\$	\$	\$ -
-----	---------	----------	--------	------	------	----	----	----	----	------

GRUPO No. 13 DIESEL

No.	Placa	Clase	Marca	Color	Año	Rutina 5,000 valor	Rutina 10,000 valor	Rutina 15,000 valor	Rutina 20,000 valor	Valor Total por 4 Rutinas
117	N-18030	MICROBÚS	VOLKSWAGEN	BLANCO, ROJO Y AMARILLO	2009	\$	\$	\$	\$	\$ -

GRUPO No. 14 DIESEL

No.	Placa	Clase	Marca	Color	Año	Rutina 5,000 valor	Rutina 10,000 valor	Rutina 15,000 valor	Rutina 20,000 valor	Valor Total por 4 Rutinas
118	N-9406	PICK-UP	TOYOTA	GRIS OSCURO	2015	\$	\$	\$	\$	\$ -
119	N-3016	PICK-UP	PICK-UP	BLANCO	2015	\$	\$	\$	\$	\$ -
120	N-9420	PICK-UP	TOYOTA	BLANCO	2015	\$	\$	\$	\$	\$ -
121	N-3047	PICK-UP	TOYOTA	GRIS OSCURO	2015	\$	\$	\$	\$	\$ -
122	N-10230	PICK-UP	TOYOTA	GRIS CLARO	2015	\$	\$	\$	\$	\$ -
123	N-9414	PICK-UP	TOYOTA	BLANCO	2015	\$	\$	\$	\$	\$ -
124	N-10714	PICK-UP	TOYOTA	GRIS CLARO	2015	\$	\$	\$	\$	\$ -
125	N-10526	PICK-UP	TOYOTA	GRIS CLARO	2015	\$	\$	\$	\$	\$ -
126	N-9416	PICK-UP	TOYOTA	BLANCO	2015	\$	\$	\$	\$	\$ -
127	N-3030	PICK-UP	TOYOTA	GRIS OSCURO	2015	\$	\$	\$	\$	\$ -
128	N-10920	PICK-UP	TOYOTA	GRIS CLARO	2015	\$	\$	\$	\$	\$ -
129	N-10591	PICK-UP	TOYOTA	GRIS CLARO	2015	\$	\$	\$	\$	\$ -
130	N-9957	PICK-UP	TOYOTA	BLANCO	2015	\$	\$	\$	\$	\$ -
131	N-9415	PICK-UP	TOYOTA	BLANCO	2015	\$	\$	\$	\$	\$ -

GRUPO No. 15 DIESEL

No.	Placa	Clase	Marca	Color	Año	Rutina 5,000 valor	Rutina 10,000 valor	Rutina 15,000 valor	Rutina 20,000 valor	Valor Total por 4 Rutinas
-----	-------	-------	-------	-------	-----	--------------------	---------------------	---------------------	---------------------	---------------------------

000556

0000036





UNIDAD DE ADQUISICIONES Y CONTRATACIONES INSTITUCIONAL - CNR

LICITACIÓN PÚBLICA N° LP-04/2018-CNR

"SERVICIO DE MANTENIMIENTO PREVENTIVO Y CORRECTIVO PARA LA FLOTA VEHICULAR DEL CNR Y UCP, PARA EL AÑO 2018"

132	N-9323	MICROBÚS	TOYOTA	GRIS CLARO	2015	\$	\$	\$	\$	\$ -
133	N-3085	PICK-UP	TOYOTA	BLANCO	2015	\$	\$	\$	\$	\$ -
134	N-9331	MICROBÚS	TOYOTA	TOYOTA	2015	\$	\$	\$	\$	\$ -
135	N-9403	MICROBÚS	TOYOTA	AZUL	2015	\$	\$	\$	\$	\$ -
136	N-9328	MICROBÚS	TOYOTA	AZUL	2015	\$	\$	\$	\$	\$ -
137	N-9213	MICROBÚS	TOYOTA	GRIS CLARO	2015	\$	\$	\$	\$	\$ -

GRUPO No. 16 DIESEL - UCP

No.	Placa	Clase	Marca	Color	Año	Rutina 5,000 valor	Rutina 10,000 valor	Rutina 15,000 valor	Rutina 20,000 valor	Valor Total por 4 Rutinas
138	N-5095	PICK-UP	MITSUBISHI	BLANCO	2011	\$	\$	\$	\$	\$ -
139	N-5096	PICK-UP	MITSUBISHI	BLANCO	2011	\$	\$	\$	\$	\$ -
140	N-5099	PICK-UP	MITSUBISHI	GRIS CLARO	2012	\$	\$	\$	\$	\$ -
141	N-5101	PICK-UP	MITSUBISHI	BLANCO	2011	\$	\$	\$	\$	\$ -
142	N-5120	PICK-UP	MITSUBISHI	GRIS CLARO	2012	\$	\$	\$	\$	\$ -
143	N-5133	PICK-UP	MITSUBISHI	BLANCO	2012	\$	\$	\$	\$	\$ -
144	N-5135	PICK-UP	MITSUBISHI	BLANCO	2012	\$	\$	\$	\$	\$ -
145	N-5136	PICK-UP	MITSUBISHI	GRIS	2012	\$	\$	\$	\$	\$ -
146	N-5137	PICK-UP	MITSUBISHI	BLANCO	2012	\$	\$	\$	\$	\$ -
147	N-5139	PICK-UP	MITSUBISHI	BLANCO	2011	\$	\$	\$	\$	\$ -

GRUPO No. 17 DIESEL - UCP

No.	Placa	Clase	Marca	Color	Año	Rutina 5,000 valor	Rutina 10,000 valor	Rutina 15,000 valor	Rutina 20,000 valor	Valor Total por 4 Rutinas
148	N-3592	PICK-UP 4X4	MITSUBISHI	BLANCO	2015	\$	\$	\$	\$	\$ -
149	N-3562	PICK-UP 4X4	MITSUBISHI	BLANCO	2015	\$	\$	\$	\$	\$ -
150	N-3558	PICK-UP 4X4	MITSUBISHI	BLANCO	2015	\$	\$	\$	\$	\$ -
151	N-3536	PICK-UP 4X4	MITSUBISHI	BLANCO	2015	\$	\$	\$	\$	\$ -
152	N-3556	PICK-UP 4X4	MITSUBISHI	BLANCO	2015	\$	\$	\$	\$	\$ -

0000037



000555





GRUPO No. 18 DIESEL - UCP

No.	Placa	Clase	Marca	Color	Año	Rutina 5,000 valor	Rutina 10,000 valor	Rutina 15,000 valor	Rutina 20,000 valor	Valor Total por Rutinas
153	N-6758	PICK-UP	TOYOTA	BLANCO	2015	\$	\$	\$	\$	\$ -
154	N-6741	PICK-UP	TOYOTA	BLANCO	2015	\$	\$	\$	\$	\$ -
TOTAL COSTO DE MANTENIMIENTOS PREVENTIVOS DE VEHÍCULOS						\$	\$	\$	\$	\$

COSTO GENERAL DE MANTENIMIENTOS PREVENTIVO DE VEHÍCULOS GASOLINA

\$

COSTO GENERAL DE MANTENIMIENTOS PREVENTIVO DE VEHÍCULOS DIESEL

\$

COSTO TOTAL POR MANTENIMIENTOS PREVENTIVOS (DIESEL + GASOLINA)

\$

Costo total en Letras: _____

Firma y sello
Representante legal de la empresa

Nombre completo del oferente

00055

0000038





FORMULARIO DE OFERTA ECONÓMICA EN GRUPOS DE VEHÍCULOS
 CENTRO NACIONAL DE REGISTROS, LICITACION PÚBLICA N° LP-04/2018-CNR
FORMULARIO DE OFERTA ECONÓMICA DE MANTENIMIENTO PREVENTIVO POR GRUPOS DE VEHÍCULOS
 RESUMEN EN GRUPO DE EQUIPOS Y TODAS LAS GUIAS.

ANEXO 7

GRUPO No. 1 GASOLINA										
Corr	Placa	Clase	Marca	Color	Año	Rutina 5,000 valor total	Rutina 10,000 valor total	Rutina 15,000 valor total	Rutina 20,000 valor total	Valor Total por 4 Rutinas
1	N-13182	AUTOMOVIL	MITSUBISHI	AZUL OSCURO	1996	\$ 88.44	\$ 20.01	\$ 62.01	\$ 118.16	\$ 288.62
GRUPO No. 2 GASOLINA										
Corr	Placa	Clase	Marca	Color	Año	Rutina 5,000 valor total	Rutina 10,000 valor total	Rutina 15,000 valor total	Rutina 20,000 valor total	Valor Total por 4 Rutinas
2	N-15693	AUTOMOVIL	SUZUKI	BLANCO/DORADO	2001	\$ 111.10	\$ 26.78	\$ 88.67	\$ 127.35	\$ 353.90
3	N-15694	AUTOMOVIL	SUZUKI	BLANCO/DORADO	2001	\$ 111.10	\$ 26.78	\$ 88.67	\$ 127.35	\$ 353.90
4	N-15696	AUTOMOVIL	SUZUKI	BLANCO/DORADO	2001	\$ 111.10	\$ 26.78	\$ 88.67	\$ 127.35	\$ 353.90
5	N-15697	AUTOMOVIL	SUZUKI	BLANCO/DORADO	2001	\$ 111.10	\$ 26.78	\$ 88.67	\$ 127.35	\$ 353.90
6	N-15698	AUTOMOVIL	SUZUKI	BLANCO/DORADO	2001	\$ 111.10	\$ 26.78	\$ 88.67	\$ 127.35	\$ 353.90
7	N-15701	AUTOMOVIL	SUZUKI	BLANCO/DORADO	2001	\$ 111.10	\$ 26.78	\$ 88.67	\$ 127.35	\$ 353.90
8	N-15702	AUTOMOVIL	SUZUKI	BLANCO/DORADO	2001	\$ 111.10	\$ 26.78	\$ 88.67	\$ 127.35	\$ 353.90
9	N-15703	AUTOMOVIL	SUZUKI	BLANCO/DORADO	2001	\$ 111.10	\$ 26.78	\$ 88.67	\$ 127.35	\$ 353.90
10	N-15704	AUTOMOVIL	SUZUKI	BLANCO/DORADO	2001	\$ 111.10	\$ 26.78	\$ 88.67	\$ 127.35	\$ 353.90
11	N-15706	AUTOMOVIL	SUZUKI	BLANCO/DORADO	2001	\$ 111.10	\$ 26.78	\$ 88.67	\$ 127.35	\$ 353.90
12	N-16808	AUTOMOVIL	SUZUKI	BLANCO/DORADO	2001	\$ 111.10	\$ 26.78	\$ 88.67	\$ 127.35	\$ 353.90
GRUPO No. 3 GASOLINA										
Corr	Placa	Clase	Marca	Color	Año	Rutina 5,000 valor total	Rutina 10,000 valor total	Rutina 15,000 valor total	Rutina 20,000 valor total	Valor Total por 4 Rutinas
13	N-14222	AUTOMOVIL	DAIHATSU	GRIS	2001	\$ 104.32	\$ 26.78	\$ 81.89	\$ 108.01	\$ 321.00
14	N-15528	AUTOMOVIL	DAIHATSU	GRIS	2000	\$ 104.32	\$ 26.78	\$ 81.89	\$ 108.01	\$ 321.00
15	N-16666	AUTOMOVIL	DAIHATSU	VERDE JADE M/PLATEADA	2003	\$ 104.32	\$ 26.78	\$ 81.89	\$ 108.01	\$ 321.00
16	N-16668	AUTOMOVIL	DAIHATSU	CHAMPAN	2003	\$ 104.32	\$ 26.78	\$ 81.89	\$ 108.01	\$ 321.00
17	N-16669	AUTOMOVIL	DAIHATSU	AZUL MICA	2003	\$ 104.32	\$ 26.78	\$ 81.89	\$ 108.01	\$ 321.00
18	N-16670	AUTOMOVIL	DAIHATSU	VERDE JADE	2003	\$ 104.32	\$ 26.78	\$ 81.89	\$ 108.01	\$ 321.00
19	N-16671	AUTOMOVIL	DAIHATSU	GRIS PLATA, M/PLATEADAS	2003	\$ 104.32	\$ 26.78	\$ 81.89	\$ 108.01	\$ 321.00
20	N-17213	AUTOMOVIL	DAIHATSU	AZUL	2004	\$ 104.32	\$ 26.78	\$ 81.89	\$ 108.01	\$ 321.00
21	N-17214	AUTOMOVIL	DAIHATSU	GRIS METALICO	2003	\$ 104.32	\$ 26.78	\$ 81.89	\$ 108.01	\$ 321.00
22	N-17215	AUTOMOVIL	DAIHATSU	ROJO	2004	\$ 104.32	\$ 26.78	\$ 81.89	\$ 108.01	\$ 321.00
23	N-17217	AUTOMOVIL	DAIHATSU	VERDE	2003	\$ 104.32	\$ 26.78	\$ 81.89	\$ 108.01	\$ 321.00
24	N-17218	AUTOMOVIL	DAIHATSU	VERDE JADE/GRIS METALICO	2004	\$ 104.32	\$ 26.78	\$ 81.89	\$ 108.01	\$ 321.00
25	N-17346	AUTOMOVIL	DAIHATSU	AZUL	2004	\$ 104.32	\$ 26.78	\$ 81.89	\$ 108.01	\$ 321.00
26	P-563680	AUTOMOVIL	DAIHATSU	AZUL MICA	2003	\$ 104.32	\$ 26.78	\$ 81.89	\$ 108.01	\$ 321.00
GRUPO No. 4 GASOLINA										
Corr	Placa	Clase	Marca	Color	Año	Rutina 5,000 valor total	Rutina 10,000 valor total	Rutina 15,000 valor total	Rutina 20,000 valor total	Valor Total por 4 Rutinas
27	P-510056	AUTOMOVIL	FORD	GRIS METALICO	2003	\$ 112.84	\$ 31.91	\$ 90.41	\$ 139.22	\$ 374.38
GRUPO No. 5 GASOLINA										
Corr	Placa	Clase	Marca	Color	Año	Rutina 5,000 valor total	Rutina 10,000 valor total	Rutina 15,000 valor total	Rutina 20,000 valor total	Valor Total por 4 Rutinas
28	P-467111 x N10478	AUTOMOVIL	TOYOTA	GRIS	2001	\$ 101.54	\$ 30.78	\$ 79.11	\$ 141.25	\$ 352.68
GRUPO No. 6 GASOLINA										

000002

000439

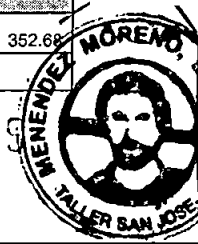



Corr	Placa	Clase	Marca	Color	Año	Rutina 5,000 valor total	Rutina 10,000 valor total	Rutina 15,000 valor total	Rutina 20,000 valor total	Valor Total por 4 Rutinas
29	N-3593	AUTOMOVIL	TOYOTA	BLANCO	1995	\$ 88.46	\$ 22.22	\$ 66.03	\$ 108.38	\$ 285.09
GRUPO No. 7 GASOLINA										
Corr	Placa	Clase	Marca	Color	Año	Rutina 5,000 valor total	Rutina 10,000 valor total	Rutina 15,000 valor total	Rutina 20,000 valor total	Valor Total por 4 Rutinas
30	N-2059	AUTOMOVIL	MITSUBISHI	GRIS	1999	\$ 85.46	\$ 23.55	\$ 63.03	\$ 97.70	\$ 269.74
31	N-17242	AUTOMOVIL	MITSUBISHI	OCRE	1999	\$ 85.46	\$ 23.55	\$ 63.03	\$ 97.70	\$ 269.74
GRUPO No. 8 GASOLINA										
Corr	Placa	Clase	Marca	Color	Año	Rutina 5,000 valor total	Rutina 10,000 valor total	Rutina 15,000 valor total	Rutina 20,000 valor total	Valor Total por 4 Rutinas
32	N-3931	AUTOMOVIL	TOYOTA	VERDE	1995	\$ 97.54	\$ 26.78	\$ 75.11	\$ 111.34	\$ 310.77
GRUPO No. 9 GASOLINA										
Corr	Placa	Clase	Marca	Color	Año	Rutina 5,000 valor total	Rutina 10,000 valor total	Rutina 15,000 valor total	Rutina 20,000 valor total	Valor Total por 4 Rutinas
33	N-4871	AUTOMOVIL	TOYOTA	VERDE	1996	\$ 85.35	\$ 22.22	\$ 62.92	\$ 92.18	\$ 262.67
34	N-4875	AUTOMOVIL	TOYOTA	NEGRO	1996	\$ 85.35	\$ 22.22	\$ 62.92	\$ 92.18	\$ 262.67
GRUPO No. 1 DIESEL										
Corr	Placa	Clase	Marca	Color	Año	Rutina 5,000 valor total	Rutina 10,000 valor total	Rutina 15,000 valor total	Rutina 20,000 valor total	Valor Total por 4 Rutinas
35	N-7685	MICROBUS	HYUNDAI	PLATEADO	2008	\$ 100.88	\$ 39.30	\$ 78.45	\$ 154.07	\$ 372.70
GRUPO No. 2 DIESEL										
Corr	Placa	Clase	Marca	Color	Año	Rutina 5,000 valor total	Rutina 10,000 valor total	Rutina 15,000 valor total	Rutina 20,000 valor total	Valor Total por 4 Rutinas
36	N-3299	PICK-UP	TOYOTA	VERDE	2005	\$ 104.27	\$ 34.78	\$ 81.84	\$ 136.71	\$ 357.60
37	N-6052	PICK-UP	TOYOTA	BEIGE	2005	\$ 104.27	\$ 34.78	\$ 81.84	\$ 136.71	\$ 357.60
38	N-7067	PICK-UP	TOYOTA	AZUL	1998	\$ 104.27	\$ 34.78	\$ 81.84	\$ 136.71	\$ 357.60
39	N-17551	PICK-UP	TOYOTA	BLANCO	2005	\$ 104.27	\$ 34.78	\$ 81.84	\$ 136.71	\$ 357.60
40	N-17553	PICK-UP	TOYOTA	BLANCO	2005	\$ 104.27	\$ 34.78	\$ 81.84	\$ 136.71	\$ 357.60
41	N-17554	PICK-UP	TOYOTA	ROJO	2005	\$ 104.27	\$ 34.78	\$ 81.84	\$ 136.71	\$ 357.60
42	N-17556	PICK-UP	TOYOTA	BEIGE	2005	\$ 104.27	\$ 34.78	\$ 81.84	\$ 136.71	\$ 357.60
43	N-17792	PICK-UP	TOYOTA	AZUL	2005	\$ 104.27	\$ 34.78	\$ 81.84	\$ 136.71	\$ 357.60
44	N-17801	PICK-UP	TOYOTA	-	2005	\$ 104.27	\$ 34.78	\$ 81.84	\$ 136.71	\$ 357.60
45	N-17802	PICK-UP	TOYOTA	VERDE	2005	\$ 104.27	\$ 34.78	\$ 81.84	\$ 136.71	\$ 357.60
46	N-17803	PICK-UP	TOYOTA	VERDE	2005	\$ 104.27	\$ 34.78	\$ 81.84	\$ 136.71	\$ 357.60
47	N-17804	PICK-UP	TOYOTA	AZUL	2005	\$ 104.27	\$ 34.78	\$ 81.84	\$ 136.71	\$ 357.60
48	N-17805	PICK-UP	TOYOTA	BLANCO	2005	\$ 104.27	\$ 34.78	\$ 81.84	\$ 136.71	\$ 357.60
49	N3755	PICK-UP	TOYOTA	VERDE	2005	\$ 104.27	\$ 34.78	\$ 81.84	\$ 136.71	\$ 357.60
50	N-3567	PICK-UP	TOYOTA	BEIGE	2005	\$ 104.27	\$ 34.78	\$ 81.84	\$ 136.71	\$ 357.60
51	N-3459	PICK-UP	TOYOTA	BLANCO	2005	\$ 104.27	\$ 34.78	\$ 81.84	\$ 136.71	\$ 357.60
GRUPO No. 3 DIESEL										
Corr	Placa	Clase	Marca	Color	Año	Rutina 5,000 valor total	Rutina 10,000 valor total	Rutina 15,000 valor total	Rutina 20,000 valor total	Valor Total por 4 Rutinas
52	N-4263	PICK-UP	MAZDA	NEGRO METALICO	2005	\$ 100.88	\$ 39.30	\$ 78.45	\$ 150.68	\$ 369.31
53	N-16623	PICK-UP	MAZDA	GRIS METALICO	2003	\$ 100.88	\$ 39.30	\$ 78.45	\$ 150.68	\$ 369.31
54	N-16616	PICK-UP	MAZDA	AZUL OSCURO METAL	2003	\$ 100.88	\$ 39.30	\$ 78.45	\$ 150.68	\$ 369.31
55	N-16617	PICK-UP	MAZDA	GRIS METALICO	2003	\$ 100.88	\$ 39.30	\$ 78.45	\$ 150.68	\$ 369.31

000438

000003





10/10/2023

56	N-16618	PICK-UP	MAZDA	AZUL OSCURO METALICO	2003	\$ 100.88	\$ 39.30	\$ 78.45	\$ 150.68	\$ 369.31
57	N-16619	PICK-UP	MAZDA	BLANCO	2003	\$ 100.88	\$ 39.30	\$ 78.45	\$ 150.68	\$ 369.31
58	N-16620	PICK-UP	MAZDA	VERDE OSCURO METALICO	2003	\$ 100.88	\$ 39.30	\$ 78.45	\$ 150.68	\$ 369.31
59	N-16621	PICK-UP	MAZDA	BLANCO	2003	\$ 100.88	\$ 39.30	\$ 78.45	\$ 150.68	\$ 369.31
60	N-16624	PICK-UP	MAZDA	GRIS METALICO	2003	\$ 100.88	\$ 39.30	\$ 78.45	\$ 150.68	\$ 369.31
61	N-16625	PICK-UP	MAZDA	BLANCO	2003	\$ 100.88	\$ 39.30	\$ 78.45	\$ 150.68	\$ 369.31
62	N-16626	PICK-UP	MAZDA	AZUL OSCURO METALICO	2003	\$ 100.88	\$ 39.30	\$ 78.45	\$ 150.68	\$ 369.31
63	N-16627	PICK-UP	MAZDA	AZUL OSCURO	2003	\$ 100.88	\$ 39.30	\$ 78.45	\$ 150.68	\$ 369.31
64	N-17517	PICK-UP	MAZDA	OCRE METALICO	2005	\$ 100.88	\$ 39.30	\$ 78.45	\$ 150.68	\$ 369.31
65	N-17518	PICK-UP	MAZDA	VERDE METALICO	2005	\$ 100.88	\$ 39.30	\$ 78.45	\$ 150.68	\$ 369.31
66	N-17519	PICK-UP	MAZDA	ROJO	2005	\$ 100.88	\$ 39.30	\$ 78.45	\$ 150.68	\$ 369.31
67	N-17520	PICK-UP	MAZDA	AZUL METALICO	2005	\$ 100.88	\$ 39.30	\$ 78.45	\$ 150.68	\$ 369.31
68	N-17522	PICK-UP	MAZDA	AZUL METALICO	2005	\$ 100.88	\$ 39.30	\$ 78.45	\$ 150.68	\$ 369.31
69	N-17523	PICK-UP	MAZDA	OCRE METALICO	2005	\$ 100.88	\$ 39.30	\$ 78.45	\$ 150.68	\$ 369.31
70	N-17524	PICK-UP	MAZDA	OCRE METALICO	2005	\$ 100.88	\$ 39.30	\$ 78.45	\$ 150.68	\$ 369.31
71	N-17525	PICK-UP	MAZDA	GRIS OSCURO MET.	2005	\$ 100.88	\$ 39.30	\$ 78.45	\$ 150.68	\$ 369.31
72	N-11345	PICK-UP	MAZDA	GRIS METALICO	2003	\$ 100.88	\$ 39.30	\$ 78.45	\$ 150.68	\$ 369.31
73	N-16460	PICK-UP	MAZDA	VERDE METALICO	2005	\$ 100.88	\$ 39.30	\$ 78.45	\$ 150.68	\$ 369.31
74	N-16461	PICK-UP	MAZDA	VERDE METALICO	2005	\$ 100.88	\$ 39.30	\$ 78.45	\$ 150.68	\$ 369.31
75	N-16462	PICK-UP	MAZDA	BEIGE METALICO	2005	\$ 100.88	\$ 39.30	\$ 78.45	\$ 150.68	\$ 369.31
76	N-16463	PICK-UP	MAZDA	AZUL METALICO	2005	\$ 100.88	\$ 39.30	\$ 78.45	\$ 150.68	\$ 369.31
77	N-17684	PICK-UP	MAZDA	BLANCO	2005	\$ 100.88	\$ 39.30	\$ 78.45	\$ 150.68	\$ 369.31
78	N-17839	PICK-UP	MAZDA	GRIS OSCURO METALICO	2005	\$ 100.88	\$ 39.30	\$ 78.45	\$ 150.68	\$ 369.31
79	N-17840	PICK-UP	MAZDA	OCRE METALICO	2005	\$ 100.88	\$ 39.30	\$ 78.45	\$ 150.68	\$ 369.31
80	N-17841	PICK-UP	MAZDA	VERDE METALICO	2005	\$ 100.88	\$ 39.30	\$ 78.45	\$ 150.68	\$ 369.31
81	N-17550	PICK-UP	MAZDA	VERDE	2005	\$ 100.88	\$ 39.30	\$ 78.45	\$ 150.68	\$ 369.31
82	N-17757	PICK-UP	MAZDA	BLANCO	2005	\$ 100.88	\$ 39.30	\$ 78.45	\$ 150.68	\$ 369.31
83	N-17758	PICK-UP	MAZDA	NEGRO METALICO	2005	\$ 100.88	\$ 39.30	\$ 78.45	\$ 150.68	\$ 369.31
84	N-17759	PICK-UP	MAZDA	VERDE	2005	\$ 100.88	\$ 39.30	\$ 78.45	\$ 150.68	\$ 369.31
85	N-17760	PICK-UP	MAZDA	OCRE METALICO	2005	\$ 100.88	\$ 39.30	\$ 78.45	\$ 150.68	\$ 369.31
86	N-17761	PICK-UP	MAZDA	BEIGE METALICO	2005	\$ 100.88	\$ 39.30	\$ 78.45	\$ 150.68	\$ 369.31
87	N-17763	PICK-UP	MAZDA	NEGRO METALICO	2005	\$ 100.88	\$ 39.30	\$ 78.45	\$ 150.68	\$ 369.31
88	N-17764	PICK-UP	MAZDA	BLANCO	2005	\$ 100.88	\$ 39.30	\$ 78.45	\$ 150.68	\$ 369.31
89	N-17765	PICK-UP	MAZDA	ROJO	2005	\$ 100.88	\$ 39.30	\$ 78.45	\$ 150.68	\$ 369.31
90	N-8792	PICK-UP	MAZDA	NEGRO METALICO	2005	\$ 100.88	\$ 39.30	\$ 78.45	\$ 150.68	\$ 369.31
91	N-17767	PICK-UP	MAZDA	ROJO	2005	\$ 100.88	\$ 39.30	\$ 78.45	\$ 150.68	\$ 369.31
92	N-12407	PICK-UP	MAZDA	OCRE METALICO	2006	\$ 100.88	\$ 39.30	\$ 78.45	\$ 150.68	\$ 369.31
93	N-12343	PICK-UP	MAZDA	GRIS OSCURO METALICO	2006	\$ 100.88	\$ 39.30	\$ 78.45	\$ 150.68	\$ 369.31
94	N-12410	PICK-UP	MAZDA	BEIGE METALICO	2006	\$ 100.88	\$ 39.30	\$ 78.45	\$ 150.68	\$ 369.31
95	N-12392	PICK-UP	MAZDA	VERDE METALICO	2006	\$ 100.88	\$ 39.30	\$ 78.45	\$ 150.68	\$ 369.31

GRUPO No. 4 DIESEL

Corr	Placa	Clase	Marca	Color	Año	Rutina:5,000 valor total	Rutina 10,000 valor total	Rutina 15,000 valor total	Rutina 20,000 valor total	Valor Total por 4 Rutinas
96	N-2244	PICK-UP	MAZDA	OCRE METALICO	2008	\$ 91.18	\$ 32.59	\$ 68.75	\$ 143.97	\$ 336.49

000437

000004





97	N9761	PICK-UP	MAZDA	BLANCO	2007	\$ 91.18	\$ 32.59	\$ 68.75	\$ 143.97	\$ 336.49
98	N-10843	PICK-UP	MAZDA	BLANCO	2007	\$ 91.18	\$ 32.59	\$ 68.75	\$ 143.97	\$ 336.49
99	N-10844	PICK-UP	MAZDA	BLANCO	2007	\$ 91.18	\$ 32.59	\$ 68.75	\$ 143.97	\$ 336.49
100	N-10851	PICK-UP	MAZDA	BEIGE METALICO	2007	\$ 91.18	\$ 32.59	\$ 68.75	\$ 143.97	\$ 336.49
101	N-10852	PICK-UP	MAZDA	BLANCO	2007	\$ 91.18	\$ 32.59	\$ 68.75	\$ 143.97	\$ 336.49
102	N-10889	PICK-UP	MAZDA	OCRE METALICO	2007	\$ 91.18	\$ 32.59	\$ 68.75	\$ 143.97	\$ 336.49
103	N-10891	PICK-UP	MAZDA	BLANCO	2007	\$ 91.18	\$ 32.59	\$ 68.75	\$ 143.97	\$ 336.49
104	N-7747	PICK-UP	MAZDA	GRIS METALICO	2008	\$ 91.18	\$ 32.59	\$ 68.75	\$ 143.97	\$ 336.49

GRUPO No. 5 DIESEL

Corr	Placa	Clase	Marca	Color	Año	Rutina 5,000 valor total	Rutina 10,000 valor total	Rutina 15,000 valor total	Rutina 20,000 valor total	Valor Total por 4 Rutinas
105	N-16470	MICROBUS	MAZDA	BLANCO	2000	\$ 122.35	\$ 42.69	\$ 99.92	\$ 160.29	\$ 425.25
106	N-10963	MICROBUS	MAZDA	BLANCO	2007	\$ 122.35	\$ 42.69	\$ 99.92	\$ 160.29	\$ 425.25
107	N-10896	MICROBUS	MAZDA	BLANCO	2007	\$ 122.35	\$ 42.69	\$ 99.92	\$ 160.29	\$ 425.25
108	N-10908	MICROBUS	MAZDA	BLANCO	2007	\$ 122.35	\$ 42.69	\$ 99.92	\$ 160.29	\$ 425.25

GRUPO No. 6 DIESEL

Corr	Placa	Clase	Marca	Color	Año	Rutina 5,000 valor total	Rutina 10,000 valor total	Rutina 15,000 valor total	Rutina 20,000 valor total	Valor Total por 4 Rutinas
109	N-13806	PICK-UP	ISUZU	ROJO	1998	\$ 99.75	\$ 38.17	\$ 77.32	\$ 137.12	\$ 352.36

GRUPO No. 7 DIESEL

Corr	Placa	Clase	Marca	Color	Año	Rutina 5,000 valor total	Rutina 10,000 valor total	Rutina 15,000 valor total	Rutina 20,000 valor total	Valor Total por 4 Rutinas
110	N-3489	AUTOMOVIL	TOYOTA	GRIS	1995	\$ 109.40	\$ 38.78	\$ 86.97	\$ 143.95	\$ 379.10
111	N-4290	AUTOMOVIL	TOYOTA	GRIS	1995	\$ 109.40	\$ 38.78	\$ 86.97	\$ 143.95	\$ 379.10

GRUPO No. 8 DIESEL

Corr	Placa	Clase	Marca	Color	Año	Rutina 5,000 valor total	Rutina 10,000 valor total	Rutina 15,000 valor total	Rutina 20,000 valor total	Valor Total por 4 Rutinas
112	N-11763	AUTOMOVIL	HYUNDAI	OCRE	1998	\$ 102.01	\$ 35.91	\$ 79.58	\$ 140.79	\$ 358.29

GRUPO No. 9 DIESEL

Corr	Placa	Clase	Marca	Color	Año	Rutina 5,000 valor total	Rutina 10,000 valor total	Rutina 15,000 valor total	Rutina 20,000 valor total	Valor Total por 4 Rutinas
113	N-10208	PICK-UP	NISSAN	GRIS CLARO MET	2002	\$ 107.66	\$ 34.78	\$ 85.23	\$ 133.17	\$ 360.84

GRUPO No. 10 DIESEL

Corr	Placa	Clase	Marca	Color	Año	Rutina 5,000 valor total	Rutina 10,000 valor total	Rutina 15,000 valor total	Rutina 20,000 valor total	Valor Total por 4 Rutinas
114	N-4940	CAMION	ISUZU	BLANCO	1996	\$ 130.17	\$ 58.08	\$ 102.09	\$ 209.63	\$ 499.97

GRUPO No. 11 DIESEL

Corr	Placa	Clase	Marca	Color	Año	Rutina 5,000 valor total	Rutina 10,000 valor total	Rutina 15,000 valor total	Rutina 20,000 valor total	Valor Total por 4 Rutinas
115	N-14400	AUTOMOVIL	TOYOTA	BLANCO	1998	\$ 111.38	\$ 51.30	\$ 88.95	\$ 162.68	\$ 414.31

GRUPO No. 12 DIESEL

Corr	Placa	Clase	Marca	Color	Año	Rutina 5,000 valor total	Rutina 10,000 valor total	Rutina 15,000 valor total	Rutina 20,000 valor total	TOTAL
116	N-18181	MICROBUS	TOYOTA	AZUL	2008	\$ 106.65	\$ 36.59	\$ 84.22	\$ 149.67	\$ 377.13

GRUPO No. 13 DIESEL

000436

0000005

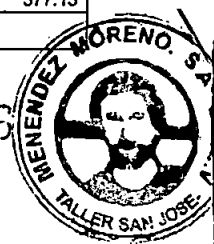

Corr	Placa	Clase	Marca	Color	Año	Rutina 5,000 valor total	Rutina 10,000 valor total	Rutina 15,000 valor total	Rutina 20,000 valor total	TOTAL
117	N-18030	MICROBUS	VOLKSWAGEN	BLANCO,ROJO Y AMARILLO	2009	\$ 127.69	\$ 52.45	\$ 105.26	\$ 163.63	\$ 449.03
GRUPO No. 14 DIESEL										
Corr	Placa	Clase	Marca	Color	Año	Rutina 5,000 valor total	Rutina 10,000 valor total	Rutina 15,000 valor total	Rutina 20,000 valor total	Valor Total por 4 Rutinas
118	N9046	TOYOTA	PICK-UP	GRIS OSCURO	2015	\$ 103.26	\$ 36.59	\$ 80.83	\$ 147.69	\$ 368.37
119	N3016	TOYOTA	PICK-UP	BLANCO	2015	\$ 103.26	\$ 36.59	\$ 80.83	\$ 147.69	\$ 368.37
120	N9420	TOYOTA	PICK-UP	BLANCO	2015	\$ 103.26	\$ 36.59	\$ 80.83	\$ 147.69	\$ 368.37
121	N3047	TOYOTA	PICK-UP	GRIS OSCURO	2015	\$ 103.26	\$ 36.59	\$ 80.83	\$ 147.69	\$ 368.37
122	N12030	TOYOTA	PICK-UP	GRIS CLARO	2015	\$ 103.26	\$ 36.59	\$ 80.83	\$ 147.69	\$ 368.37
123	N9414	TOYOTA	PICK-UP	BLANCO	2015	\$ 103.26	\$ 36.59	\$ 80.83	\$ 147.69	\$ 368.37
124	N10714	TOYOTA	PICK-UP	GRIS CLARO	2015	\$ 103.26	\$ 36.59	\$ 80.83	\$ 147.69	\$ 368.37
125	N10526	TOYOTA	PICK-UP	GRIS CLARO	2015	\$ 103.26	\$ 36.59	\$ 80.83	\$ 147.69	\$ 368.37
126	N9416	TOYOTA	PICK-UP	BLANCO	2015	\$ 103.26	\$ 36.59	\$ 80.83	\$ 147.69	\$ 368.37
127	M3030	TOYOTA	PICK-UP	GRIS OSCURO	2015	\$ 103.26	\$ 36.59	\$ 80.83	\$ 147.69	\$ 368.37
128	N10920	TOYOTA	PICK-UP	GRIS CLARO	2015	\$ 103.26	\$ 36.59	\$ 80.83	\$ 147.69	\$ 368.37
129	N10591	TOYOTA	PICK-UP	GRIS CLARO	2015	\$ 103.26	\$ 36.59	\$ 80.83	\$ 147.69	\$ 368.37
130	N9957	TOYOTA	PICK-UP	BLANCO	2015	\$ 103.26	\$ 36.59	\$ 80.83	\$ 147.69	\$ 368.37
131	N9415	TOYOTA	PICK-UP	BLANCO	2015	\$ 103.26	\$ 36.59	\$ 80.83	\$ 147.69	\$ 368.37
GRUPO No. 15 DIESEL										
Corr	Placa	Clase	Marca	Color	Año	Rutina 5,000 valor total	Rutina 10,000 valor total	Rutina 15,000 valor total	Rutina 20,000 valor total	Valor Total por 4 Rutinas
132	N9323	TOYOTA	MICROBUS	GRIS CLARO	2015	\$ 103.26	\$ 36.59	\$ 80.83	\$ 149.67	\$ 370.35
133	N3085	TOYOTA	PICK-UP	BLANCO	2015	\$ 103.26	\$ 36.59	\$ 80.83	\$ 149.67	\$ 370.35
134	N9331	TOYOTA	MICROBUS		2015	\$ 103.26	\$ 36.59	\$ 80.83	\$ 149.67	\$ 370.35
135	N9403	TOYOTA	MICROBUS	AZUL	2015	\$ 103.26	\$ 36.59	\$ 80.83	\$ 149.67	\$ 370.35
136	N9328	TOYOTA	MICROBUS	AZUL	2015	\$ 103.26	\$ 36.59	\$ 80.83	\$ 149.67	\$ 370.35
137	N9213	TOYOTA	MICROBUS	GRIS CLARO	2015	\$ 103.26	\$ 36.59	\$ 80.83	\$ 149.67	\$ 370.35
GRUPO No. 16 DIESEL										
Corr	Placa	Clase	Marca	Color	Año	Rutina 5,000 valor total	Rutina 10,000 valor total	Rutina 15,000 valor total	Rutina 20,000 valor total	Valor Total por 4 Rutinas
138	N-5095	MITSUBISHI	PICK-UP	BLANCO	2011	\$ 110.51	\$ 46.97	\$ 88.08	\$ 160.61	\$ 406.17
139	N-5096	MITSUBISHI	PICK-UP	BLANCO	2011	\$ 110.51	\$ 46.97	\$ 88.08	\$ 160.61	\$ 406.17
140	N-5099	MITSUBISHI	PICK-UP	GRIS CLARO	2012	\$ 110.51	\$ 46.97	\$ 88.08	\$ 160.61	\$ 406.17
141	N-5101	MITSUBISHI	PICK-UP	BLANCO	2011	\$ 110.51	\$ 46.97	\$ 88.08	\$ 160.61	\$ 406.17
142	N-5120	MITSUBISHI	PICK-UP	GRIS CLARO	2012	\$ 110.51	\$ 46.97	\$ 88.08	\$ 160.61	\$ 406.17
143	N-5133	MITSUBISHI	PICK-UP	BLANCO	2012	\$ 110.51	\$ 46.97	\$ 88.08	\$ 160.61	\$ 406.17
144	N-5135	MITSUBISHI	PICK-UP	BLANCO	2012	\$ 110.51	\$ 46.97	\$ 88.08	\$ 160.61	\$ 406.17
145	N-5136	MITSUBISHI	PICK-UP	GRIS	2012	\$ 110.51	\$ 46.97	\$ 88.08	\$ 160.61	\$ 406.17
146	N-5137	MITSUBISHI	PICK-UP	BLANCO	2012	\$ 110.51	\$ 46.97	\$ 88.08	\$ 160.61	\$ 406.17
147	N-5139	MITSUBISHI	PICK-UP	BLANCO	2011	\$ 110.51	\$ 46.97	\$ 88.08	\$ 160.61	\$ 406.17
GRUPO No. 17 DIESEL										
Corr	Placa	Clase	Marca	Color	Año	Rutina 5,000 valor total	Rutina 10,000 valor total	Rutina 15,000 valor total	Rutina 20,000 valor total	Valor Total por 4 Rutinas
148	N3592	MITSUBISHI	PICK-UP 4X4	BLANCO	2015	\$ 108.81	\$ 44.71	\$ 86.38	\$ 158.35	\$ 398.25
149	N3562	MITSUBISHI	PICK-UP 4X4	BLANCO	2015	\$ 108.81	\$ 44.71	\$ 86.38	\$ 158.35	\$ 398.25
150	N3558	MITSUBISHI	PICK-UP 4X4	BLANCO	2015	\$ 108.81	\$ 44.71	\$ 86.38	\$ 158.35	\$ 398.25
151	N3536	MITSUBISHI	PICK-UP 4X4	BLANCO	2015	\$ 108.81	\$ 44.71	\$ 86.38	\$ 158.35	\$ 398.25
152	N3556	MITSUBISHI	PICK-UP 4X4	BLANCO	2015	\$ 108.81	\$ 44.71	\$ 86.38	\$ 158.35	\$ 398.25

000006

000435





GRUPO No. 18 DIESEL										
Corr	Placa	Clase	Marca	Color	Año	Rutina 5,000 valor total	Rutina 10,000 valor total	Rutina 15,000 valor total	Rutina 20,000 valor total	Valor Total por 4 Rutinas
153	N6758	TOYOTA	PICK-UP	BLANCO	2015	\$ 103.26	\$ 36.59	\$ 80.83	\$ 114.74	\$ 335.42
154	N6741	TOYOTA	PICK-UP	BLANCO	2015	\$ 103.26	\$ 36.59	\$ 80.83	\$ 114.74	\$ 335.42
TOTAL COSTO DE MANTENIMIENTOS PREVENTIVOS DE VEHICULOS						\$ 15,955.94	\$ 5,564.86	\$ 12,492.07	\$ 21,796.94	\$ 55,809.81

COSTO GENERAL DE MANTENIMIENTOS PREVENTIVO DE VEHÍCULOS GASOLINA

\$ 11,063.26

COSTO GENERAL DE MANTENIMIENTOS PREVENTIVO DE VEHÍCULOS DIESEL

\$ 44,746.55

COSTO TOTAL POR MANTENIMIENTOS PREVENTIVOS

\$ 55,809.81

COSTO TOTAL EN LETRAS: CINCUENTA Y CINCO MIL OCHOCIENTOS NUEVE 81/100 DOLARES (Precios Incluyen Iva)

MENENDEZ MORENO S.A. DE C.V.

000434

0000007





10 11 12 13

CENTRO NACIONAL DE REGISTROS
OFERTA ECONOMICA DETALLANDO LOS COSTOS EN LOS RUBROSIMILARES DE
MANTENIMIENTOS PREVENTIVO POR TIPO DE AUTOMOTOR, POR RUTINA Y POR GRUPO DE VEHICULOS
LICITACION PUBLICA N° LP-04/2018-CNR.

GUIA DE MANTENIMIENTO PREVENTIVO DE : 5,000 / 20,000 KILOMETROS RECORRIDOS MAS RUTINA ESPECIAL SEGUN DETERMINE EL CNR

TIPO DE AUTOMOTOR :

		MITSUBISHI	AUTOMOVIL	MONTERO	1996	N/T	4C54-LC9206	GASOLINA
Cor	MANTTO. PREVENTIVO 1. Por 5,000 km. Recorridos	REPUESTOS LUBRICANTES MATERIALES (A)	UNIDAD	CANTIDAD A UTILIZAR	MARCA	PRECIO (A) (CANTIDAD TOTAL)	PRECIO DE MANO DE OBRA (B)	PRECIO TOTAL (A+B)
1	Cambio de aceite y filtro para aceite de motor.	Aceite 20 W 50	¼	5	VALVOLINE	\$ 20.00	s/c	\$ 20.00
		Filtro	1	1	FRAMLUBER-FINER	\$ 4.01	s/c	\$ 4.01
2	Cambio de bujías (vehículos gasolina)	bujías	1	4	DENSO/NGK	\$ 8.05	s/c	\$ 8.05
3	Cambio de filtro de aire	Filtro	1	1	FRAM/OSK	\$ 10.45	s/c	\$ 10.45
4	Cambio de filtro de combustible y drenado de trampa de agua (vehículos diesel)	Filtro	1	1	FRAMLUBER-FINER	\$ 11.47	s/c	\$ 11.47
5	Cambio de platino y condensador (si aplica solo en vehículos gasolina)	N/A					s/c	\$ -
6	Engrase General	Grasa	1 Lb.		VALVOLINE	\$ 5.25	s/c	\$ 5.25
7	Engrase de Baleros de bujías	Grasa	1 Lb.		VALVOLINE	\$ 5.65	\$ 10.00	\$ 15.65
8	Revisión, regulación y limpieza de frenos	(solo operación)					s/c	\$ -
9	Rotación de llantas	(solo operación)					s/c	\$ -
10	Lavado de motor	(solo operación)					s/c	\$ -
11	Revisión y ajuste de fajas	(solo operación)					s/c	\$ -
12	Revisión del sistema eléctrico y luces en general (incluye batería)	(solo operación)					s/c	\$ -
13	Revisión de suspensión y dirección	(solo operación)					s/c	\$ -
14	Revisión general de tuberías y mangueras	(solo operación)					s/c	\$ -
15	Ajustar RPM	(solo operación)					s/c	\$ -
16	Cambio de refrigerante.	Refrigerante	1	1	FREEZONE-XEREX	\$ 6.78	s/c	\$ 6.78
17	Drenado y Cambio de solución de sistema de frenos y clutch	Solucion	1	1	VALVOLINE-PYROIL	\$ 6.78	s/c	\$ 6.78
18	Revisión de candelas incandescentes (vehículos diesel)	N/A	N/A	N/A	N/A	N/A	N/A	\$ -
TOTALES						\$ 78.44	\$ 10.00	\$ 88.44

N°	MANTTO. PREVENTIVO 2. Por 10,000 km. Recorridos	REPUESTOS LUBRICANTES MATERIALES (A)	UNIDAD	CANTIDAD A UTILIZAR	MARCA	PRECIO (A) (CANTIDAD TOTAL)	PRECIO DE MANO DE OBRA (B)	PRECIO TOTAL (A+B)
1	Cambio de aceite y filtro para aceite de motor.	Aceite 20 W 50	¼	4	VALVOLINE	\$ 16.00	s/c	\$ 16.00
		Filtro	1	1	FRAMLUBER-FINER	\$ 4.01	s/c	\$ 4.01
2	Limpieza y Calibración de bujías (vehículos gasolina)	(solo operación)					s/c	\$ -
3	Limpieza y Revisión de filtro de aire (si aplica)	(solo operación)					s/c	\$ -
4	Limpieza de filtro de combustible (si aplica) o drenado de trampa de agua (vehículos diesel)	(solo operación)					s/c	\$ -
5	Revisión, regulación y limpieza de frenos	(solo operación)					s/c	\$ -
6	Rotación de llantas	(solo operación)					s/c	\$ -
7	Lavado de motor	(solo operación)					s/c	\$ -
8	Revisión y ajuste de fajas	(solo operación)					s/c	\$ -
9	Revisión del sistema eléctrico y luces en general (incluye batería)	(solo operación)					s/c	\$ -
10	Revisión de suspensión y dirección	(solo operación)					s/c	\$ -
11	Revisión general de tuberías y mangueras	(solo operación)					s/c	\$ -
12	Ajustar RPM	(solo operación)					s/c	\$ -
TOTALES						\$ 20.01	\$ -	\$ 20.01

N°	MANTTO. PREVENTIVO 3. Por 15,000 km. Recorridos	REPUESTOS LUBRICANTES MATERIALES (A)	UNIDAD	CANTIDAD A UTILIZAR	MARCA	PRECIO (A) (CANTIDAD TOTAL)	PRECIO DE MANO DE OBRA (B)	PRECIO TOTAL (A+B)
1	Cambio de aceite y filtro para aceite de motor.	Aceite 20 W 50	¼	4	VALVOLINE	\$ 16.00	s/c	\$ 16.00
		Filtro	1	1	FRAMLUBER-FINER	\$ 4.01	s/c	\$ 4.01
2	Cambio de bujías	bujías	1	4	DENSO/NGK	\$ 8.05	s/c	\$ 8.05
3	Cambio de filtro de aire	Filtro	1	1	FRAM/OSK	\$ 10.45	s/c	\$ 10.45
4	Cambio de filtro de combustible y drenado de trampa de agua (vehículos diesel)	Filtro	1	1	FRAMLUBER-FINER	\$ 11.47	s/c	\$ 11.47
5	Cambio de platino y condensador (si aplica solo en vehículos gasolina)	N/A					s/c	\$ -
6	Engrase General	Grasa	1 Lb.		VALVOLINE	\$ 5.25	s/c	\$ 5.25
7	Revisión, regulación y limpieza de frenos	(solo operación)					s/c	\$ -
8	Rotación de llantas	(solo operación)					s/c	\$ -
9	Lavado de motor	(solo operación)					s/c	\$ -
10	Revisión y ajuste de fajas	(solo operación)					s/c	\$ -
11	Revisión del sistema eléctrico y luces en general (incluye batería)	(solo operación)					s/c	\$ -
12	Revisión de suspensión y dirección	(solo operación)					s/c	\$ -
13	Revisión general de tuberías y mangueras	(solo operación)					s/c	\$ -
14	Ajustar RPM	(solo operación)					s/c	\$ -
15	Cambio de refrigerante.	Refrigerante	1	1	FREEZONE-XEREX	\$ 6.78	s/c	\$ 6.78
16	Revisión de candelas incandescentes (vehículos diesel)	N/A	N/A	N/A	N/A	N/A	s/c	\$ -
TOTALES						\$ 62.01	\$ -	\$ 62.01

N°	MANTTO. PREVENTIVO 4. Por 20,000 km. Recorridos	REPUESTOS LUBRICANTES MATERIALES (A)	UNIDAD	CANTIDAD A UTILIZAR	MARCA	PRECIO (A) (CANTIDAD TOTAL)	PRECIO DE MANO DE OBRA (B)	PRECIO TOTAL (A+B)
1	Cambio de aceite y filtro para aceite de motor.	Aceite 20 W 50	¼	4	VALVOLINE	\$ 16.00	s/c	\$ 16.00
		Filtro	1	1	FRAMLUBER-FINER	\$ 4.01	s/c	\$ 4.01
2	Limpieza y Calibración de bujías (vehículos gasolina)	(solo operación)					s/c	\$ -
3	Limpieza y Revisión de filtro de aire (si aplica)	(solo operación)					s/c	\$ -
4	Limpieza de filtro de combustible (si aplica) o drenado de trampa de agua (vehículos diesel)	(solo operación)					s/c	\$ -
5	Cambio de Pastillas de Frenos	Pastillas	Juego	1	ICER	\$ 32.37	\$ 3.75	\$ 36.12
6	Engrase de Baleros de bujías	Grasa	1 Lb.		VALVOLINE	\$ 5.25	\$ 10.00	\$ 15.25

000433

0000008





11/11/11

11/11/11

7	Revisión, regulación y limpieza de frenos	(solo operación)					s/c	\$	-
8	Rotación de llantas	(solo operación)					s/c	\$	-
9	Lavado de motor	(solo operación)					s/c	\$	-
10	Revisión y ajuste de fajas	(solo operación)					s/c	\$	-
11	Revisión del sistema eléctrico y luces en general (incluye batería)	(solo operación)					s/c	\$	-
12	Revisión de suspensión y dirección	(solo operación)					s/c	\$	-
13	Revisión general de tuberías y mangueras	(solo operación)					s/c	\$	-
14	Ajustar RPM	(solo operación)					s/c	\$	-
15	Drenado y Cambio de solución de sistema de frenos y clutch	Solucion	1	1	VALVOLINE-PYROIL	\$ 6.78	s/c	\$	6.78
16	Cambio de aceite de caja y corona.	Acete	1/2	10	VALVOLINE	\$ 40.00	s/c	\$	40.00
TOTALES								\$	118.16

TOTAL VEHICULO	\$ 264.87	\$ 114.41	\$ 288.62
TOTAL POR 1 VEHICULO	\$ 264.87	\$ 114.41	\$ 288.62

DAYSI DELMY MORENO DE MENENDEZ
MENENDEZ MORENO, S.A. DE C.V.

000432

0000009





CENTRO NACIONAL DE REGISTROS
OFERTA ECONOMICA DETALLANDO LOS COSTOS EN LOS RUBROSIMILARES DE
MANTENIMIENTOS PREVENTIVO POR TIPO DE AUTOMOTOR, POR RUTINA Y POR GRUPO DE VEHICULOS
LICITACION PUBLICA N° LP-04/2018-CNR.

GUIA DE MANTENIMIENTO PREVENTIVO DE : 5,000 / 20,000 KILOMETROS RECORRIDOS MAS RUTINA ESPECIAL SEGÚN DETERMINE EL CNR

TIPO DE AUTOMOTOR :

SUZUKI	SAMURAI	SAMURAI 2001	2001	VSESJ00VNA21 44	G13BAS642	GASOLINA
--------	---------	--------------	------	--------------------	-----------	----------

Cor.	MANTTO. PREVENTIVO 1 Por 5,000 km. Recorridos	REPUESTOS LUBRICANTES MATERIALES (A)	UNIDAD	CANTIDAD A UTILIZAR	MARCA	PRECIO (A) (CANTIDAD TOTAL)	PRECIO DE MANO DE OBRA (B)	PRECIO TOTAL (A+B)
1	Cambio de aceite y filtro para aceite de motor.	Aceite 20 W 50	¼	5	VALVOLINE	\$ 20.00	s/c	\$ 20.00
		Filtro	1	1	FRAM/LUBER-FINER	\$ 6.78	s/c	\$ 6.78
2	Cambio de bujias (vehiculos gasolina)	bujias	1	4	DENSO/NGK	\$ 8.05	s/c	\$ 8.05
3	Cambio de filtro de aire	Filtro	1	1	FRAM/OSK	\$ 15.82	s/c	\$ 15.82
4	Cambio de filtro de combustible y drenado de trampa de agua (vehiculos diesel)	Filtro	1	1	FRAM/LUBER-FINER	\$ 19.21	s/c	\$ 19.21
5	Cambio de platino y condensador (si aplica solo en vehiculos gasolina)	N/A				\$ 6.78	s/c	\$ 6.78
6	Engrase General	Grasa	1 Lb.		VALVOLINE	\$ 5.25	s/c	\$ 5.25
7	Engrase de Baleros de bujias	Grasa	1 Lb.		VALVOLINE	\$ 5.65	\$ 10.00	\$ 15.65
8	Revisión, regulación y limpieza de frenos	(solo operación)					s/c	\$ -
9	Rotación de llantas	(solo operación)					s/c	\$ -
10	Lavado de motor	(solo operación)					s/c	\$ -
11	Revisión y ajuste de fajas	(solo operación)					s/c	\$ -
12	Revisión del sistema eléctrico y luces en general (incluye batería)	(solo operación)					s/c	\$ -
13	Revisión de suspensión y dirección	(solo operación)					s/c	\$ -
14	Revisión general de tuberías y mangueras	(solo operación)					s/c	\$ -
15	Ajustar RPM	(solo operación)					s/c	\$ -
16	Cambio de refrigerante.	Refrigerante	1	1	FREEZTONE-XEREX	\$ 6.78	s/c	\$ 6.78
17	Drenado y Cambio de solución de sistema de freno y clutch	Solucion	1	1	VALVOLINE-PYROIL	\$ 6.78	s/c	\$ 6.78
18	Revisión de candelas incandescentes (vehiculos diesel)	N/A	N/A	N/A	N/A	N/A	N/A	\$ -
TOTALES						\$ 101.10	\$ 10.00	\$ 111.10

N°	MANTTO. PREVENTIVO 2 Por 10,000 km. Recorridos	REPUESTOS LUBRICANTES MATERIALES (A)	UNIDAD	CANTIDAD A UTILIZAR	MARCA	PRECIO (A) (CANTIDAD TOTAL)	PRECIO DE MANO DE OBRA (B)	PRECIO TOTAL (A+B)
1	Cambio de aceite y filtro para aceite de motor.	Aceite 20 W 50	¼	8	VALVOLINE	\$ 20.00	s/c	\$ 20.00
		Filtro	1	1	FRAM/LUBER-FINER	\$ 6.78	s/c	\$ 6.78
2	Limpieza y Calibración de bujias (vehiculos gasolina)	(solo operación)					s/c	\$ -
3	Limpieza y Revisión de filtro de aire (si aplica)	(solo operación)					s/c	\$ -
4	Limpieza de filtro de combustible (si aplica) o drenado de trampa de agua (vehiculos diesel)	(solo operación)					s/c	\$ -
5	Revisión, regulación y limpieza de frenos	(solo operación)					s/c	\$ -
6	Rotación de llantas	(solo operación)					s/c	\$ -
7	Lavado de motor	(solo operación)					s/c	\$ -
8	Revisión y ajuste de fajas	(solo operación)					s/c	\$ -
9	Revisión del sistema eléctrico y luces en general (incluye batería)	(solo operación)					s/c	\$ -
10	Revisión de suspensión y dirección	(solo operación)					s/c	\$ -
11	Revisión general de tuberías y mangueras	(solo operación)					s/c	\$ -
12	Ajustar RPM	(solo operación)					s/c	\$ -
TOTALES						\$ 26.78	\$ -	\$ 26.78

N°	MANTTO. PREVENTIVO 3 Por 15,000 km. Recorridos	REPUESTOS LUBRICANTES MATERIALES (A)	UNIDAD	CANTIDAD A UTILIZAR	MARCA	PRECIO (A) (CANTIDAD TOTAL)	PRECIO DE MANO DE OBRA (B)	PRECIO TOTAL (A+B)
1	Cambio de aceite y filtro para aceite de motor.	Aceite 20 W 50	¼	8	VALVOLINE	\$ 20.00	s/c	\$ 20.00
		Filtro	1	1	FRAM/LUBER-FINER	\$ 6.78	s/c	\$ 6.78
2	Cambio de bujias	bujias	1	4	DENSO/NGK	\$ 8.05	s/c	\$ 8.05
3	Cambio de filtro de aire	Filtro	1	1	FRAM/OSK	\$ 15.82	s/c	\$ 15.82
4	Cambio de filtro de combustible y drenado de trampa de agua (vehiculos diesel)	Filtro	1	1	FRAM/LUBER-FINER	\$ 19.21	s/c	\$ 19.21
5	Cambio de platino y condensador (si aplica solo en vehiculos gasolina)	N/A				\$ 6.78	s/c	\$ 6.78
6	Engrase General	Grasa	1 Lb.		VALVOLINE	\$ 5.25	s/c	\$ 5.25
7	Revisión, regulación y limpieza de frenos	(solo operación)					s/c	\$ -
8	Rotación de llantas	(solo operación)					s/c	\$ -
9	Lavado de motor	(solo operación)					s/c	\$ -
10	Revisión y ajuste de fajas	(solo operación)					s/c	\$ -
11	Revisión del sistema eléctrico y luces en general (incluye batería)	(solo operación)					s/c	\$ -
12	Revisión de suspensión y dirección	(solo operación)					s/c	\$ -
13	Revisión general de tuberías y mangueras	(solo operación)					s/c	\$ -
14	Ajustar RPM	(solo operación)					s/c	\$ -
15	Cambio de refrigerante.	Refrigerante	1	1	FREEZTONE-XEREX	\$ 6.78	s/c	\$ 6.78
16	Revisión de candelas incandescentes (vehiculos diesel)	N/A	N/A	N/A	N/A	N/A	s/c	\$ -
TOTALES						\$ 88.67	\$ -	\$ 88.67

N°	MANTTO. PREVENTIVO 4 Por 20,000 km. Recorridos	REPUESTOS LUBRICANTES MATERIALES (A)	UNIDAD	CANTIDAD A UTILIZAR	MARCA	PRECIO (A) (CANTIDAD TOTAL)	PRECIO DE MANO DE OBRA (B)	PRECIO TOTAL (A+B)
1	Cambio de aceite y filtro para aceite de motor.	Aceite 20 W 50	¼	8	VALVOLINE	\$ 20.00	s/c	\$ 20.00
		Filtro	1	1	FRAM/LUBER-FINER	\$ 6.78	s/c	\$ 6.78
2	Limpieza y Calibración de bujias (vehiculos gasolina)	(solo operación)					s/c	\$ -
3	Limpieza y Revisión de filtro de aire (si aplica)	(solo operación)					s/c	\$ -
4	Limpieza de filtro de combustible (si aplica) o drenado de trampa de agua (vehiculos diesel)	(solo operación)					s/c	\$ -

000431



0000010



5	Cambio de Pastillas de Frenos	Pastillas	Juego	1	ICER	\$ 30.79	\$ 3.75	\$ 34.54
6	Engrase de Baleros de bufas	Grasa	1 Lb.		VALVOLINE	\$ 5.25	\$ 10.00	\$ 15.25
7	Revisión, regulación y limpieza de frenos	(solo operación)					s/c	\$ -
8	Rotación de llantas	(solo operación)					s/c	\$ -
9	Lavado de motor	(solo operación)					s/c	\$ -
10	Revisión y ajuste de fajas	(solo operación)					s/c	\$ -
11	Revisión del sistema eléctrico y luces en general (incluye batería)	(solo operación)					s/c	\$ -
12	Revisión de suspensión y dirección	(solo operación)					s/c	\$ -
13	Revisión general de tuberías y mangueras	(solo operación)					s/c	\$ -
14	Ajustar RPM	(solo operación)					s/c	\$ -
15	Drenado y Cambio de solución de sistema de frenos y clutch	Solución	1	1	VALVOLINE-PYROIL	\$ 6.78	s/c	\$ 6.78
16	Cambio de aceite de caja y corona.	Acete	¼	11	VALVOLINE	\$ 44.00	s/c	\$ 44.00
TOTALES						\$ 113.60	\$ 13.75	\$ 127.35

TOTAL VEHICULO	\$ 330.15	\$ 23.75	\$ 353.90
TOTAL POR 11 VEHICULO	\$ 3,631.65	\$ 261.25	\$ 3,892.90

DAYSÍ DELMY MORENO DE MENENDEZ
MENENDEZ MORENO, S.A. DE C.V.

000430

0000011





100

CENTRO NACIONAL DE REGISTROS
OFERTA ECONOMICA DETALLANDO LOS COSTOS EN LOS RUBROSIMILARES DE
MANTENIMIENTOS PREVENTIVO POR TIPO DE AUTOMOTOR, POR RUTINA Y POR GRUPO DE VEHICULOS
LICITACION PUBLICA N° LP-04/2018-CNR.

GUIA DE MANTENIMIENTO PREVENTIVO DE : 5,000 / 20,000 KILOMETROS RECORRIDOS MAS RUTINA ESPECIAL SEGUN DETERMINE EL CNR

TIPO DE AUTOMOTOR :

	DAIHATSU	AUTOMOVIL	TERIOS	2000/01/03/04	JDAJ10	82/10/11	GASOLINA	
Cof.	MANTTO. PREVENTIVO 1 Por 5,000 km. Recorridos							
	REPUESTOS LUBRICANTES MATERIALES (A)	UNIDAD	CANTIDAD A UTILIZAR	MARCA	PRECIO (A) (CANTIDAD TOTAL)	PRECIO DE MANO DE OBRA (B)	PRECIO TOTAL (A+B)	
1	Cambio de aceite y filtro para aceite de motor.	Aceite 20 W 50	¼	5	VALVOLINE	\$ 20.00	s/c \$ 20.00	
	Filtro	1	1	FRAMLUBER-FINER	\$ 6.78	s/c	\$ 6.78	
2	Cambio de bujías (vehículos gasolina)	bujías	1	4	DENSO/NGK	\$ 8.05	s/c \$ 8.05	
3	Cambio de filtro de aire	Filtro	1	1	FRAMOSK	\$ 20.34	s/c \$ 20.34	
4	Cambio de filtro de combustible y drenado de trampa de agua (vehículos diesel)	Filtro	1	1	FRAMLUBER-FINER	\$ 14.69	s/c \$ 14.69	
5	Cambio de platino y condensador (si aplica solo en vehículos gasolina)	N/A					\$ -	
6	Engrase General	Grasa	1 Lb.		VALVOLINE	\$ 5.25	s/c \$ 5.25	
7	Engrase de Baleros de bujías	Grasa	1 Lb.		VALVOLINE	\$ 5.65	\$ 10.00 \$ 15.65	
8	Revisión, regulación y limpieza de frenos	(solo operación)				s/c	\$ -	
9	Rotación de llantas	(solo operación)				s/c	\$ -	
10	Lavado de motor	(solo operación)				s/c	\$ -	
11	Revisión y ajuste de fajas	(solo operación)				s/c	\$ -	
12	Revisión del sistema eléctrico y luces en general (incluye batería)	(solo operación)				s/c	\$ -	
13	Revisión de suspensión y dirección	(solo operación)				s/c	\$ -	
14	Revisión general de tuberías y mangueras	(solo operación)				s/c	\$ -	
15	Ajustar RPM	(solo operación)				s/c	\$ -	
16	Cambio de refrigerante.	Refrigerante	1	1	FREEZONE-XEREX	\$ 6.78	s/c \$ 6.78	
17	Drenado y Cambio de solución de sistema de frenos y clutch	Solucion	1	1	VALVOLINE-PYROIL	\$ 6.78	s/c \$ 6.78	
18	Revisión de candelas incandescentes (vehículos diesel)	N/A	N/A	N/A	N/A	N/A	\$ -	
TOTALES					\$ 94.32	\$ 10.00	\$ 104.32	

N°	MANTTO. PREVENTIVO 2 Por 10,000 km. Recorridos	REPUESTOS LUBRICANTES MATERIALES (A)	UNIDAD	CANTIDAD A UTILIZAR	MARCA	PRECIO (A) (CANTIDAD TOTAL)	PRECIO DE MANO DE OBRA (B)	PRECIO TOTAL (A+B)
1	Cambio de aceite y filtro para aceite de motor.	Aceite 20 W 50	¼	5	VALVOLINE	\$ 20.00	s/c	\$ 20.00
	Filtro	1	1	FRAMLUBER-FINER	\$ 6.78	s/c	\$ 6.78	
2	Limpieza y Calibración de bujías (vehículos gasolina)	(solo operación)				s/c	\$ -	
3	Limpieza y Revisión de filtro de aire (si aplica)	(solo operación)				s/c	\$ -	
4	Limpieza de filtro de combustible (si aplica) o drenado de trampa de agua (vehículos diesel)	(solo operación)				s/c	\$ -	
5	Revisión, regulación y limpieza de frenos	(solo operación)				s/c	\$ -	
6	Rotación de llantas	(solo operación)				s/c	\$ -	
7	Lavado de motor	(solo operación)				s/c	\$ -	
8	Revisión y ajuste de fajas	(solo operación)				s/c	\$ -	
9	Revisión del sistema eléctrico y luces en general (incluye batería)	(solo operación)				s/c	\$ -	
10	Revisión de suspensión y dirección	(solo operación)				s/c	\$ -	
11	Revisión general de tuberías y mangueras	(solo operación)				s/c	\$ -	
12	Ajustar RPM	(solo operación)				s/c	\$ -	
TOTALES						\$ 26.78	\$ -	\$ 26.78

N°	MANTTO. PREVENTIVO 3 Por 15,000 km. Recorridos	REPUESTOS LUBRICANTES MATERIALES (A)	UNIDAD	CANTIDAD A UTILIZAR	MARCA	PRECIO (A) (CANTIDAD TOTAL)	PRECIO DE MANO DE OBRA (B)	PRECIO TOTAL (A+B)
1	Cambio de aceite y filtro para aceite de motor.	Aceite 20 W 50	¼	5	VALVOLINE	\$ 20.00	s/c	\$ 20.00
	Filtro	1	1	FRAMLUBER-FINER	\$ 6.78	s/c	\$ 6.78	
2	Cambio de bujías	bujías	1	4	DENSO/NGK	\$ 8.05	s/c	\$ 8.05
3	Cambio de filtro de aire	Filtro	1	1	FRAMOSK	\$ 20.34	s/c	\$ 20.34
4	Cambio de filtro de combustible y drenado de trampa de agua (vehículos diesel)	Filtro	1	1	FRAMLUBER-FINER	\$ 14.69	s/c	\$ 14.69
5	Cambio de platino y condensador (si aplica solo en vehículos gasolina)	N/A					s/c	\$ -
6	Engrase General	Grasa	1 Lb.		VALVOLINE	\$ 5.25	s/c	\$ 5.25
7	Revisión, regulación y limpieza de frenos	(solo operación)				s/c	\$ -	
8	Rotación de llantas	(solo operación)				s/c	\$ -	
9	Lavado de motor	(solo operación)				s/c	\$ -	
10	Revisión y ajuste de fajas	(solo operación)				s/c	\$ -	
11	Revisión del sistema eléctrico y luces en general (incluye batería)	(solo operación)				s/c	\$ -	
12	Revisión de suspensión y dirección	(solo operación)				s/c	\$ -	
13	Revisión general de tuberías y mangueras	(solo operación)				s/c	\$ -	
14	Ajustar RPM	(solo operación)				s/c	\$ -	
15	Cambio de refrigerante.	Refrigerante	1	1	FREEZONE-XEREX	\$ 6.78	s/c	\$ 6.78
16	Revisión de candelas incandescentes (vehículos diesel)	N/A	N/A	N/A	N/A	N/A	s/c	\$ -
TOTALES						\$ 81.89	\$ -	\$ 81.89

N°	MANTTO. PREVENTIVO 4 Por 20,000 km. Recorridos	REPUESTOS LUBRICANTES MATERIALES (A)	UNIDAD	CANTIDAD A UTILIZAR	MARCA	PRECIO (A) (CANTIDAD TOTAL)	PRECIO DE MANO DE OBRA (B)	PRECIO TOTAL (A+B)
1	Cambio de aceite y filtro para aceite de motor.	Aceite 20 W 50	¼	5	VALVOLINE	\$ 20.00	s/c	\$ 20.00
	Filtro	1	1	FRAMLUBER-FINER	\$ 6.78	s/c	\$ 6.78	
2	Limpieza y Calibración de bujías (vehículos gasolina)	(solo operación)				s/c	\$ -	
3	Limpieza y Revisión de filtro de aire (si aplica)	(solo operación)				s/c	\$ -	
4	Limpieza de filtro de combustible (si aplica) o drenado de trampa de agua (vehículos diesel)	(solo operación)				s/c	\$ -	
5	Cambio de Pastillas de Frenos	Pastillas	Juego	1	ICER	\$ 23.45	\$ 3.75	\$ 27.20
6	Engrase de Baleros de bujías	Grasa	1 Lb.		VALVOLINE	\$ 5.25	\$ 10.00	\$ 15.25

000429

0000012





11000

7	Revisión, regulación y limpieza de frenos	(solo operación)					s/c	\$	-
8	Rotación de llantas	(solo operación)					s/c	\$	-
9	Lavado de motor	(solo operación)					s/c	\$	-
10	Revisión y ajuste de fajas	(solo operación)					s/c	\$	-
11	Revisión del sistema eléctrico y luces en general (incluye batería)	(solo operación)					s/c	\$	-
12	Revisión de suspensión y dirección	(solo operación)					s/c	\$	-
13	Revisión general de tuberías y mangueras	(solo operación)					s/c	\$	-
14	Ajustar RPM	(solo operación)					s/c	\$	-
15	Drenado y Cambio de solución de sistema de frenos y clutch	Solucion	1	1	VALVOLINE-PYROIL	\$ 6.78	s/c	\$	6.78
16	Cambio de aceite de caja y corona.	Acete	¼	8	VALVOLINE	\$ 32.00	s/c	\$	32.00
TOTALES						\$ 94.26	\$ 13.75	\$	108.01

TOTAL VEHICULO	\$ 297.25	\$ 23.75	\$ 321.00
TOTAL POR 14 VEHICULO	\$ 4,161.50	\$ 332.50	\$ 4,494.00

DAYSI DELMY MORENO DE MENENDEZ
MENENDEZ MORENO, S.A. DE C.V.

000428

0000013





1952

CENTRO NACIONAL DE REGISTROS
OFERTA ECONOMICA DETALLANDO LOS COSTOS EN LOS RUBROSIMILARES DE
MANTENIMIENTOS PREVENTIVO POR TIPO DE AUTOMOTOR, POR RUTINA Y POR GRUPO DE VEHICULOS
LICITACION PUBLICA N° LP-04/2018-CNR.
GUIA DE MANTENIMIENTO PREVENTIVO DE : 5,000 / 20,000 KILOMETROS RECORRIDOS MAS RUTINA ESPECIAL SEGUN DETERMINE EL CNR

TIPO DE AUTOMOTOR :

FORD	AUTONOVIL	EXPLORER XLT 4X4	2003	IFM2U73E93ZA 3817D	S/N	GASOLINA
------	-----------	---------------------	------	-----------------------	-----	----------

Cor.	MANTTO. PREVENTIVO 1: Por 5,000 km. Recorridos	REPUESTOS LUBRICANTES MATERIALES (A)	UNIDAD	CANTIDAD A UTILIZAR	MARCA	PRECIO (A) (CANTIDAD TOTAL)	PRECIO DE MANO DE OBRA (B)	PRECIO TOTAL (A+B)
1	Cambio de aceite y filtro para aceite de motor.	Aceite 20 W 50	¼	8	VALVOLINE	\$ 24.00	s/c	\$ 24.00
		Filtro	1	1	FRAMLUBER-FINER	\$ 7.91	s/c	\$ 7.91
2	Cambio de bujías (vehículos gasolina)	bujías	1	4	DENSO/NGK	\$ 8.05	s/c	\$ 8.05
3	Cambio de filtro de aire	Filtro	1	1	FRAMOSK	\$ 21.47	s/c	\$ 21.47
4	Cambio de filtro de combustible y drenado de trampa de agua (vehículos diesel)	Filtro	1	1	FRAMLUBER-FINER	\$ 16.95	s/c	\$ 16.95
5	Cambio de platino y condensador (si aplica solo en vehículos gasolina)	N/A					s/c	\$ -
6	Engrase General	Grasa	1 Lb.		VALVOLINE	\$ 5.25	s/c	\$ 5.25
7	Engrase de Baleros de bujías	Grasa	1 Lb.		VALVOLINE	\$ 5.65	\$ 10.00	\$ 15.65
8	Revisión, regulación y limpieza de frenos	(solo operación)					s/c	\$ -
9	Rotación de llantas	(solo operación)					s/c	\$ -
10	Lavado de motor	(solo operación)					s/c	\$ -
11	Revisión y ajuste de fajas	(solo operación)					s/c	\$ -
12	Revisión del sistema eléctrico y luces en general (incluye batería)	(solo operación)					s/c	\$ -
13	Revisión de suspensión y dirección	(solo operación)					s/c	\$ -
14	Revisión general de tuberías y mangueras	(solo operación)					s/c	\$ -
15	Ajustar RPM	(solo operación)					s/c	\$ -
16	Cambio de refrigerante.	Refrigerante	1	1	FREEZONE-XEREX	\$ 6.78	s/c	\$ 6.78
17	Drenado y Cambio de solución de sistema de frenos y clutch	Solucion	1	1	VALVOLINE-PYROIL	\$ 6.78	s/c	\$ 6.78
18	Revisión de candelas Incandescentes (vehículos diesel)	N/A	N/A	N/A	N/A	N/A	N/A	\$ -
TOTALES						\$ 102.84	\$ 10.00	\$ 112.84

N°	MANTTO. PREVENTIVO 2: Por 10,000 km. Recorridos	REPUESTOS LUBRICANTES MATERIALES (A)	UNIDAD	CANTIDAD A UTILIZAR	MARCA	PRECIO (A) (CANTIDAD TOTAL)	PRECIO DE MANO DE OBRA (B)	PRECIO TOTAL (A+B)
1	Cambio de aceite y filtro para aceite de motor.	Aceite 20 W 50	¼	8	VALVOLINE	\$ 24.00	s/c	\$ 24.00
		Filtro	1	1	FRAMLUBER-FINER	\$ 7.91	s/c	\$ 7.91
2	Limpieza y Calibración de bujías (vehículos gasolina)	(solo operación)					s/c	\$ -
3	Limpieza y Revisión de filtro de aire (si aplica)	(solo operación)					s/c	\$ -
4	Limpieza de filtro de combustible (si aplica) o drenado de trampa de agua (vehículos diesel)	(solo operación)					s/c	\$ -
5	Revisión, regulación y limpieza de frenos	(solo operación)					s/c	\$ -
6	Rotación de llantas	(solo operación)					s/c	\$ -
7	Lavado de motor	(solo operación)					s/c	\$ -
8	Revisión y ajuste de fajas	(solo operación)					s/c	\$ -
9	Revisión del sistema eléctrico y luces en general (incluye batería)	(solo operación)					s/c	\$ -
10	Revisión de suspensión y dirección	(solo operación)					s/c	\$ -
11	Revisión general de tuberías y mangueras	(solo operación)					s/c	\$ -
12	Ajustar RPM	(solo operación)					s/c	\$ -
TOTALES						\$ 31.91	\$ -	\$ 31.91

N°	MANTTO. PREVENTIVO 3: Por 15,000 km. Recorridos	REPUESTOS LUBRICANTES MATERIALES (A)	UNIDAD	CANTIDAD A UTILIZAR	MARCA	PRECIO (A) (CANTIDAD TOTAL)	PRECIO DE MANO DE OBRA (B)	PRECIO TOTAL (A+B)
1	Cambio de aceite y filtro para aceite de motor.	Aceite 20 W 50	¼	8	VALVOLINE	\$ 24.00	s/c	\$ 24.00
		Filtro	1	1	FRAMLUBER-FINER	\$ 7.91	s/c	\$ 7.91
2	Cambio de bujías	bujías	1	4	DENSO/NGK	\$ 8.05	s/c	\$ 8.05
3	Cambio de filtro de aire	Filtro	1	1	FRAMOSK	\$ 21.47	s/c	\$ 21.47
4	Cambio de filtro de combustible y drenado de trampa de agua (vehículos diesel)	Filtro	1	1	FRAMLUBER-FINER	\$ 16.95	s/c	\$ 16.95
5	Cambio de platino y condensador (si aplica solo en vehículos gasolina)	N/A					s/c	\$ -
6	Engrase General	Grasa	1 Lb.		VALVOLINE	\$ 5.25	s/c	\$ 5.25
7	Revisión, regulación y limpieza de frenos	(solo operación)					s/c	\$ -
8	Rotación de llantas	(solo operación)					s/c	\$ -
9	Lavado de motor	(solo operación)					s/c	\$ -
10	Revisión y ajuste de fajas	(solo operación)					s/c	\$ -
11	Revisión del sistema eléctrico y luces en general (incluye batería)	(solo operación)					s/c	\$ -
12	Revisión de suspensión y dirección	(solo operación)					s/c	\$ -
13	Revisión general de tuberías y mangueras	(solo operación)					s/c	\$ -
14	Ajustar RPM	(solo operación)					s/c	\$ -
15	Cambio de refrigerante.	Refrigerante	1	1	FREEZONE-XEREX	\$ 6.78	s/c	\$ 6.78
16	Revisión de candelas Incandescentes (vehículos diesel)	N/A	N/A	N/A	N/A	N/A	s/c	\$ -
TOTALES						\$ 80.41	\$ -	\$ 80.41

N°	MANTTO. PREVENTIVO 4: Por 20,000 km. Recorridos	REPUESTOS LUBRICANTES MATERIALES (A)	UNIDAD	CANTIDAD A UTILIZAR	MARCA	PRECIO (A) (CANTIDAD TOTAL)	PRECIO DE MANO DE OBRA (B)	PRECIO TOTAL (A+B)
1	Cambio de aceite y filtro para aceite de motor.	Aceite 20 W 50	¼	8	VALVOLINE	\$ 24.00	s/c	\$ 24.00
		Filtro	1	1	FRAMLUBER-FINER	\$ 7.91	s/c	\$ 7.91
2	Limpieza y Calibración de bujías (vehículos gasolina)	(solo operación)					s/c	\$ -
3	Limpieza y Revisión de filtro de aire (si aplica)	(solo operación)					s/c	\$ -
4	Limpieza de filtro de combustible (si aplica) o drenado de trampa de agua (vehículos diesel)	(solo operación)					s/c	\$ -

00042

0000014

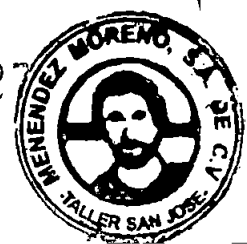

5	Cambio de Pastillas de Frenos	Pastillas	Juego	1	ICER	\$ 41.53	\$ 3.75	\$ 45.28
6	Engrasa de Baleros de bufas	Grasa	1 Lb.		VALVOLINE	\$ 5.25	\$ 10.00	\$ 15.25
7	Revisión, regulación y limpieza de frenos	(solo operación)					s/c	\$ -
8	Rotación de llantas	(solo operación)					s/c	\$ -
9	Lavado de motor	(solo operación)					s/c	\$ -
10	Revisión y ajuste de fajas	(solo operación)					s/c	\$ -
11	Revisión del sistema eléctrico y luces en general (incluye batería)	(solo operación)					s/c	\$ -
12	Revisión de suspensión y dirección	(solo operación)					s/c	\$ -
13	Revisión general de tuberías y mangueras	(solo operación)					s/c	\$ -
14	Ajustar RPM	(solo operación)					s/c	\$ -
15	Drenado y Cambio de solución de sistema de frenos y clutch	Solución	1	1	VALVOLINE-PYROIL	\$ 6.78	s/c	\$ 6.78
16	Cambio de aceite de caja y corona.	Aceite	¼	10	VALVOLINE	\$ 40.00	s/c	\$ 40.00
TOTALES						\$ 125.47	\$ 13.75	\$ 139.22

TOTAL VEHICULO	\$ 350.63	\$ 23.75	\$ 374.38
TOTAL POR 1 VEHICULO	\$ 350.63	\$ 23.75	\$ 374.38

DAYS DELMY MORENO DE MENENDEZ
MENENDEZ MORENO, S.A. DE C.V.

000426

0000015





110 (010)

110 (010)

CENTRO NACIONAL DE REGISTROS
OFERTA ECONOMICA DETALLANDO LOS COSTOS EN LOS RUBROSIMILARES DE
MANTENIMIENTOS PREVENTIVO POR TIPO DE AUTOMOTOR, POR RUTINA Y POR GRUPO DE VEHICULOS
LICITACION PUBLICA N° LP-04/2018-CNR.

GUIA DE MANTENIMIENTO PREVENTIVO DE : 5,000 / 20,000 KILOMETROS RECORRIDOS MAS RUTINA ESPECIAL SEGÚN DETERMINE EL CNR

TIPO DE AUTOMOTOR :

TOYOTA	AUTOMOVIL	4 RUNNER SR5	2001	RZN185-0040472	3R23460057	GASOLINA
--------	-----------	--------------	------	----------------	------------	----------

Cdr	MANTTO. PREVENTIVO 1 Por 5,000 km. Recorridos	REPUESTOS LUBRICANTES MATERIALES (A)	UNIDAD	CANTIDAD A UTILIZAR	MARCA	PRECIO (A) (CANTIDAD TOTAL)	PRECIO DE MANO DE OBRA (B)	PRECIO TOTAL (A+B)
1	Cambio de aceite y filtro para aceite de motor.	Acete 20 W 50	¼	8	VALVOLINE	\$ 24.00	s/c	\$ 24.00
		Filtro	1	1	FRAM/LUBER-FINER	\$ 6.78	s/c	\$ 6.78
2	Cambio de bujías (vehículos gasolina)	bujías	1	4	DENSO/NGK	\$ 8.05	s/c	\$ 8.05
3	Cambio de filtro de aire	Filtro	1	1	FRAM/OSK	\$ 14.69	s/c	\$ 14.69
4	Cambio de filtro de combustible y drenado de trampa de agua (vehículos diesel)	Filtro	1	1	FRAM/LUBER-FINER	\$ 13.56	s/c	\$ 13.56
5	Cambio de plato y condensador (si aplica solo en vehículos gasolina)	N/A					s/c	\$ -
6	Engrase General	Grasa	1 lb.		VALVOLINE	\$ 5.25	s/c	\$ 5.25
7	Engrase de Baleros de bujías	Grasa	1 lb.		VALVOLINE	\$ 5.65	\$ 10.00	\$ 15.65
8	Revisión, regulación y limpieza de frenos	(solo operación)					s/c	\$ -
9	Rotación de llantas	(solo operación)					s/c	\$ -
10	Lavado de motor	(solo operación)					s/c	\$ -
11	Revisión y ajuste de fejas	(solo operación)					s/c	\$ -
12	Revisión del sistema eléctrico y luces en general (incluye batería)	(solo operación)					s/c	\$ -
13	Revisión de suspensión y dirección	(solo operación)					s/c	\$ -
14	Revisión general de tuberías y mangueras	(solo operación)					s/c	\$ -
15	Ajustar RPM	(solo operación)					s/c	\$ -
16	Cambio de refrigerante.	Refrigerante	1	1	FREETONE-XEREX	\$ 6.78	s/c	\$ 6.78
17	Drenado y Cambio de solución de sistema de frenos y clutch	Solucion	1	1	VALVOLINE-PYROIL	\$ 6.78	s/c	\$ 6.78
18	Revisión de candelas incandescentes (vehículos diesel)	N/A	N/A	N/A	N/A	N/A	s/c	\$ -
TOTALES						\$ 91.54	\$ 10.00	\$ 101.54

N°	MANTTO. PREVENTIVO 2 Por 10,000 km. Recorridos	REPUESTOS LUBRICANTES MATERIALES (A)	UNIDAD	CANTIDAD A UTILIZAR	MARCA	PRECIO (A) (CANTIDAD TOTAL)	PRECIO DE MANO DE OBRA (B)	PRECIO TOTAL (A+B)
1	Cambio de aceite y filtro para aceite de motor.	Acete 20 W 50	¼	8	VALVOLINE	\$ 24.00	s/c	\$ 24.00
		Filtro	1	1	FRAM/LUBER-FINER	\$ 6.78	s/c	\$ 6.78
2	Limpieza y Calibración de bujías (vehículos gasolina)	(solo operación)					s/c	\$ -
3	Limpieza y Revisión de filtro de aire (si aplica)	(solo operación)					s/c	\$ -
4	Limpieza de filtro de combustible (si aplica) o drenado de trampa de agua (vehículos diesel)	(solo operación)					s/c	\$ -
5	Revisión, regulación y limpieza de frenos	(solo operación)					s/c	\$ -
6	Rotación de llantas	(solo operación)					s/c	\$ -
7	Lavado de motor	(solo operación)					s/c	\$ -
8	Revisión y ajuste de fejas	(solo operación)					s/c	\$ -
9	Revisión del sistema eléctrico y luces en general (incluye batería)	(solo operación)					s/c	\$ -
10	Revisión de suspensión y dirección	(solo operación)					s/c	\$ -
11	Revisión general de tuberías y mangueras	(solo operación)					s/c	\$ -
12	Ajustar RPM	(solo operación)					s/c	\$ -
TOTALES						\$ 30.78	\$ -	\$ 30.78

N°	MANTTO. PREVENTIVO 3 Por 15,000 km. Recorridos	REPUESTOS LUBRICANTES MATERIALES (A)	UNIDAD	CANTIDAD A UTILIZAR	MARCA	PRECIO (A) (CANTIDAD TOTAL)	PRECIO DE MANO DE OBRA (B)	PRECIO TOTAL (A+B)
1	Cambio de aceite y filtro para aceite de motor.	Acete 20 W 50	¼	8	VALVOLINE	\$ 24.00	s/c	\$ 24.00
		Filtro	1	1	FRAM/LUBER-FINER	\$ 6.78	s/c	\$ 6.78
2	Cambio de bujías	bujías	1	4	DENSO/NGK	\$ 8.05	s/c	\$ 8.05
3	Cambio de filtro de aire	Filtro	1	1	FRAM/OSK	\$ 14.69	s/c	\$ 14.69
4	Cambio de filtro de combustible y drenado de trampa de agua (vehículos diesel)	Filtro	1	1	FRAM/LUBER-FINER	\$ 13.56	s/c	\$ 13.56
5	Cambio de plato y condensador (si aplica solo en vehículos gasolina)	N/A					s/c	\$ -
6	Engrase General	Grasa	1 lb.		VALVOLINE	\$ 5.25	s/c	\$ 5.25
7	Revisión, regulación y limpieza de frenos	(solo operación)					s/c	\$ -
8	Rotación de llantas	(solo operación)					s/c	\$ -
9	Lavado de motor	(solo operación)					s/c	\$ -
10	Revisión y ajuste de fejas	(solo operación)					s/c	\$ -
11	Revisión del sistema eléctrico y luces en general (incluye batería)	(solo operación)					s/c	\$ -
12	Revisión de suspensión y dirección	(solo operación)					s/c	\$ -
13	Revisión general de tuberías y mangueras	(solo operación)					s/c	\$ -
14	Ajustar RPM	(solo operación)					s/c	\$ -
15	Cambio de refrigerante.	Refrigerante	1	1	FREETONE-XEREX	\$ 6.78	s/c	\$ 6.78
16	Revisión de candelas incandescentes (vehículos diesel)	N/A	N/A	N/A	N/A	N/A	s/c	\$ -
TOTALES						\$ 79.11	\$ -	\$ 79.11

N°	MANTTO. PREVENTIVO 4 Por 20,000 km. Recorridos	REPUESTOS LUBRICANTES MATERIALES (A)	UNIDAD	CANTIDAD A UTILIZAR	MARCA	PRECIO (A) (CANTIDAD TOTAL)	PRECIO DE MANO DE OBRA (B)	PRECIO TOTAL (A+B)
1	Cambio de aceite y filtro para aceite de motor.	Acete 20 W 50	¼	8	VALVOLINE	\$ 24.00	s/c	\$ 24.00
		Filtro	1	1	FRAM/LUBER-FINER	\$ 6.78	s/c	\$ 6.78
2	Limpieza y Calibración de bujías (vehículos gasolina)	(solo operación)					s/c	\$ -
3	Limpieza y Revisión de filtro de aire (si aplica)	(solo operación)					s/c	\$ -
4	Limpieza de filtro de combustible (si aplica) o drenado de trampa de agua (vehículos diesel)	(solo operación)					s/c	\$ -
5	Cambio de Pastillas de Frenos	Pastillas	Juego	1	ICER	\$ 44.69	\$ 3.75	\$ 48.44

000425

0000016





10/27/73

10/27/73

6	Engrase de Baleros de bufas	Grasa	1 Lb.		VALVOLINE	\$ 5.25	\$ 10.00	\$ 15.25
7	Revisión, regulación y limpieza de frenos	(solo operación)					s/c	\$ -
8	Rotación de llantas	(solo operación)					s/c	\$ -
9	Lavado de motor	(solo operación)					s/c	\$ -
10	Revisión y ajuste de fajas	(solo operación)					s/c	\$ -
11	Revisión del sistema eléctrico y luces en general (incluye batería)	(solo operación)					s/c	\$ -
12	Revisión de suspensión y dirección	(solo operación)					s/c	\$ -
13	Revisión general de tuberías y mangueras	(solo operación)					s/c	\$ -
14	Ajustar RPM	(solo operación)					s/c	\$ -
15	Drenado y Cambio de solución de sistema de frenos y clutch	Solucion	1	1	VALVOLINE-PYROIL	\$ 6.78	s/c	\$ 6.78
16	Cambio de aceite de caja y corona.	Acete	1/2	10	VALVOLINE	\$ 40.00	s/c	\$ 40.00
TOTALES						\$ 127.50	\$ 13.75	\$ 141.25

TOTAL VEHICULO	\$ 328.93	\$ 23.75	\$ 352.68
TOTAL POR 1 VEHICULO	\$ 328.93	\$ 23.75	\$ 352.68

MENENDEZ MORENO, S.A. DE C.V.



000424

0000017





1987

CENTRO NACIONAL DE REGISTROS
OFERTA ECONOMICA DETALLANDO LOS COSTOS EN LOS RUBROSIMILARES DE
MANTENIMIENTOS PREVENTIVO POR TIPO DE AUTOMOTOR, POR RUTINA Y POR GRUPO DE VEHICULOS
LICITACION PUBLICA N° LP-04/2018-CNR.

GUIA DE MANTENIMIENTO PREVENTIVO DE : 5,000 / 20,000 KILOMETROS RECORRIDOS MAS RUTINA ESPECIAL SEGUN DETERMINE EL CNR

TIPO DE AUTOMOTOR :

TOYOTA	AUTOMOVIL	COROLA XL	1995	AE101012	4AK973	GASOLINA
--------	-----------	-----------	------	----------	--------	----------

Cdr.	MANTTO. PREVENTIVO 1 Por 5,000 km. Recorridos	REPUESTOS LUBRICANTES MATERIALES (A)	UNIDAD	CANTIDAD A UTILIZAR	MARCA	PRECIO (A) (CANTIDAD TOTAL)	PRECIO DE MANO DE OBRA (B)	PRECIO TOTAL (A+B)
1	Cambio de aceite y filtro para aceite de motor.	Aceite 20 W 50	¼	4	VALVOLINE	\$ 16.00	s/c	\$ 16.00
		Filtro	1	1	FRAM/LUBER-FINER	\$ 6.22	s/c	\$ 6.22
2	Cambio de bujías (vehículos gasolina)	bujías	1	4	DENSO/NGK	\$ 8.05	s/c	\$ 8.05
3	Cambio de filtro de aire	Filtro	1	1	FRAM/OSK	\$ 11.30	s/c	\$ 11.30
4	Cambio de filtro de combustible y drenado de trampa de agua (vehículos diesel)	Filtro	1	1	FRAM/LUBER-FINER	\$ 12.43	s/c	\$ 12.43
5	Cambio de platino y condensador (si aplica solo en vehículos gasolina)	N/A						\$ -
6	Engrase General	Grasa	1 Lb.		VALVOLINE	\$ 5.25	s/c	\$ 5.25
7	Engrase de Baleros de bujías	Grasa	1 Lb.		VALVOLINE	\$ 5.65	\$ 10.00	\$ 15.65
8	Revisión, regulación y limpieza de frenos	(solo operación)					s/c	\$ -
9	Rotación de llantas	(solo operación)					s/c	\$ -
10	Lavado de motor	(solo operación)					s/c	\$ -
11	Revisión y ajuste de fajas	(solo operación)					s/c	\$ -
12	Revisión del sistema eléctrico y luces en general (incluye batería)	(solo operación)					s/c	\$ -
13	Revisión de suspensión y dirección	(solo operación)					s/c	\$ -
14	Revisión general de tuberías y mangueras	(solo operación)					s/c	\$ -
15	Ajustar RPM	(solo operación)					s/c	\$ -
16	Cambio de refrigerante.	Refrigerante	1	1	FREEZONE-XEREX	\$ 6.78	s/c	\$ 6.78
17	Drenado y Cambio de solución de sistema de frenos y clutch	Solucion	1	1	VALVOLINE-PYROIL	\$ 6.78	s/c	\$ 6.78
18	Revisión de candelas incandescentes (vehículos diesel)	N/A	N/A	N/A	N/A	N/A	N/A	\$ -
TOTALES						\$ 78.46	\$ 10.00	\$ 88.46

N°	MANTTO. PREVENTIVO 2 Por 10,000 km. Recorridos	REPUESTOS LUBRICANTES MATERIALES (A)	UNIDAD	CANTIDAD A UTILIZAR	MARCA	PRECIO (A) (CANTIDAD TOTAL)	PRECIO DE MANO DE OBRA (B)	PRECIO TOTAL (A+B)
1	Cambio de aceite y filtro para aceite de motor.	Aceite 20 W 50	¼	4	VALVOLINE	\$ 16.00	s/c	\$ 16.00
		Filtro	1	1	FRAM/LUBER-FINER	\$ 6.22	s/c	\$ 6.22
2	Limpieza y Calibración de bujías (vehículos gasolina)	(solo operación)					s/c	\$ -
3	Limpieza y Revisión de filtro de aire (si aplica)	(solo operación)					s/c	\$ -
4	Limpieza de filtro de combustible (si aplica) o drenado de trampa de agua (vehículos diesel)	(solo operación)					s/c	\$ -
5	Revisión, regulación y limpieza de frenos	(solo operación)					s/c	\$ -
6	Rotación de llantas	(solo operación)					s/c	\$ -
7	Lavado de motor	(solo operación)					s/c	\$ -
8	Revisión y ajuste de fajas	(solo operación)					s/c	\$ -
9	Revisión del sistema eléctrico y luces en general (incluye batería)	(solo operación)					s/c	\$ -
10	Revisión de suspensión y dirección	(solo operación)					s/c	\$ -
11	Revisión general de tuberías y mangueras	(solo operación)					s/c	\$ -
12	Ajustar RPM	(solo operación)					s/c	\$ -
TOTALES						\$ 22.22	\$ -	\$ 22.22

N°	MANTTO. PREVENTIVO 3 Por 15,000 km. Recorridos	REPUESTOS LUBRICANTES MATERIALES (A)	UNIDAD	CANTIDAD A UTILIZAR	MARCA	PRECIO (A) (CANTIDAD TOTAL)	PRECIO DE MANO DE OBRA (B)	PRECIO TOTAL (A+B)
1	Cambio de aceite y filtro para aceite de motor.	Aceite 20 W 50	¼	4	VALVOLINE	\$ 16.00	s/c	\$ 16.00
		Filtro	1	1	FRAM/LUBER-FINER	\$ 6.22	s/c	\$ 6.22
2	Cambio de bujías	bujías	1	4	DENSO/NGK	\$ 8.05	s/c	\$ 8.05
3	Cambio de filtro de aire	Filtro	1	1	FRAM/OSK	\$ 11.30	s/c	\$ 11.30
4	Cambio de filtro de combustible y drenado de trampa de agua (vehículos diesel)	Filtro	1	1	FRAM/LUBER-FINER	\$ 12.43	s/c	\$ 12.43
5	Cambio de platino y condensador (si aplica solo en vehículos gasolina)	N/A					s/c	\$ -
6	Engrase General	Grasa	1 Lb.		VALVOLINE	\$ 5.25	s/c	\$ 5.25
7	Revisión, regulación y limpieza de frenos	(solo operación)					s/c	\$ -
8	Rotación de llantas	(solo operación)					s/c	\$ -
9	Lavado de motor	(solo operación)					s/c	\$ -
10	Revisión y ajuste de fajas	(solo operación)					s/c	\$ -
11	Revisión del sistema eléctrico y luces en general (incluye batería)	(solo operación)					s/c	\$ -
12	Revisión de suspensión y dirección	(solo operación)					s/c	\$ -
13	Revisión general de tuberías y mangueras	(solo operación)					s/c	\$ -
14	Ajustar RPM	(solo operación)					s/c	\$ -
15	Cambio de refrigerante.	Refrigerante	1	1	FREEZONE-XEREX	\$ 6.78	s/c	\$ 6.78
16	Revisión de candelas incandescentes (vehículos diesel)	N/A	N/A	N/A	N/A	N/A	s/c	\$ -
TOTALES						\$ 66.03	\$ -	\$ 66.03

N°	MANTTO. PREVENTIVO 4 Por 20,000 km. Recorridos	REPUESTOS LUBRICANTES MATERIALES (A)	UNIDAD	CANTIDAD A UTILIZAR	MARCA	PRECIO (A) (CANTIDAD TOTAL)	PRECIO DE MANO DE OBRA (B)	PRECIO TOTAL (A+B)
1	Cambio de aceite y filtro para aceite de motor.	Aceite 20 W 50	¼	4	VALVOLINE	\$ 16.00	s/c	\$ 16.00
		Filtro	1	1	FRAM/LUBER-FINER	\$ 6.22	s/c	\$ 6.22
2	Limpieza y Calibración de bujías (vehículos gasolina)	(solo operación)					s/c	\$ -
3	Limpieza y Revisión de filtro de aire (si aplica)	(solo operación)					s/c	\$ -
4	Limpieza de filtro de combustible (si aplica) o drenado de trampa de agua (vehículos diesel)	(solo operación)					s/c	\$ -
5	Cambio de Pastillas de Frenos	Pastillas	Juego	1	ICER	\$ 44.38	\$ 3.75	\$ 48.13
6	Engrase de Baleros de bujías	Grasa	1 Lb.		VALVOLINE	\$ 5.25	\$ 10.00	\$ 15.25

000423

0000018



7	Revisión, regulación y limpieza de frenos	(solo operación)					s/c	\$	-
8	Rotación de llantas	(solo operación)					s/c	\$	-
9	Lavado de motor	(solo operación)					s/c	\$	-
10	Revisión y ajuste de fajas	(solo operación)					s/c	\$	-
11	Revisión del sistema eléctrico y luces en general (incluye batería)	(solo operación)					s/c	\$	-
12	Revisión de suspensión y dirección	(solo operación)					s/c	\$	-
13	Revisión general de tuberías y mangueras	(solo operación)					s/c	\$	-
14	Ajustar RPM	(solo operación)					s/c	\$	-
15	Drenado y Cambio de solución de sistema de frenos y clutch	Solucion	1	1	VALVOLINE-PYROIL	\$ 6.78	s/c	\$	6.78
16	Cambio de aceite de caja y corona.	Acete	¼	4	VALVOLINE	\$ 16.00	s/c	\$	16.00
TOTALES						\$ 94.63	\$ 13.75	\$ 108.38	

TOTAL VEHICULO	\$ 261.34	\$ 23.75	\$ 285.09
TOTAL POR 1 VEHICULO	\$ 261.34	\$ 23.75	\$ 285.09

MENENDEZ MORENO, S.A. DE C.V.



000422

0000019



1000



1000

CENTRO NACIONAL DE REGISTROS
OFERTA ECONOMICA DETALLANDO LOS COSTOS EN LOS RUBROSIMILARES DE
MANTENIMIENTOS PREVENTIVO POR TIPO DE AUTOMOTOR, POR RUTINA Y POR GRUPO DE VEHICULOS
LICITACION PUBLICA N° LP-04/2018-CNR.

GUIA DE MANTENIMIENTO PREVENTIVO DE : 5,000 / 20,000 KILOMETROS RECORRIDOS MAS RUTINA ESPECIAL SEGÚN DETERMINE EL CNR

TIPO DE AUTOMOTOR :

MITSUBISHI	AUTOMOVIL	MONTERO	1999	JMYLNH76WXY 000	4G93K	GASOLINA
------------	-----------	---------	------	--------------------	-------	----------

Cnr	MANTTO. PREVENTIVO 1 Por 5,000 km. Recorridos	REPUESTOS LUBRICANTES MATERIALES (A)	UNIDAD	CANTIDAD A UTILIZAR	MARCA	PRECIO (A) (CANTIDAD TOTAL)	PRECIO DE MANO DE OBRA (B)	PRECIO TOTAL (A+B)
1	Cambio de aceite y filtro para aceite de motor.	Aceite 20 W 50	ℓ	5	VALVOLINE	\$ 20.00	s/c	\$ 20.00
		Filtro	1	1	FRAM/LUBER-FINER	\$ 3.55	s/c	\$ 3.55
2	Cambio de bujías (vehículos gasolina)	bujías	1	4	DENSO/NGK	\$ 8.05	s/c	\$ 8.05
3	Cambio de filtro de aire	Filtro	1	1	FRAM/OSK	\$ 9.25	s/c	\$ 9.25
4	Cambio de filtro de combustible y drenado de trampa de agua (vehículos diesel)	Filtro	1	1	FRAM/LUBER-FINER	\$ 10.15	s/c	\$ 10.15
5	Cambio de platino y condensador (si aplica solo en vehículos gasolina)	N/A					s/c	\$ -
6	Engrase General	Grasa	1 Lb.		VALVOLINE	\$ 5.25	s/c	\$ 5.25
7	Engrase de Baleros de bujías	Grasa	1 Lb.		VALVOLINE	\$ 5.85	\$ 10.00	\$ 15.85
8	Revisión, regulación y limpieza de frenos	(solo operación)					s/c	\$ -
9	Rotación de llantas	(solo operación)					s/c	\$ -
10	Lavado de motor	(solo operación)					s/c	\$ -
11	Revisión y ajuste de fajas	(solo operación)					s/c	\$ -
12	Revisión del sistema eléctrico y luces en general (incluye batería)	(solo operación)					s/c	\$ -
13	Revisión de suspensión y dirección	(solo operación)					s/c	\$ -
14	Revisión general de tuberías y mangueras	(solo operación)					s/c	\$ -
15	Ajustar RPM	(solo operación)					s/c	\$ -
16	Cambio de refrigerante.	Refrigerante	1	1	FREETONE-XEREX	\$ 6.78	s/c	\$ 6.78
17	Drenado y Cambio de solución de sistema de frenos y clutch	Solución	1	1	VALVOLINE-PYROIL	\$ 6.78	s/c	\$ 6.78
18	Revisión de candelas incandescentes (vehículos diesel)	N/A	N/A	N/A	N/A	N/A	N/A	\$ -
TOTALES						\$ 75.48	\$ 10.00	\$ 85.48

N°	MANTTO. PREVENTIVO 2 Por 10,000 km. Recorridos	REPUESTOS LUBRICANTES MATERIALES (A)	UNIDAD	CANTIDAD A UTILIZAR	MARCA	PRECIO (A) (CANTIDAD TOTAL)	PRECIO DE MANO DE OBRA (B)	PRECIO TOTAL (A+B)
1	Cambio de aceite y filtro para aceite de motor.	Aceite 20 W 50	ℓ	5	VALVOLINE	\$ 20.00	s/c	\$ 20.00
		Filtro	1	1	FRAM/LUBER-FINER	\$ 3.55	s/c	\$ 3.55
2	Limpieza y Calibración de bujías (vehículos gasolina)	(solo operación)					s/c	\$ -
3	Limpieza y Revisión de filtro de aire (si aplica)	(solo operación)					s/c	\$ -
4	Limpieza de filtro de combustible (si aplica) o drenado de trampa de agua (vehículos diesel)	(solo operación)					s/c	\$ -
5	Revisión, regulación y limpieza de frenos	(solo operación)					s/c	\$ -
6	Rotación de llantas	(solo operación)					s/c	\$ -
7	Lavado de motor	(solo operación)					s/c	\$ -
8	Revisión y ajuste de fajas	(solo operación)					s/c	\$ -
9	Revisión del sistema eléctrico y luces en general (incluye batería)	(solo operación)					s/c	\$ -
10	Revisión de suspensión y dirección	(solo operación)					s/c	\$ -
11	Revisión general de tuberías y mangueras	(solo operación)					s/c	\$ -
12	Ajustar RPM	(solo operación)					s/c	\$ -
TOTALES						\$ 23.55	\$ -	\$ 23.55

N°	MANTTO. PREVENTIVO 3 Por 15,000 km. Recorridos	REPUESTOS LUBRICANTES MATERIALES (A)	UNIDAD	CANTIDAD A UTILIZAR	MARCA	PRECIO (A) (CANTIDAD TOTAL)	PRECIO DE MANO DE OBRA (B)	PRECIO TOTAL (A+B)
1	Cambio de aceite y filtro para aceite de motor.	Aceite 20 W 50	ℓ	5	VALVOLINE	\$ 20.00	s/c	\$ 20.00
		Filtro	1	1	FRAM/LUBER-FINER	\$ 3.55	s/c	\$ 3.55
2	Cambio de bujías	bujías	1	4	DENSO/NGK	\$ 8.05	s/c	\$ 8.05
3	Cambio de filtro de aire	Filtro	1	1	FRAM/OSK	\$ 9.25	s/c	\$ 9.25
4	Cambio de filtro de combustible y drenado de trampa de agua (vehículos diesel)	Filtro	1	1	FRAM/LUBER-FINER	\$ 10.15	s/c	\$ 10.15
5	Cambio de platino y condensador (si aplica solo en vehículos gasolina)	N/A					s/c	\$ -
6	Engrase General	Grasa	1 Lb.		VALVOLINE	\$ 5.25	s/c	\$ 5.25
7	Revisión, regulación y limpieza de frenos	(solo operación)					s/c	\$ -
8	Rotación de llantas	(solo operación)					s/c	\$ -
9	Lavado de motor	(solo operación)					s/c	\$ -
10	Revisión y ajuste de fajas	(solo operación)					s/c	\$ -
11	Revisión del sistema eléctrico y luces en general (incluye batería)	(solo operación)					s/c	\$ -
12	Revisión de suspensión y dirección	(solo operación)					s/c	\$ -
13	Revisión general de tuberías y mangueras	(solo operación)					s/c	\$ -
14	Ajustar RPM	(solo operación)					s/c	\$ -
15	Cambio de refrigerante.	Refrigerante	1	1	FREETONE-XEREX	\$ 6.78	s/c	\$ 6.78
16	Revisión de candelas incandescentes (vehículos diesel)	N/A	N/A	N/A	N/A	N/A	s/c	\$ -
TOTALES						\$ 63.03	\$ -	\$ 63.03

N°	MANTTO. PREVENTIVO 4 Por 20,000 km. Recorridos	REPUESTOS LUBRICANTES MATERIALES (A)	UNIDAD	CANTIDAD A UTILIZAR	MARCA	PRECIO (A) (CANTIDAD TOTAL)	PRECIO DE MANO DE OBRA (B)	PRECIO TOTAL (A+B)
1	Cambio de aceite y filtro para aceite de motor.	Aceite 20 W 50	ℓ	5	VALVOLINE	\$ 20.00	s/c	\$ 20.00
		Filtro	1	1	FRAM/LUBER-FINER	\$ 3.55	s/c	\$ 3.55
2	Limpieza y Calibración de bujías (vehículos gasolina)	(solo operación)					s/c	\$ -
3	Limpieza y Revisión de filtro de aire (si aplica)	(solo operación)					s/c	\$ -
4	Limpieza de filtro de combustible (si aplica) o drenado de trampa de agua (vehículos diesel)	(solo operación)					s/c	\$ -

0000020

00042





1950

5	Cambio de Pastillas de Frenos	Pastillas	Juego	1	ICER	\$ 32.37	\$ 3.75	\$ 36.12
6	Engrase de Bañeros de bufas	Grasa	1 Lb.		VALVOLINE	\$ 5.25	\$ 10.00	\$ 15.25
7	Revisión, regulación y limpieza de frenos	(solo operación)					s/c	\$ -
8	Rotación de llantas	(solo operación)					s/c	\$ -
9	Lavado de motor	(solo operación)					s/c	\$ -
10	Revisión y ajuste de fejas	(solo operación)					s/c	\$ -
11	Revisión del sistema eléctrico y luces en general (incluye batería)	(solo operación)					s/c	\$ -
12	Revisión de suspensión y dirección	(solo operación)					s/c	\$ -
13	Revisión general de tuberías y manijeras	(solo operación)					s/c	\$ -
14	Ajustar RPM	(solo operación)					s/c	\$ -
15	Drenado y Cambio de solución de sistema de frenos y clutch	Solución	1	1	VALVOLINE-PYROL	\$ 6.78	s/c	\$ 6.78
16	Cambio de aceite de caja y corona.	Acete	¼	4	VALVOLINE	\$ 16.00	s/c	\$ 16.00
TOTALES						\$ 83.95	\$ 13.75	\$ 97.70

TOTAL VEHICULO	\$ 245.99	\$ 23.75	\$ 269.74
TOTAL POR 2 VEHICULO	\$ 491.98	\$ 47.50	\$ 539.48

MENENDEZ MORENO S.A. DE C.V.



000420

0000021



CENTRO NACIONAL DE REGISTROS
OFERTA ECONOMICA DETALLANDO LOS COSTOS EN LOS RUBROSIMILARES DE
MANTENIMIENTOS PREVENTIVO POR TIPO DE AUTOMOTOR, POR RUTINA Y POR GRUPO DE VEHICULOS
LICITACION PUBLICA N° LP-04/2018-CNR.

GUIA DE MANTENIMIENTO PREVENTIVO DE : 5,000 / 20,000 KILOMETROS RECORRIDOS MAS RUTINA ESPECIAL SEGUN DETERMINE EL CNR

TIPO DE AUTOMOTOR :

TOYOTA	AUTOMOVIL	LAND CRUISER	1995	R1700008115	409375622R	GASOLINA
--------	-----------	--------------	------	-------------	------------	----------

Cor.	MANTTO. PREVENTIVO 1. Por 5,000 km. Recorridos	REPUESTOS LUBRICANTES MATERIALES (A)	UNIDAD	CANTIDAD A UTILIZAR	MARCA	PRECIO (A) (CANTIDAD TOTAL)	PRECIO DE MANO DE OBRA (B)	PRECIO TOTAL (A+B)
1	Cambio de aceite y filtro para aceite de motor.	Aceite 20 W 50	¼	5	VALVOLINE	\$ 20.00	s/c	\$ 20.00
		Filtro	1	1	FRAM/LUBER-FINER	\$ 6.78	s/c	\$ 6.78
2	Cambio de bujias (vehiculos gasolina)	bujias	1	4	DENSO/NGK	\$ 8.05	s/c	\$ 8.05
3	Cambio de filtro de aire	Filtro	1	1	FRAM/OSK	\$ 12.43	s/c	\$ 12.43
4	Cambio de filtro de combustible y drenado de trampa de agua	Filtro	1	1	FRAM/LUBER-FINER	\$ 15.82	s/c	\$ 15.82
5	Cambio de platino y condensador (si aplica solo en vehiculos gasolina)	N/A						\$ -
6	Engrase General	Grasa	1 Lb.		VALVOLINE	\$ 5.25	s/c	\$ 5.25
7	Engrase de Baleros de bujas	Grasa	1 Lb.		VALVOLINE	\$ 5.65	\$ 10.00	\$ 15.65
8	Revisión, regulación y limpieza de frenos	(solo operación)					s/c	\$ -
9	Rotación de llantas	(solo operación)					s/c	\$ -
10	Lavado de motor	(solo operación)					s/c	\$ -
11	Revisión y ajuste de fajas	(solo operación)					s/c	\$ -
12	Revisión del sistema eléctrico y luces en general (incluye batería)	(solo operación)					s/c	\$ -
13	Revisión de suspensión y dirección	(solo operación)					s/c	\$ -
14	Revisión general de tuberías y mangueras	(solo operación)					s/c	\$ -
15	Ajustar RPM	(solo operación)					s/c	\$ -
16	Cambio de refrigerante.	Refrigerante	1	1	FREEZONE-XEREX	\$ 6.78	s/c	\$ 6.78
17	Drenado y Cambio de solución de sistema de frenos y clutch	Solucion	1	1	VALVOLINE-PYROIL	\$ 6.78	s/c	\$ 6.78
18	Revisión de candelas incandescentes (vehiculos diesel)	N/A	N/A	N/A	N/A	N/A	N/A	\$ -
TOTALES						\$ 87.54	\$ 10.00	\$ 97.54

N°	MANTTO. PREVENTIVO 2. Por 10,000 km. Recorridos	REPUESTOS LUBRICANTES MATERIALES (A)	UNIDAD	CANTIDAD A UTILIZAR	MARCA	PRECIO (A) (CANTIDAD TOTAL)	PRECIO DE MANO DE OBRA (B)	PRECIO TOTAL (A+B)
1	Cambio de aceite y filtro para aceite de motor.	Aceite 20 W 50	¼	5	VALVOLINE	\$ 20.00	s/c	\$ 20.00
		Filtro	1	1	FRAM/LUBER-FINER	\$ 6.78	s/c	\$ 6.78
2	Limpieza y Calibración bujias (vehiculos gasolina)	(solo operación)					s/c	\$ -
3	Limpieza y Revisión de filtro de aire (si aplica)	(solo operación)					s/c	\$ -
4	Limpieza de filtro de combustible (si aplica) o drenado de trampa de agua (vehiculos diesel)	(solo operación)					s/c	\$ -
5	Revisión, regulación y limpieza de frenos	(solo operación)					s/c	\$ -
6	Rotación de llantas	(solo operación)					s/c	\$ -
7	Lavado de motor	(solo operación)					s/c	\$ -
8	Revisión y ajuste de fajas	(solo operación)					s/c	\$ -
9	Revisión del sistema eléctrico y luces en general (incluye batería)	(solo operación)					s/c	\$ -
10	Revisión de suspensión y dirección	(solo operación)					s/c	\$ -
11	Revisión general de tuberías y mangueras	(solo operación)					s/c	\$ -
12	Ajustar RPM	(solo operación)					s/c	\$ -
TOTALES						\$ 26.78	\$ -	\$ 26.78

N°	MANTTO. PREVENTIVO 3. Por 15,000 km. Recorridos	REPUESTOS LUBRICANTES MATERIALES (A)	UNIDAD	CANTIDAD A UTILIZAR	MARCA	PRECIO (A) (CANTIDAD TOTAL)	PRECIO DE MANO DE OBRA (B)	PRECIO TOTAL (A+B)
1	Cambio de aceite y filtro para aceite de motor.	Aceite 20 W 50	¼	5	VALVOLINE	\$ 20.00	s/c	\$ 20.00
		Filtro	1	1	FRAM/LUBER-FINER	\$ 6.78	s/c	\$ 6.78
2	Cambio de bujias	bujias	1	4	DENSO/NGK	\$ 8.05	s/c	\$ 8.05
3	Cambio de filtro de aire	Filtro	1	1	FRAM/OSK	\$ 12.43	s/c	\$ 12.43
4	Cambio de filtro de combustible y drenado de trampa de agua (vehiculos diesel)	Filtro	1	1	FRAM/LUBER-FINER	\$ 15.82	s/c	\$ 15.82
5	Cambio de platino y condensador (si aplica solo en vehiculos gasolina)	N/A					s/c	\$ -
6	Engrase General	Grasa	1 Lb.		VALVOLINE	\$ 5.25	s/c	\$ 5.25
7	Revisión, regulación y limpieza de frenos	(solo operación)					s/c	\$ -
8	Rotación de llantas	(solo operación)					s/c	\$ -
9	Lavado de motor	(solo operación)					s/c	\$ -
10	Revisión y ajuste de fajas	(solo operación)					s/c	\$ -
11	Revisión del sistema eléctrico y luces en general (incluye batería)	(solo operación)					s/c	\$ -
12	Revisión de suspensión y dirección	(solo operación)					s/c	\$ -
13	Revisión general de tuberías y mangueras	(solo operación)					s/c	\$ -
14	Ajustar RPM	(solo operación)					s/c	\$ -
15	Cambio de refrigerante.	Refrigerante	1	1	FREEZONE-XEREX	\$ 6.78	s/c	\$ 6.78
16	Revisión de candelas incandescentes (vehiculos diesel)	N/A	N/A	N/A	N/A	N/A	s/c	\$ -
TOTALES						\$ 75.11	\$ -	\$ 75.11

N°	MANTTO. PREVENTIVO 4. Por 20,000 km. Recorridos	REPUESTOS LUBRICANTES MATERIALES (A)	UNIDAD	CANTIDAD A UTILIZAR	MARCA	PRECIO (A) (CANTIDAD TOTAL)	PRECIO DE MANO DE OBRA (B)	PRECIO TOTAL (A+B)
1	Cambio de aceite y filtro para aceite de motor.	Aceite 20 W 50	¼	5	VALVOLINE	\$ 20.00	s/c	\$ 20.00
		Filtro	1	1	FRAM/LUBER-FINER	\$ 6.78	s/c	\$ 6.78

000419

000022





11
12
13
14
15
16
17
18
19
20
21
22
23
24
25
26
27
28
29
30
31
32
33
34
35
36
37
38
39
40
41
42
43
44
45
46
47
48
49
50
51
52
53
54
55
56
57
58
59
60
61
62
63
64
65
66
67
68
69
70
71
72
73
74
75
76
77
78
79
80
81
82
83
84
85
86
87
88
89
90
91
92
93
94
95
96
97
98
99
100

2	Limpieza y Calibración de bujías (vehículos gasolina)	(solo operación)					s/c	\$	-
3	Limpieza y Revisión de filtro de aire (si aplica)	(solo operación)					s/c	\$	-
4	Limpieza de filtro de combustible (si aplica) o drenado de trampa de agua (vehículos diesel)	(solo operación)					s/c	\$	-
5	Cambio de Pastillas de Frenos	Pastillas	Juego	1	ICER	\$ 42.78	\$ 3.75	\$	46.53
6	Engrase de Batidos de bujías	Grasa	1 lb.		VALVOLINE	\$ 5.26	\$ 10.00	\$	15.26
7	Revisión, regulación y limpieza de frenos	(solo operación)					s/c	\$	-
8	Rotación de llantas	(solo operación)					s/c	\$	-
9	Lavado de motor	(solo operación)					s/c	\$	-
10	Revisión y ajuste de fajas	(solo operación)					s/c	\$	-
11	Revisión del sistema eléctrico y luces en general (incluye batería)	(solo operación)					s/c	\$	-
12	Revisión de suspensión y dirección	(solo operación)					s/c	\$	-
13	Revisión general de tuberías y mangueras	(solo operación)					s/c	\$	-
14	Ajustar RPM	(solo operación)					s/c	\$	-
15	Drenado y Cambio de solución de sistema de frenos y clutch	Solución	1	1	VALVOLINE-PYROIL	\$ 6.78	s/c	\$	6.78
16	Cambio de aceite de caja y corona.	Aceite	1/2	4	VALVOLINE	\$ 16.00	s/c	\$	16.00
TOTALES						\$ 97.59	\$ 13.75	\$	111.34

TOTAL VEHICULO	\$ 287.02	\$ 23.75	\$ 310.77
TOTAL POR 1 VEHICULO	\$ 287.02	\$ 23.75	\$ 310.77

MENENDEZ MORENO S.A. DE C.V.



000418

0000023





10 1983

CENTRO NACIONAL DE REGISTROS
OFERTA ECONOMICA DETALLANDO LOS COSTOS EN LOS RUBROSIMILARES DE
MANTENIMIENTOS PREVENTIVO POR TIPO DE AUTOMOTOR, POR RUTINA Y POR GRUPO DE VEHICULOS
LICITACION PUBLICA N° LP-04/2018-CNR.

GUIA DE MANTENIMIENTO PREVENTIVO DE : 5,000 / 20,000 KILOMETROS RECORRIDOS MAS RUTINA ESPECIAL SEGÚN DETERMINE EL CNR

TIPO DE AUTOMOTOR :

TOYOTA	AUTOMOVIL	STARLET	1996	EP900002	2E	GASOLINA
--------	-----------	---------	------	----------	----	----------

Cor.	MANTTO. PREVENTIVO 1 Por 5,000 km. Recorridos	REPUESTOS LUBRICANTES MATERIALES (A)	UNIDAD	CANTIDAD A UTILIZAR	MARCA	PRECIO (A) (CANTIDAD TOTAL)	PRECIO DE MANO DE OBRA (B)	PRECIO TOTAL (A+B)
1	Cambio de aceite y filtro para aceite de motor.	Acete 20 W 50	¼	4	VALVOLINE	\$ 16.00	s/c	\$ 16.00
		Filtro	1	1	FRAMLUBER-FINER	\$ 6.22	s/c	\$ 6.22
2	Cambio de bujías (vehículos gasolina)	bujías	1	4	DENSO/NGK	\$ 8.05	s/c	\$ 8.05
3	Cambio de filtro de aire	Filtro	1	1	FRAM/OSK	\$ 9.04	s/c	\$ 9.04
4	Cambio de filtro de combustible y drenado de trampa de agua (vehículos diesel)	Filtro	1	1	FRAMLUBER-FINER	\$ 4.52	s/c	\$ 4.52
5	Cambio de platino y condensador (si aplica solo en vehículos gasolina)	N/A				\$ 7.08		\$ 7.08
6	Engrase General	Grasa	1 Lb.		VALVOLINE	\$ 5.25	s/c	\$ 5.25
7	Engrase de Baleros de bujías	Grasa	1 Lb.		VALVOLINE	\$ 6.65	\$ 10.00	\$ 16.65
8	Revisión, regulación y limpieza de frenos	(solo operación)					s/c	\$ -
9	Rotación de llantas	(solo operación)					s/c	\$ -
10	Lavado de motor	(solo operación)					s/c	\$ -
11	Revisión y ajuste de fajas	(solo operación)					s/c	\$ -
12	Revisión del sistema eléctrico y luces en general (incluye batería)	(solo operación)					s/c	\$ -
13	Revisión de suspensión y dirección	(solo operación)					s/c	\$ -
14	Revisión general de tuberías y mangueras	(solo operación)					s/c	\$ -
15	Ajustar RPM	(solo operación)					s/c	\$ -
16	Cambio de refrigerante.	Refrigerante	1	1	FREEZONE-XEREX	\$ 6.78	s/c	\$ 6.78
17	Drenado y Cambio de solución de sistema de frenos y clutch	Solucion	1	1	VALVOLINE-PYROL	\$ 6.78	s/c	\$ 6.78
18	Revisión de candelas incandescentes (vehículos diesel)	N/A	N/A	N/A	N/A	N/A	N/A	\$ -
TOTALES						\$ 75.35	\$ 10.00	\$ 85.35

N°	MANTTO. PREVENTIVO 2 Por 10,000 km. Recorridos	REPUESTOS LUBRICANTES MATERIALES (A)	UNIDAD	CANTIDAD A UTILIZAR	MARCA	PRECIO (A) (CANTIDAD TOTAL)	PRECIO DE MANO DE OBRA (B)	PRECIO TOTAL (A+B)
1	Cambio de aceite y filtro para aceite de motor.	Acete 20 W 50	¼	4	VALVOLINE	\$ 16.00	s/c	\$ 16.00
		Filtro	1	1	FRAMLUBER-FINER	\$ 6.22	s/c	\$ 6.22
2	Limpieza y Calibración de bujías (vehículos gasolina)	(solo operación)					s/c	\$ -
3	Limpieza y Revisión de filtro de aire (si aplica)	(solo operación)					s/c	\$ -
4	Limpieza de filtro de combustible (si aplica) o drenado de trampa de agua (vehículos diesel)	(solo operación)					s/c	\$ -
5	Revisión, regulación y limpieza de frenos	(solo operación)					s/c	\$ -
6	Rotación de llantas	(solo operación)					s/c	\$ -
7	Lavado de motor	(solo operación)					s/c	\$ -
8	Revisión y ajuste de fajas	(solo operación)					s/c	\$ -
9	Revisión del sistema eléctrico y luces en general (incluye batería)	(solo operación)					s/c	\$ -
10	Revisión de suspensión y dirección	(solo operación)					s/c	\$ -
11	Revisión general de tuberías y mangueras	(solo operación)					s/c	\$ -
12	Ajustar RPM	(solo operación)					s/c	\$ -
TOTALES						\$ 22.22	\$ -	\$ 22.22

N°	MANTTO. PREVENTIVO 3 Por 15,000 km. Recorridos	REPUESTOS LUBRICANTES MATERIALES (A)	UNIDAD	CANTIDAD A UTILIZAR	MARCA	PRECIO (A) (CANTIDAD TOTAL)	PRECIO DE MANO DE OBRA (B)	PRECIO TOTAL (A+B)
1	Cambio de aceite y filtro para aceite de motor.	Acete 20 W 50	¼	4	VALVOLINE	\$ 16.00	s/c	\$ 16.00
		Filtro	1	1	FRAMLUBER-FINER	\$ 6.22	s/c	\$ 6.22
2	Cambio de bujías	bujías	1	4	DENSO/NGK	\$ 8.05	s/c	\$ 8.05
3	Cambio de filtro de aire	Filtro	1	1	FRAM/OSK	\$ 9.04	s/c	\$ 9.04
4	Cambio de filtro de combustible y drenado de trampa de agua (vehículos diesel)	Filtro	1	1	FRAMLUBER-FINER	\$ 4.52	s/c	\$ 4.52
5	Cambio de platino y condensador (si aplica solo en vehículos gasolina)	N/A				\$ 7.08	s/c	\$ 7.08
6	Engrase General	Grasa	1 Lb.		VALVOLINE	\$ 5.25	s/c	\$ 5.25
7	Revisión, regulación y limpieza de frenos	(solo operación)					s/c	\$ -
8	Rotación de llantas	(solo operación)					s/c	\$ -
9	Lavado de motor	(solo operación)					s/c	\$ -
10	Revisión y ajuste de fajas	(solo operación)					s/c	\$ -
11	Revisión del sistema eléctrico y luces en general (incluye batería)	(solo operación)					s/c	\$ -
12	Revisión de suspensión y dirección	(solo operación)					s/c	\$ -
13	Revisión general de tuberías y mangueras	(solo operación)					s/c	\$ -
14	Ajustar RPM	(solo operación)					s/c	\$ -
15	Cambio de refrigerante.	Refrigerante	1	1	FREEZONE-XEREX	\$ 8.78	s/c	\$ 8.78
16	Revisión de candelas incandescentes (vehículos diesel)	N/A	N/A	N/A	N/A	N/A	s/c	\$ -
TOTALES						\$ 62.92	\$ -	\$ 62.92

N°	MANTTO. PREVENTIVO 4 Por 20,000 km. Recorridos	REPUESTOS LUBRICANTES MATERIALES (A)	UNIDAD	CANTIDAD A UTILIZAR	MARCA	PRECIO (A) (CANTIDAD TOTAL)	PRECIO DE MANO DE OBRA (B)	PRECIO TOTAL (A+B)
1	Cambio de aceite y filtro para aceite de motor.	Acete 20 W 50	¼	4	VALVOLINE	\$ 16.00	s/c	\$ 16.00
		Filtro	1	1	FRAMLUBER-FINER	\$ 6.22	s/c	\$ 6.22
2	Limpieza y Calibración de bujías (vehículos gasolina)	(solo operación)					s/c	\$ -
3	Limpieza y Revisión de filtro de aire (si aplica)	(solo operación)					s/c	\$ -
4	Limpieza de filtro de combustible (si aplica) o drenado de trampa de agua (vehículos diesel)	(solo operación)					s/c	\$ -
5	Cambio de Pastillas de Frenos	Pastillas	Juego	1	ICER	\$ 38.18	\$ 3.75	\$ 41.93
6	Engrase de Baleros de bujías	Grasa	1 Lb.		VALVOLINE	\$ 5.25	\$ 10.00	\$ 15.25

00041

0000024





10/10/10

7	Revisión, regulación y limpieza de frenos	(solo operación)					s/c	\$	-
8	Rotación de llantas	(solo operación)					s/c	\$	-
9	Lavado de motor	(solo operación)					s/c	\$	-
10	Revisión y ajuste de fajas	(solo operación)					s/c	\$	-
11	Revisión del sistema eléctrico y luces en general (incluye batería)	(solo operación)					s/c	\$	-
12	Revisión de suspensión y dirección	(solo operación)					s/c	\$	-
13	Revisión general de tuberías y mangueras	(solo operación)					s/c	\$	-
14	Ajustar RPM	(solo operación)					s/c	\$	-
15	Drenado y Cambio de solución de sistema de frenos y clutch	Solución	1	1	VALVOLINE-PYROIL	\$ 6.00	s/o	\$	6.00
16	Cambio de aceite de caja y corona.	Aceite	1/4	4	VALVOLINE	\$ 6.78	s/c	\$	6.78
TOTALES						\$ 78.43	\$ 13.75	\$	92.18

TOTAL VEHICULO	\$ 238.92	\$ 23.75	\$ 262.67
TOTAL POR 2 VEHICULO	\$ 477.84	\$ 47.50	\$ 525.34

MENENDEZ MORENO, S.A. DE C.V.



00041



000025

1984

CENTRO NACIONAL DE REGISTROS
OFERTA ECONOMICA DETALLANDO LOS COSTOS EN LOS RUBROSIMILARES DE
MANTENIMIENTOS PREVENTIVO POR TIPO DE AUTOMOTOR, POR RUTINA Y POR GRUPO DE VEHICULOS
LICITACION PUBLICA N° LP-04/2018-CNR.

GUIA DE MANTENIMIENTO PREVENTIVO DE : 5,000 / 20,000 KILOMETROS RECORRIDOS MAS RUTINA ESPECIAL SEGÚN DETERMINE EL CNR

TIPO DE AUTOMOTOR :

HYUNDAI	H100MNRIBUS	MICROBUS	1998/2002/2008	KMJFD	D4B	DIESEL
---------	-------------	----------	----------------	-------	-----	--------

Cód.	MANTTO. PREVENTIVO 1. Por 5,000 km. Recorridos	REPUESTOS LUBRICANTES MATERIALES (A)	UNIDAD	CANTIDAD A UTILIZAR	MARCA	PRECIO (A) (CANTIDAD TOTAL)	PRECIO DE MANO DE OBRA (B)	PRECIO TOTAL (A+B)
1	Cambio de aceite y filtro para aceite de motor.	Acetate 15 W 40	¼	7	VALVOLINE	\$ 28.00	s/c	\$ 28.00
		Filtro	1	1	FRAM/LUBER-FINER	\$ 11.30	s/c	\$ 11.30
2	Cambio de bujías (vehículos gasolina)	N/A			N/A		s/c	\$ -
3	Cambio de filtro de aire	Filtro	1	1	FRAMOSK	\$ 14.69	s/c	\$ 14.69
4	Cambio de filtro de combustible y drenado de trampa de agua (vehículos diesel)	Filtro	1	1	FRAM/LUBER-FINER	\$ 12.43	s/c	\$ 12.43
5	Cambio de platino y condensador (si aplica solo en vehículos gasolina)	N/A					s/c	\$ -
6	Engrase General	Grasa	1 Lb.	1	VALVOLINE	\$ 5.25	s/c	\$ 5.25
7	Engrase de Baleros de bujías c/u	Grasa	1 Lb.	1	VALVOLINE	\$ 5.65	\$ 10.00	\$ 15.65
8	Revisión, regulación y limpieza de frenos	(solo operación)					s/c	\$ -
9	Rotación de llantas	(solo operación)					s/c	\$ -
10	Lavado de motor	(solo operación)					s/c	\$ -
11	Revisión y ajuste de fajas	(solo operación)					s/c	\$ -
12	Revisión del sistema eléctrico y luces en general (incluye batería)	(solo operación)					s/c	\$ -
13	Revisión de suspensión y dirección	(solo operación)					s/c	\$ -
14	Revisión general de tuberías y mangueras	(solo operación)					s/c	\$ -
15	Ajustar RPM	(solo operación)					s/c	\$ -
16	Cambio de refrigerante.	Refrigerante	1	1	FREEZTONE-XEREX	\$ 6.78	s/c	\$ 6.78
17	Drenado y Cambio de solución de sistema de frenos y clutch	Solución	1	1	VALVOLINE-PYROIL	\$ 6.78	s/c	\$ 6.78
18	Revisión de candelas incandescentes (vehículos diesel)	(solo operación)					s/c	\$ -
TOTALES						\$ 90.88	\$ 10.00	\$ 100.88

N°	MANTTO. PREVENTIVO 2. Por 10,000 km. Recorridos	REPUESTOS LUBRICANTES MATERIALES (A)	UNIDAD	CANTIDAD A UTILIZAR	MARCA	PRECIO (A) (CANTIDAD TOTAL)	PRECIO DE MANO DE OBRA (B)	PRECIO TOTAL (A+B)
1	Cambio de aceite y filtro para aceite de motor.	Acetate 15 W 40	¼	7	VALVOLINE	\$ 28.00	s/c	\$ 28.00
		Filtro	1	1	FRAM/LUBER-FINER	\$ 11.30	s/c	\$ 11.30
2	Limpieza y Calibración de bujías (vehículos gasolina)	(solo operación)					s/c	\$ -
3	Limpieza y Revisión de filtro de aire (si aplica)	(solo operación)					s/c	\$ -
4	Limpieza de filtro de combustible (si aplica) o drenado de trampa de agua (vehículos diesel)	(solo operación)					s/c	\$ -
5	Revisión, regulación y limpieza de frenos	(solo operación)					s/c	\$ -
6	Rotación de llantas	(solo operación)					s/c	\$ -
7	Lavado de motor	(solo operación)					s/c	\$ -
8	Revisión y ajuste de fajas	(solo operación)					s/c	\$ -
9	Revisión del sistema eléctrico y luces en general (incluye batería)	(solo operación)					s/c	\$ -
10	Revisión de suspensión y dirección	(solo operación)					s/c	\$ -
11	Revisión general de tuberías y mangueras	(solo operación)					s/c	\$ -
12	Ajustar RPM	(solo operación)					s/c	\$ -
TOTALES						\$ 39.30	\$ -	\$ 39.30

N°	MANTTO. PREVENTIVO 3. Por 15,000 km. Recorridos	REPUESTOS LUBRICANTES MATERIALES (A)	UNIDAD	CANTIDAD A UTILIZAR	MARCA	PRECIO (A) (CANTIDAD TOTAL)	PRECIO DE MANO DE OBRA (B)	PRECIO TOTAL (A+B)
1	Cambio de aceite y filtro para aceite de motor.	Acetate 15 W 40	¼	7	VALVOLINE	\$ 28.00	s/c	\$ 28.00
		Filtro	1	1	FRAM/LUBER-FINER	\$ 11.30	s/c	\$ 11.30
2	Cambio de bujías	N/A			N/A		s/c	\$ -
3	Cambio de filtro de aire	Filtro	1	1	FRAMOSK	\$ 14.69	s/c	\$ 14.69
4	Cambio de filtro de combustible y drenado de trampa de agua (vehículos diesel)	Filtro	1	1	FRAM/LUBER-FINER	\$ 12.43	s/c	\$ 12.43
5	Cambio de platino y condensador (si aplica solo en vehículos gasolina)	N/A					s/c	\$ -
6	Engrase General	Grasa	1 Lb.	1	VALVOLINE	\$ 5.25	s/c	\$ 5.25
7	Revisión, regulación y limpieza de frenos	(solo operación)					s/c	\$ -
8	Rotación de llantas	(solo operación)					s/c	\$ -
9	Lavado de motor	(solo operación)					s/c	\$ -
10	Revisión y ajuste de fajas	(solo operación)					s/c	\$ -
11	Revisión del sistema eléctrico y luces en general (incluye batería)	(solo operación)					s/c	\$ -
12	Revisión de suspensión y dirección	(solo operación)					s/c	\$ -
13	Revisión general de tuberías y mangueras	(solo operación)					s/c	\$ -
14	Ajustar RPM	(solo operación)					s/c	\$ -
15	Cambio de refrigerante.	Refrigerante	1	1	FREEZTONE-XEREX	\$ 6.78	s/c	\$ 6.78
16	Revisión de candelas incandescentes (vehículos diesel)	(solo operación)					s/c	\$ -
TOTALES						\$ 78.45	\$ -	\$ 78.45

N°	MANTTO. PREVENTIVO 4. Por 20,000 km. Recorridos	REPUESTOS LUBRICANTES MATERIALES (A)	UNIDAD	CANTIDAD A UTILIZAR	MARCA	PRECIO (A) (CANTIDAD TOTAL)	PRECIO DE MANO DE OBRA (B)	PRECIO TOTAL (A+B)
1	Cambio de aceite y filtro para aceite de motor.	Acetate 15 W 40	¼	7	VALVOLINE	\$ 28.00	s/c	\$ 28.00
		Filtro	1	1	FRAM/LUBER-FINER	\$ 11.30	s/c	\$ 11.30
2	Limpieza y Calibración de bujías (vehículos gasolina)	(solo operación)					s/c	\$ -
3	Limpieza y Revisión de filtro de aire (si aplica)	(solo operación)					s/c	\$ -

0000026

00041





4	Limpeza de filtro de combustible (si aplica) o drenado de trampa de agua (vehículos diesel)	(solo operación)						s/c	\$ -
5	Cambio de Pastillas de Frenos	Pastillas	Juego	1	ICER-BOSCH	\$ 48.59	\$ 3.75	\$ 62.34	
6	Engrase de Bañeros de bujías	Grasa	1 Lb.	1	VALVOLINE	\$ 5.65	\$ 10.00	\$ 15.65	
7	Revisión, regulación y limpieza de frenos	(solo operación)						s/c	\$ -
8	Rotación de llantas	(solo operación)						s/c	\$ -
9	Lavado de motor	(solo operación)						s/c	\$ -
10	Revisión y ajuste de fajas	(solo operación)						s/c	\$ -
11	Revisión del sistema eléctrico y luces en general (incluye batería)	(solo operación)						s/c	\$ -
12	Revisión de suspensión y dirección	(solo operación)						s/c	\$ -
13	Revisión general de tuberías y mangueras	(solo operación)						s/c	\$ -
14	Ajustar RPM	(solo operación)						s/c	\$ -
15	Drenado y Cambio de solución de sistema de frenos y clutch	Solución	1	1	VALVOLINE-PYROIL	\$ 6.76		s/c	\$ 6.76
16	Cambio de aceite de caja y corona.	Aceite	¼	10	VALVOLINE	\$ 40.00		s/c	\$ 40.00
TOTALES						\$ 140.32	\$ 13.75	\$ 154.07	

TOTAL VEHICULO	\$ 348.95	\$ 23.75	\$ 372.70
TOTAL POR 1 VEHICULO	\$ 348.95	\$ 23.75	\$ 372.70

MENENDEZ MORENO, S.A. DE C.V.



000414

0000027



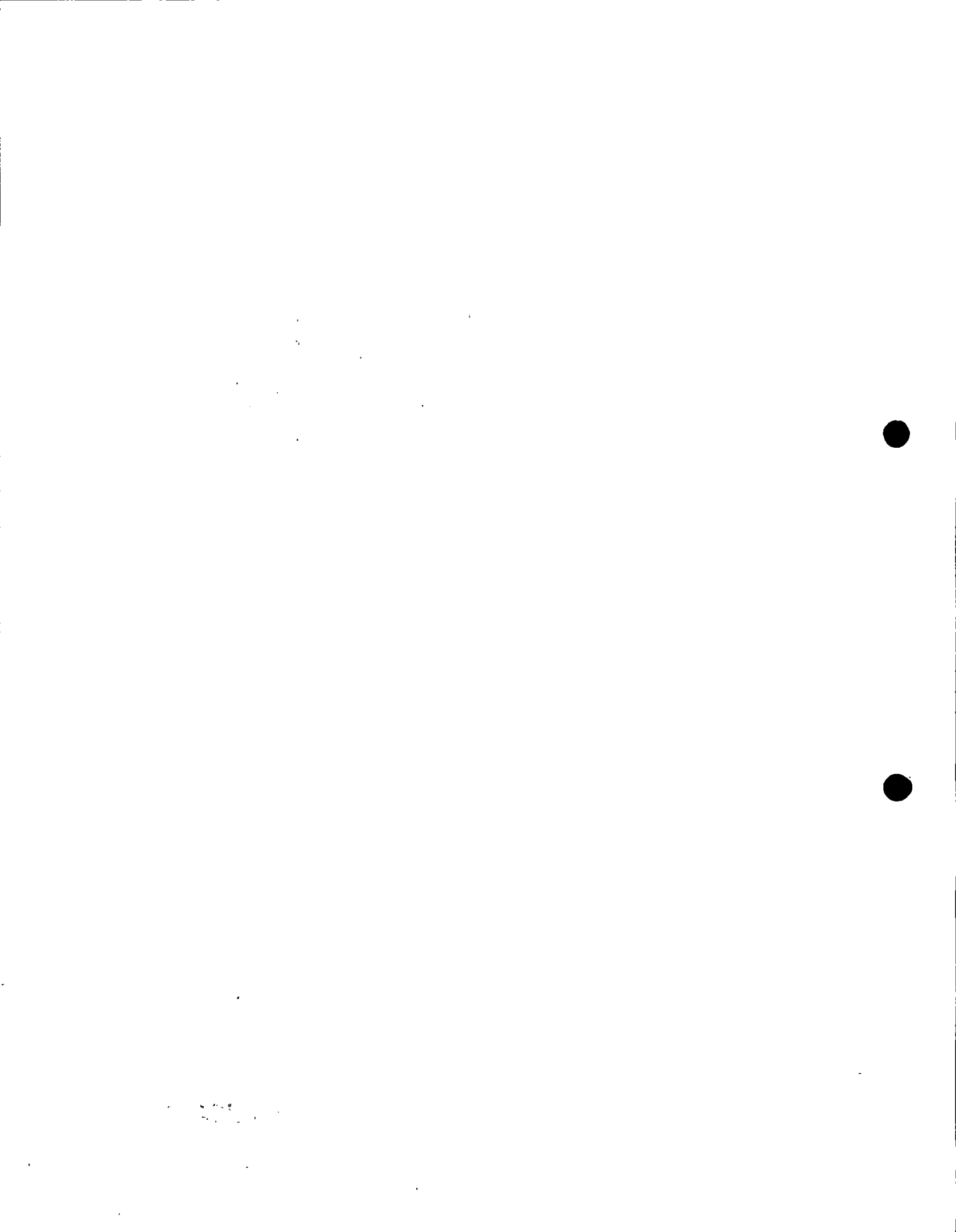

CENTRO NACIONAL DE REGISTROS
OFERTA ECONOMICA DETALLANDO LOS COSTOS EN LOS RUBROSIMILARES DE
MANTENIMIENTOS PREVENTIVO POR TIPO DE AUTOMOTOR, POR RUTINA Y POR GRUPO DE VEHICULOS
LICITACION PUBLICA N° LP-04/2018-CNR.

GUIA DE MANTENIMIENTO PREVENTIVO DE : 5,000 / 20,000 KILOMETROS RECORRIDOS MAS RUTINA ESPECIAL SEGUN DETERMINE EL CNR

TIPO DE AUTOMOTOR :

TOYOTA	HI LUX 24 DC	PICK UP	1998/2005	JTFED-426-LN145	2L55	DIESEL
--------	--------------	---------	-----------	-----------------	------	--------

Cor.	MANTTO. PREVENTIVO 1 Por 5,000 km. Recorridos	REPUESTOS LUBRICANTES MATERIALES (A)	UNIDAD	CANTIDAD A UTILIZAR	MARCA	PRECIO (A) (CANTIDAD TOTAL)	PRECIO DE MANO DE OBRA (B)	PRECIO TOTAL (A+B)
1	Cambio de aceite y filtro para aceite de motor.	Aceite 15 W 40	¼	7	VALVOLINE	\$ 28.00	s/c	\$ 28.00
		Filtro	1	1	FRAM/LUBER-FINER	\$ 6.78	s/c	\$ 6.78
2	Cambio de bujias (vehiculos gasolina)	N/A				N/A	s/c	\$ -
3	Cambio de filtro de aire	Filtro	1	1	FRAM/OSK	\$ 18.08	s/c	\$ 18.08
4	Cambio de filtro de combustible y drenado de trampa de agua (vehiculos diesel)	Filtro	1	1	FRAM/LUBER-FINER	\$ 16.95	s/c	\$ 16.95
5	Cambio de platino y condensador (si aplica solo en vehiculos gasolina)	N/A					s/c	\$ -
6	Engrase General	Grasa	1 Lb.	1	VALVOLINE	\$ 5.25	s/c	\$ 5.25
7	Engrase de Baleros de bufas clu	Grasa	1 Lb.	1	VALVOLINE	\$ 5.65	\$ 10.00	\$ 15.65
8	Revisión, regulación y limpieza de frenos	(solo operación)					s/c	\$ -
9	Rotación de llantas	(solo operación)					s/c	\$ -
10	Lavado de motor	(solo operación)					s/c	\$ -
11	Revisión y ajuste de fajas	(solo operación)					s/c	\$ -
12	Revisión del sistema eléctrico y luces en general (incluye batería)	(solo operación)					s/c	\$ -
13	Revisión de suspensión y dirección	(solo operación)					s/c	\$ -
14	Revisión general de tuberías y mangueras	(solo operación)					s/c	\$ -
15	Ajustar RPM	(solo operación)					s/c	\$ -
16	Cambio de refrigerante.	Refrigerante	1	1	FREEZTONE-XEREX	\$ 6.78	s/c	\$ 6.78
17	Drenado y Cambio de solución de sistema de frenos y clutch	Solución	1	1	VALVOLINE-PYROL	\$ 6.78	s/c	\$ 6.78
18	Revisión de candelas incandescentes (vehiculos diesel)	(solo operación)					s/c	\$ -
TOTALES						\$ 94.27	\$ 10.00	\$ 104.27

N°	MANTTO. PREVENTIVO 2 Por 10,000 km. Recorridos	REPUESTOS LUBRICANTES MATERIALES (A)	UNIDAD	CANTIDAD A UTILIZAR	MARCA	PRECIO (A) (CANTIDAD TOTAL)	PRECIO DE MANO DE OBRA (B)	PRECIO TOTAL (A+B)
1	Cambio de aceite y filtro para aceite de motor.	Aceite 15 W 40	¼	7	VALVOLINE	\$ 28.00	s/c	\$ 28.00
		Filtro	1	1	FRAM/LUBER-FINER	\$ 6.78	s/c	\$ 6.78
2	Limpieza y Calibración de bujias (vehiculos gasolina)	(solo operación)					s/c	\$ -
3	Limpieza y Revisión de filtro de aire (si aplica)	(solo operación)					s/c	\$ -
4	Limpieza de filtro de combustible (si aplica) o drenado de trampa de agua (vehiculos diesel)	(solo operación)					s/c	\$ -
5	Revisión, regulación y limpieza de frenos	(solo operación)					s/c	\$ -
6	Rotación de llantas	(solo operación)					s/c	\$ -
7	Lavado de motor	(solo operación)					s/c	\$ -
8	Revisión y ajuste de fajas	(solo operación)					s/c	\$ -
9	Revisión del sistema eléctrico y luces en general (incluye batería)	(solo operación)					s/c	\$ -
10	Revisión de suspensión y dirección	(solo operación)					s/c	\$ -
11	Revisión general de tuberías y mangueras	(solo operación)					s/c	\$ -
12	Ajustar RPM	(solo operación)					s/c	\$ -
TOTALES						\$ 34.78	\$ -	\$ 34.78

N°	MANTTO. PREVENTIVO 3 Por 15,000 km. Recorridos	REPUESTOS LUBRICANTES MATERIALES (A)	UNIDAD	CANTIDAD A UTILIZAR	MARCA	PRECIO (A) (CANTIDAD TOTAL)	PRECIO DE MANO DE OBRA (B)	PRECIO TOTAL (A+B)
1	Cambio de aceite y filtro para aceite de motor.	Aceite 15 W 40	¼	7	VALVOLINE	\$ 28.00	s/c	\$ 28.00
		Filtro	1	1	FRAM/LUBER-FINER	\$ 6.78	s/c	\$ 6.78
2	Cambio de bujias	N/A				N/A	s/c	\$ -
3	Cambio de filtro de aire	Filtro	1	1	FRAM/OSK	\$ 18.08	s/c	\$ 18.08
4	Cambio de filtro de combustible y drenado de trampa de agua (vehiculos diesel)	Filtro	1	1	FRAM/LUBER-FINER	\$ 16.95	s/c	\$ 16.95
5	Cambio de platino y condensador (si aplica solo en vehiculos gasolina)	N/A					s/c	\$ -
6	Engrase General	Grasa	1 Lb.	1	VALVOLINE	\$ 5.25	s/c	\$ 5.25
7	Revisión, regulación y limpieza de frenos	(solo operación)					s/c	\$ -
8	Rotación de llantas	(solo operación)					s/c	\$ -
9	Lavado de motor	(solo operación)					s/c	\$ -
10	Revisión y ajuste de fajas	(solo operación)					s/c	\$ -
11	Revisión del sistema eléctrico y luces en general (incluye batería)	(solo operación)					s/c	\$ -
12	Revisión de suspensión y dirección	(solo operación)					s/c	\$ -
13	Revisión general de tuberías y mangueras	(solo operación)					s/c	\$ -
14	Ajustar RPM	(solo operación)					s/c	\$ -
15	Cambio de refrigerante.	Refrigerante	1	1	FREEZTONE-XEREX	\$ 6.78	s/c	\$ 6.78
16	Revisión de candelas incandescentes (vehiculos diesel)	(solo operación)					s/c	\$ -
TOTALES						\$ 81.84	\$ -	\$ 81.84

N°	MANTTO. PREVENTIVO 4 Por 20,000 km. Recorridos	REPUESTOS LUBRICANTES MATERIALES (A)	UNIDAD	CANTIDAD A UTILIZAR	MARCA	PRECIO (A) (CANTIDAD TOTAL)	PRECIO DE MANO DE OBRA (B)	PRECIO TOTAL (A+B)
1	Cambio de aceite y filtro para aceite de motor.	Aceite 15 W 40	¼	7	VALVOLINE	\$ 28.00	s/c	\$ 28.00
		Filtro	1	1	FRAM/LUBER-FINER	\$ 6.78	s/c	\$ 6.78
2	Limpieza y Calibración de bujias (vehiculos gasolina)	(solo operación)					s/c	\$ -
3	Limpieza y Revisión de filtro de aire (si aplica)	(solo operación)					s/c	\$ -

000413

0000028





10/10/10

4	Limpieza de filtro de combustible (si aplica) o drenado de trampa de agua (vehículos diesel)	(solo operación)					s/c	\$ -
5	Cambio de Pastillas de Frenos	Pastillas	Juego	1	ICER-BOSCH	\$ 35.75	\$ 3.75	\$ 39.50
6	Engrase de Bañeros de bufas	Grasa	1 lb.	1	VALVOLINE	\$ 5.85	\$ 10.00	\$ 15.65
7	Revisión, regulación y limpieza de frenos	(solo operación)					s/c	\$ -
8	Rotación de llantas	(solo operación)					s/c	\$ -
9	Lavado de motor	(solo operación)					s/c	\$ -
10	Revisión y ajuste de fajos	(solo operación)					s/c	\$ -
11	Revisión del sistema eléctrico y luces en general (incluye batería)	(solo operación)					s/c	\$ -
12	Revisión de suspensión y dirección	(solo operación)					s/c	\$ -
13	Revisión general de tuberías y mangueras	(solo operación)					s/c	\$ -
14	Ajustar RPM	(solo operación)					s/c	\$ -
15	Drenado y Cambio de solución de sistema de frenos y clutch	Solución	1	1	VALVOLINE-PYROIL	\$ 6.75	s/c	\$ 6.75
16	Cambio de aceite de caja y corona.	Aceite	1/2	10	VALVOLINE	\$ 40.00	s/c	\$ 40.00
TOTALES						\$ 122.96	\$ 13.75	\$ 136.71

TOTAL VEHICULO	\$ 333.85	\$ 23.75	\$ 357.60
TOTAL POR 16 VEHICULO	\$ 5,341.60	\$ 360.00	\$ 5,721.60

MENENDEZ MORENO, S.A. DE C.V.



000412

0000029



1944



1944

1944

CENTRO NACIONAL DE REGISTROS
OFERTA ECONOMICA DETALLANDO LOS COSTOS EN LOS RUBROSIMILARES DE
MANTENIMIENTOS PREVENTIVO POR TIPO DE AUTOMOTOR, POR RUTINA Y POR GRUPO DE VEHICULOS
LICITACION PUBLICA N° LP-04/2018-CNR.

GUIA DE MANTENIMIENTO PREVENTIVO DE : 5,000 / 20,000 KILOMETROS RECORRIDOS MAS RUTINA ESPECIAL SEGÚN DETERMINE EL CNR

TIPO DE AUTOMOTOR :

MAZDA	B2900 DC	PICK UP	2003/2005/06	MM7UNY08	W9AT	DIESEL
-------	----------	---------	--------------	----------	------	--------

Cor.	MANTTO. PREVENTIVO 1 Por 5,000 km. Recorridos	REPUESTOS LUBRICANTES MATERIALES (A)	UNIDAD	CANTIDAD A UTILIZAR	MARCA	PRECIO (A) (CANTIDAD TOTAL)	PRECIO DE MANO DE OBRA (B)	PRECIO TOTAL (A+B)
1	Cambio de aceite y filtro para aceite de motor.	Acetite 15 W 40	¼	8	VALVOLINE	\$ 28.00	s/c	\$ 28.00
		Filtro	1	1	FRAM/LUBER-FINER	\$ 11.30	s/c	\$ 11.30
2	Cambio de bujias (vehiculos gasolina)	N/A				N/A	s/c	\$ -
3	Cambio de filtro de aire	Filtro	1	1	FRAM/OSK	\$ 10.17	s/c	\$ 10.17
4	Cambio de filtro de combustible y drenado de trampa de agua (vehiculos diesel)	Filtro	1	1	FRAM/LUBER-FINER	\$ 16.95	s/c	\$ 16.95
5	Cambio de platino y condensador (si aplica solo en vehiculos gasolina)	N/A					s/c	\$ -
6	Engrase General	Grasa	1 Lb.	1	VALVOLINE	\$ 5.25	s/c	\$ 5.25
7	Engrase de Baleros de bufas cu	Grasa	1 Lb.	1	VALVOLINE	\$ 5.65	\$ 10.00	\$ 15.65
8	Revisión, regulación y limpieza de frenos	(solo operación)					s/c	\$ -
9	Rotación de llantas	(solo operación)					s/c	\$ -
10	Lavado de motor	(solo operación)					s/c	\$ -
11	Revisión y ajuste de fajas	(solo operación)					s/c	\$ -
12	Revisión del sistema eléctrico y luces en general (incluye batería)	(solo operación)					s/c	\$ -
13	Revisión de suspensión y dirección	(solo operación)					s/c	\$ -
14	Revisión general de tuberías y mangueras	(solo operación)					s/c	\$ -
15	Ajustar RPM	(solo operación)					s/c	\$ -
16	Cambio de refrigerante.	Refrigerante	1	1	FREEZTONE-XEREX	\$ 6.78	s/c	\$ 6.78
17	Drenado y Cambio de solución de sistema de frenos y clutch	Solucion	1	1	VALVOLINE-PYROIL	\$ 6.78	s/c	\$ 6.78
18	Revisión de candelas incandescentes (vehiculos diesel)	(solo operación)					s/c	\$ -
TOTALES						\$ 90.88	\$ 10.00	\$ 100.88

N°	MANTTO. PREVENTIVO 2 Por 10,000 km. Recorridos	REPUESTOS LUBRICANTES MATERIALES (A)	UNIDAD	CANTIDAD A UTILIZAR	MARCA	PRECIO (A) (CANTIDAD TOTAL)	PRECIO DE MANO DE OBRA (B)	PRECIO TOTAL (A+B)
1	Cambio de aceite y filtro para aceite de motor.	Acetite 15 W 40	¼	8	VALVOLINE	\$ 28.00	s/c	\$ 28.00
		Filtro	1	1	FRAM/LUBER-FINER	\$ 11.30	s/c	\$ 11.30
2	Limpieza y Calibración de bujias (vehiculos gasolina)	(solo operación)					s/c	\$ -
3	Limpieza y Revisión de filtro de aire (si aplica)	(solo operación)					s/c	\$ -
4	Limpieza de filtro de combustible (si aplica) o drenado de trampa de agua (vehiculos diesel)	(solo operación)					s/c	\$ -
5	Revisión, regulación y limpieza de frenos	(solo operación)					s/c	\$ -
6	Rotación de llantas	(solo operación)					s/c	\$ -
7	Lavado de motor	(solo operación)					s/c	\$ -
8	Revisión y ajuste de fajas	(solo operación)					s/c	\$ -
9	Revisión del sistema eléctrico y luces en general (incluye batería)	(solo operación)					s/c	\$ -
10	Revisión de suspensión y dirección	(solo operación)					s/c	\$ -
11	Revisión general de tuberías y mangueras	(solo operación)					s/c	\$ -
12	Ajustar RPM	(solo operación)					s/c	\$ -
TOTALES						\$ 39.30	\$ -	\$ 39.30

N°	MANTTO. PREVENTIVO 3 Por 15,000 km. Recorridos	REPUESTOS LUBRICANTES MATERIALES (A)	UNIDAD	CANTIDAD A UTILIZAR	MARCA	PRECIO (A) (CANTIDAD TOTAL)	PRECIO DE MANO DE OBRA (B)	PRECIO TOTAL (A+B)
1	Cambio de aceite y filtro para aceite de motor.	Acetite 15 W 40	¼	8	VALVOLINE	\$ 28.00	s/c	\$ 28.00
		Filtro	1	1	FRAM/LUBER-FINER	\$ 11.30	s/c	\$ 11.30
2	Cambio de bujias	N/A				N/A	s/c	\$ -
3	Cambio de filtro de aire	Filtro	1	1	FRAM/OSK	\$ 10.17	s/c	\$ 10.17
4	Cambio de filtro de combustible y drenado de trampa de agua (vehiculos diesel)	Filtro	1	1	FRAM/LUBER-FINER	\$ 16.95	s/c	\$ 16.95
5	Cambio de platino y condensador (si aplica solo en vehiculos gasolina)	N/A					s/c	\$ -
6	Engrase General	Grasa	1 Lb.	1	VALVOLINE	\$ 5.25	s/c	\$ 5.25
7	Revisión, regulación y limpieza de frenos	(solo operación)					s/c	\$ -
8	Rotación de llantas	(solo operación)					s/c	\$ -
9	Lavado de motor	(solo operación)					s/c	\$ -
10	Revisión y ajuste de fajas	(solo operación)					s/c	\$ -
11	Revisión del sistema eléctrico y luces en general (incluye batería)	(solo operación)					s/c	\$ -
12	Revisión de suspensión y dirección	(solo operación)					s/c	\$ -
13	Revisión general de tuberías y mangueras	(solo operación)					s/c	\$ -
14	Ajustar RPM	(solo operación)					s/c	\$ -
15	Cambio de refrigerante.	Refrigerante	1	1	FREEZTONE-XEREX	\$ 6.78	s/c	\$ 6.78
16	Revisión de candelas incandescentes (vehiculos diesel)	(solo operación)					s/c	\$ -
TOTALES						\$ 78.45	\$ -	\$ 78.45

N°	MANTTO. PREVENTIVO 4 Por 20,000 km. Recorridos	REPUESTOS LUBRICANTES MATERIALES (A)	UNIDAD	CANTIDAD A UTILIZAR	MARCA	PRECIO (A) (CANTIDAD TOTAL)	PRECIO DE MANO DE OBRA (B)	PRECIO TOTAL (A+B)
1	Cambio de aceite y filtro para aceite de motor.	Acetite 15 W 40	¼	8	VALVOLINE	\$ 28.00	s/c	\$ 28.00
		Filtro	1	1	FRAM/LUBER-FINER	\$ 11.30	s/c	\$ 11.30
2	Limpieza y Calibración de bujias (vehiculos gasolina)	(solo operación)					s/c	\$ -
3	Limpieza y Revisión de filtro de aire (si aplica)	(solo operación)					s/c	\$ -

0000030

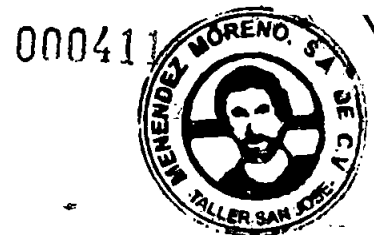



10/10/10

10/10/10

10/10/10

4	Limpeza de filtro de combustible (si aplica) o drenado de trampa de agua (vehiculos diesel)	(solo operaci3n)						s/c	\$ -
5	Cambio de Pastillas de Frenos	Pastillas	Juego	1	ICER-BOSCH	\$ 45.20	\$ 3.75	\$ 48.95	
6	Engrase de Baleros de bufas	Grasa	1 Lb.	1	VALVOLINE	\$ 5.65	\$ 10.00	\$ 15.65	
7	Revisi3n, regulaci3n y limpeza de frenos	(solo operaci3n)						s/c	\$ -
8	Rotaci3n de llantas	(solo operaci3n)						s/c	\$ -
9	Lavado de motor	(solo operaci3n)						s/c	\$ -
10	Revisi3n y ajuste de falas	(solo operaci3n)						s/c	\$ -
11	Revisi3n del sistema el3ctrico y luces en general (incluye baterfa)	(solo operaci3n)						s/c	\$ -
12	Revisi3n de suspensi3n y direcci3n	(solo operaci3n)						s/c	\$ -
13	Revisi3n general de luberias y mangueras	(solo operaci3n)						s/c	\$ -
14	Ajustar RPM	(solo operaci3n)						s/c	\$ -
15	Drenado y Cambio de soluci3n de sistema de frenos y clutch	Soluci3n	1	1	VALVOLINE-PYROIL	\$ 6.78		s/c	\$ 6.78
16	Cambio de aceite de caja y corona.	Aceite	1/2	10	VALVOLINE	\$ 40.00		s/c	\$ 40.00
TOTALES						\$ 136.93	\$ 13.75	\$ 150.68	

TOTAL VEHICULO	\$ 345.56	\$ 23.75	\$ 369.31
TOTAL POR 44 VEHICULO	\$ 15,204.64	\$ 1,045.00	\$ 16,249.64

MENENDEZ MORENO, S.A. DE C.V.



000410



0000031

1970



1970

CENTRO NACIONAL DE REGISTROS
OFERTA ECONOMICA DETALLANDO LOS COSTOS EN LOS RUBROSIMILARES DE
MANTENIMIENTOS PREVENTIVO POR TIPO DE AUTOMOTOR, POR RUTINA Y POR GRUPO DE VEHICULOS
LICITACION PUBLICA N° LP-04/2018-CNR.
GUIA DE MANTENIMIENTO PREVENTIVO DE : 5,000 / 20,000 KILOMETROS RECORRIDOS MAS RUTINA ESPECIAL SEGUN DETERMINE EL CNR

TIPO DE AUTOMOTOR :

MAZDA	BT-50 DC4X4	PICK UP	2007/08	MM7UNYOW3	WLAT	DIESEL
-------	-------------	---------	---------	-----------	------	--------

Cor.	MANTTO. PREVENTIVO 1 Por 5,000 km. Recorridos	REPUESTOS LUBRICANTES MATERIALES (A)	UNIDAD	CANTIDAD A UTILIZAR	MARCA	PRECIO (A) (CANTIDAD TOTAL)	PRECIO DE MANO DE OBRA (B)	PRECIO TOTAL (A+B)
1	Cambio de aceite y filtro para aceite de motor.	Acetate 15 W 40	¼	7	VALVOLINE	\$ 28.00	s/c	\$ 28.00
		Filtro	1	1	FRAM/LUBER-FINER	\$ 4.59	s/c	\$ 4.59
2	Cambio de bujias (vehiculos gasolina)	N/A				N/A	s/c	\$ -
3	Cambio de filtro de aire	Filtro	1	1	FRAMOSK	\$ 11.70	s/c	\$ 11.70
4	Cambio de filtro de combustible y drenado de trampa de agua (vehiculos diesel)	Filtro	1	1	FRAM/LUBER-FINER	\$ 12.43	s/c	\$ 12.43
5	Cambio de platino y condensador (si aplica solo en vehiculos gasolina)	N/A					s/c	\$ -
6	Engrase General	Grasa	1 Lb.	1	VALVOLINE	\$ 5.25	s/c	\$ 5.25
7	Engrase de Baleros de bujias c/u	Grasa	1 Lb.	1	VALVOLINE	\$ 5.65	\$ 10.00	\$ 15.65
8	Revisión, regulación y limpieza de frenos	(solo operación)					s/c	\$ -
9	Rotación de llantas	(solo operación)					s/c	\$ -
10	Lavado de motor	(solo operación)					s/c	\$ -
11	Revisión y ajuste de fajas	(solo operación)					s/c	\$ -
12	Revisión del sistema eléctrico y luces en general (incluye batería)	(solo operación)					s/c	\$ -
13	Revisión de suspensión y dirección	(solo operación)					s/c	\$ -
14	Revisión general de tuberías y mangueras	(solo operación)					s/c	\$ -
15	Ajustar RPM	(solo operación)					s/c	\$ -
16	Cambio de refrigerante.	Refrigerante	1	1	FREEZTONE-XEREX	\$ 6.78	s/c	\$ 6.78
17	Drenado y Cambio de solución de sistema de frenos y clutch	Solucion	1	1	VALVOLINE-PYROIL	\$ 6.78	s/c	\$ 6.78
18	Revisión de candelas incandescentes (vehiculos diesel)	(solo operación)					s/c	\$ -
TOTALES						\$ 81.18	\$ 10.00	\$ 91.18

N°	MANTTO. PREVENTIVO 2 Por 10,000 km. Recorridos	REPUESTOS LUBRICANTES MATERIALES (A)	UNIDAD	CANTIDAD A UTILIZAR	MARCA	PRECIO (A) (CANTIDAD TOTAL)	PRECIO DE MANO DE OBRA (B)	PRECIO TOTAL (A+B)
1	Cambio de aceite y filtro para aceite de motor.	Acetate 15 W 40	¼	8	VALVOLINE	\$ 28.00	s/c	\$ 28.00
		Filtro	1	1	FRAM/LUBER-FINER	\$ 4.59	s/c	\$ 4.59
2	Limpieza y Calibración de bujias (vehiculos gasolina)	(solo operación)					s/c	\$ -
3	Limpieza y Revisión de filtro de aire (si aplica)	(solo operación)					s/c	\$ -
4	Limpieza de filtro de combustible (si aplica) o drenado de trampa de agua (vehiculos diesel)	(solo operación)					s/c	\$ -
5	Revisión, regulación y limpieza de frenos	(solo operación)					s/c	\$ -
6	Rotación de llantas	(solo operación)					s/c	\$ -
7	Lavado de motor	(solo operación)					s/c	\$ -
8	Revisión y ajuste de fajas	(solo operación)					s/c	\$ -
9	Revisión del sistema eléctrico y luces en general (incluye batería)	(solo operación)					s/c	\$ -
10	Revisión de suspensión y dirección	(solo operación)					s/c	\$ -
11	Revisión general de tuberías y mangueras	(solo operación)					s/c	\$ -
12	Ajustar RPM	(solo operación)					s/c	\$ -
TOTALES						\$ 32.59	\$ -	\$ 32.59

N°	MANTTO. PREVENTIVO 3 Por 15,000 km. Recorridos	REPUESTOS LUBRICANTES MATERIALES (A)	UNIDAD	CANTIDAD A UTILIZAR	MARCA	PRECIO (A) (CANTIDAD TOTAL)	PRECIO DE MANO DE OBRA (B)	PRECIO TOTAL (A+B)
1	Cambio de aceite y filtro para aceite de motor.	Acetate 15 W 40	¼	8	VALVOLINE	\$ 28.00	s/c	\$ 28.00
		Filtro	1	1	FRAM/LUBER-FINER	\$ 4.59	s/c	\$ 4.59
2	Cambio de bujias	N/A				N/A	s/c	\$ -
3	Cambio de filtro de aire	Filtro	1	1	FRAMOSK	\$ 11.70	s/c	\$ 11.70
4	Cambio de filtro de combustible y drenado de trampa de agua (vehiculos diesel)	Filtro	1	1	FRAM/LUBER-FINER	\$ 12.43	s/c	\$ 12.43
5	Cambio de platino y condensador (si aplica solo en vehiculos gasolina)	N/A					s/c	\$ -
6	Engrase General	Grasa	1 Lb.	1	VALVOLINE	\$ 5.25	s/c	\$ 5.25
7	Revisión, regulación y limpieza de frenos	(solo operación)					s/c	\$ -
8	Rotación de llantas	(solo operación)					s/c	\$ -
9	Lavado de motor	(solo operación)					s/c	\$ -
10	Revisión y ajuste de fajas	(solo operación)					s/c	\$ -
11	Revisión del sistema eléctrico y luces en general (incluye batería)	(solo operación)					s/c	\$ -
12	Revisión de suspensión y dirección	(solo operación)					s/c	\$ -
13	Revisión general de tuberías y mangueras	(solo operación)					s/c	\$ -
14	Ajustar RPM	(solo operación)					s/c	\$ -
15	Cambio de refrigerante.	Refrigerante	1	1	FREEZTONE-XEREX	\$ 6.78	s/c	\$ 6.78
16	Revisión de candelas incandescentes (vehiculos diesel)	(solo operación)					s/c	\$ -
TOTALES						\$ 68.75	\$ -	\$ 68.75

N°	MANTTO. PREVENTIVO 4 Por 20,000 km. Recorridos	REPUESTOS LUBRICANTES MATERIALES (A)	UNIDAD	CANTIDAD A UTILIZAR	MARCA	PRECIO (A) (CANTIDAD TOTAL)	PRECIO DE MANO DE OBRA (B)	PRECIO TOTAL (A+B)
1	Cambio de aceite y filtro para aceite de motor.	Acetate 15 W 40	¼	8	VALVOLINE	\$ 28.00	s/c	\$ 28.00
		Filtro	1	1	FRAM/LUBER-FINER	\$ 4.59	s/c	\$ 4.59
2	Limpieza y Calibración de bujias (vehiculos gasolina)	(solo operación)					s/c	\$ -
3	Limpieza y Revisión de filtro de aire (si aplica)	(solo operación)					s/c	\$ -

000409

0000032





1000000000

1000000000

4	Limpieza de filtro de combustible (si aplica) o drenado de trampa de agua (vehículos diesel)	(solo operación)						s/c	\$ -
5	Cambio de Pastillas de Frenos	Pastillas	Juego	1	ICER-BOSCH	\$ 45.20	\$ 3.75	\$ 48.95	
6	Engrase de Baleros de bufas	Grasa	1 Lb.	1	VALVOLINE	\$ 5.65	\$ 10.00	\$ 15.65	
7	Revisión, regulación y limpieza de frenos	(solo operación)						s/c	\$ -
8	Rotación de llantas	(solo operación)						s/c	\$ -
9	Lavado de motor	(solo operación)						s/c	\$ -
10	Revisión y ajuste de fajas	(solo operación)						s/c	\$ -
11	Revisión del sistema eléctrico y luces en general (incluye batería)	(solo operación)						s/c	\$ -
12	Revisión de suspensión y dirección	(solo operación)						s/c	\$ -
13	Revisión general de tuberías y mangueras	(solo operación)						s/c	\$ -
14	Ajustar RPM	(solo operación)						s/c	\$ -
15	Drenado y Cambio de solución de sistema de frenos y clutch	Solución	1	1	VALVOLINE-PYROIL	\$ 6.78	s/c	\$ 6.78	
16	Cambio de aceite de caja y corona.	Aceite	¼	10	VALVOLINE	\$ 40.00	s/c	\$ 40.00	
TOTALES						\$ 130.22	\$ 13.75	\$ 143.97	

TOTAL VEHICULO	\$ 312.74	\$ 23.75	\$ 336.49
TOTAL POR 9 VEHICULO	\$ 2,814.66	\$ 213.75	\$ 3,028.41

MENENDEZ MORENO, S.A. DE C.V.



000408



0000033

1000



1000

1000

CENTRO NACIONAL DE REGISTROS
OFERTA ECONOMICA DETALLANDO LOS COSTOS EN LOS RUBROSIMILARES DE
MANTENIMIENTOS PREVENTIVO POR TIPO DE AUTOMOTOR, POR RUTINA Y POR GRUPO DE VEHICULOS
LICITACION PUBLICA N° LP-04/2018-CNR.

GUIA DE MANTENIMIENTO PREVENTIVO DE : 5,000 / 20,000 KILOMETROS RECORRIDOS MAS RUTINA ESPECIAL SEGÚN DETERMINE EL CNR

TIPO DE AUTOMOTOR :

MAZDA	E2200 STD	MICROBUS	2000/07	J617SKY021	\$ 885.00	DIESEL
-------	-----------	----------	---------	------------	-----------	--------

Cór.	MANTTO. PREVENTIVO 1 Por 6,000 km. Recorridos	REPUESTOS LUBRICANTES MATERIALES (A)	UNIDAD	CANTIDAD A UTILIZAR	MARCA	PRECIO (A) (CANTIDAD TOTAL)	PRECIO DE MANO DE OBRA (B)	PRECIO TOTAL (A+B)
1	Cambio de aceite y filtro para aceite de motor.	Acetle 15 W 40	¼	7	VALVOLINE	\$ 28.00	s/c	\$ 28.00
		Filtro	1	1	FRAMLUBER-FINER	\$ 14.69	s/c	\$ 14.69
2	Cambio de bujias (vehiculos gasolina)	N/A				N/A	s/c	\$ -
3	Cambio de filtro de aire	Filtro	1	1	FRAM/OSK	\$ 18.08	s/c	\$ 18.08
4	Cambio de filtro de combustible y drenado de trampa de agua (vehiculos diesel)	Filtro	1	1	FRAMLUBER-FINER	\$ 27.12	s/c	\$ 27.12
5	Cambio de platino y condensador (si aplica solo en vehiculos gasolina)	N/A					s/c	\$ -
6	Engrase General	Grasa	1 Lb.	1	VALVOLINE	\$ 5.25	s/c	\$ 5.25
7	Engrase de Baleros de bujas o/u	Grasa	1 Lb.	1	VALVOLINE	\$ 5.65	\$ 10.00	\$ 15.65
8	Revisión, regulación y limpieza de frenos	(solo operación)					s/c	\$ -
9	Rotación de llantas	(solo operación)					s/c	\$ -
10	Lavado de motor	(solo operación)					s/c	\$ -
11	Revisión y ajuste de fajas	(solo operación)					s/c	\$ -
12	Revisión del sistema eléctrico y luces en general (incluye batería)	(solo operación)					s/c	\$ -
13	Revisión de suspensión y dirección	(solo operación)					s/c	\$ -
14	Revisión general de tuberías y mangueras	(solo operación)					s/c	\$ -
15	Ajustar RPM	(solo operación)					s/c	\$ -
16	Cambio de refrigerante.	Refrigerante	1	1	FREEZTONE-XEREX	\$ 6.78	s/c	\$ 6.78
17	Drenado y Cambio de solución de sistema de frenos y clutch	Solucion	1	1	VALVOLINE-PYROIL	\$ 6.78	s/c	\$ 6.78
18	Revisión de candelas incandescentes (vehiculos diesel)	(solo operación)					s/c	\$ -
TOTALES						\$ 112.35	\$ 10.00	\$ 122.35

N°	MANTTO. PREVENTIVO 2 Por 10,000 km. Recorridos	REPUESTOS LUBRICANTES MATERIALES (A)	UNIDAD	CANTIDAD A UTILIZAR	MARCA	PRECIO (A) (CANTIDAD TOTAL)	PRECIO DE MANO DE OBRA (B)	PRECIO TOTAL (A+B)
1	Cambio de aceite y filtro para aceite de motor.	Acetle 15 W 40	¼	7	VALVOLINE	\$ 28.00	s/c	\$ 28.00
		Filtro	1	1	FRAMLUBER-FINER	\$ 14.69	s/c	\$ 14.69
2	Limpieza y Calibración de bujias (vehiculos gasolina)	(solo operación)					s/c	\$ -
3	Limpieza y Revisión de filtro de aire (si aplica)	(solo operación)					s/c	\$ -
4	Limpieza de filtro de combustible (si aplica) o drenado de trampa de agua (vehiculos diesel)	(solo operación)					s/c	\$ -
5	Revisión, regulación y limpieza de frenos	(solo operación)					s/c	\$ -
6	Rotación de llantas	(solo operación)					s/c	\$ -
7	Lavado de motor	(solo operación)					s/c	\$ -
8	Revisión y ajuste de fajas	(solo operación)					s/c	\$ -
9	Revisión del sistema eléctrico y luces en general (incluye batería)	(solo operación)					s/c	\$ -
10	Revisión de suspensión y dirección	(solo operación)					s/c	\$ -
11	Revisión general de tuberías y mangueras	(solo operación)					s/c	\$ -
12	Ajustar RPM	(solo operación)					s/c	\$ -
TOTALES						\$ 42.69	\$ -	\$ 42.69

N°	MANTTO. PREVENTIVO 3 Por 15,000 km. Recorridos	REPUESTOS LUBRICANTES MATERIALES (A)	UNIDAD	CANTIDAD A UTILIZAR	MARCA	PRECIO (A) (CANTIDAD TOTAL)	PRECIO DE MANO DE OBRA (B)	PRECIO TOTAL (A+B)
1	Cambio de aceite y filtro para aceite de motor.	Acetle 15 W 40	¼	7	VALVOLINE	\$ 28.00	s/c	\$ 28.00
		Filtro	1	1	FRAMLUBER-FINER	\$ 14.69	s/c	\$ 14.69
2	Cambio de bujias	N/A				N/A	s/c	\$ -
3	Cambio de filtro de aire	Filtro	1	1	FRAM/OSK	\$ 18.08	s/c	\$ 18.08
4	Cambio de filtro de combustible y drenado de trampa de agua (vehiculos diesel)	Filtro	1	1	FRAMLUBER-FINER	\$ 27.12	s/c	\$ 27.12
5	Cambio de platino y condensador (si aplica solo en vehiculos gasolina)	N/A					s/c	\$ -
6	Engrase General	Grasa	1 Lb.	1	VALVOLINE	\$ 5.25	s/c	\$ 5.25
7	Revisión, regulación y limpieza de frenos	(solo operación)					s/c	\$ -
8	Rotación de llantas	(solo operación)					s/c	\$ -
9	Lavado de motor	(solo operación)					s/c	\$ -
10	Revisión y ajuste de fajas	(solo operación)					s/c	\$ -
11	Revisión del sistema eléctrico y luces en general (incluye batería)	(solo operación)					s/c	\$ -
12	Revisión de suspensión y dirección	(solo operación)					s/c	\$ -
13	Revisión general de tuberías y mangueras	(solo operación)					s/c	\$ -
14	Ajustar RPM	(solo operación)					s/c	\$ -
15	Cambio de refrigerante.	Refrigerante	1	1	FREEZTONE-XEREX	\$ 6.78	s/c	\$ 6.78
16	Revisión de candelas incandescentes (vehiculos diesel)	(solo operación)					s/c	\$ -
TOTALES						\$ 99.92	\$ -	\$ 99.92

N°	MANTTO. PREVENTIVO 4 Por 20,000 km. Recorridos	REPUESTOS LUBRICANTES MATERIALES (A)	UNIDAD	CANTIDAD A UTILIZAR	MARCA	PRECIO (A) (CANTIDAD TOTAL)	PRECIO DE MANO DE OBRA (B)	PRECIO TOTAL (A+B)
1	Cambio de aceite y filtro para aceite de motor.	Acetle 15 W 40	¼	7	VALVOLINE	\$ 28.00	s/c	\$ 28.00
		Filtro	1	1	FRAMLUBER-FINER	\$ 14.69	s/c	\$ 14.69
2	Limpieza y Calibración de bujias (vehiculos gasolina)	(solo operación)					s/c	\$ -
3	Limpieza y Revisión de filtro de aire (si aplica)	(solo operación)					s/c	\$ -

0000034

000407





Faint, illegible markings and noise at the bottom of the page, possibly representing a page number or footer.

4	Limpeza de filtro de combustible (si aplica) o drenado de trampa de agua (vehículos diésel)	(solo operación)					s/c	\$ -
5	Cambio de Pastillas de Frenos	Pastillas	Juego	1	ICER-BOSCH	\$ 51.42	\$ 3.75	\$ 55.17
6	Engrase de Baleros de bufas	Grasa	1 Lb.	1	VALVOLINE	\$ 5.65	\$ 10.00	\$ 15.65
7	Revisión, regulación y limpieza de frenos	(solo operación)					s/c	\$ -
8	Rotación de llantas	(solo operación)					s/c	\$ -
9	Lavado de motor	(solo operación)					s/c	\$ -
10	Revisión y ajuste de fajas	(solo operación)					s/c	\$ -
11	Revisión del sistema eléctrico y luces en general (incluye batería)	(solo operación)					s/c	\$ -
12	Revisión de suspensión y dirección	(solo operación)					s/c	\$ -
13	Revisión general de tuberías y mangueras	(solo operación)					s/c	\$ -
14	Ajustar RPM	(solo operación)					s/c	\$ -
15	Drenado y Cambio de solución de sistema de frenos y clutch	Solución	1	1	VALVOLINE-PYROIL	\$ 6.78	s/c	\$ 6.78
16	Cambio de aceite de caja y corona.	Aceite	1/2	10	VALVOLINE	\$ 40.00	s/c	\$ 40.00
TOTALES						\$ 146.54	\$ 13.75	\$ 160.29

TOTAL VEHICULO	\$ 401.50	\$ 23.75	\$ 425.25
TOTAL POR 4 VEHICULO	\$ 1,606.00	\$ 95.00	\$ 1,701.00

MENENDEZ MORENO, S/A DE C.V.



000406

0000035



1000



1000

CENTRO NACIONAL DE REGISTROS
OFERTA ECONOMICA DETALLANDO LOS COSTOS EN LOS RUBROSIMILARES DE
MANTENIMIENTOS PREVENTIVO POR TIPO DE AUTOMOTOR, POR RUTINA Y POR GRUPO DE VEHICULOS
LICITACION PUBLICA N° LP-04/2018-CNR.

GUIA DE MANTENIMIENTO PREVENTIVO DE : 5,000 / 20,000 KILOMETROS RECORRIDOS MAS RUTINA ESPECIAL SEGÚN DETERMINE EL CNR

TIPO DE AUTOMOTOR :

ISUZU	4X4	PICK UP	1998	JAATF85SHV	462831	DISEL
-------	-----	---------	------	------------	--------	-------

Cód.	MANTTO. PREVENTIVO 1 Por 5,000 Km. Recorridos	REPUESTOS LUBRICANTES MATERIALES (A)	UNIDAD	CANTIDAD A UTILIZAR	MARCA	PRECIO (A) (CANTIDAD TOTAL)	PRECIO DE MANO DE OBRA (B)	PRECIO TOTAL (A+B)
1	Cambio de aceite y filtro para aceite de motor.	Acete 15 W 40	¼	7	VALVOLINE	\$ 28.00	s/c	\$ 28.00
		Filtro	1	1	FRAMLUBER-FINER	\$ 10.17	s/c	\$ 10.17
2	Cambio de bujías (vehículos gasolina)	N/A				N/A	s/c	\$ -
3	Cambio de filtro de aire	Filtro	1	1	FRAMOSK	\$ 13.56	s/c	\$ 13.56
4	Cambio de filtro de combustible y drenado de trampa de agua (vehículos diesel)	Filtro	1	1	FRAMLUBER-FINER	\$ 13.56	s/c	\$ 13.56
5	Cambio de platino y condensador (si aplica solo en vehículos gasolina)	N/A					s/c	\$ -
6	Engrase General	Grasa	1 Lb.	1	VALVOLINE	\$ 5.25	s/c	\$ 5.25
7	Engrase de Baleros de bufas c/u	Grasa	1 Lb.	1	VALVOLINE	\$ 5.85	\$ 10.00	\$ 15.65
8	Revisión, regulación y limpieza de frenos	(solo operación)					s/c	\$ -
9	Rotación de llantas	(solo operación)					s/c	\$ -
10	Lavado de motor	(solo operación)					s/c	\$ -
11	Revisión y ajuste de fajas	(solo operación)					s/c	\$ -
12	Revisión del sistema eléctrico y luces en general (incluye batería)	(solo operación)					s/c	\$ -
13	Revisión de suspensión y dirección	(solo operación)					s/c	\$ -
14	Revisión general de tuberías y mangueras	(solo operación)					s/c	\$ -
15	Ajustar RPM	(solo operación)					s/c	\$ -
16	Cambio de refrigerante.	Refrigerante	1	1	FREEZONE-XEREX	\$ 6.78	s/c	\$ 6.78
17	Drenado y Cambio de solución de sistema de frenos y clutch	Solución	1	1	VALVOLINE-PYROIL	\$ 6.78	s/c	\$ 6.78
18	Revisión de candelas incandescentes (vehículos diesel)	(solo operación)					s/c	\$ -
TOTALES						\$ 89.75	\$ 10.00	\$ 99.75

N°	MANTTO. PREVENTIVO 2 Por 10,000 Km. Recorridos	REPUESTOS LUBRICANTES MATERIALES (A)	UNIDAD	CANTIDAD A UTILIZAR	MARCA	PRECIO (A) (CANTIDAD TOTAL)	PRECIO DE MANO DE OBRA (B)	PRECIO TOTAL (A+B)
1	Cambio de aceite y filtro para aceite de motor.	Acete 15 W 40	¼	7	VALVOLINE	\$ 28.00	s/c	\$ 28.00
		Filtro	1	1	FRAMLUBER-FINER	\$ 10.17	s/c	\$ 10.17
2	Limpieza y Calibración de bujías (vehículos gasolina)	(solo operación)					s/c	\$ -
3	Limpieza y Revisión de filtro de aire (si aplica)	(solo operación)					s/c	\$ -
4	Limpieza de filtro de combustible (si aplica) o drenado de trampa de agua (vehículos diesel)	(solo operación)					s/c	\$ -
5	Revisión, regulación y limpieza de frenos	(solo operación)					s/c	\$ -
6	Rotación de llantas	(solo operación)					s/c	\$ -
7	Lavado de motor	(solo operación)					s/c	\$ -
8	Revisión y ajuste de fajas	(solo operación)					s/c	\$ -
9	Revisión del sistema eléctrico y luces en general (incluye batería)	(solo operación)					s/c	\$ -
10	Revisión de suspensión y dirección	(solo operación)					s/c	\$ -
11	Revisión general de tuberías y mangueras	(solo operación)					s/c	\$ -
12	Ajustar RPM	(solo operación)					s/c	\$ -
TOTALES						\$ 38.17	\$ -	\$ 38.17

N°	MANTTO. PREVENTIVO 3 Por 15,000 Km. Recorridos	REPUESTOS LUBRICANTES MATERIALES (A)	UNIDAD	CANTIDAD A UTILIZAR	MARCA	PRECIO (A) (CANTIDAD TOTAL)	PRECIO DE MANO DE OBRA (B)	PRECIO TOTAL (A+B)
1	Cambio de aceite y filtro para aceite de motor.	Acete 15 W 40	¼	7	VALVOLINE	\$ 28.00	s/c	\$ 28.00
		Filtro	1	1	FRAMLUBER-FINER	\$ 10.17	s/c	\$ 10.17
2	Cambio de bujías	N/A				N/A	s/c	\$ -
3	Cambio de filtro de aire	Filtro	1	1	FRAMOSK	\$ 13.56	s/c	\$ 13.56
4	Cambio de filtro de combustible y drenado de trampa de agua (vehículos diesel)	Filtro	1	1	FRAMLUBER-FINER	\$ 13.56	s/c	\$ 13.56
5	Cambio de platino y condensador (si aplica solo en vehículos gasolina)	N/A					s/c	\$ -
6	Engrase General	Grasa	1 Lb.	1	VALVOLINE	\$ 5.25	s/c	\$ 5.25
7	Revisión, regulación y limpieza de frenos	(solo operación)					s/c	\$ -
8	Rotación de llantas	(solo operación)					s/c	\$ -
9	Lavado de motor	(solo operación)					s/c	\$ -
10	Revisión y ajuste de fajas	(solo operación)					s/c	\$ -
11	Revisión del sistema eléctrico y luces en general (incluye batería)	(solo operación)					s/c	\$ -
12	Revisión de suspensión y dirección	(solo operación)					s/c	\$ -
13	Revisión general de tuberías y mangueras	(solo operación)					s/c	\$ -
14	Ajustar RPM	(solo operación)					s/c	\$ -
15	Cambio de refrigerante.	Refrigerante	1	1	FREEZONE-XEREX	\$ 6.78	s/c	\$ 6.78
16	Revisión de candelas incandescentes (vehículos diesel)	(solo operación)					s/c	\$ -
TOTALES						\$ 77.32	\$ -	\$ 77.32

N°	MANTTO. PREVENTIVO 4 Por 20,000 Km. Recorridos	REPUESTOS LUBRICANTES MATERIALES (A)	UNIDAD	CANTIDAD A UTILIZAR	MARCA	PRECIO (A) (CANTIDAD TOTAL)	PRECIO DE MANO DE OBRA (B)	PRECIO TOTAL (A+B)
1	Cambio de aceite y filtro para aceite de motor.	Acete 15 W 40	¼	7	VALVOLINE	\$ 28.00	s/c	\$ 28.00
		Filtro	1	1	FRAMLUBER-FINER	\$ 10.17	s/c	\$ 10.17
2	Limpieza y Calibración de bujías (vehículos gasolina)	(solo operación)					s/c	\$ -
3	Limpieza y Revisión de filtro de aire (si aplica)	(solo operación)					s/c	\$ -

0000036

000405





13.

14.

4	Limpeza do filtro de combustible (si aplica) o drenado de trampa de agua (vehiculos diesel)	(solo operaci3n)						s/c	\$ -
5	Cambio de Pastillas de Frenos	Pastillas	Juego	1	ICER-BOSCH	\$ 32.77	\$ 3.75	\$ 36.52	
6	Engrase de Baleros de bufa	Grasa	1 Lb.	1	VALVOLINE	\$ 5.65	\$ 10.00	\$ 15.65	
7	Revisi3n, regulaci3n y limpeza de frenos	(solo operaci3n)					s/c	\$ -	
8	Rotaci3n de llantas	(solo operaci3n)					s/c	\$ -	
9	Lavado de motor	(solo operaci3n)					s/c	\$ -	
10	Revisi3n y ajuste de fajas	(solo operaci3n)					s/c	\$ -	
11	Revisi3n del sistema el3ctrico y luces en general (incluye baterfa)	(solo operaci3n)					s/c	\$ -	
12	Revisi3n de suspensi3n y direcci3n	(solo operaci3n)					s/c	\$ -	
13	Revisi3n general de tuberfas y mangueras	(solo operaci3n)					s/c	\$ -	
14	Ajustar RPM	(solo operaci3n)					s/c	\$ -	
15	Drenado y Cambio de soluci3n de sistema de frenos y clutch	Soluci3n	1	1	VALVOLINE-PYROIL	\$ 6.78	s/c	\$ 6.78	
16	Cambio de aceite de caja y corona.	Acelte	1/2	10	VALVOLINE	\$ 40.00	s/c	\$ 40.00	
TOTALES						\$ 123.37	\$ 13.75	\$ 137.12	

TOTAL VEHICULO	\$ 328.61	\$ 23.75	\$ 352.36
TOTAL POR 1 VEHICULO	\$ 328.61	\$ 23.75	\$ 352.36

MENENDEZ MORENO, S.A. DE C.V.



000404

0000037



CENTRO NACIONAL DE REGISTROS
OFERTA ECONOMICA DETALLANDO LOS COSTOS EN LOS RUBROSIMILARES DE
MANTENIMIENTOS PREVENTIVO POR TIPO DE AUTOMOTOR, POR RUTINA Y POR GRUPO DE VEHICULOS
LICITACION PUBLICA N° LP-04/2018-CNR.

GUIA DE MANTENIMIENTO PREVENTIVO DE : 5,000 / 20,000 KILOMETROS RECORRIDOS MAS RUTINA ESPECIAL SEGUN DETERMINE EL CNR

TIPO DE AUTOMOTOR :

TOYOTA	LANDCRUISER Y 4 RUNNER	AUTOMOVIL	1995	LN13	3L-3	DIESEL
--------	---------------------------	-----------	------	------	------	--------

Cot.	MANTTO. PREVENTIVO 1 Por 5,000 km. Recorridos	REPUESTOS LUBRICANTES MATERIALES (A)	UNIDAD	CANTIDAD A UTILIZAR	MARCA	PRECIO (A) (CANTIDAD TOTAL)	PRECIO DE MANO DE OBRA (B)	PRECIO TOTAL (A+B)
1	Cambio de aceite y filtro para aceite de motor.	Aceite 15 W 40	¼	8	VALVOLINE	\$ 32.00	s/c	\$ 32.00
		Filtro	1	1	FRAMLUBER-FINER	\$ 6.78	s/c	\$ 6.78
2	Cambio de bujías (vehículos gasolina)	N/A				N/A	s/c	\$ -
3	Cambio de filtro de aire	Filtro	1	1	FRAMOSK	\$ 19.21	s/c	\$ 19.21
4	Cambio de filtro de combustible y drenado de trampa de agua (vehículos diesel)	Filtro	1	1	FRAMLUBER-FINER	\$ 16.95	s/c	\$ 16.95
5	Cambio de platino y condensador (si aplica solo en vehículos gasolina)	N/A					s/c	\$ -
6	Engrase General	Grasa	1 Lb.	1	VALVOLINE	\$ 5.25	s/c	\$ 5.25
7	Engrase de Baleros de bujías c/u	Grasa	1 Lb.	1	VALVOLINE	\$ 5.65	\$ 10.00	\$ 15.65
8	Revisión, regulación y limpieza de frenos	(solo operación)					s/c	\$ -
9	Rotación de llantas	(solo operación)					s/c	\$ -
10	Lavado de motor	(solo operación)					s/c	\$ -
11	Revisión y ajuste de fajas	(solo operación)					s/c	\$ -
12	Revisión del sistema eléctrico y luces en general (incluye batería)	(solo operación)					s/c	\$ -
13	Revisión de suspensión y dirección	(solo operación)					s/c	\$ -
14	Revisión general de tuberías y mangueras	(solo operación)					s/c	\$ -
15	Ajustar RPM	(solo operación)					s/c	\$ -
16	Cambio de refrigerante.	Refrigerante	1	1	FREEZTONE-XEREX	\$ 6.78	s/c	\$ 6.78
17	Drenado y Cambio de solución de sistema de frenos y clutch	Solucion	1	1	VALVOLINE-PYROIL	\$ 6.78	s/c	\$ 6.78
18	Revisión de candelas incandescentes (vehículos diesel)	(solo operación)					s/c	\$ -
TOTALES						\$ 99.40	\$ 10.00	\$ 109.40

N°	MANTTO. PREVENTIVO 2 Por 10,000 km. Recorridos	REPUESTOS LUBRICANTES MATERIALES (A)	UNIDAD	CANTIDAD A UTILIZAR	MARCA	PRECIO (A) (CANTIDAD TOTAL)	PRECIO DE MANO DE OBRA (B)	PRECIO TOTAL (A+B)
1	Cambio de aceite y filtro para aceite de motor.	Aceite 15 W 40	¼	8	VALVOLINE	\$ 32.00	s/c	\$ 32.00
		Filtro	1	1	FRAMLUBER-FINER	\$ 6.78	s/c	\$ 6.78
2	Limpieza y Calibración de bujías (vehículos gasolina)	(solo operación)					s/c	\$ -
3	Limpieza y Revisión de filtro de aire (si aplica)	(solo operación)					s/c	\$ -
4	Limpieza de filtro de combustible (si aplica) o drenado de trampa de agua (vehículos diesel)	(solo operación)					s/c	\$ -
5	Revisión, regulación y limpieza de frenos	(solo operación)					s/c	\$ -
6	Rotación de llantas	(solo operación)					s/c	\$ -
7	Lavado de motor	(solo operación)					s/c	\$ -
8	Revisión y ajuste de fajas	(solo operación)					s/c	\$ -
9	Revisión del sistema eléctrico y luces en general (incluye batería)	(solo operación)					s/c	\$ -
10	Revisión de suspensión y dirección	(solo operación)					s/c	\$ -
11	Revisión general de tuberías y mangueras	(solo operación)					s/c	\$ -
12	Ajustar RPM	(solo operación)					s/c	\$ -
TOTALES						\$ 38.78	\$ -	\$ 38.78

N°	MANTTO. PREVENTIVO 3 Por 15,000 km. Recorridos	REPUESTOS LUBRICANTES MATERIALES (A)	UNIDAD	CANTIDAD A UTILIZAR	MARCA	PRECIO (A) (CANTIDAD TOTAL)	PRECIO DE MANO DE OBRA (B)	PRECIO TOTAL (A+B)
1	Cambio de aceite y filtro para aceite de motor.	Aceite 15 W 40	¼	8	VALVOLINE	\$ 32.00	s/c	\$ 32.00
		Filtro	1	1	FRAMLUBER-FINER	\$ 6.78	s/c	\$ 6.78
2	Cambio de bujías	N/A				N/A	s/c	\$ -
3	Cambio de filtro de aire	Filtro	1	1	FRAMOSK	\$ 19.21	s/c	\$ 19.21
4	Cambio de filtro de combustible y drenado de trampa de agua (vehículos diesel)	Filtro	1	1	FRAMLUBER-FINER	\$ 16.95	s/c	\$ 16.95
5	Cambio de platino y condensador (si aplica solo en vehículos gasolina)	N/A					s/c	\$ -
6	Engrase General	Grasa	1 Lb.	1	VALVOLINE	\$ 5.25	s/c	\$ 5.25
7	Revisión, regulación y limpieza de frenos	(solo operación)					s/c	\$ -
8	Rotación de llantas	(solo operación)					s/c	\$ -
9	Lavado de motor	(solo operación)					s/c	\$ -
10	Revisión y ajuste de fajas	(solo operación)					s/c	\$ -
11	Revisión del sistema eléctrico y luces en general (incluye batería)	(solo operación)					s/c	\$ -
12	Revisión de suspensión y dirección	(solo operación)					s/c	\$ -
13	Revisión general de tuberías y mangueras	(solo operación)					s/c	\$ -
14	Ajustar RPM	(solo operación)					s/c	\$ -
15	Cambio de refrigerante.	Refrigerante	1	1	FREEZTONE-XEREX	\$ 6.78	s/c	\$ 6.78
16	Revisión de candelas incandescentes (vehículos diesel)	(solo operación)					s/c	\$ -
TOTALES						\$ 86.97	\$ -	\$ 86.97

N°	MANTTO. PREVENTIVO 4 Por 20,000 km. Recorridos	REPUESTOS LUBRICANTES MATERIALES (A)	UNIDAD	CANTIDAD A UTILIZAR	MARCA	PRECIO (A) (CANTIDAD TOTAL)	PRECIO DE MANO DE OBRA (B)	PRECIO TOTAL (A+B)
1	Cambio de aceite y filtro para aceite de motor.	Aceite 15 W 40	¼	8	VALVOLINE	\$ 32.00	s/c	\$ 32.00
		Filtro	1	1	FRAMLUBER-FINER	\$ 6.78	s/c	\$ 6.78
2	Limpieza y Calibración de bujías (vehículos gasolina)	(solo operación)					s/c	\$ -
3	Limpieza y Revisión de filtro de aire (si aplica)	(solo operación)					s/c	\$ -

000403

0000038





12000000

4	Limpeza de filtro de combustible (si aplica) o drenado de trampa de agua (vehiculos diesel)	(solo operación)					s/c	\$	-
5	Cambio de Pastillas de Frenos	Pastillas	Juego	1	ICER-BOSCH	\$ 38.99	\$ 3.75	\$	42.74
6	Engrase de Baleros de bufas	Grasa	1 Lb.	1	VALVOLINE	\$ 5.65	\$ 10.00	\$	15.65
7	Revisión, regulación y limpieza de frenos	(solo operación)					s/c	\$	-
8	Rotación de llantas	(solo operación)					s/c	\$	-
9	Lavado de motor	(solo operación)					s/c	\$	-
10	Revisión y ajuste de fajas	(solo operación)					s/c	\$	-
11	Revisión del sistema eléctrico y luces en general (incluye batería)	(solo operación)					s/c	\$	-
12	Revisión de suspensión y dirección	(solo operación)					s/c	\$	-
13	Revisión general de tuberías y mangueras	(solo operación)					s/c	\$	-
14	Ajustar RPM	(solo operación)					s/c	\$	-
15	Drenado y Cambio de solución de sistema de frenos y clutch	Solucion		1	VALVOLINE-PYROL	\$ 6.78	s/c	\$	6.78
16	Cambio de aceite de caja y corona.	Aceite	¼	10	VALVOLINE	\$ 40.00	s/c	\$	40.00
TOTALES						\$ 130.20	\$ 13.75	\$	143.95

TOTAL VEHICULO	\$ 355.35	\$ 23.75	\$ 379.10
TOTAL POR 2 VEHICULO	\$ 710.70	\$ 47.50	\$ 758.20

MENENDEZ MORENO, S.A. DE C.V.



000402



0000039



1100

CENTRO NACIONAL DE REGISTROS
OFERTA ECONOMICA DETALLANDO LOS COSTOS EN LOS RUBROSIMILARES DE
MANTENIMIENTOS PREVENTIVO POR TIPO DE AUTOMOTOR, POR RUTINA Y POR GRUPO DE VEHICULOS
LICITACION PUBLICA N° LP-04/2018-CNR.

GUIA DE MANTENIMIENTO PREVENTIVO DE : 5,000 / 20,000 KILOMETROS RECORRIDOS MAS RUTINA ESPECIAL SEGÚN DETERMINE EL CNR

TIPO DE AUTOMOTOR :

HYUNDAI	GALLOPER II 4X4	AUTOMOVIL	1998	KMXKPLBPW U244	D48F-W076	DIESEL
---------	-----------------	-----------	------	----------------	-----------	--------

Cot.	MANTTO. PREVENTIVO 1 Por 5,000 km. Recorridos	REPUESTOS LUBRICANTES MATERIALES (A)	UNIDAD	CANTIDAD A UTILIZAR	MARCA	PRECIO (A) (CANTIDAD TOTAL)	PRECIO DE MANO DE OBRA (B)	PRECIO TOTAL (A+B)
1	Cambio de aceite y filtro para aceite de motor.	Acete 15 W 40	¼	7	VALVOLINE	\$ 28.00	s/c	\$ 28.00
		Filtro	1	1	FRAM/LUBER-FINER	\$ 7.91	s/c	\$ 7.91
2	Cambio de bujías (vehículos gasolina)	N/A			N/A		s/c	\$ -
3	Cambio de filtro de aire	Filtro	1	1	FRAM/OSK	\$ 19.21	s/c	\$ 19.21
4	Cambio de filtro de combustible y drenado de trampa de agua (vehículos diesel)	Filtro	1	1	FRAM/LUBER-FINER	\$ 12.43	s/c	\$ 12.43
5	Cambio de platino y condensador (si aplica solo en vehículos gasolina)	N/A					s/c	\$ -
6	Engrase General	Grasa	1 Lb.	1	VALVOLINE	\$ 5.25	s/c	\$ 5.25
7	Engrase de Baleros de bufas c/u	Grasa	1 Lb.	1	VALVOLINE	\$ 5.65	\$ 10.00	\$ 15.65
8	Revisión, regulación y limpieza de frenos	(solo operación)					s/c	\$ -
9	Rotación de llantas	(solo operación)					s/c	\$ -
10	Lavado de motor	(solo operación)					s/c	\$ -
11	Revisión y ajuste de fajas	(solo operación)					s/c	\$ -
12	Revisión del sistema eléctrico y luces en general (incluye batería)	(solo operación)					s/c	\$ -
13	Revisión de suspensión y dirección	(solo operación)					s/c	\$ -
14	Revisión general de tuberías y mangueras	(solo operación)					s/c	\$ -
15	Ajustar RPM	(solo operación)					s/c	\$ -
16	Cambio de refrigerante.	Refrigerante	1	1	FREEZONE-XEREX	\$ 6.78	s/c	\$ 6.78
17	Drenado y Cambio de solución de sistema de frenos y clutch	Solucion	1	1	VALVOLINE-PYROIL	\$ 6.78	s/c	\$ 6.78
18	Revisión de candelas incandescentes (vehículos diesel)	(solo operación)					s/c	\$ -
TOTALES						\$ 92.01	\$ 10.00	\$ 102.01

N°	MANTTO. PREVENTIVO 2 Por 10,000 km. Recorridos	REPUESTOS LUBRICANTES MATERIALES (A)	UNIDAD	CANTIDAD A UTILIZAR	MARCA	PRECIO (A) (CANTIDAD TOTAL)	PRECIO DE MANO DE OBRA (B)	PRECIO TOTAL (A+B)
1	Cambio de aceite y filtro para aceite de motor.	Acete 15 W 40	¼	7	VALVOLINE	\$ 28.00	s/c	\$ 28.00
		Filtro	1	1	FRAM/LUBER-FINER	\$ 7.91	s/c	\$ 7.91
2	Limpieza y Calibración de bujías (vehículos gasolina)	(solo operación)					s/c	\$ -
3	Limpieza y Revisión de filtro de aire (si aplica)	(solo operación)					s/c	\$ -
4	Limpieza de filtro de combustible (si aplica) o drenado de trampa de agua (vehículos diesel)	(solo operación)					s/c	\$ -
5	Revisión, regulación y limpieza de frenos	(solo operación)					s/c	\$ -
6	Rotación de llantas	(solo operación)					s/c	\$ -
7	Lavado de motor	(solo operación)					s/c	\$ -
8	Revisión y ajuste de fajas	(solo operación)					s/c	\$ -
9	Revisión del sistema eléctrico y luces en general (incluye batería)	(solo operación)					s/c	\$ -
10	Revisión de suspensión y dirección	(solo operación)					s/c	\$ -
11	Revisión general de tuberías y mangueras	(solo operación)					s/c	\$ -
12	Ajustar RPM	(solo operación)					s/c	\$ -
TOTALES						\$ 35.91	\$ -	\$ 35.91

N°	MANTTO. PREVENTIVO 3 Por 15,000 km. Recorridos	REPUESTOS LUBRICANTES MATERIALES (A)	UNIDAD	CANTIDAD A UTILIZAR	MARCA	PRECIO (A) (CANTIDAD TOTAL)	PRECIO DE MANO DE OBRA (B)	PRECIO TOTAL (A+B)
1	Cambio de aceite y filtro para aceite de motor.	Acete 15 W 40	¼	7	VALVOLINE	\$ 28.00	s/c	\$ 28.00
		Filtro	1	1	FRAM/LUBER-FINER	\$ 7.91	s/c	\$ 7.91
2	Cambio de bujías	N/A			N/A		s/c	\$ -
3	Cambio de filtro de aire	Filtro	1	1	FRAM/OSK	\$ 19.21	s/c	\$ 19.21
4	Cambio de filtro de combustible y drenado de trampa de agua (vehículos diesel)	Filtro	1	1	FRAM/LUBER-FINER	\$ 12.43	s/c	\$ 12.43
5	Cambio de platino y condensador (si aplica solo en vehículos gasolina)	N/A					s/c	\$ -
6	Engrase General	Grasa	1 Lb.	1	VALVOLINE	\$ 5.25	s/c	\$ 5.25
7	Revisión, regulación y limpieza de frenos	(solo operación)					s/c	\$ -
8	Rotación de llantas	(solo operación)					s/c	\$ -
9	Lavado de motor	(solo operación)					s/c	\$ -
10	Revisión y ajuste de fajas	(solo operación)					s/c	\$ -
11	Revisión del sistema eléctrico y luces en general (incluye batería)	(solo operación)					s/c	\$ -
12	Revisión de suspensión y dirección	(solo operación)					s/c	\$ -
13	Revisión general de tuberías y mangueras	(solo operación)					s/c	\$ -
14	Ajustar RPM	(solo operación)					s/c	\$ -
15	Cambio de refrigerante.	Refrigerante	1	1	FREEZONE-XEREX	\$ 6.78	s/c	\$ 6.78
16	Revisión de candelas incandescentes (vehículos diesel)	(solo operación)					s/c	\$ -
TOTALES						\$ 79.58	\$ -	\$ 79.58

N°	MANTTO. PREVENTIVO 4 Por 20,000 km. Recorridos	REPUESTOS LUBRICANTES MATERIALES (A)	UNIDAD	CANTIDAD A UTILIZAR	MARCA	PRECIO (A) (CANTIDAD TOTAL)	PRECIO DE MANO DE OBRA (B)	PRECIO TOTAL (A+B)
1	Cambio de aceite y filtro para aceite de motor.	Acete 15 W 40	¼	7	VALVOLINE	\$ 28.00	s/c	\$ 28.00
		Filtro	1	1	FRAM/LUBER-FINER	\$ 7.91	s/c	\$ 7.91
2	Limpieza y Calibración de bujías (vehículos gasolina)	(solo operación)					s/c	\$ -
3	Limpieza y Revisión de filtro de aire (si aplica)	(solo operación)					s/c	\$ -

000401

0000040





10/10/10

4	Limpieza de filtro de combustible (si aplica) o drenado de trampa de agua (vehículos diesel)	(solo operación)					s/c	\$ -
5	Cambio de Pastillas de Frenos	Pastillas	Juego	1	ICER-BOSCH	\$ 38.70	\$ 3.75	\$ 42.45
6	Engrase de Baleros de bufas	Grasa	1 Lb.	1	VALVOLINE	\$ 5.65	\$ 10.00	\$ 15.65
7	Revisión, regulación y limpieza de frenos	(solo operación)					s/c	\$ -
8	Rotación de llantas	(solo operación)					s/c	\$ -
9	Lavado de motor	(solo operación)					s/c	\$ -
10	Revisión y ajuste de fajas	(solo operación)					s/c	\$ -
11	Revisión del sistema eléctrico y luces en general (incluye batería)	(solo operación)					s/c	\$ -
12	Revisión de suspensión y dirección	(solo operación)					s/c	\$ -
13	Revisión general de tuberías y mangueras	(solo operación)					s/c	\$ -
14	Ajustar RPM	(solo operación)					s/c	\$ -
15	Drenado y Cambio de solución de sistema de frenos y clutch	Solución	1	1	VALVOLINE-PYROIL	\$ 6.78	s/c	\$ 6.78
16	Cambio de aceite de caja y corona.	Acetite	¼	10	VALVOLINE	\$ 40.00	s/c	\$ 40.00
TOTALES						\$ 127.04	\$ 13.75	\$ 140.79

TOTAL VEHICULO	\$ 334.54	\$ 23.75	\$ 358.29
TOTAL POR 1 VEHICULO	\$ 334.54	\$ 23.75	\$ 358.29

MENENDEZ MORENO, S.A. DE C.V.



00040

0000041



Faint, illegible markings or text in the upper left quadrant.



Faint, illegible markings or text in the bottom left corner.

CENTRO NACIONAL DE REGISTROS
OFERTA ECONOMICA DETALLANDO LOS COSTOS EN LOS RUBROSIMILARES DE
MANTENIMIENTOS PREVENTIVO POR TIPO DE AUTOMOTOR, POR RUTINA Y POR GRUPO DE VEHICULOS
LICITACION PUBLICA N° LP-04/2018-CNR.

GUIA DE MANTENIMIENTO PREVENTIVO DE : 5,000 / 20,000 KILOMETROS RECORRIDOS MAS RUTINA ESPECIAL SEGUN DETERMINE EL CNR

TIPO DE AUTOMOTOR :

NISSAN	DC 4X4	PICK UP	2002	JN1CJUD22	QD32	DISESEL
--------	--------	---------	------	-----------	------	---------

Cot.	MANTTO. PREVENTIVO 1 Por 5,000 km. Recorridos	REPUESTOS LUBRICANTES MATERIALES (A)	UNIDAD	CANTIDAD A UTILIZAR	MARCA	PRECIO (A) (CANTIDAD TOTAL)	PRECIO DE MANO DE OBRA (B)	PRECIO TOTAL (A+B)
1	Cambio de aceite y filtro para aceite de motor.	Acete 15 W 40	¼	7	VALVOLINE	\$ 28.00	s/c	\$ 28.00
		Filtro	1	1	FRAMLUBER-FINER	\$ 6.78	s/c	\$ 6.78
2	Cambio de bujías (vehículos gasolina)	N/A				N/A	s/c	\$ -
3	Cambio de filtro de aire	Filtro	1	1	FRAMOSK	\$ 13.58	s/c	\$ 13.58
4	Cambio de filtro de combustible y drenado de trampa de agua (vehículos diesel)	Filtro	1	1	FRAMLUBER-FINER	\$ 24.88	s/c	\$ 24.88
5	Cambio de platino y condensador (si aplica solo en vehículos gasolina)	N/A					s/c	\$ -
6	Engrase General	Grasa	1 lb.	1	VALVOLINE	\$ 5.25	s/c	\$ 5.25
7	Engrase de Baleros de bufas c/u	Grasa	1 lb.	1	VALVOLINE	\$ 5.85	\$ 10.00	\$ 15.85
8	Revisión, regulación y limpieza de frenos	(solo operación)					s/c	\$ -
9	Rotación de llantas	(solo operación)					s/c	\$ -
10	Lavado de motor	(solo operación)					s/c	\$ -
11	Revisión y ajuste de fajas	(solo operación)					s/c	\$ -
12	Revisión del sistema eléctrico y luces en general (incluye batería)	(solo operación)					s/c	\$ -
13	Revisión de suspensión y dirección	(solo operación)					s/c	\$ -
14	Revisión general de tuberías y mangueras	(solo operación)					s/c	\$ -
15	Ajustar RPM	(solo operación)					s/c	\$ -
16	Cambio de refrigerante.	Refrigerante	1	1	FREEZONE-XEREX	\$ 6.78	s/c	\$ 6.78
17	Drenado y Cambio de solución de sistema de frenos y clutch	Solucion	1	1	VALVOLINE-PYROIL	\$ 6.78	s/c	\$ 6.78
18	Revisión de candelas incandescentes (vehículos diesel)	(solo operación)					s/c	\$ -
TOTALES						\$ 97.66	\$ 10.00	\$ 107.66

N°	MANTTO. PREVENTIVO 2 Por 10,000 km. Recorridos	REPUESTOS LUBRICANTES MATERIALES (A)	UNIDAD	CANTIDAD A UTILIZAR	MARCA	PRECIO (A) (CANTIDAD TOTAL)	PRECIO DE MANO DE OBRA (B)	PRECIO TOTAL (A+B)
1	Cambio de aceite y filtro para aceite de motor.	Acete 15 W 40	¼	7	VALVOLINE	\$ 28.00	s/c	\$ 28.00
		Filtro	1	1	FRAMLUBER-FINER	\$ 6.78	s/c	\$ 6.78
2	Limpieza y Calibración de bujías (vehículos gasolina)	(solo operación)					s/c	\$ -
3	Limpieza y Revisión de filtro de aire (si aplica)	(solo operación)					s/c	\$ -
4	Limpieza de filtro de combustible (si aplica) o drenado de trampa de agua (vehículos diesel)	(solo operación)					s/c	\$ -
5	Revisión, regulación y limpieza de frenos	(solo operación)					s/c	\$ -
6	Rotación de llantas	(solo operación)					s/c	\$ -
7	Lavado de motor	(solo operación)					s/c	\$ -
8	Revisión y ajuste de fajas	(solo operación)					s/c	\$ -
9	Revisión del sistema eléctrico y luces en general (incluye batería)	(solo operación)					s/c	\$ -
10	Revisión de suspensión y dirección	(solo operación)					s/c	\$ -
11	Revisión general de tuberías y mangueras	(solo operación)					s/c	\$ -
12	Ajustar RPM	(solo operación)					s/c	\$ -
TOTALES						\$ 34.78	\$ -	\$ 34.78

N°	MANTTO. PREVENTIVO 3 Por 15,000 km. Recorridos	REPUESTOS LUBRICANTES MATERIALES (A)	UNIDAD	CANTIDAD A UTILIZAR	MARCA	PRECIO (A) (CANTIDAD TOTAL)	PRECIO DE MANO DE OBRA (B)	PRECIO TOTAL (A+B)
1	Cambio de aceite y filtro para aceite de motor.	Acete 15 W 40	¼	7	VALVOLINE	\$ 28.00	s/c	\$ 28.00
		Filtro	1	1	FRAMLUBER-FINER	\$ 6.78	s/c	\$ 6.78
2	Cambio de bujías	N/A				N/A	s/c	\$ -
3	Cambio de filtro de aire	Filtro	1	1	FRAMOSK	\$ 13.58	s/c	\$ 13.58
4	Cambio de filtro de combustible y drenado de trampa de agua (vehículos diesel)	Filtro	1	1	FRAMLUBER-FINER	\$ 24.88	s/c	\$ 24.88
5	Cambio de platino y condensador (si aplica solo en vehículos gasolina)	N/A					s/c	\$ -
6	Engrase General	Grasa	1 lb.	1	VALVOLINE	\$ 5.25	s/c	\$ 5.25
7	Revisión, regulación y limpieza de frenos	(solo operación)					s/c	\$ -
8	Rotación de llantas	(solo operación)					s/c	\$ -
9	Lavado de motor	(solo operación)					s/c	\$ -
10	Revisión y ajuste de fajas	(solo operación)					s/c	\$ -
11	Revisión del sistema eléctrico y luces en general (incluye batería)	(solo operación)					s/c	\$ -
12	Revisión de suspensión y dirección	(solo operación)					s/c	\$ -
13	Revisión general de tuberías y mangueras	(solo operación)					s/c	\$ -
14	Ajustar RPM	(solo operación)					s/c	\$ -
15	Cambio de refrigerante.	Refrigerante	1	1	FREEZONE-XEREX	\$ 6.78	s/c	\$ 6.78
16	Revisión de candelas incandescentes (vehículos diesel)	(solo operación)					s/c	\$ -
TOTALES						\$ 85.23	\$ -	\$ 85.23

N°	MANTTO. PREVENTIVO 4 Por 20,000 km. Recorridos	REPUESTOS LUBRICANTES MATERIALES (A)	UNIDAD	CANTIDAD A UTILIZAR	MARCA	PRECIO (A) (CANTIDAD TOTAL)	PRECIO DE MANO DE OBRA (B)	PRECIO TOTAL (A+B)
1	Cambio de aceite y filtro para aceite de motor.	Acete 15 W 40	¼	7	VALVOLINE	\$ 28.00	s/c	\$ 28.00
		Filtro	1	1	FRAMLUBER-FINER	\$ 6.78	s/c	\$ 6.78
2	Limpieza y Calibración de bujías (vehículos gasolina)	(solo operación)					s/c	\$ -
3	Limpieza y Revisión de filtro de aire (si aplica)	(solo operación)					s/c	\$ -

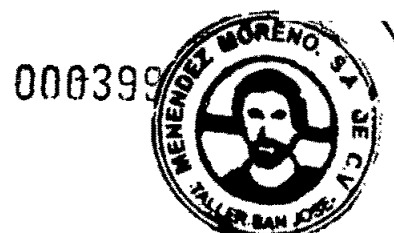

0000042

150



150

4	Limpieza de filtro de combustible (si aplica) o drenado de trampa de agua (vehículos diesel)	(solo operación)						s/c	\$ -
5	Cambio de Pastillas de Frenos	Pastillas	Juego	1	ICER-BOSCH	\$ 32.21	\$ 3.75	\$ 35.96	
6	Engrasa de Baleros de bufas	Grasa	1 Lb.	1	VALVOLINE	\$ 6.65	\$ 10.00	\$ 16.65	
7	Revisión, regulación y limpieza de frenos	(solo operación)						s/c	\$ -
8	Rotación de llantas	(solo operación)						s/c	\$ -
9	Lavado de motor	(solo operación)						s/c	\$ -
10	Revisión y ajuste de fajas	(solo operación)						s/c	\$ -
11	Revisión del sistema eléctrico y luces en general (incluye batería)	(solo operación)						s/c	\$ -
12	Revisión de suspensión y dirección	(solo operación)						s/c	\$ -
13	Revisión general de tuberías y mangueras	(solo operación)						s/c	\$ -
14	Ajustar RPM	(solo operación)						s/c	\$ -
15	Drenado y Cambio de solución de sistema de frenos y clutch	Solución	1	1	VALVOLINE-PYROIL	\$ 6.78	s/c	\$ 6.78	
16	Cambio de aceite de caja y corona.	Aceite	1/2	10	VALVOLINE	\$ 40.00	s/c	\$ 40.00	
TOTALES						\$ 119.42	\$ 13.75	\$ 133.17	

TOTAL VEHICULO	\$ 337.09	\$ 23.75	\$ 360.84
TOTAL POR 1 VEHICULO	\$ 337.09	\$ 23.75	\$ 360.84

MENENDEZ MORENO, S.A. DE C.V.



000398

0000043



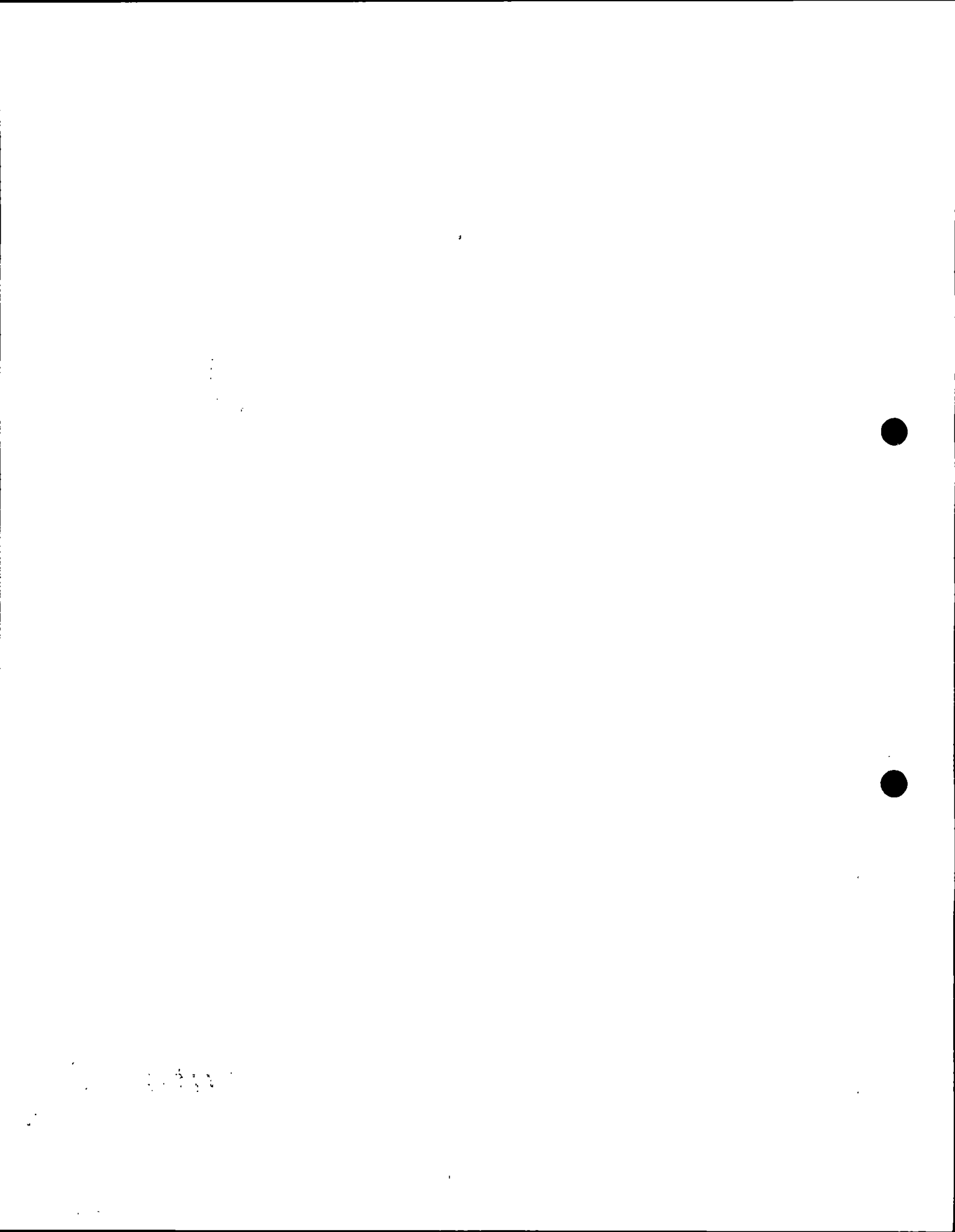

CENTRO NACIONAL DE REGISTROS
OFERTA ECONOMICA DETALLANDO LOS COSTOS EN LOS RUBROSIMILARES DE
MANTENIMIENTOS PREVENTIVO POR TIPO DE AUTOMOTOR, POR RUTINA Y POR GRUPO DE VEHICULOS
LICITACION PUBLICA N° LP-04/2018-CNR.

GUIA DE MANTENIMIENTO PREVENTIVO DE : 5,000 / 20,000 KILOMETROS RECORRIDOS MAS RUTINA ESPECIAL SEGUN DETERMINE EL CNR

TIPO DE AUTOMOTOR :

ISUZU	S/M	CAMIÓN	1996	JAANKR98L771 02797	\$ 565,940.00	DIESEL
-------	-----	--------	------	-----------------------	---------------	--------

Cód.	MANTTO. PREVENTIVO 1 Por 5,000 km. Recorridos	REPUESTOS LUBRICANTES MATERIALES (A)	UNIDAD	CANTIDAD A UTILIZAR	MARCA	PRECIO (A) (CANTIDAD TOTAL)	PRECIO DE MANO DE OBRA (B)	PRECIO TOTAL (A+B)
1	Cambio de aceite y filtro para aceite de motor.	Aceite 15 W 40	½	10	VALVOLINE	\$ 40.00	s/c	\$ 40.00
		Filtro	1	1	FRAMLUBER-FINER	\$ 18.08	s/c	\$ 18.08
2	Cambio de bujías (vehículos gasolina)	N/A				N/A	s/c	\$ -
3	Cambio de filtro de aire	Filtro	1	1	FRAM/OSK	\$ 21.47	s/c	\$ 21.47
4	Cambio de filtro de combustible y drenado de trampa de agua (vehículos diesel)	Filtro	1	1	FRAMLUBER-FINER	\$ 10.51	s/c	\$ 10.51
5	Cambio de plato y condensador (si aplica solo en vehículos gasolina)	N/A					s/c	\$ -
6	Engrase General	Grasa	1 Lb.	1	VALVOLINE	\$ 5.25	s/c	\$ 5.25
7	Engrase de Baleros de bujías o/u	Grasa	1 Lb.	2	VALVOLINE	\$ 11.30	\$ 10.00	\$ 21.20
8	Revisión, regulación y limpieza de frenos	(solo operación)					s/c	\$ -
9	Rotación de llantas	(solo operación)					s/c	\$ -
10	Lavado de motor	(solo operación)					s/c	\$ -
11	Revisión y ajuste de fajos	(solo operación)					s/c	\$ -
12	Revisión del sistema eléctrico y luces en general (incluye batería)	(solo operación)					s/c	\$ -
13	Revisión de suspensión y dirección	(solo operación)					s/c	\$ -
14	Revisión general de tuberías y mangueras	(solo operación)					s/c	\$ -
15	Ajustar RPM	(solo operación)					s/c	\$ -
16	Cambio de refrigerante.	Refrigerante	1	1	FREEZONE-XEREX	\$ 6.78	s/c	\$ 6.78
17	Drenado y Cambio de solución de sistema de frenos y clutch	Solución	1	1	VALVOLINE-PYROL	\$ 6.78	s/c	\$ 6.78
18	Revisión de candelas incandescentes (vehículos diesel)	(solo operación)					s/c	\$ -
TOTALES						\$ 120.17	\$ 10.00	\$ 130.17

N°	MANTTO. PREVENTIVO 2. Por 10,000 km. Recorridos	REPUESTOS LUBRICANTES MATERIALES (A)	UNIDAD	CANTIDAD A UTILIZAR	MARCA	PRECIO (A) (CANTIDAD TOTAL)	PRECIO DE MANO DE OBRA (B)	PRECIO TOTAL (A+B)
1	Cambio de aceite y filtro para aceite de motor.	Aceite 15 W 40	½	10	VALVOLINE	\$ 40.00	s/c	\$ 40.00
		Filtro	1	1	FRAMLUBER-FINER	\$ 18.08	s/c	\$ 18.08
2	Limpieza y Calibración de bujías (vehículos gasolina)	(solo operación)					s/c	\$ -
3	Limpieza y Revisión de filtro de aire (si aplica)	(solo operación)					s/c	\$ -
4	Limpieza de filtro de combustible (si aplica) o drenado de trampa de agua (vehículos diesel)	(solo operación)					s/c	\$ -
5	Revisión, regulación y limpieza de frenos	(solo operación)					s/c	\$ -
6	Rotación de llantas	(solo operación)					s/c	\$ -
7	Lavado de motor	(solo operación)					s/c	\$ -
8	Revisión y ajuste de fajos	(solo operación)					s/c	\$ -
9	Revisión del sistema eléctrico y luces en general (incluye batería)	(solo operación)					s/c	\$ -
10	Revisión de suspensión y dirección	(solo operación)					s/c	\$ -
11	Revisión general de tuberías y mangueras	(solo operación)					s/c	\$ -
12	Ajustar RPM	(solo operación)					s/c	\$ -
TOTALES						\$ 58.08	\$ -	\$ 58.08

N°	MANTTO. PREVENTIVO 3. Por 15,000 km. Recorridos	REPUESTOS LUBRICANTES MATERIALES (A)	UNIDAD	CANTIDAD A UTILIZAR	MARCA	PRECIO (A) (CANTIDAD TOTAL)	PRECIO DE MANO DE OBRA (B)	PRECIO TOTAL (A+B)
1	Cambio de aceite y filtro para aceite de motor.	Aceite 15 W 40	½	10	VALVOLINE	\$ 40.00	s/c	\$ 40.00
		Filtro	1	1	FRAMLUBER-FINER	\$ 18.08	s/c	\$ 18.08
2	Cambio de bujías	N/A				N/A	s/c	\$ -
3	Cambio de filtro de aire	Filtro	1	1	FRAM/OSK	\$ 21.47	s/c	\$ 21.47
4	Cambio de filtro de combustible y drenado de trampa de agua (vehículos diesel)	Filtro	1	1	FRAMLUBER-FINER	\$ 10.51	s/c	\$ 10.51
5	Cambio de plato y condensador (si aplica solo en vehículos gasolina)	N/A					s/c	\$ -
6	Engrase General	Grasa	1 Lb.	1	VALVOLINE	\$ 5.25	s/c	\$ 5.25
7	Revisión, regulación y limpieza de frenos	(solo operación)					s/c	\$ -
8	Rotación de llantas	(solo operación)					s/c	\$ -
9	Lavado de motor	(solo operación)					s/c	\$ -
10	Revisión y ajuste de fajos	(solo operación)					s/c	\$ -
11	Revisión del sistema eléctrico y luces en general (incluye batería)	(solo operación)					s/c	\$ -
12	Revisión de suspensión y dirección	(solo operación)					s/c	\$ -
13	Revisión general de tuberías y mangueras	(solo operación)					s/c	\$ -
14	Ajustar RPM	(solo operación)					s/c	\$ -
15	Cambio de refrigerante.	Refrigerante	1	1	FREEZONE-XEREX	\$ 6.78	s/c	\$ 6.78
16	Revisión de candelas incandescentes (vehículos diesel)	(solo operación)					s/c	\$ -
TOTALES						\$ 102.09	\$ -	\$ 102.09

N°	MANTTO. PREVENTIVO 4. Por 20,000 km. Recorridos	REPUESTOS LUBRICANTES MATERIALES (A)	UNIDAD	CANTIDAD A UTILIZAR	MARCA	PRECIO (A) (CANTIDAD TOTAL)	PRECIO DE MANO DE OBRA (B)	PRECIO TOTAL (A+B)
1	Cambio de aceite y filtro para aceite de motor.	Aceite 15 W 40	½	10	VALVOLINE	\$ 40.00	s/c	\$ 40.00
		Filtro	1	1	FRAMLUBER-FINER	\$ 18.08	s/c	\$ 18.08
2	Limpieza y Calibración de bujías (vehículos gasolina)	(solo operación)					s/c	\$ -
3	Limpieza y Revisión de filtro de aire (si aplica)	(solo operación)					s/c	\$ -

000397



0000044



11/11/11

4	Limpeza de filtro de combustible (si aplica) o drenado de trampa de agua (vehiculos diesel)	(solo operación)					s/c	\$ -
5	Cambio de Pastillas de Frenos	Pastillas	Juego	1	ICER-BOSCH	\$ 85.37	\$ 3.75	\$ 89.12
6	Engrase de Baleros de bufas	Grasa	1 Lb.	1	VALVOLINE	\$ 5.65	\$ 10.00	\$ 15.65
7	Revisión, regulación y limpieza de frenos	(solo operación)					s/c	\$ -
8	Rotación de llantas	(solo operación)					s/c	\$ -
9	Lavado de motor	(solo operación)					s/c	\$ -
10	Revisión y ajuste de fajas	(solo operación)					s/c	\$ -
11	Revisión del sistema eléctrico y luces en general (Incluye batería)	(solo operación)					s/c	\$ -
12	Revisión de suspensión y dirección	(solo operación)					s/c	\$ -
13	Revisión general de tuberías y mangueras	(solo operación)					s/c	\$ -
14	Ajustar RPM	(solo operación)					s/c	\$ -
15	Drenado y Cambio de solución de sistema de frenos y clutch	Solucion	1	1	VALVOLINE-PYROIL	\$ 6.78	s/c	\$ 6.78
16	Cambio de aceite de caja y corona.	Áceite	¼	10	VALVOLINE	\$ 40.00	s/c	\$ 40.00
TOTALES						\$ 195.88	\$ 13.75	\$ 209.63

TOTAL VEHICULO	\$ 476.22	\$ 23.75	\$ 499.97
TOTAL POR 1 VEHICULO	\$ 476.22	\$ 23.75	\$ 499.97

000396

0000045

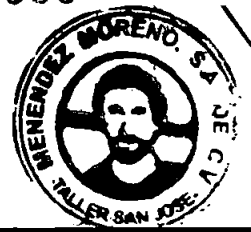

1



1

CENTRO NACIONAL DE REGISTROS
OFERTA ECONOMICA DETALLANDO LOS COSTOS EN LOS RUBROSIMILARES DE
MANTENIMIENTOS PREVENTIVO POR TIPO DE AUTOMOTOR, POR RUTINA Y POR GRUPO DE VEHICULOS
LICITACION PUBLICA N° LP-04/2018-CNR.
GUIA DE MANTENIMIENTO PREVENTIVO DE : 5,000 / 20,000 KILOMETROS RECORRIDOS MAS RUTINA ESPECIAL SEGUN DETERMINE EL CNR

TIPO DE AUTOMOTOR :

TOYOTA	LANDCRUISER	AUTOMOVIL	1998	HZ175-0048615	1H2-02171730	DIESEL
--------	-------------	-----------	------	---------------	--------------	--------

Cor.	MANTTO. PREVENTIVO 1 Por 5,000 km. Recorridos	REPUESTOS LUBRICANTES MATERIALES (A)	UNIDAD	CANTIDAD A UTILIZAR	MARCA	PRECIO (A) (CANTIDAD TOTAL)	PRECIO DE MANO DE OBRA (B)	PRECIO TOTAL (A+B)
1	Cambio de aceite y filtro para aceite de motor.	Aceite 15 W 40	¼	10	VALVOLINE	\$ 40.00	s/c	\$ 40.00
		Filtro	1	1	FRAM/LUBER-FINER	\$ 11.30	s/c	\$ 11.30
2	Cambio de bujias (vehiculos gasolina)	N/A				N/A	s/c	\$ -
3	Cambio de filtro de aire	Filtro	1	1	FRAM/OSK	\$ 13.19	s/c	\$ 13.19
4	Cambio de filtro de combustible y drenado de trampa de agua (vehiculos diesel)	Filtro	1	1	FRAM/LUBER-FINER	\$ 12.43	s/c	\$ 12.43
5	Cambio de platino y condensador (si aplica solo en vehiculos gasolina)	N/A					s/c	\$ -
6	Engrase General	Grasa	1 Lb.	1	VALVOLINE	\$ 5.25	s/c	\$ 5.25
7	Engrase de Baleros de bujias c/u	Grasa	1 Lb.	1	VALVOLINE	\$ 5.65	\$ 10.00	\$ 15.65
8	Revisión, regulación y limpieza de frenos	(solo operación)					s/c	\$ -
9	Rotación de llantas	(solo operación)					s/c	\$ -
10	Lavado de motor	(solo operación)					s/c	\$ -
11	Revisión y ajuste de fajas	(solo operación)					s/c	\$ -
12	Revisión del sistema eléctrico y luces en general (incluye batería)	(solo operación)					s/c	\$ -
13	Revisión de suspensión y dirección	(solo operación)					s/c	\$ -
14	Revisión general de tuberías y mangueras	(solo operación)					s/c	\$ -
15	Ajustar RPM	(solo operación)					s/c	\$ -
16	Cambio de refrigerante.	Refrigerante	1	1	FREETONE-XEREX	\$ 6.78	s/c	\$ 6.78
17	Drenado y Cambio de solución de sistema de frenos y clutch	Solución	1	1	VALVOLINE-PYROIL	\$ 6.78	s/c	\$ 6.78
18	Revisión de candelas incandescentes (vehículos diesel)	(solo operación)					s/c	\$ -
TOTALES						\$ 101.38	\$ 10.00	\$ 111.38

N°	MANTTO. PREVENTIVO 2 Por 10,000 km. Recorridos	REPUESTOS LUBRICANTES MATERIALES (A)	UNIDAD	CANTIDAD A UTILIZAR	MARCA	PRECIO (A) (CANTIDAD TOTAL)	PRECIO DE MANO DE OBRA (B)	PRECIO TOTAL (A+B)
1	Cambio de aceite y filtro para aceite de motor.	Aceite 15 W 40	¼	10	VALVOLINE	\$ 40.00	s/c	\$ 40.00
		Filtro	1	1	FRAM/LUBER-FINER	\$ 11.30	s/c	\$ 11.30
2	Limpieza y Calibración de bujias (vehiculos gasolina)	(solo operación)					s/c	\$ -
3	Limpieza y Revisión de filtro de aire (si aplica)	(solo operación)					s/c	\$ -
4	Limpieza de filtro de combustible (si aplica) o drenado de trampa de agua (vehiculos diesel)	(solo operación)					s/c	\$ -
5	Revisión, regulación y limpieza de frenos	(solo operación)					s/c	\$ -
6	Rotación de llantas	(solo operación)					s/c	\$ -
7	Lavado de motor	(solo operación)					s/c	\$ -
8	Revisión y ajuste de fajas	(solo operación)					s/c	\$ -
9	Revisión del sistema eléctrico y luces en general (incluye batería)	(solo operación)					s/c	\$ -
10	Revisión de suspensión y dirección	(solo operación)					s/c	\$ -
11	Revisión general de tuberías y mangueras	(solo operación)					s/c	\$ -
12	Ajustar RPM	(solo operación)					s/c	\$ -
TOTALES						\$ 51.30	\$ -	\$ 51.30

N°	MANTTO. PREVENTIVO 3 Por 15,000 km. Recorridos	REPUESTOS LUBRICANTES MATERIALES (A)	UNIDAD	CANTIDAD A UTILIZAR	MARCA	PRECIO (A) (CANTIDAD TOTAL)	PRECIO DE MANO DE OBRA (B)	PRECIO TOTAL (A+B)
1	Cambio de aceite y filtro para aceite de motor.	Aceite 15 W 40	¼	10	VALVOLINE	\$ 40.00	s/c	\$ 40.00
		Filtro	1	1	FRAM/LUBER-FINER	\$ 11.30	s/c	\$ 11.30
2	Cambio de bujias	N/A				N/A	s/c	\$ -
3	Cambio de filtro de aire	Filtro	1	1	FRAM/OSK	\$ 13.19	s/c	\$ 13.19
4	Cambio de filtro de combustible y drenado de trampa de agua (vehiculos diesel)	Filtro	1	1	FRAM/LUBER-FINER	\$ 12.43	s/c	\$ 12.43
5	Cambio de platino y condensador (si aplica solo en vehiculos gasolina)	N/A					s/c	\$ -
6	Engrase General	Grasa	1 Lb.	1	VALVOLINE	\$ 5.25	s/c	\$ 5.25
7	Revisión, regulación y limpieza de frenos	(solo operación)					s/c	\$ -
8	Rotación de llantas	(solo operación)					s/c	\$ -
9	Lavado de motor	(solo operación)					s/c	\$ -
10	Revisión y ajuste de fajas	(solo operación)					s/c	\$ -
11	Revisión del sistema eléctrico y luces en general (incluye batería)	(solo operación)					s/c	\$ -
12	Revisión de suspensión y dirección	(solo operación)					s/c	\$ -
13	Revisión general de tuberías y mangueras	(solo operación)					s/c	\$ -
14	Ajustar RPM	(solo operación)					s/c	\$ -
15	Cambio de refrigerante.	Refrigerante	1	1	FREETONE-XEREX	\$ 6.78	s/c	\$ 6.78
16	Revisión de candelas incandescentes (vehículos diesel)	(solo operación)					s/c	\$ -
TOTALES						\$ 88.95	\$ -	\$ 88.95

N°	MANTTO. PREVENTIVO 4 Por 20,000 km. Recorridos	REPUESTOS LUBRICANTES MATERIALES (A)	UNIDAD	CANTIDAD A UTILIZAR	MARCA	PRECIO (A) (CANTIDAD TOTAL)	PRECIO DE MANO DE OBRA (B)	PRECIO TOTAL (A+B)
1	Cambio de aceite y filtro para aceite de motor.	Aceite 15 W 40	¼	10	VALVOLINE	\$ 40.00	s/c	\$ 40.00
		Filtro	1	1	FRAM/LUBER-FINER	\$ 11.30	s/c	\$ 11.30
2	Limpieza y Calibración de bujias (vehiculos gasolina)	(solo operación)					s/c	\$ -
3	Limpieza y Revisión de filtro de aire (si aplica)	(solo operación)					s/c	\$ -

000395



0000046



112

4	Limpieza de filtro de combustible (si aplica) o drenado de trampa de agua (vehículos diesel)	(solo operación)					s/c	\$ -
5	Cambio de Pastillas de Frenos	Pastillas	Juego	1	ICER-BOSCH	\$ 45.20	\$ 3.75	\$ 48.95
6	Engrase de Baleros de bufas	Grasa	1 Lb.	1	VALVOLINE	\$ 5.65	\$ 10.00	\$ 15.65
7	Revisión, regulación y limpieza de frenos	(solo operación)					s/c	\$ -
8	Rotación de llantas	(solo operación)					s/c	\$ -
9	Lavado de motor	(solo operación)					s/c	\$ -
10	Revisión y ajuste de fajas	(solo operación)					s/c	\$ -
11	Revisión del sistema eléctrico y luces en general (incluye batería)	(solo operación)					s/c	\$ -
12	Revisión de suspensión y dirección	(solo operación)					s/c	\$ -
13	Revisión general de tuberías y mangueras	(solo operación)					s/c	\$ -
14	Ajustar RPM	(solo operación)					s/c	\$ -
15	Drenado y Cambio de solución de sistema de frenos y clutch	Solución	1	1	VALVOLINE-PYROIL	\$ 6.78	s/c	\$ 6.78
16	Cambio de aceite de caja y corona.	Aceite	1/2	10	VALVOLINE	\$ 40.00	s/c	\$ 40.00
TOTALES						\$ 148.93	\$ 13.75	\$ 162.68

TOTAL VEHICULO	\$ 390.56	\$ 23.75	\$ 414.31
TOTAL POR 1 VEHICULO	\$ 390.56	\$ 23.75	\$ 414.31

MENENDEZ MORENO, S.A. DE C.V.



000394

0000047



000000

CENTRO NACIONAL DE REGISTROS
OFERTA ECONOMICA DETALLANDO LOS COSTOS EN LOS RUBROSIMILARES DE
MANTENIMIENTOS PREVENTIVO POR TIPO DE AUTOMOTOR, POR RUTINA Y POR GRUPO DE VEHICULOS
LICITACION PUBLICA N° LP-04/2018-CNR.

GUIA DE MANTENIMIENTO PREVENTIVO DE : 5,000 / 20,000 KILOMETROS RECORRIDOS MAS RUTINA ESPECIAL SEGUN DETERMINE EL CNR

TIPO DE AUTOMOTOR :

TOYOTA	KDH2221-LEMDY/HI ACE	MICROBUS	2008	JTFFS32PX00047	2KD	DIESEL
--------	----------------------	----------	------	----------------	-----	--------

Cot.	MANTTO. PREVENTIVO 1. Por 5,000 km. Recorridos	REPUESTOS LUBRICANTES MATERIALES (A)	UNIDAD	CANTIDAD A UTILIZAR	MARCA	PRECIO (A) (CANTIDAD TOTAL)	PRECIO DE MANO DE OBRA (B)	PRECIO TOTAL (A+B)
1	Cambio de aceite y filtro para aceite de motor.	Acete 15 W 40	¼	8	VALVOLINE	\$ 32.00	s/c	\$ 32.00
		Filtro	1	1	FRAM/LUBER-FINER	\$ 4.59	s/c	\$ 4.59
2	Cambio de bujías (vehículos gasolina)	N/A				N/A	s/c	\$ -
3	Cambio de filtro de aire	Filtro	1	1	FRAMOSK	\$ 22.60	s/c	\$ 22.60
4	Cambio de filtro de combustible y drenado de trampa de agua (vehículos diesel)	Filtro	1	1	FRAM/LUBER-FINER	\$ 13.00	s/c	\$ 13.00
5	Cambio de platino y condensador (si aplica solo en vehículos gasolina)	N/A					s/c	\$ -
8	Engrase General	Grasa	1 Lb.	1	VALVOLINE	\$ 5.25	s/c	\$ 5.25
7	Engrase de Bateros de bujías c/u	Grasa	1 Lb.	1	VALVOLINE	\$ 5.65	\$ 10.00	\$ 15.65
8	Revisión, regulación y limpieza de frenos	(solo operación)					s/c	\$ -
9	Rotación de llantas	(solo operación)					s/c	\$ -
10	Lavado de motor	(solo operación)					s/c	\$ -
11	Revisión y ajuste de fajas	(solo operación)					s/c	\$ -
12	Revisión del sistema eléctrico y luces en general (incluye batería)	(solo operación)					s/c	\$ -
13	Revisión de suspensión y dirección	(solo operación)					s/c	\$ -
14	Revisión general de tuberías y mangueras	(solo operación)					s/c	\$ -
15	Ajustar RPM	(solo operación)					s/c	\$ -
16	Cambio de refrigerante.	Refrigerante	1	1	FREETONE-XEREX	\$ 6.78	s/c	\$ 6.78
17	Drenado y Cambio de solución de sistema de frenos y clutch	Solucion	1	1	VALVOLINE-PYROIL	\$ 6.78	s/c	\$ 6.78
18	Revisión de candelas incandescentes (vehículos diesel)	(solo operación)					s/c	\$ -
TOTALES						\$ 96.65	\$ 10.00	\$ 106.65

N°	MANTTO. PREVENTIVO 2. Por 10,000 km. Recorridos	REPUESTOS LUBRICANTES MATERIALES (A)	UNIDAD	CANTIDAD A UTILIZAR	MARCA	PRECIO (A) (CANTIDAD TOTAL)	PRECIO DE MANO DE OBRA (B)	PRECIO TOTAL (A+B)
1	Cambio de aceite y filtro para aceite de motor.	Acete 15 W 40	¼	8	VALVOLINE	\$ 32.00	s/c	\$ 32.00
		Filtro	1	1	FRAM/LUBER-FINER	\$ 4.59	s/c	\$ 4.59
2	Limpieza y Calibración de bujías (vehículos gasolina)	(solo operación)					s/c	\$ -
3	Limpieza y Revisión de filtro de aire (si aplica)	(solo operación)					s/c	\$ -
4	Limpieza de filtro de combustible (si aplica) o drenado de trampa de agua (vehículos diesel)	(solo operación)					s/c	\$ -
5	Revisión, regulación y limpieza de frenos	(solo operación)					s/c	\$ -
6	Rotación de llantas	(solo operación)					s/c	\$ -
7	Lavado de motor	(solo operación)					s/c	\$ -
8	Revisión y ajuste de fajas	(solo operación)					s/c	\$ -
9	Revisión del sistema eléctrico y luces en general (incluye batería)	(solo operación)					s/c	\$ -
10	Revisión de suspensión y dirección	(solo operación)					s/c	\$ -
11	Revisión general de tuberías y mangueras	(solo operación)					s/c	\$ -
12	Ajustar RPM	(solo operación)					s/c	\$ -
TOTALES						\$ 36.59	\$ -	\$ 36.59

N°	MANTTO. PREVENTIVO 3. Por 15,000 km. Recorridos	REPUESTOS LUBRICANTES MATERIALES (A)	UNIDAD	CANTIDAD A UTILIZAR	MARCA	PRECIO (A) (CANTIDAD TOTAL)	PRECIO DE MANO DE OBRA (B)	PRECIO TOTAL (A+B)
1	Cambio de aceite y filtro para aceite de motor.	Acete 15 W 40	¼	8	VALVOLINE	\$ 32.00	s/c	\$ 32.00
		Filtro	1	1	FRAM/LUBER-FINER	\$ 4.59	s/c	\$ 4.59
2	Cambio de bujías	N/A				N/A	s/c	\$ -
3	Cambio de filtro de aire	Filtro	1	1	FRAMOSK	\$ 22.60	s/c	\$ 22.60
4	Cambio de filtro de combustible y drenado de trampa de agua (vehículos diesel)	Filtro	1	1	FRAM/LUBER-FINER	\$ 13.00	s/c	\$ 13.00
5	Cambio de platino y condensador (si aplica solo en vehículos gasolina)	N/A					s/c	\$ -
6	Engrase General	Grasa	1 Lb.	1	VALVOLINE	\$ 5.25	s/c	\$ 5.25
7	Revisión, regulación y limpieza de frenos	(solo operación)					s/c	\$ -
8	Rotación de llantas	(solo operación)					s/c	\$ -
9	Lavado de motor	(solo operación)					s/c	\$ -
10	Revisión y ajuste de fajas	(solo operación)					s/c	\$ -
11	Revisión del sistema eléctrico y luces en general (incluye batería)	(solo operación)					s/c	\$ -
12	Revisión de suspensión y dirección	(solo operación)					s/c	\$ -
13	Revisión general de tuberías y mangueras	(solo operación)					s/c	\$ -
14	Ajustar RPM	(solo operación)					s/c	\$ -
15	Cambio de refrigerante.	Refrigerante	1	1	FREETONE-XEREX	\$ 6.78	s/c	\$ 6.78
16	Revisión de candelas incandescentes (vehículos diesel)	(solo operación)					s/c	\$ -
TOTALES						\$ 84.22	\$ -	\$ 84.22

N	MANTTO. PREVENTIVO 4. Por 20,000 km. Recorridos	REPUESTOS LUBRICANTES MATERIALES (A)	UNIDAD	CANTIDAD A UTILIZAR	MARCA	PRECIO (A) (CANTIDAD TOTAL)	PRECIO DE MANO DE OBRA (B)	PRECIO TOTAL (A+B)
1	Cambio de aceite y filtro para aceite de motor.	Acete 15 W 40	¼	8	VALVOLINE	\$ 32.00	s/c	\$ 32.00
		Filtro	1	1	FRAM/LUBER-FINER	\$ 4.59	s/c	\$ 4.59
2	Limpieza y Calibración de bujías (vehículos gasolina)	(solo operación)					s/c	\$ -
3	Limpieza y Revisión de filtro de aire (si aplica)	(solo operación)					s/c	\$ -

000393

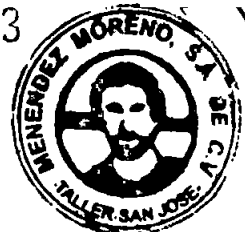

0000048



13000

13000

4	Limpieza de filtro de combustible (si aplica) o drenado de trampa de agua (vehículos diesel)	(solo operación)						s/c	\$ -
5	Cambio de Pastillas de Frenos	Pastillas	Juego	1	ICER-BOSCH	\$ 46.90	\$ 3.75	\$ 50.65	
6	Engrase de Baleros de bufas	Grasa	1 Lb.	1	VALVOLINE	\$ 5.65	\$ 10.00	\$ 15.65	
7	Revisión, regulación y limpieza de frenos	(solo operación)						s/c	\$ -
8	Rotación de llantas	(solo operación)						s/c	\$ -
9	Lavado de motor	(solo operación)						s/c	\$ -
10	Revisión y ajuste de fajas	(solo operación)						s/c	\$ -
11	Revisión del sistema eléctrico y luces en general (incluye batería)	(solo operación)						s/c	\$ -
12	Revisión de suspensión y dirección	(solo operación)						s/c	\$ -
13	Revisión general de tuberías y mangueras	(solo operación)						s/c	\$ -
14	Ajustar RPM	(solo operación)						s/c	\$ -
15	Drenado y Cambio de solución de sistema de frenos y clutch	Solución	1	1	VALVOLINE-PYROIL	\$ 6.78		s/c	\$ 6.78
16	Cambio de aceite de caja y corona.	Aceite	¼	10	VALVOLINE	\$ 40.00		s/c	\$ 40.00
TOTALES						\$ 135.92	\$ 13.75	\$ 149.67	

TOTAL VEHICULO	\$ 353.38	\$ 23.75	\$ 377.13
TOTAL POR 1 VEHICULO	\$ 353.38	\$ 23.75	\$ 377.13

MORENO

D.

SAN JOSE

000392

0000049





11/11/2020

CENTRO NACIONAL DE REGISTROS
OFERTA ECONOMICA DETALLANDO LOS COSTOS EN LOS RUBROSIMILARES DE
MANTENIMIENTOS PREVENTIVO POR TIPO DE AUTOMOTOR, POR RUTINA Y POR GRUPO DE VEHICULOS
LICITACION PUBLICA N° LP-04/2018-CNR.
GUIA DE MANTENIMIENTO PREVENTIVO DE : 5,000 / 20,000 KILOMETROS RECORRIDOS MAS RUTINA ESPECIAL SEGUN DETERMINE EL CNR

TIPO DE AUTOMOTOR :

VOLKSWAGEN	PIA 9-150 TIPO TURISMO	MICROBUS	2009	9BWD52R96R	EIT133365	DIESEL
------------	------------------------	----------	------	------------	-----------	--------

Cor.	MANTTO. PREVENTIVO 1 Por 5,000 km. Recorridos	REPUESTOS LUBRICANTES MATERIALES (A)	UNIDAD	CANTIDAD A UTILIZAR	MARCA	PRECIO (A) (CANTIDAD TOTAL)	PRECIO DE MANO DE OBRA (B)	PRECIO TOTAL (A+B)
1	Cambio de aceite y filtro para aceite de motor.	Aceite 15 W 40	¼	10	VALVOLINE	\$ 40.00	s/c	\$ 40.00
		Filtro	1	1	FRAM/LUBER-FINER	\$ 12.45	s/c	\$ 12.45
2	Cambio de bujías (vehículos gasolina)	N/A				N/A	s/c	\$ -
3	Cambio de filtro de aire	Filtro	1	1	FRAM/OSK	\$ 22.00	s/c	\$ 22.00
4	Cambio de filtro de combustible y drenado de trampa de agua (vehículos diesel)	Filtro	1	1	FRAM/LUBER-FINER	\$ 18.78	s/c	\$ 18.78
5	Cambio de platino y condensador (si aplica solo en vehículos gasolina)	N/A					s/c	\$ -
6	Engrase General	Grasa	1 Lb.	1	VALVOLINE	\$ 5.25	s/c	\$ 5.25
7	Engrase de Baleros de bujías c/u	Grasa	1 Lb.	1	VALVOLINE	\$ 5.65	\$ 10.00	\$ 15.65
8	Revisión, regulación y limpieza de frenos	(solo operación)					s/c	\$ -
9	Rotación de llantas	(solo operación)					s/c	\$ -
10	Lavado de motor	(solo operación)					s/c	\$ -
11	Revisión y ajuste de fajas	(solo operación)					s/c	\$ -
12	Revisión del sistema eléctrico y luces en general (incluye batería)	(solo operación)					s/c	\$ -
13	Revisión de suspensión y dirección	(solo operación)					s/c	\$ -
14	Revisión general de tuberías y mangueras	(solo operación)					s/c	\$ -
15	Ajustar RPM	(solo operación)					s/c	\$ -
16	Cambio de refrigerante.	Refrigerante	1	1	FREEZONE-XEREX	\$ 6.78	s/c	\$ 6.78
17	Drenado y Cambio de solución de sistema de frenos y clutch	Solucion	1	1	VALVOLINE-PYROIL	\$ 6.78	s/c	\$ 6.78
18	Revisión de candelas incandescentes (vehículos diesel)	(solo operación)					s/c	\$ -
TOTALES						\$ 117.69	\$ 10.00	\$ 127.69

N°	MANTTO. PREVENTIVO 2 Por 10,000 km. Recorridos	REPUESTOS LUBRICANTES MATERIALES (A)	UNIDAD	CANTIDAD A UTILIZAR	MARCA	PRECIO (A) (CANTIDAD TOTAL)	PRECIO DE MANO DE OBRA (B)	PRECIO TOTAL (A+B)
1	Cambio de aceite y filtro para aceite de motor.	Aceite 15 W 40	¼	10	VALVOLINE	\$ 40.00	s/c	\$ 40.00
		Filtro	1	1	FRAM/LUBER-FINER	\$ 12.45	s/c	\$ 12.45
2	Limpieza y Calibración de bujías (vehículos gasolina)	(solo operación)					s/c	\$ -
3	Limpieza y Revisión de filtro de aire (si aplica)	(solo operación)					s/c	\$ -
4	Limpieza de filtro de combustible (si aplica) o drenado de trampa de agua (vehículos diesel)	(solo operación)					s/c	\$ -
5	Revisión, regulación y limpieza de frenos	(solo operación)					s/c	\$ -
6	Rotación de llantas	(solo operación)					s/c	\$ -
7	Lavado de motor	(solo operación)					s/c	\$ -
8	Revisión y ajuste de fajas	(solo operación)					s/c	\$ -
9	Revisión del sistema eléctrico y luces en general (incluye batería)	(solo operación)					s/c	\$ -
10	Revisión de suspensión y dirección	(solo operación)					s/c	\$ -
11	Revisión general de tuberías y mangueras	(solo operación)					s/c	\$ -
12	Ajustar RPM	(solo operación)					s/c	\$ -
TOTALES						\$ 52.45	\$ -	\$ 52.45

N°	MANTTO. PREVENTIVO 3 Por 15,000 km. Recorridos	REPUESTOS LUBRICANTES MATERIALES (A)	UNIDAD	CANTIDAD A UTILIZAR	MARCA	PRECIO (A) (CANTIDAD TOTAL)	PRECIO DE MANO DE OBRA (B)	PRECIO TOTAL (A+B)
1	Cambio de aceite y filtro para aceite de motor.	Aceite 15 W 40	¼	10	VALVOLINE	\$ 40.00	s/c	\$ 40.00
		Filtro	1	1	FRAM/LUBER-FINER	\$ 12.45	s/c	\$ 12.45
2	Cambio de bujías	N/A				N/A	s/c	\$ -
3	Cambio de filtro de aire	Filtro	1	1	FRAM/OSK	\$ 22.00	s/c	\$ 22.00
4	Cambio de filtro de combustible y drenado de trampa de agua (vehículos diesel)	Filtro	1	1	FRAM/LUBER-FINER	\$ 18.78	s/c	\$ 18.78
5	Cambio de platino y condensador (si aplica solo en vehículos gasolina)	N/A					s/c	\$ -
6	Engrase General	Grasa	1 Lb.	1	VALVOLINE	\$ 5.25	s/c	\$ 5.25
7	Revisión, regulación y limpieza de frenos	(solo operación)					s/c	\$ -
8	Rotación de llantas	(solo operación)					s/c	\$ -
9	Lavado de motor	(solo operación)					s/c	\$ -
10	Revisión y ajuste de fajas	(solo operación)					s/c	\$ -
11	Revisión del sistema eléctrico y luces en general (incluye batería)	(solo operación)					s/c	\$ -
12	Revisión de suspensión y dirección	(solo operación)					s/c	\$ -
13	Revisión general de tuberías y mangueras	(solo operación)					s/c	\$ -
14	Ajustar RPM	(solo operación)					s/c	\$ -
15	Cambio de refrigerante.	Refrigerante	1	1	FREEZONE-XEREX	\$ 6.78	s/c	\$ 6.78
16	Revisión de candelas incandescentes (vehículos diesel)	(solo operación)					s/c	\$ -
TOTALES						\$ 105.26	\$ -	\$ 105.26

N°	MANTTO. PREVENTIVO 4 Por 20,000 km. Recorridos	REPUESTOS LUBRICANTES MATERIALES (A)	UNIDAD	CANTIDAD A UTILIZAR	MARCA	PRECIO (A) (CANTIDAD TOTAL)	PRECIO DE MANO DE OBRA (B)	PRECIO TOTAL (A+B)
1	Cambio de aceite y filtro para aceite de motor.	Aceite 15 W 40	¼	10	VALVOLINE	\$ 40.00	s/c	\$ 40.00
		Filtro	1	1	FRAM/LUBER-FINER	\$ 12.45	s/c	\$ 12.45
2	Limpieza y Calibración de bujías (vehículos gasolina)	(solo operación)					s/c	\$ -
3	Limpieza y Revisión de filtro de aire (si aplica)	(solo operación)					s/c	\$ -

000391

0000050





123 456789

00000000

4	Limpeza de filtro de combustible (si aplica) o drenado de trampa de agua (vehiculos diesel)	(solo operación)					s/c	\$ -
5	Cambio de Pastillas de Frenos	Pastillas	Juego	1	ICER-BOSCH	\$ 45.00	\$ 3.75	\$ 48.75
6	Engrase de Baleros de bufas	Grasa	1 Lb.	1	VALVOLINE	\$ 5.65	\$ 10.00	\$ 15.65
7	Revisión, regulación y limpieza de frenos	(solo operación)					s/c	\$ -
8	Rotación de llantas	(solo operación)					s/c	\$ -
9	Lavado de motor	(solo operación)					s/c	\$ -
10	Revisión y ajuste de fajas	(solo operación)					s/c	\$ -
11	Revisión del sistema eléctrico y luces en general (incluye batería)	(solo operación)					s/c	\$ -
12	Revisión de suspensión y dirección	(solo operación)					s/c	\$ -
13	Revisión general de tuberías y mangueras	(solo operación)					s/c	\$ -
14	Ajustar RPM	(solo operación)					s/c	\$ -
15	Drenado y Cambio de solución de sistema de frenos y clutch	Solución		1	VALVOLINE-PYROIL	\$ 6.78	s/c	\$ 6.78
16	Cambio de aceite de caja y corona.	Aceite	¼	10	VALVOLINE	\$ 40.00	s/c	\$ 40.00
TOTALES						\$ 149.88	\$ 13.75	\$ 163.63

TOTAL VEHICULO	\$ 425.28	\$ 23.75	\$ 449.03
TOTAL POR 1 VEHICULO	\$ 425.28	\$ 23.75	\$ 449.03

MENENDEZ MORENO, S.A. DE C.V.



000390

0000051



1000

CENTRO NACIONAL DE REGISTROS
OFERTA ECONOMICA DETALLANDO LOS COSTOS EN LOS RUBROSIMILARES DE
MANTENIMIENTOS PREVENTIVO POR TIPO DE AUTOMOTOR, POR RUTINA Y POR GRUPO DE VEHICULOS
LICITACION PUBLICA N° LP-04/2018-CNR.

GUIA DE MANTENIMIENTO PREVENTIVO DE : 5,000 / 20,000 KILOMETROS RECORRIDOS MAS RUTINA ESPECIAL SEGÚN DETERMINE EL CNR

TIPO DE AUTOMOTOR :

TOYOTA	DOBLE CAB	PICK UP	2015	MROFRJ2G007	2KDS	DIESEL
--------	-----------	---------	------	-------------	------	--------

Cdr.	MANTTO. PREVENTIVO 1 Por 5,000 km. Recorridos	REPUESTOS LUBRICANTES MATERIALES (A)	UNIDAD	CANTIDAD A UTILIZAR	MARCA	PRECIO (A) (CANTIDAD TOTAL)	PRECIO DE MANO DE OBRA (B)	PRECIO TOTAL (A+B)
1	Cambio de aceite y filtro para aceite de motor.	Acetle 15 W 40	¼	8	VALVOLINE	\$ 32.00	s/c	\$ 32.00
		Filtro	1	1	FRAM/LUBER-FINER	\$ 4.59	s/c	\$ 4.59
2	Cambio de bujías (vehículos gasolina)	N/A				N/A	s/c	\$ -
3	Cambio de filtro de aire	Filtro	1	1	FRAMOSK	\$ 19.21	s/c	\$ 19.21
4	Cambio de filtro de combustible y drenado de trampa de agua (vehículos diesel)	Filtro	1	1	FRAM/LUBER-FINER	\$ 13.00	s/c	\$ 13.00
5	Cambio de platino y condensador (si aplica solo en vehículos gasolina)	N/A					s/c	\$ -
6	Engrase General	Grasa	1 Lb.	1	VALVOLINE	\$ 5.25	s/c	\$ 5.25
7	Engrase de Baleros de bujías c/u	Grasa	1 Lb.	1	VALVOLINE	\$ 5.65	\$ 10.00	\$ 15.65
8	Revisión, regulación y limpieza de frenos	(solo operación)					s/c	\$ -
9	Rotación de llantas	(solo operación)					s/c	\$ -
10	Lavado de motor	(solo operación)					s/c	\$ -
11	Revisión y ajuste de fajas	(solo operación)					s/c	\$ -
12	Revisión del sistema eléctrico y luces en general (incluye batería)	(solo operación)					s/c	\$ -
13	Revisión de suspensión y dirección	(solo operación)					s/c	\$ -
14	Revisión general de tuberías y mangueras	(solo operación)					s/c	\$ -
15	Ajustar RPM	(solo operación)					s/c	\$ -
16	Cambio de refrigerante.	Refrigerante	1	1	FREEZONE-XEREX	\$ 6.78	s/c	\$ 6.78
17	Drenado y Cambio de solución de sistema de frenos y clutch	Solución	1	1	VALVOLINE-PYROIL	\$ 6.78	s/c	\$ 6.78
18	Revisión de candelas incandescentes (vehículos diesel)	(solo operación)					s/c	\$ -
TOTALES						\$ 93.26	\$ 10.00	\$ 103.26

N°	MANTTO. PREVENTIVO 2 Por 10,000 km. Recorridos	REPUESTOS LUBRICANTES MATERIALES (A)	UNIDAD	CANTIDAD A UTILIZAR	MARCA	PRECIO (A) (CANTIDAD TOTAL)	PRECIO DE MANO DE OBRA (B)	PRECIO TOTAL (A+B)
1	Cambio de aceite y filtro para aceite de motor.	Acetle 15 W 40	¼	8	VALVOLINE	\$ 32.00	s/c	\$ 32.00
		Filtro	1	1	FRAM/LUBER-FINER	\$ 4.59	s/c	\$ 4.59
2	Limpieza y Calibración de bujías (vehículos gasolina)	(solo operación)					s/c	\$ -
3	Limpieza y Revisión de filtro de aire (si aplica)	(solo operación)					s/c	\$ -
4	Limpieza de filtro de combustible (si aplica) o drenado de trampa de agua (vehículos diesel)	(solo operación)					s/c	\$ -
5	Revisión, regulación y limpieza de frenos	(solo operación)					s/c	\$ -
6	Rotación de llantas	(solo operación)					s/c	\$ -
7	Lavado de motor	(solo operación)					s/c	\$ -
8	Revisión y ajuste de fajas	(solo operación)					s/c	\$ -
9	Revisión del sistema eléctrico y luces en general (incluye batería)	(solo operación)					s/c	\$ -
10	Revisión de suspensión y dirección	(solo operación)					s/c	\$ -
11	Revisión general de tuberías y mangueras	(solo operación)					s/c	\$ -
12	Ajustar RPM	(solo operación)					s/c	\$ -
TOTALES						\$ 36.59	\$ -	\$ 36.59

N°	MANTTO. PREVENTIVO 3 Por 15,000 km. Recorridos	REPUESTOS LUBRICANTES MATERIALES (A)	UNIDAD	CANTIDAD A UTILIZAR	MARCA	PRECIO (A) (CANTIDAD TOTAL)	PRECIO DE MANO DE OBRA (B)	PRECIO TOTAL (A+B)
1	Cambio de aceite y filtro para aceite de motor.	Acetle 15 W 40	¼	8	VALVOLINE	\$ 32.00	s/c	\$ 32.00
		Filtro	1	1	FRAM/LUBER-FINER	\$ 4.59	s/c	\$ 4.59
2	Cambio de bujías	N/A				N/A	s/c	\$ -
3	Cambio de filtro de aire	Filtro	1	1	FRAMOSK	\$ 19.21	s/c	\$ 19.21
4	Cambio de filtro de combustible y drenado de trampa de agua (vehículos diesel)	Filtro	1	1	FRAM/LUBER-FINER	\$ 13.00	s/c	\$ 13.00
5	Cambio de platino y condensador (si aplica solo en vehículos gasolina)	N/A					s/c	\$ -
6	Engrase General	Grasa	1 Lb.	1	VALVOLINE	\$ 5.25	s/c	\$ 5.25
7	Revisión, regulación y limpieza de frenos	(solo operación)					s/c	\$ -
8	Rotación de llantas	(solo operación)					s/c	\$ -
9	Lavado de motor	(solo operación)					s/c	\$ -
10	Revisión y ajuste de fajas	(solo operación)					s/c	\$ -
11	Revisión del sistema eléctrico y luces en general (incluye batería)	(solo operación)					s/c	\$ -
12	Revisión de suspensión y dirección	(solo operación)					s/c	\$ -
13	Revisión general de tuberías y mangueras	(solo operación)					s/c	\$ -
14	Ajustar RPM	(solo operación)					s/c	\$ -
15	Cambio de refrigerante.	Refrigerante	1	1	FREEZONE-XEREX	\$ 6.78	s/c	\$ 6.78
16	Revisión de candelas incandescentes (vehículos diesel)	(solo operación)					s/c	\$ -
TOTALES						\$ 80.83	\$ -	\$ 80.83

N°	MANTTO. PREVENTIVO 4 Por 20,000 km. Recorridos	REPUESTOS LUBRICANTES MATERIALES (A)	UNIDAD	CANTIDAD A UTILIZAR	MARCA	PRECIO (A) (CANTIDAD TOTAL)	PRECIO DE MANO DE OBRA (B)	PRECIO TOTAL (A+B)
1	Cambio de aceite y filtro para aceite de motor.	Acetle 15 W 40	¼	8	VALVOLINE	\$ 32.00	s/c	\$ 32.00
		Filtro	1	1	FRAM/LUBER-FINER	\$ 4.59	s/c	\$ 4.59
2	Limpieza y Calibración de bujías (vehículos gasolina)	(solo operación)					s/c	\$ -
3	Limpieza y Revisión de filtro de aire (si aplica)	(solo operación)					s/c	\$ -

000389



000052



Handwritten text, possibly a signature or initials, located in the bottom left corner of the page.

4	Limpieza de filtro de combustible (si aplica) o drenado de trampa de agua (vehículos diesel)	(solo operación)						s/c	\$ -
5	Cambio de Pastillas de Frenos	Pastillas	Juego	1	ICER-BOSCH	\$ 44.92	\$ 3.75	\$ 48.67	
6	Engrase de Baleros de bufas	Grasa	1 Lb.	1	VALVOLINE	\$ 5.65	\$ 10.00	\$ 15.65	
7	Revisión, regulación y limpieza de frenos	(solo operación)						s/c	\$ -
8	Rotación de llantas	(solo operación)						s/c	\$ -
9	Lavado de motor	(solo operación)						s/c	\$ -
10	Revisión y ajuste de fajas	(solo operación)						s/c	\$ -
11	Revisión del sistema eléctrico y luces en general (incluye batería)	(solo operación)						s/c	\$ -
12	Revisión de suspensión y dirección	(solo operación)						s/c	\$ -
13	Revisión general de tuberías y mangueras	(solo operación)						s/c	\$ -
14	Ajustar RPM	(solo operación)						s/c	\$ -
15	Drenado y Cambio de solución de sistema de frenos y clutch	Solucion	1	1	VALVOLINE-PYROIL	\$ 6.78		s/c	\$ 6.78
16	Cambio de aceite de caja y corona.	Aceite	¼	10	VALVOLINE	\$ 40.00		s/c	\$ 40.00
TOTALES						\$ 133.94	\$ 13.75	\$ 147.69	

TOTAL VEHICULO	\$ 344.62	\$ 23.75	\$ 368.37
TOTAL POR 14 VEHICULO	\$ 4,824.68	\$ 332.50	\$ 5,157.18

MENENDEZ MORENO, S.A. DE C.V.



000388



000053

Faint, illegible text or markings at the top center of the page.



Faint text or markings at the bottom left of the page, possibly including the characters "1990".

Faint text or markings at the bottom center of the page.

CENTRO NACIONAL DE REGISTROS
OFERTA ECONOMICA DETALLANDO LOS COSTOS EN LOS RUBROSIMILARES DE
MANTENIMIENTOS PREVENTIVO POR TIPO DE AUTOMOTOR, POR RUTINA Y POR GRUPO DE VEHICULOS
LICITACION PUBLICA N° LP-04/2018-CNR.

GUIA DE MANTENIMIENTO PREVENTIVO DE : 5,000 / 20,000 KILOMETROS RECORRIDOS MAS RUTINA ESPECIAL SEGÚN DETERMINE EL CNR

TIPO DE AUTOMOTOR :

TOYOTA	DOBLE CAB 4X4 / HI ACE	PICK UP / MICROBUS	2015	MROFR22G/ JTFJS02P	2KDS	DIESEL
--------	---------------------------	-----------------------	------	-----------------------	------	--------

Cor.	MANTTO. PREVENTIVO 1 Por 5.000 km. Recorridos	REPUESTOS LUBRICANTES MATERIALES (A)	UNIDAD	CANTIDAD A UTILIZAR	MARCA	PRECIO (A) (CANTIDAD TOTAL)	PRECIO DE MANO DE OBRA (B)	PRECIO TOTAL (A+B)
1	Cambio de aceite y filtro para aceite de motor.	Aceite 15 W 40	¼	8	VALVOLINE	\$ 32,00	s/c	\$ 32,00
		Filtro	1	1	FRAM/LUBER-FINER	\$ 4,59	s/c	\$ 4,59
2	Cambio de bujías (vehículos gasolina)	N/A				N/A	s/c	\$ -
3	Cambio de filtro de aire	Filtro	1	1	FRAM/OSK	\$ 19,21	s/c	\$ 19,21
4	Cambio de filtro de combustible y drenado de trampa de agua (vehículos diesel)	Filtro	1	1	FRAM/LUBER-FINER	\$ 13,00	s/c	\$ 13,00
5	Cambio de platino y condensador (si aplica solo en vehículos gasolina)	N/A					s/c	\$ -
6	Engrase General	Grasa	1 Lb.	1	VALVOLINE	\$ 5,25	s/c	\$ 5,25
7	Engrase de Baleros de bufas c/u	Grasa	1 Lb.	1	VALVOLINE	\$ 5,65	\$ 10,00	\$ 15,65
8	Revisión, regulación y limpieza de frenos	(solo operación)					s/c	\$ -
9	Rotación de llantas	(solo operación)					s/c	\$ -
10	Lavado de motor	(solo operación)					s/c	\$ -
11	Revisión y ajuste de fajas	(solo operación)					s/c	\$ -
12	Revisión del sistema eléctrico y luces en general (incluye batería)	(solo operación)					s/c	\$ -
13	Revisión de suspensión y dirección	(solo operación)					s/c	\$ -
14	Revisión general de tuberías y mangueras	(solo operación)					s/c	\$ -
15	Ajustar RPM	(solo operación)					s/c	\$ -
16	Cambio de refrigerante.	Refrigerante	1	1	FREEZTONE-XEREX	\$ 6,78	s/c	\$ 6,78
17	Drenado y Cambio de solución de sistema de frenos y clutch	Solucion	1	1	VALVOLINE-PYROIL	\$ 6,78	s/c	\$ 6,78
18	Revisión de candelas incandescentes (vehículos diesel)	(solo operación)					s/c	\$ -
TOTALES						\$ 93,26	\$ 10,00	\$ 103,26

N°	MANTTO. PREVENTIVO 2 Por 10.000 km. Recorridos	REPUESTOS LUBRICANTES MATERIALES (A)	UNIDAD	CANTIDAD A UTILIZAR	MARCA	PRECIO (A) (CANTIDAD TOTAL)	PRECIO DE MANO DE OBRA (B)	PRECIO TOTAL (A+B)
1	Cambio de aceite y filtro para aceite de motor.	Aceite 15 W 40	¼	8	VALVOLINE	\$ 32,00	s/c	\$ 32,00
		Filtro	1	1	FRAM/LUBER-FINER	\$ 4,59	s/c	\$ 4,59
2	Limpieza y Calibración de bujías (vehículos gasolina)	(solo operación)					s/c	\$ -
3	Limpieza y Revisión de filtro de aire (si aplica)	(solo operación)					s/c	\$ -
4	Limpieza de filtro de combustible (si aplica) o drenado de trampa de agua (vehículos diesel)	(solo operación)					s/c	\$ -
5	Revisión, regulación y limpieza de frenos	(solo operación)					s/c	\$ -
6	Rotación de llantas	(solo operación)					s/c	\$ -
7	Lavado de motor	(solo operación)					s/c	\$ -
8	Revisión y ajuste de fajas	(solo operación)					s/c	\$ -
9	Revisión del sistema eléctrico y luces en general (incluye batería)	(solo operación)					s/c	\$ -
10	Revisión de suspensión y dirección	(solo operación)					s/c	\$ -
11	Revisión general de tuberías y mangueras	(solo operación)					s/c	\$ -
12	Ajustar RPM	(solo operación)					s/c	\$ -
TOTALES						\$ 36,59	\$ -	\$ 36,59

N°	MANTTO. PREVENTIVO 3 Por 15.000 km. Recorridos	REPUESTOS LUBRICANTES MATERIALES (A)	UNIDAD	CANTIDAD A UTILIZAR	MARCA	PRECIO (A) (CANTIDAD TOTAL)	PRECIO DE MANO DE OBRA (B)	PRECIO TOTAL (A+B)
1	Cambio de aceite y filtro para aceite de motor.	Aceite 15 W 40	¼	8	VALVOLINE	\$ 32,00	s/c	\$ 32,00
		Filtro	1	1	FRAM/LUBER-FINER	\$ 4,59	s/c	\$ 4,59
2	Cambio de bujías	N/A				N/A	s/c	\$ -
3	Cambio de filtro de aire	Filtro	1	1	FRAM/OSK	\$ 19,21	s/c	\$ 19,21
4	Cambio de filtro de combustible y drenado de trampa de agua (vehículos diesel)	Filtro	1	1	FRAM/LUBER-FINER	\$ 13,00	s/c	\$ 13,00
5	Cambio de platino y condensador (si aplica solo en vehículos gasolina)	N/A					s/c	\$ -
6	Engrase General	Grasa	1 Lb.	1	VALVOLINE	\$ 5,25	s/c	\$ 5,25
7	Revisión, regulación y limpieza de frenos	(solo operación)					s/c	\$ -
8	Rotación de llantas	(solo operación)					s/c	\$ -
9	Lavado de motor	(solo operación)					s/c	\$ -
10	Revisión y ajuste de fajas	(solo operación)					s/c	\$ -
11	Revisión del sistema eléctrico y luces en general (incluye batería)	(solo operación)					s/c	\$ -
12	Revisión de suspensión y dirección	(solo operación)					s/c	\$ -
13	Revisión general de tuberías y mangueras	(solo operación)					s/c	\$ -
14	Ajustar RPM	(solo operación)					s/c	\$ -
15	Cambio de refrigerante.	Refrigerante	1	1	FREEZTONE-XEREX	\$ 6,78	s/c	\$ 6,78
16	Revisión de candelas incandescentes (vehículos diesel)	(solo operación)					s/c	\$ -
TOTALES						\$ 80,83	\$ -	\$ 80,83

N°	MANTTO. PREVENTIVO 4 Por 20.000 km. Recorridos	REPUESTOS LUBRICANTES MATERIALES (A)	UNIDAD	CANTIDAD A UTILIZAR	MARCA	PRECIO (A) (CANTIDAD TOTAL)	PRECIO DE MANO DE OBRA (B)	PRECIO TOTAL (A+B)
1	Cambio de aceite y filtro para aceite de motor.	Aceite 15 W 40	¼	8	VALVOLINE	\$ 32,00	s/c	\$ 32,00
		Filtro	1	1	FRAM/LUBER-FINER	\$ 4,59	s/c	\$ 4,59
2	Limpieza y Calibración de bujías (vehículos gasolina)	(solo operación)					s/c	\$ -
3	Limpieza y Revisión de filtro de aire (si aplica)	(solo operación)					s/c	\$ -

000387

0000054





10/10/10

10/10/10

4	Limpieza de filtro de combustible (si aplica) o drenado de trampa de agua (vehículos diesel)	(solo operación)						s/c	\$ -
5	Cambio de Pastillas de Frenos	Pastillas	Juego	1	ICER-BOSCH	\$ 46.90	\$ 3.75	\$ 50.65	
6	Engraso de Bateros de bufas	Grasa	1 Lb.	1	VALVOLINE	\$ 5.65	\$ 10.00	\$ 15.65	
7	Revisión, regulación y limpieza de frenos	(solo operación)						s/c	\$ -
8	Rotación de llantas	(solo operación)						s/c	\$ -
9	Lavado de motor	(solo operación)						s/c	\$ -
10	Revisión y ajuste de fajas	(solo operación)						s/c	\$ -
11	Revisión del sistema eléctrico y luces en general (incluye batería)	(solo operación)						s/c	\$ -
12	Revisión de suspensión y dirección	(solo operación)						s/c	\$ -
13	Revisión general de tuberías y mangueras	(solo operación)						s/c	\$ -
14	Ajustar RPM	(solo operación)						s/c	\$ -
15	Drenado y Cambio de solución de sistema de frenos y clutch	Solución		1	VALVOLINE-PYROIL	\$ 6.78		s/c	\$ 6.78
16	Cambio de aceite de caja y corona.	Aceite	¼	10	VALVOLINE	\$ 40.00		s/c	\$ 40.00
TOTALES						\$ 135.92	\$ 13.75	\$ 149.67	

TOTAL VEHICULO	\$ 346.60	\$ 23.75	\$ 370.35
TOTAL POR 6 VEHICULO	\$ 2,079.60	\$ 142.50	\$ 2,222.10

MENENDEZ MORENO, S.A. DE C.V.



000386

000055



1
2
3
4



1
2
3
4
5
6
7
8
9
10
11
12
13
14
15
16
17
18
19
20
21
22
23
24
25
26
27
28
29
30
31
32
33
34
35
36
37
38
39
40
41
42
43
44
45
46
47
48
49
50
51
52
53
54
55
56
57
58
59
60
61
62
63
64
65
66
67
68
69
70
71
72
73
74
75
76
77
78
79
80
81
82
83
84
85
86
87
88
89
90
91
92
93
94
95
96
97
98
99
100

CENTRO NACIONAL DE REGISTROS
OFERTA ECONOMICA DETALLANDO LOS COSTOS EN LOS RUBROSIMILARES DE
MANTENIMIENTOS PREVENTIVO POR TIPO DE AUTOMOTOR, POR RUTINA Y POR GRUPO DE VEHICULOS
LICITACION PUBLICA N° LP-04/2018-CNR.
GUIA DE MANTENIMIENTO PREVENTIVO DE : 5,000 / 20,000 KILOMETROS RECORRIDOS MAS RUTINA ESPECIAL SEGÚN DETERMINE EL CNR

TIPO DE AUTOMOTOR :

MITSUBISHI	L200,DC,4X4	PICK UP	2011/2012	MMBJNK870	4M40	DIESEL
------------	-------------	---------	-----------	-----------	------	--------

Cof.	MANTTO. PREVENTIVO 1 Por 5,000 Km. Recorridos	REPUESTOS LUBRICANTES MATERIALES (A)	UNIDAD	CANTIDAD A UTILIZAR	MARCA	PRECIO (A) (CANTIDAD TOTAL)	PRECIO DE MANO DE OBRA (B)	PRECIO TOTAL (A+B)
1	Cambio de aceite y filtro para aceite de motor.	Aceite 15 W 40	¼	8	VALVOLINE	\$ 32.00	s/c	\$ 32.00
		Filtro	1	1	FRAM/LUBER-FINER	\$ 14.97	s/c	\$ 14.97
2	Cambio de bujias (vehiculos gasolina)	N/A				N/A	s/c	\$ -
3	Cambio de filtro de aire	Filtro	1	1	FRAMOSK	\$ 17.21	s/c	\$ 17.21
4	Cambio de filtro de combustible y drenado de trampa de agua (vehiculos diesel)	Filtro	1	1	FRAM/LUBER-FINER	\$ 11.87	s/c	\$ 11.87
5	Cambio de platino y condensador (si aplica solo en vehiculos gasolina)	N/A						\$ -
6	Engrase General	Grasa	1 Lb.	1	VALVOLINE	\$ 5.25	s/c	\$ 5.25
7	Engrase de Baleros de bufas c/u	Grasa	1 Lb.	1	VALVOLINE	\$ 5.65	\$ 10.00	\$ 15.65
8	Revisión, regulación y limpieza de frenos	(solo operación)					s/c	\$ -
9	Rotación de llantas	(solo operación)					s/c	\$ -
10	Lavado de motor	(solo operación)					s/c	\$ -
11	Revisión y ajuste de fajas	(solo operación)					s/c	\$ -
12	Revisión del sistema eléctrico y luces en general (incluye batería)	(solo operación)					s/c	\$ -
13	Revisión de suspensión y dirección	(solo operación)					s/c	\$ -
14	Revisión general de tuberías y mangueras	(solo operación)					s/c	\$ -
15	Ajustar RPM	(solo operación)					s/c	\$ -
16	Cambio de refrigerante.	Refrigerante	1	1	FREEZONE-XEREX	\$ 6.78	s/c	\$ 6.78
17	Drenado y Cambio de solución de sistema de frenos y clutch	Solucion	1	1	VALVOLINE-PYROIL	\$ 6.78	s/c	\$ 6.78
18	Revisión de candelas incandescentes (vehiculos diesel)	(solo operación)						\$ -
TOTALES						\$ 100.51	\$ 10.00	\$ 110.51

N°	MANTTO. PREVENTIVO 2 Por 10,000 Km. Recorridos	REPUESTOS LUBRICANTES MATERIALES (A)	UNIDAD	CANTIDAD A UTILIZAR	MARCA	PRECIO (A) (CANTIDAD TOTAL)	PRECIO DE MANO DE OBRA (B)	PRECIO TOTAL (A+B)
1	Cambio de aceite y filtro para aceite de motor.	Aceite 15 W 40	¼	8	VALVOLINE	\$ 32.00	s/c	\$ 32.00
		Filtro	1	1	FRAM/LUBER-FINER	\$ 14.97	s/c	\$ 14.97
2	Limpieza y Calibración de bujias (vehiculos gasolina)	(solo operación)					s/c	\$ -
3	Limpieza y Revisión de filtro de aire (si aplica)	(solo operación)					s/c	\$ -
4	Limpieza de filtro de combustible (si aplica) o drenado de trampa de agua (vehiculos diesel)	(solo operación)					s/c	\$ -
5	Revisión, regulación y limpieza de frenos	(solo operación)					s/c	\$ -
6	Rotación de llantas	(solo operación)					s/c	\$ -
7	Lavado de motor	(solo operación)					s/c	\$ -
8	Revisión y ajuste de fajas	(solo operación)					s/c	\$ -
9	Revisión del sistema eléctrico y luces en general (incluye batería)	(solo operación)					s/c	\$ -
10	Revisión de suspensión y dirección	(solo operación)					s/c	\$ -
11	Revisión general de tuberías y mangueras	(solo operación)					s/c	\$ -
12	Ajustar RPM	(solo operación)					s/c	\$ -
TOTALES						\$ 46.97	\$ -	\$ 46.97

N°	MANTTO. PREVENTIVO 3 Por 15,000 Km. Recorridos	REPUESTOS LUBRICANTES MATERIALES (A)	UNIDAD	CANTIDAD A UTILIZAR	MARCA	PRECIO (A) (CANTIDAD TOTAL)	PRECIO DE MANO DE OBRA (B)	PRECIO TOTAL (A+B)
1	Cambio de aceite y filtro para aceite de motor.	Aceite 15 W 40	¼	8	VALVOLINE	\$ 32.00	s/c	\$ 32.00
		Filtro	1	1	FRAM/LUBER-FINER	\$ 14.97	s/c	\$ 14.97
2	Cambio de bujias	N/A				N/A	s/c	\$ -
3	Cambio de filtro de aire	Filtro	1	1	FRAMOSK	\$ 17.21	s/c	\$ 17.21
4	Cambio de filtro de combustible y drenado de trampa de agua (vehiculos diesel)	Filtro	1	1	FRAM/LUBER-FINER	\$ 11.87	s/c	\$ 11.87
5	Cambio de platino y condensador (si aplica solo en vehiculos gasolina)	N/A						\$ -
6	Engrase General	Grasa	1 Lb.	1	VALVOLINE	\$ 5.25	s/c	\$ 5.25
7	Revisión, regulación y limpieza de frenos	(solo operación)					s/c	\$ -
8	Rotación de llantas	(solo operación)					s/c	\$ -
9	Lavado de motor	(solo operación)					s/c	\$ -
10	Revisión y ajuste de fajas	(solo operación)					s/c	\$ -
11	Revisión del sistema eléctrico y luces en general (incluye batería)	(solo operación)					s/c	\$ -
12	Revisión de suspensión y dirección	(solo operación)					s/c	\$ -
13	Revisión general de tuberías y mangueras	(solo operación)					s/c	\$ -
14	Ajustar RPM	(solo operación)					s/c	\$ -
15	Cambio de refrigerante.	Refrigerante	1	1	FREEZONE-XEREX	\$ 6.78	s/c	\$ 6.78
16	Revisión de candelas incandescentes (vehiculos diesel)	(solo operación)					s/c	\$ -
TOTALES						\$ 88.08	\$ -	\$ 88.08

N°	MANTTO. PREVENTIVO 4 Por 20,000 Km. Recorridos	REPUESTOS LUBRICANTES MATERIALES (A)	UNIDAD	CANTIDAD A UTILIZAR	MARCA	PRECIO (A) (CANTIDAD TOTAL)	PRECIO DE MANO DE OBRA (B)	PRECIO TOTAL (A+B)
1	Cambio de aceite y filtro para aceite de motor.	Aceite 15 W 40	¼	8	VALVOLINE	\$ 32.00	s/c	\$ 32.00
		Filtro	1	1	FRAM/LUBER-FINER	\$ 14.97	s/c	\$ 14.97
2	Limpieza y Calibración de bujias (vehiculos gasolina)	(solo operación)					s/c	\$ -
3	Limpieza y Revisión de filtro de aire (si aplica)	(solo operación)					s/c	\$ -

000385

0000056





4	Limpieza de filtro de combustible (si aplica) o drenado de trampa de agua (vehículos diesel)	(solo operación)					s/c	\$ -
5	Cambio de Pastillas de Frenos	Pastillas	Juego	1	ICER-BOSCH	\$ 47.46	\$ 3.75	\$ 51.21
6	Engrase de Baleros de bufas	Grasa	1 Lb.	1	VALVOLINE	\$ 5.65	\$ 10.00	\$ 15.65
7	Revisión, regulación y limpieza de frenos	(solo operación)					s/c	\$ -
8	Rotación de llantas	(solo operación)					s/c	\$ -
9	Lavado de motor	(solo operación)					s/c	\$ -
10	Revisión y ajuste de fajas	(solo operación)					s/c	\$ -
11	Revisión del sistema eléctrico y luces en general (incluye batería)	(solo operación)					s/c	\$ -
12	Revisión de suspensión y dirección	(solo operación)					s/c	\$ -
13	Revisión general de tuberías y mangueras	(solo operación)					s/c	\$ -
14	Ajustar RPM	(solo operación)					s/c	\$ -
15	Drenado y Cambio de solución de sistema de frenos y clutch	Solucion	1	1	VALVOLINE-PYROIL	\$ 6.78	s/c	\$ 6.78
16	Cambio de aceite de caja y corona.	Aceite	¼	10	VALVOLINE	\$ 40.00	s/c	\$ 40.00
TOTALES						\$ 146.86	\$ 13.75	\$ 160.61

TOTAL VEHICULO	\$ 382.42	\$ 23.75	\$ 406.17
TOTAL POR 10 VEHICULO	\$ 3,824.20	\$ 237.50	\$ 4,061.70

MENENDEZ MORENO, S.A. DE C.V.



000384

0000057





13-880

CENTRO NACIONAL DE REGISTROS
OFERTA ECONOMICA DETALLANDO LOS COSTOS EN LOS RUBROSIMILARES DE
MANTENIMIENTOS PREVENTIVO POR TIPO DE AUTOMOTOR, POR RUTINA Y POR GRUPO DE VEHICULOS
LICITACION PUBLICA N° LP-04/2018-CNR.
GUIA DE MANTENIMIENTO PREVENTIVO DE : 5,000 / 20,000 KILOMETROS RECORRIDOS MAS RUTINA ESPECIAL SEGÚN DETERMINE EL CNR

TIPO DE AUTOMOTOR :

MITSUBISHI	DOBLE CAB 4X4	PICK UP	2015	MMBJNKB40FD	4D56	DISEL
------------	------------------	---------	------	-------------	------	-------

Cor.	MANTTO. PREVENTIVO 1 Por 5,000 km. Recorridos	REPUESTOS LUBRICANTES MATERIALES (A)	UNIDAD	CANTIDAD A UTILIZAR	MARCA	PRECIO (A) (CANTIDAD TOTAL)	PRECIO DE MANO DE OBRA (B)	PRECIO TOTAL (A+B)
1	Cambio de aceite y filtro para aceite de motor.	Aceto 15 W 40	¼	8	VALVOLINE	\$ 32.00	s/c	\$ 32.00
		Filtro	1	1	FRAM/LUBER-FINER	\$ 12.71	s/c	\$ 12.71
2	Cambio de bujias (vehículos gasolina)	N/A				N/A	s/c	\$ -
3	Cambio de filtro de aire	Filtro	1	1	FRAM/OSK	\$ 17.21	s/c	\$ 17.21
4	Cambio de filtro de combustible y drenado de trampa de agua (vehículos diesel)	Filtro	1	1	FRAM/LUBER-FINER	\$ 12.43	s/c	\$ 12.43
5	Cambio de platino y condensador (si aplica solo en vehículos gasolina)	N/A					s/c	\$ -
6	Engrase General	Grasa	1 Lb.	1	VALVOLINE	\$ 5.25	s/c	\$ 5.25
7	Engrase de Baleros de buías c/u	Grasa	1 Lb.	1	VALVOLINE	\$ 5.65	\$ 10.00	\$ 15.65
8	Revisión, regulación y limpieza de frenos	(solo operación)					s/c	\$ -
9	Rotación de llantas	(solo operación)					s/c	\$ -
10	Lavado de motor	(solo operación)					s/c	\$ -
11	Revisión y ajuste de fajas	(solo operación)					s/c	\$ -
12	Revisión del sistema eléctrico y luces en general (incluye batería)	(solo operación)					s/c	\$ -
13	Revisión de suspensión y dirección	(solo operación)					s/c	\$ -
14	Revisión general de tuberías y mangueras	(solo operación)					s/c	\$ -
15	Ajustar RPM	(solo operación)					s/c	\$ -
16	Cambio de refrigerante.	Refrigerante	1	1	FREEZTONE-XEREX	\$ 6.78	s/c	\$ 6.78
17	Drenado y Cambio de solución de sistema de frenos y clutch	Solucion	1	1	VALVOLINE-PYROIL	\$ 6.78	s/c	\$ 6.78
18	Revisión de candelas incandescentes (vehículos diesel)	(solo operación)					s/c	\$ -
TOTALES						\$ 98.81	\$ 10.00	\$ 108.81

N°	MANTTO. PREVENTIVO 2 Por 10,000 km. Recorridos	REPUESTOS LUBRICANTES MATERIALES (A)	UNIDAD	CANTIDAD A UTILIZAR	MARCA	PRECIO (A) (CANTIDAD TOTAL)	PRECIO DE MANO DE OBRA (B)	PRECIO TOTAL (A+B)
1	Cambio de aceite y filtro para aceite de motor.	Aceto 15 W 40	¼	8	VALVOLINE	\$ 32.00	s/c	\$ 32.00
		Filtro	1	1	FRAM/LUBER-FINER	\$ 12.71	s/c	\$ 12.71
2	Limpieza y Calibración de bujias (vehículos gasolina)	(solo operación)					s/c	\$ -
3	Limpieza y Revisión de filtro de aire (si aplica)	(solo operación)					s/c	\$ -
4	Limpieza de filtro de combustible (si aplica) o drenado de trampa de agua (vehículos diesel)	(solo operación)					s/c	\$ -
5	Revisión, regulación y limpieza de frenos	(solo operación)					s/c	\$ -
6	Rotación de llantas	(solo operación)					s/c	\$ -
7	Lavado de motor	(solo operación)					s/c	\$ -
8	Revisión y ajuste de fajas	(solo operación)					s/c	\$ -
9	Revisión del sistema eléctrico y luces en general (incluye batería)	(solo operación)					s/c	\$ -
10	Revisión de suspensión y dirección	(solo operación)					s/c	\$ -
11	Revisión general de tuberías y mangueras	(solo operación)					s/c	\$ -
12	Ajustar RPM	(solo operación)					s/c	\$ -
TOTALES						\$ 44.71	\$ -	\$ 44.71

N°	MANTTO. PREVENTIVO 3 Por 15,000 km. Recorridos	REPUESTOS LUBRICANTES MATERIALES (A)	UNIDAD	CANTIDAD A UTILIZAR	MARCA	PRECIO (A) (CANTIDAD TOTAL)	PRECIO DE MANO DE OBRA (B)	PRECIO TOTAL (A+B)
1	Cambio de aceite y filtro para aceite de motor.	Aceto 15 W 40	¼	8	VALVOLINE	\$ 32.00	s/c	\$ 32.00
		Filtro	1	1	FRAM/LUBER-FINER	\$ 12.71	s/c	\$ 12.71
2	Cambio de bujias	N/A				N/A	s/c	\$ -
3	Cambio de filtro de aire	Filtro	1	1	FRAM/OSK	\$ 17.21	s/c	\$ 17.21
4	Cambio de filtro de combustible y drenado de trampa de agua (vehículos diesel)	Filtro	1	1	FRAM/LUBER-FINER	\$ 12.43	s/c	\$ 12.43
5	Cambio de platino y condensador (si aplica solo en vehículos gasolina)	N/A					s/c	\$ -
6	Engrase General	Grasa	1 Lb.	1	VALVOLINE	\$ 5.25	s/c	\$ 5.25
7	Revisión, regulación y limpieza de frenos	(solo operación)					s/c	\$ -
8	Rotación de llantas	(solo operación)					s/c	\$ -
9	Lavado de motor	(solo operación)					s/c	\$ -
10	Revisión y ajuste de fajas	(solo operación)					s/c	\$ -
11	Revisión del sistema eléctrico y luces en general (incluye batería)	(solo operación)					s/c	\$ -
12	Revisión de suspensión y dirección	(solo operación)					s/c	\$ -
13	Revisión general de tuberías y mangueras	(solo operación)					s/c	\$ -
14	Ajustar RPM	(solo operación)					s/c	\$ -
15	Cambio de refrigerante.	Refrigerante	1	1	FREEZTONE-XEREX	\$ 6.78	s/c	\$ 6.78
16	Revisión de candelas incandescentes (vehículos diesel)	(solo operación)					s/c	\$ -
TOTALES						\$ 86.38	\$ -	\$ 86.38

N°	MANTTO. PREVENTIVO 4 Por 20,000 km. Recorridos	REPUESTOS LUBRICANTES MATERIALES (A)	UNIDAD	CANTIDAD A UTILIZAR	MARCA	PRECIO (A) (CANTIDAD TOTAL)	PRECIO DE MANO DE OBRA (B)	PRECIO TOTAL (A+B)
1	Cambio de aceite y filtro para aceite de motor.	Aceto 15 W 40	¼	8	VALVOLINE	\$ 32.00	s/c	\$ 32.00
		Filtro	1	1	FRAM/LUBER-FINER	\$ 12.71	s/c	\$ 12.71
2	Limpieza y Calibración de bujias (vehículos gasolina)	(solo operación)					s/c	\$ -
3	Limpieza y Revisión de filtro de aire (si aplica)	(solo operación)					s/c	\$ -

000383

000058





123456789

4	Limpieza de filtro de combustible (si aplica) o drenado de trampa de agua (vehículos diésel)	(solo operación)						s/c	\$ -
5	Cambio de Pastillas de Frenos	Pastillas	Juego	1	ICER-BOSCH	\$ 47.46	\$ 3.75	\$ 51.21	
6	Engrase de Baleros de bufas	Grasa	1 Lb.	1	VALVOLINE	\$ 5.65	\$ 10.00	\$ 15.65	
7	Revisión, regulación y limpieza de frenos	(solo operación)					s/c	\$ -	
8	Rotación de llantas	(solo operación)					s/c	\$ -	
9	Lavado de motor	(solo operación)					s/c	\$ -	
10	Revisión y ajuste de fajas	(solo operación)					s/c	\$ -	
11	Revisión del sistema eléctrico y luces en general (incluye batería)	(solo operación)					s/c	\$ -	
12	Revisión de suspensión y dirección	(solo operación)					s/c	\$ -	
13	Revisión general de tuberías y mangueras	(solo operación)					s/c	\$ -	
14	Ajustar RPM	(solo operación)					s/c	\$ -	
15	Drenado y Cambio de solución de sistema de frenos y clutch	Solucion		1	VALVOLINE-PYROIL	\$ 6.78	s/c	\$ 6.78	
16	Cambio de aceite de caja y corona.	Aceite	¼	10	VALVOLINE	\$ 40.00	s/c	\$ 40.00	
TOTALES						\$ 144.60	\$ 13.75	\$ 158.35	

TOTAL VEHICULO	\$ 374.50	\$ 23.75	\$ 398.25
TOTAL POR 5 VEHICULO	\$ 1,872.50	\$ 118.75	\$ 1,991.25

DAYS DELMY MORENO DE MENENDEZ
MENENDEZ MORENO, S.A. DE C.V.



000382

0000059



1950



1950

1950

CENTRO NACIONAL DE REGISTROS
OFERTA ECONOMICA DETALLANDO LOS COSTOS EN LOS RUBROSIMILARES DE
MANTENIMIENTOS PREVENTIVO POR TIPO DE AUTOMOTOR, POR RUTINA Y POR GRUPO DE VEHICULOS
LICITACION PUBLICA N° LP-04/2018-CNR.
GUIA DE MANTENIMIENTO PREVENTIVO DE : 5,000 / 20,000 KILOMETROS RECORRIDOS MAS RUTINA ESPECIAL SEGÚN DETERMINE EL CNR

TIPO DE AUTOMOTOR :

TOYOTA	HILUX	PICK UP	2015	MROFR2ZG /MROFS8CD	2KDS	DIESEL
--------	-------	---------	------	--------------------	------	--------

Cor.	MANTTO. PREVENTIVO 1: Por 5,000 km. Recorridos	REPUESTOS LUBRICANTES MATERIALES (A)	UNIDAD	CANTIDAD A UTILIZAR	MARCA	PRECIO (A) (CANTIDAD TOTAL)	PRECIO DE MANO DE OBRA (B)	PRECIO TOTAL (A+B)
1	Cambio de aceite y filtro para aceite de motor.	Acetite 15 W 40	¼	8	VALVOLINE	\$ 32.00	s/c	\$ 32.00
		Filtro	1	1	FRAM/LUBER-FINER	\$ 4.59	s/c	\$ 4.59
2	Cambio de bujias (vehiculos gasolina)	N/A				N/A	s/c	\$ -
3	Cambio de filtro de aire	Filtro	1	1	FRAM/OSK	\$ 19.21	s/c	\$ 19.21
4	Cambio de filtro de combustible y drenado de trampa de agua (vehiculos diesel)	Filtro	1	1	FRAM/LUBER-FINER	\$ 13.00	s/c	\$ 13.00
5	Cambio de platino y condensador (si aplica solo en vehiculos gasolina)	N/A					s/c	\$ -
6	Engrase General	Grasa	1 Lb.	1	VALVOLINE	\$ 5.25	s/c	\$ 5.25
7	Engrase de Baleros de bufas c/u	Grasa	1 Lb.	1	VALVOLINE	\$ 6.65	\$ 10.00	\$ 15.65
8	Revisión, regulación y limpieza de frenos	(solo operación)					s/c	\$ -
9	Rotación de llantas	(solo operación)					s/c	\$ -
10	Lavado de motor	(solo operación)					s/c	\$ -
11	Revisión y ajuste de fajas	(solo operación)					s/c	\$ -
12	Revisión del sistema eléctrico y luces en general (incluye batería)	(solo operación)					s/c	\$ -
13	Revisión de suspensión y dirección	(solo operación)					s/c	\$ -
14	Revisión general de tuberías y mangueras	(solo operación)					s/c	\$ -
15	Ajustar RPM	(solo operación)					s/c	\$ -
16	Cambio de refrigerante.	Refrigerante	1	1	FREEZTONE-XEREX	\$ 6.78	s/c	\$ 6.78
17	Drenado y Cambio de solución de sistema de frenos y clutch	Solucion	1	1	VALVOLINE-PYROIL	\$ 6.78	s/c	\$ 6.78
18	Revisión de candelas incandescentes (vehiculos diesel)	(solo operación)					s/c	\$ -
TOTALES						\$ 93.26	\$ 10.00	\$ 103.26

N°	MANTTO. PREVENTIVO 2: Por 10,000 km. Recorridos	REPUESTOS LUBRICANTES MATERIALES (A)	UNIDAD	CANTIDAD A UTILIZAR	MARCA	PRECIO (A) (CANTIDAD TOTAL)	PRECIO DE MANO DE OBRA (B)	PRECIO TOTAL (A+B)
1	Cambio de aceite y filtro para aceite de motor.	Acetite 15 W 40	¼	8	VALVOLINE	\$ 32.00	s/c	\$ 32.00
		Filtro	1	1	FRAM/LUBER-FINER	\$ 4.59	s/c	\$ 4.59
2	Limpieza y Calibración de bujias (vehiculos gasolina)	(solo operación)					s/c	\$ -
3	Limpieza y Revisión de filtro de aire (si aplica)	(solo operación)					s/c	\$ -
4	Limpieza de filtro de combustible (si aplica) o drenado de trampa de agua (vehiculos diesel)	(solo operación)					s/c	\$ -
5	Revisión, regulación y limpieza de frenos	(solo operación)					s/c	\$ -
6	Rotación de llantas	(solo operación)					s/c	\$ -
7	Lavado de motor	(solo operación)					s/c	\$ -
8	Revisión y ajuste de fajas	(solo operación)					s/c	\$ -
9	Revisión del sistema eléctrico y luces en general (incluye batería)	(solo operación)					s/c	\$ -
10	Revisión de suspensión y dirección	(solo operación)					s/c	\$ -
11	Revisión general de tuberías y mangueras	(solo operación)					s/c	\$ -
12	Ajustar RPM	(solo operación)					s/c	\$ -
TOTALES						\$ 36.59	\$ -	\$ 36.59

N°	MANTTO. PREVENTIVO 3: Por 15,000 km. Recorridos	REPUESTOS LUBRICANTES MATERIALES (A)	UNIDAD	CANTIDAD A UTILIZAR	MARCA	PRECIO (A) (CANTIDAD TOTAL)	PRECIO DE MANO DE OBRA (B)	PRECIO TOTAL (A+B)
1	Cambio de aceite y filtro para aceite de motor.	Acetite 15 W 40	¼	8	VALVOLINE	\$ 32.00	s/c	\$ 32.00
		Filtro	1	1	FRAM/LUBER-FINER	\$ 4.59	s/c	\$ 4.59
2	Cambio de bujias	N/A				N/A	s/c	\$ -
3	Cambio de filtro de aire	Filtro	1	1	FRAM/OSK	\$ 19.21	s/c	\$ 19.21
4	Cambio de filtro de combustible y drenado de trampa de agua (vehiculos diesel)	Filtro	1	1	FRAM/LUBER-FINER	\$ 13.00	s/c	\$ 13.00
5	Cambio de platino y condensador (si aplica solo en vehiculos gasolina)	N/A					s/c	\$ -
6	Engrase General	Grasa	1 Lb.	1	VALVOLINE	\$ 5.25	s/c	\$ 5.25
7	Revisión, regulación y limpieza de frenos	(solo operación)					s/c	\$ -
8	Rotación de llantas	(solo operación)					s/c	\$ -
9	Lavado de motor	(solo operación)					s/c	\$ -
10	Revisión y ajuste de fajas	(solo operación)					s/c	\$ -
11	Revisión del sistema eléctrico y luces en general (Incluye batería)	(solo operación)					s/c	\$ -
12	Revisión de suspensión y dirección	(solo operación)					s/c	\$ -
13	Revisión general de tuberías y mangueras	(solo operación)					s/c	\$ -
14	Ajustar RPM	(solo operación)					s/c	\$ -
15	Cambio de refrigerante.	Refrigerante	1	1	FREEZTONE-XEREX	\$ 6.78	s/c	\$ 6.78
16	Revisión de candelas incandescentes (vehiculos diesel)	(solo operación)					s/c	\$ -
TOTALES						\$ 80.83	\$ -	\$ 80.83

N°	MANTTO. PREVENTIVO 4: Por 20,000 km. Recorridos	REPUESTOS LUBRICANTES MATERIALES (A)	UNIDAD	CANTIDAD A UTILIZAR	MARCA	PRECIO (A) (CANTIDAD TOTAL)	PRECIO DE MANO DE OBRA (B)	PRECIO TOTAL (A+B)
1	Cambio de aceite y filtro para aceite de motor.	Acetite 15 W 40	¼	8	VALVOLINE	\$ 32.00	s/c	\$ 32.00
		Filtro	1	1	FRAM/LUBER-FINER	\$ 4.59	s/c	\$ 4.59
2	Limpieza y Calibración de bujias (vehiculos gasolina)	(solo operación)					s/c	\$ -
3	Limpieza y Revisión de filtro de aire (si aplica)	(solo operación)					s/c	\$ -

00038

0000060





108334

4	Limpeza de filtro de combustible (si aplica) o drenado de trampa de agua (vehículos diesel)	(solo operación)					s/c	\$ -
5	Cambio de Pastillas de Frenos	Pastillas	Juego	1	ICER-BOSCH	\$ 47.97	\$ 3.75	\$ 51.72
6	Engrase de Baleros de bufas	Grasa	1 Lb.	1	VALVOLINE	\$ 5.65	\$ 10.00	\$ 15.65
7	Revisión, regulación y limpieza de frenos	(solo operación)					s/c	\$ -
8	Rotación de llantas	(solo operación)					s/c	\$ -
9	Lavado de motor	(solo operación)					s/c	\$ -
10	Revisión y ajuste de fajas	(solo operación)					s/c	\$ -
11	Revisión del sistema eléctrico y luces en general (incluye batería)	(solo operación)					s/c	\$ -
12	Revisión de suspensión y dirección	(solo operación)					s/c	\$ -
13	Revisión general de tuberías y mangueras	(solo operación)					s/c	\$ -
14	Ajustar RPM	(solo operación)					s/c	\$ -
15	Drenado y Cambio de solución de sistema de frenos y clutch	Solucion		1	VALVOLINE-PYROIL	\$ 4.00	s/c	\$ 4.00
16	Cambio de aceite de caja y corona.	Acelte		10	VALVOLINE	\$ 6.78	s/c	\$ 6.78
TOTALES						\$ 100.99	\$ 13.75	\$ 114.74

TOTAL VEHICULO	\$ 311.67	\$ 23.75	\$ 335.42
TOTAL POR 2 VEHICULO	\$ 623.34	\$ 47.50	\$ 670.84

DAYSI DELIVY MORENO DE MENENDEZ
MENENDEZ MORENO, S.A. DE C.V.



000380

0000061





Handwritten text at the bottom left corner, including a date and some illegible words.

Handwritten text at the bottom center of the page.

ANEXO 7
FORMULARIO DE OFERTA ECONÓMICA DE MANTENIMIENTO PREVENTIVO POR GRUPOS DE VEHÍCULOS
CENTRO NACIONAL DE REGISTROS, LICITACION PÚBLICA N° LP-04/2018-CNR

GRUPO No. 1 GASOLINA

No.	Placa	Categoría	Marca	Color	Año	Rutina 5,000 valor total	Rutina 10,000 valor total	Rutina 15,000 valor total	Rutina 20,000 valor total	Total de las 4 rutinas
1	N-13182	AUTOMÓVIL	MITSUBISHI	AZUL OSCURO	1996	\$52.91	\$20.76	\$46.91	\$84.88	\$205.46

GRUPO No. 2 GASOLINA

No.	Placa	Categoría	Marca	Color	Año	Rutina 5,000 valor total	Rutina 10,000 valor total	Rutina 15,000 valor total	Rutina 20,000 valor total	Total de las 4 rutinas
2	N-15693	AUTOMÓVIL	SUZUKI	BLANCO/DORADO	2001	\$46.00	\$16.00	\$40.00	\$72.76	\$174.76
3	N-15694	AUTOMÓVIL	SUZUKI	BLANCO/DORADO	2001	\$46.00	\$16.00	\$40.00	\$72.76	\$174.76
4	N-15696	AUTOMÓVIL	SUZUKI	BLANCO/DORADO	2001	\$46.00	\$16.00	\$40.00	\$72.76	\$174.76
5	N-15697	AUTOMÓVIL	SUZUKI	BLANCO/DORADO	2001	\$46.00	\$16.00	\$40.00	\$72.76	\$174.76
6	N-15698	AUTOMÓVIL	SUZUKI	BLANCO/DORADO	2001	\$46.00	\$16.00	\$40.00	\$72.76	\$174.76
7	N-15701	AUTOMÓVIL	SUZUKI	BLANCO/DORADO	2001	\$46.00	\$16.00	\$40.00	\$72.76	\$174.76
8	N-15702	AUTOMÓVIL	SUZUKI	BLANCO/DORADO	2001	\$46.00	\$16.00	\$40.00	\$72.76	\$174.76
9	N-15703	AUTOMÓVIL	SUZUKI	BLANCO/DORADO	2001	\$46.00	\$16.00	\$40.00	\$72.76	\$174.76
10	N-15704	AUTOMÓVIL	SUZUKI	BLANCO/DORADO	2001	\$46.00	\$16.00	\$40.00	\$72.76	\$174.76
11	N-15706	AUTOMÓVIL	SUZUKI	BLANCO/DORADO	2001	\$46.00	\$16.00	\$40.00	\$72.76	\$174.76
12	N-16808	AUTOMÓVIL	SUZUKI	BLANCO/DORADO	2001	\$46.00	\$16.00	\$40.00	\$72.76	\$174.76

GRUPO No. 3 GASOLINA

No.	Placa	Categoría	Marca	Color	Año	Rutina 5,000 valor total	Rutina 10,000 valor total	Rutina 15,000 valor total	Rutina 20,000 valor total	Total de las 4 rutinas
13	N-14222	AUTOMÓVIL	DAIHATSU	GRIS	2001	\$54.34	\$19.00	\$48.34	\$79.52	\$201.20
14	N-15528	AUTOMÓVIL	DAIHATSU	GRIS	2000	\$54.34	\$19.00	\$48.34	\$79.52	\$201.20
15	N-16666	AUTOMÓVIL	DAIHATSU	VERDE JADE, M/PLATEADAS	2003	\$54.34	\$19.00	\$48.34	\$79.52	\$201.20
16	N-16668	AUTOMÓVIL	DAIHATSU	CHAMPAN	2003	\$54.34	\$19.00	\$48.34	\$79.52	\$201.20
17	N-16669	AUTOMÓVIL	DAIHATSU	AZUL MICA	2003	\$54.34	\$19.00	\$48.34	\$79.52	\$201.20
18	N-16670	AUTOMÓVIL	DAIHATSU	VERDE JADE	2003	\$54.34	\$19.00	\$48.34	\$79.52	\$201.20
19	N-16671	AUTOMÓVIL	DAIHATSU	GRIS PLATA, M/PLATEADAS	2003	\$54.34	\$19.00	\$48.34	\$79.52	\$201.20
20	N-17213	AUTOMÓVIL	DAIHATSU	AZUL	2004	\$54.34	\$19.00	\$48.34	\$79.52	\$201.20
21	N-17214	AUTOMÓVIL	DAIHATSU	GRIS METÁLICO	2003	\$54.34	\$19.00	\$48.34	\$79.52	\$201.20
22	N-17215	AUTOMÓVIL	DAIHATSU	ROJO	2004	\$54.34	\$19.00	\$48.34	\$79.52	\$201.20
23	N-17217	AUTOMÓVIL	DAIHATSU	VERDE	2003	\$54.34	\$19.00	\$48.34	\$79.52	\$201.20
24	N-17218	AUTOMÓVIL	DAIHATSU	VERDE JADE/GRIS METÁLICO	2004	\$54.34	\$19.00	\$48.34	\$79.52	\$201.20
25	N-17346	AUTOMÓVIL	DAIHATSU	AZUL	2004	\$54.34	\$19.00	\$48.34	\$79.52	\$201.20
26	P-563680	AUTOMÓVIL	DAIHATSU	AZUL MICA	2003	\$54.34	\$19.00	\$48.34	\$79.52	\$201.20

GRUPO No. 4 GASOLINA

No.	Placa	Categoría	Marca	Color	Año	Rutina 5,000 valor total	Rutina 10,000 valor total	Rutina 15,000 valor total	Rutina 20,000 valor total	Total de las 4 rutinas
27	P-510056	AUTOMÓVIL	FORD	GRIS METÁLICO	2003	\$63.29	\$32.77	\$57.29	\$104.25	\$257.60

001217 0004





25 Av. Sur y 4a. Calle Pte., No. 311, Apartado Postal 1860, San Salvador, El Salvador, C.A.
 PBX: (503) 2205-1500 • Directo: (503) 2205-1528 • 2205-1529 • Fax: (503) 2222-2198 • E-mail: ventas@lcrsalvador.com

GRUPO No. 5 GASOLINA										
No.	Placa	Clase	Marca	Color	Año	Rutina 5,000 valor total	Rutina 10,000 valor total	Rutina 15,000 valor total	Rutina 20,000 valor total	Total de las rutinas
28	P-467111 X N-10478	AUTOMÓVIL	TOYOTA	GRIS	2001	\$48.65	\$20.45	\$42.66	\$91.93	\$203.70
GRUPO No. 6 GASOLINA										
No.	Placa	Clase	Marca	Color	Año	Rutina 5,000 valor total	Rutina 10,000 valor total	Rutina 15,000 valor total	Rutina 20,000 valor total	Total de las rutinas
29	N-3593	AUTOMÓVIL	TOYOTA	BLANCO	1995	\$50.25	\$17.12	\$44.25	\$59.84	\$171.46
GRUPO No. 7 GASOLINA										
No.	Placa	Clase	Marca	Color	Año	Rutina 5,000 valor total	Rutina 10,000 valor total	Rutina 15,000 valor total	Rutina 20,000 valor total	Total de las rutinas
30	N-2059	AUTOMÓVIL	MITSUBISHI	GRIS	1999	\$50.25	\$17.12	\$43.00	\$59.84	\$170.21
31	N-17242	AUTOMÓVIL	MITSUBISHI	OCRE	1999	\$50.25	\$17.12	\$43.00	\$59.84	\$170.21
GRUPO No. 8 GASOLINA										
No.	Placa	Clase	Marca	Color	Año	Rutina 5,000 valor total	Rutina 10,000 valor total	Rutina 15,000 valor total	Rutina 20,000 valor total	Total de las rutinas
32	N-3931	AUTOMÓVIL	TOYOTA	VERDE	1995	\$60.50	\$20.00	\$54.50	\$62.72	\$197.72
GRUPO No. 9 GASOLINA										
No.	Placa	Clase	Marca	Color	Año	Rutina 5,000 valor total	Rutina 10,000 valor total	Rutina 15,000 valor total	Rutina 20,000 valor total	Total de las rutinas
33	N-4871	AUTOMÓVIL	TOYOTA	VERDE	1996	\$53.52	\$17.12	\$45.01	\$62.95	\$178.00
34	N-4875	AUTOMÓVIL	TOYOTA	NEGRO	1996	\$53.52	\$17.12	\$45.01	\$62.95	\$178.00
VEHÍCULOS A COMBUSTIBLE DIESEL										
GRUPO No. 1 DIESEL										
No.	Placa	Clase	Marca	Color	Año	Rutina 5,000 valor total	Rutina 10,000 valor total	Rutina 15,000 valor total	Rutina 20,000 valor total	Total de las rutinas
35	N-7685	MICROBÚS	HYUNDAI	PLATEADO	2008	\$57.61	\$27.80	\$51.61	\$99.28	\$236.30
GRUPO No. 2 DIESEL										
No.	Placa	Clase	Marca	Color	Año	Rutina 5,000 valor total	Rutina 10,000 valor total	Rutina 15,000 valor total	Rutina 20,000 valor total	Total de las rutinas
36	N-3299	PICK-UP	TOYOTA	VERDE	2005	\$52.23	\$33.50	\$46.23	\$89.72	\$221.68
37	N-6052	PICK-UP	TOYOTA	BEIGE	2005	\$52.23	\$33.50	\$46.23	\$89.72	\$221.68
38	N-7067	PICK-UP	TOYOTA	AZUL	1998	\$52.23	\$33.50	\$46.23	\$89.72	\$221.68
39	N-17551	PICK-UP	TOYOTA	BLANCO	2005	\$52.23	\$33.50	\$46.23	\$89.72	\$221.68
40	N-17553	PICK-UP	TOYOTA	BLANCO	2005	\$52.23	\$33.50	\$46.23	\$89.72	\$221.68
41	N-17554	PICK-UP	TOYOTA	ROJO	2005	\$52.23	\$33.50	\$46.23	\$89.72	\$221.68
42	N-17556	PICK-UP	TOYOTA	BEIGE	2005	\$52.23	\$33.50	\$46.23	\$89.72	\$221.68
43	N-17792	PICK-UP	TOYOTA	AZUL	2005	\$52.23	\$33.50	\$46.23	\$89.72	\$221.68
44	N-17801	PICK-UP	TOYOTA	VERDE	2005	\$52.23	\$33.50	\$46.23	\$89.72	\$221.68
45	N-17802	PICK-UP	TOYOTA	VERDE	2005	\$52.23	\$33.50	\$46.23	\$89.72	\$221.68
46	N-17803	PICK-UP	TOYOTA	VERDE	2005	\$52.23	\$33.50	\$46.23	\$89.72	\$221.68
47	N-17804	PICK-UP	TOYOTA	AZUL	2005	\$52.23	\$33.50	\$46.23	\$89.72	\$221.68
48	N-17805	PICK-UP	TOYOTA	BLANCO	2005	\$52.23	\$33.50	\$46.23	\$89.72	\$221.68
49	N-3755	PICK-UP	TOYOTA	VERDE	2005	\$52.23	\$33.50	\$46.23	\$89.72	\$221.68
50	N-3567	PICK-UP	TOYOTA	BEIGE	2005	\$52.23	\$33.50	\$46.23	\$89.72	\$221.68
51	N-3459	PICK-UP	TOYOTA	BLANCO	2005	\$52.23	\$33.50	\$46.23	\$89.72	\$221.68

001216 0005





25 Av. Sur y 4a. Calle Pte., No. 311, Apartado Postal 1860, San Salvador, El Salvador, C.A.
 PBX: (503) 2205-1500 • Directo: (503) 2205-1528 • 2205-1529 • Fax: (503) 2222-2198 • E-mail: ventas@lcrel Salvador.com

GRUPO No. 3 DIESEL										
No.	Placa	Clase	Marca	Color	Año	Rutina 5.000 valor total	Rutina 10.000 valor total	Rutina 15.000 valor total	Rutina 20.000 valor total	Total de las rutinas
52	N-4263	PICK-UP	MAZDA	NEGRO METÁLICO	2005	\$51.13	\$30.70	\$45.13	\$102.18	\$229.14
53	N-16623	PICK-UP	MAZDA	GRIS METÁLICO	2003	\$51.13	\$30.70	\$45.13	\$102.18	\$229.14
54	N-16616	PICK-UP	MAZDA	AZUL OSCURO METAL	2003	\$51.13	\$30.70	\$45.13	\$102.18	\$229.14
55	N-16617	PICK-UP	MAZDA	GRIS METÁLICO	2003	\$51.13	\$30.70	\$45.13	\$102.18	\$229.14
56	N-16618	PICK-UP	MAZDA	AZUL OSCURO METÁLICO	2003	\$51.13	\$30.70	\$45.13	\$102.18	\$229.14
57	N-16619	PICK-UP	MAZDA	BLANCO	2003	\$51.13	\$30.70	\$45.13	\$102.18	\$229.14
58	N-16620	PICK-UP	MAZDA	VERDE OSCURO METÁLICO	2003	\$51.13	\$30.70	\$45.13	\$102.18	\$229.14
59	N-16621	PICK-UP	MAZDA	BLANCO	2003	\$51.13	\$30.70	\$45.13	\$102.18	\$229.14
60	N-16624	PICK-UP	MAZDA	GRIS METÁLICO	2003	\$51.13	\$30.70	\$45.13	\$102.18	\$229.14
61	N-16625	PICK-UP	MAZDA	BLANCO	2003	\$51.13	\$30.70	\$45.13	\$102.18	\$229.14
62	N-16626	PICK-UP	MAZDA	AZUL OSCURO METÁLICO	2003	\$51.13	\$30.70	\$45.13	\$102.18	\$229.14
63	N-16627	PICK-UP	MAZDA	AZUL OSCURO	2003	\$51.13	\$30.70	\$45.13	\$102.18	\$229.14
64	N-17517	PICK-UP	MAZDA	OCRE METÁLICO	2005	\$51.13	\$30.70	\$45.13	\$102.18	\$229.14
65	N-17518	PICK-UP	MAZDA	VERDE METÁLICO	2005	\$51.13	\$30.70	\$45.13	\$102.18	\$229.14
66	N-17519	PICK-UP	MAZDA	ROJO	2005	\$51.13	\$30.70	\$45.13	\$102.18	\$229.14
67	N-17520	PICK-UP	MAZDA	AZUL METÁLICO	2005	\$51.13	\$30.70	\$45.13	\$102.18	\$229.14
68	N-17522	PICK-UP	MAZDA	AZUL METÁLICO	2005	\$51.13	\$30.70	\$45.13	\$102.18	\$229.14
69	N-17523	PICK-UP	MAZDA	OCRE METÁLICO	2005	\$51.13	\$30.70	\$45.13	\$102.18	\$229.14
70	N-17524	PICK-UP	MAZDA	OCRE METÁLICO	2005	\$51.13	\$30.70	\$45.13	\$102.18	\$229.14
71	N-17525	PICK-UP	MAZDA	GRIS OSCURO MET.	2005	\$51.13	\$30.70	\$45.13	\$102.18	\$229.14
72	N-11345	PICK-UP	MAZDA	GRIS METÁLICO	2003	\$51.13	\$30.70	\$45.13	\$102.18	\$229.14
73	N-16460	PICK-UP	MAZDA	VERDE METÁLICO	2005	\$51.13	\$30.70	\$45.13	\$102.18	\$229.14
74	N-16461	PICK-UP	MAZDA	VERDE METÁLICO	2005	\$51.13	\$30.70	\$45.13	\$102.18	\$229.14
75	N-16462	PICK-UP	MAZDA	BEIGE METÁLICO	2005	\$51.13	\$30.70	\$45.13	\$102.18	\$229.14
76	N-16463	PICK-UP	MAZDA	AZUL METÁLICO	2005	\$51.13	\$30.70	\$45.13	\$102.18	\$229.14
77	N-17684	PICK-UP	MAZDA	BLANCO	2005	\$51.13	\$30.70	\$45.13	\$102.18	\$229.14
78	N-17839	PICK-UP	MAZDA	GRIS OSCURO METÁLICO	2005	\$51.13	\$30.70	\$45.13	\$102.18	\$229.14
79	N-17840	PICK-UP	MAZDA	OCRE METÁLICO	2005	\$51.13	\$30.70	\$45.13	\$102.18	\$229.14
80	N-17841	PICK-UP	MAZDA	VERDE METÁLICO	2005	\$51.13	\$30.70	\$45.13	\$102.18	\$229.14
81	N-17550	PICK-UP	MAZDA	VERDE	2005	\$51.13	\$30.70	\$45.13	\$102.18	\$229.14
82	N-17757	PICK-UP	MAZDA	BLANCO	2005	\$51.13	\$30.70	\$45.13	\$102.18	\$229.14
83	N-17758	PICK-UP	MAZDA	NEGRO METÁLICO	2005	\$51.13	\$30.70	\$45.13	\$102.18	\$229.14
84	N-17759	PICK-UP	MAZDA	VERDE	2005	\$51.13	\$30.70	\$45.13	\$102.18	\$229.14
85	N-17760	PICK-UP	MAZDA	OCRE METÁLICO	2005	\$51.13	\$30.70	\$45.13	\$102.18	\$229.14
86	N-17761	PICK-UP	MAZDA	BEIGE METÁLICO	2005	\$51.13	\$30.70	\$45.13	\$102.18	\$229.14
87	N-17763	PICK-UP	MAZDA	NEGRO METÁLICO	2005	\$51.13	\$30.70	\$45.13	\$102.18	\$229.14
88	N-17764	PICK-UP	MAZDA	BLANCO	2005	\$51.13	\$30.70	\$45.13	\$102.18	\$229.14
89	N-17765	PICK-UP	MAZDA	ROJO	2005	\$51.13	\$30.70	\$45.13	\$102.18	\$229.14
90	N-8792	PICK-UP	MAZDA	NEGRO METÁLICO	2005	\$51.13	\$30.70	\$45.13	\$102.18	\$229.14
91	N-17767	PICK-UP	MAZDA	ROJO	2005	\$51.13	\$30.70	\$45.13	\$102.18	\$229.14

001215 0006



1000

1000

25 Av. Sur y 4a. Calle Pte., No. 311, Apartado Postal 1860, San Salvador, El Salvador, C.A.
 PBX: (503) 2205-1500 • Directo: (503) 2205-1528 • 2205-1529 • Fax: (503) 2222-2198 • E-mail: ventas@lcrel.salvador.com

No.	Placa	Clase	Marca	Color	Año	Rutina 5,000 valor total	Rutina 10,000 valor total	Rutina 15,000 valor total	Rutina 20,000 valor total	Total de las 4 rutinas
92	N-12407	PICK-UP	MAZDA	OCRE METÁLICO	2006	\$51.13	\$30.70	\$45.13	\$102.18	\$229.14
93	N-12343	PICK-UP	MAZDA	GRIS OSCURO METÁLICO	2006	\$51.13	\$30.70	\$45.13	\$102.18	\$229.14
94	N-12410	PICK-UP	MAZDA	BEIGE METÁLICO	2006	\$51.13	\$30.70	\$45.13	\$102.18	\$229.14
95	N-12392	PICK-UP	MAZDA	VERDE METÁLICO	2006	\$51.13	\$30.70	\$45.13	\$102.18	\$229.14
GRUPO No. 4 DIESEL										
96	N-2244	PICK-UP	MAZDA	OCRE METÁLICO	2008	\$57.19	\$32.44	\$51.19	\$103.92	\$244.74
97	N-9761	PICK-UP	MAZDA	BLANCO	2007	\$57.19	\$32.44	\$51.19	\$103.92	\$244.74
98	N-10843	PICK-UP	MAZDA	BLANCO	2007	\$57.19	\$32.44	\$51.19	\$103.92	\$244.74
99	N-10844	PICK-UP	MAZDA	BLANCO	2007	\$57.19	\$32.44	\$51.19	\$103.92	\$244.74
100	N-10851	PICK-UP	MAZDA	BEIGE METÁLICO	2007	\$57.19	\$32.44	\$51.19	\$103.92	\$244.74
101	N-10852	PICK-UP	MAZDA	BLANCO	2007	\$57.19	\$32.44	\$51.19	\$103.92	\$244.74
102	N-10889	PICK-UP	MAZDA	OCRE METÁLICO	2007	\$57.19	\$32.44	\$51.19	\$103.92	\$244.74
103	N-10891	PICK-UP	MAZDA	BLANCO	2007	\$57.19	\$32.44	\$51.19	\$103.92	\$244.74
104	N-7747	PICK-UP	MAZDA	GRIS METÁLICO	2008	\$57.19	\$32.44	\$51.19	\$103.92	\$244.74
GRUPO No. 5 DIESEL										
105	N-16470	MICROBÚS	MAZDA	BLANCO	2000	\$56.95	\$30.70	\$50.95	\$95.14	\$233.74
106	N-10963	MICROBÚS	MAZDA	BLANCO	2007	\$56.95	\$30.70	\$50.95	\$95.14	\$233.74
107	N-10896	MICROBÚS	MAZDA	BLANCO	2007	\$56.95	\$30.70	\$50.95	\$95.14	\$233.74
108	N-10908	MICROBÚS	MAZDA	BLANCO	2007	\$56.95	\$30.70	\$50.95	\$95.14	\$233.74
GRUPO No. 6 DIESEL										
109	N-13806	PICK-UP	ISUZU	ROJO	1998	\$83.75	\$41.75	\$77.75	\$98.51	\$301.76
GRUPO No. 7 DIESEL										
110	N-3489	AUTOMÓVIL	TOYOTA	GRIS	1995	\$54.43	\$34.00	\$48.43	\$90.76	\$227.62
111	N-4290	AUTOMÓVIL	TOYOTA	GRIS	1995	\$54.43	\$34.00	\$48.43	\$90.76	\$227.62
GRUPO No. 8 DIESEL										
112	N-11763	AUTOMÓVIL	HYUNDAI	OCRE	1998	\$56.40	\$31.00	\$50.40	\$98.80	\$236.60
GRUPO No. 9 DIESEL										
113	N-10208	PICK-UP	NISSAN	GRIS CLARO MET.	2002	\$54.00	\$30.00	\$48.00	\$90.44	\$222.44
GRUPO No. 10 DIESEL										
114	N-4940	CAMIÓN	ISUZU	BLANCO	1996	\$113.50	\$66.00	\$107.50	\$131.18	\$418.18
GRUPO No. 11 DIESEL										
115	N-14400	AUTOMÓVIL	TOYOTA	BLANCO	1998	\$81.85	\$56.40	\$75.85	\$170.50	\$384.60





25 Av. Sur y 4a. Calle Pte., No. 311, Apartado Postal 1860, San Salvador, El Salvador, C.A.
 PBX: (503) 2205-1500 • Directo: (503) 2205-1528 • 2205-1529 • Fax: (503) 2222-2198 • E-mail: ventas@lcrel.salvador.com

GRUPO No. 12 DIESEL										
No.	Placa	Clase	Marca	Color	Año	Rutina 5,000 valor total	Rutina 10,000 valor total	Rutina 15,000 valor total	Rutina 20,000 valor total	Total de las 4 rutinas
116	N-18181	MICROBÚS	TOYOTA	AZUL	2008	\$68.50	\$38.00	\$62.50	\$161.46	\$330.46
GRUPO No. 13 DIESEL										
No.	Placa	Clase	Marca	Color	Año	Rutina 5,000 valor total	Rutina 10,000 valor total	Rutina 15,000 valor total	Rutina 20,000 valor total	Total de las 4 rutinas
117	N-18030	MICROBÚS	VOLKSWAGEN	BLANCO, ROJO Y AMARILLO	2009	\$93.75	\$44.50	\$87.75	\$117.24	\$343.24
GRUPO No. 14 DIESEL										
No.	Placa	Clase	Marca	Color	Año	Rutina 5,000 valor total	Rutina 10,000 valor total	Rutina 15,000 valor total	Rutina 20,000 valor total	Total de las 4 rutinas
118	N-9406	PICK-UP	TOYOTA	GRIS OSCURO	2015	\$74.50	\$44.00	\$68.50	\$167.46	\$354.46
119	N-3016	PICK-UP	PICK-UP	BLANCO	2015	\$74.50	\$44.00	\$68.50	\$167.46	\$354.46
120	N-9420	PICK-UP	TOYOTA	BLANCO	2015	\$74.50	\$44.00	\$68.50	\$167.46	\$354.46
121	N-3047	PICK-UP	TOYOTA	GRIS OSCURO	2015	\$74.50	\$44.00	\$68.50	\$167.46	\$354.46
122	N-10230	PICK-UP	TOYOTA	GRIS CLARO	2015	\$74.50	\$44.00	\$68.50	\$167.46	\$354.46
123	N-9414	PICK-UP	TOYOTA	BLANCO	2015	\$74.50	\$44.00	\$68.50	\$167.46	\$354.46
124	N-10714	PICK-UP	TOYOTA	GRIS CLARO	2015	\$74.50	\$44.00	\$68.50	\$167.46	\$354.46
125	N-10526	PICK-UP	TOYOTA	GRIS CLARO	2015	\$74.50	\$44.00	\$68.50	\$167.46	\$354.46
126	N-9416	PICK-UP	TOYOTA	BLANCO	2015	\$74.50	\$44.00	\$68.50	\$167.46	\$354.46
127	N-3030	PICK-UP	TOYOTA	GRIS OSCURO	2015	\$74.50	\$44.00	\$68.50	\$167.46	\$354.46
128	N-10920	PICK-UP	TOYOTA	GRIS CLARO	2015	\$74.50	\$44.00	\$68.50	\$167.46	\$354.46
129	N-10591	PICK-UP	TOYOTA	GRIS CLARO	2015	\$74.50	\$44.00	\$68.50	\$167.46	\$354.46
130	N-9957	PICK-UP	TOYOTA	BLANCO	2015	\$74.50	\$44.00	\$68.50	\$167.46	\$354.46
131	N-9415	PICK-UP	TOYOTA	BLANCO	2015	\$74.50	\$44.00	\$68.50	\$167.46	\$354.46
GRUPO No. 15 DIESEL										
No.	Placa	Clase	Marca	Color	Año	Rutina 5,000 valor total	Rutina 10,000 valor total	Rutina 15,000 valor total	Rutina 20,000 valor total	Total de las 4 rutinas
132	N-9323	MICROBÚS	TOYOTA	GRIS CLARO	2015	\$74.50	\$44.00	\$68.50	\$167.46	\$354.46
133	N-3085	PICK-UP	TOYOTA	BLANCO	2015	\$74.50	\$44.00	\$68.50	\$167.46	\$354.46
134	N-9331	MICROBÚS	TOYOTA	TOYOTA	2015	\$74.50	\$44.00	\$68.50	\$167.46	\$354.46
135	N-9403	MICROBÚS	TOYOTA	AZUL	2015	\$74.50	\$44.00	\$68.50	\$167.46	\$354.46
136	N-9328	MICROBÚS	TOYOTA	AZUL	2015	\$74.50	\$44.00	\$68.50	\$167.46	\$354.46
137	N-9213	MICROBÚS	TOYOTA	GRIS CLARO	2015	\$74.50	\$44.00	\$68.50	\$167.46	\$354.46
GRUPO No. 16 DIESEL - UCP										
No.	Placa	Clase	Marca	Color	Año	Rutina 5,000 valor total	Rutina 10,000 valor total	Rutina 15,000 valor total	Rutina 20,000 valor total	Total de las 4 rutinas
138	N-5095	PICK-UP	MITSUBISHI	BLANCO	2011	\$78.00	\$45.00	\$72.00	\$168.46	\$363.46
139	N-5096	PICK-UP	MITSUBISHI	BLANCO	2011	\$78.00	\$45.00	\$72.00	\$168.46	\$363.46
140	N-5099	PICK-UP	MITSUBISHI	GRIS CLARO	2012	\$78.00	\$45.00	\$72.00	\$168.46	\$363.46
141	N-5101	PICK-UP	MITSUBISHI	BLANCO	2011	\$78.00	\$45.00	\$72.00	\$168.46	\$363.46
142	N-5120	PICK-UP	MITSUBISHI	GRIS CLARO	2012	\$78.00	\$45.00	\$72.00	\$168.46	\$363.46
143	N-5133	PICK-UP	MITSUBISHI	BLANCO	2012	\$78.00	\$45.00	\$72.00	\$168.46	\$363.46
144	N-5135	PICK-UP	MITSUBISHI	BLANCO	2012	\$78.00	\$45.00	\$72.00	\$168.46	\$363.46
145	N-5136	PICK-UP	MITSUBISHI	GRIS	2012	\$78.00	\$45.00	\$72.00	\$168.46	\$363.46
146	N-5137	PICK-UP	MITSUBISHI	BLANCO	2012	\$78.00	\$45.00	\$72.00	\$168.46	\$363.46
147	N-5139	PICK-UP	MITSUBISHI	BLANCO	2011	\$78.00	\$45.00	\$72.00	\$168.46	\$363.46

001213 0008





25 Av. Sur y 4a. Calle Pte., No. 311, Apartado Postal 1860, San Salvador, El Salvador, C.A.
 PBX: (503) 2205-1500 • Directo: (503) 2205-1528 • 2205-1529 • Fax: (503) 2222-2198 • E-mail: ventas@lcrelssalvador.com

GRUPO No. 17 DIESEL - UCP										
Nº.	Placa	Clase	Marca	Color	Año	Rutina 5,000 valor total	Rutina 10,000 valor total	Rutina 15,000 valor total	Rutina 20,000 valor total	Total de las 4 rutinas
148	N-3592	PICK-UP 4X4	MITSUBISHI	BLANCO	2015	\$72.00	\$45.50	\$66.00	\$168.96	\$352.46
149	N-3562	PICK-UP 4X4	MITSUBISHI	BLANCO	2015	\$72.00	\$45.50	\$66.00	\$168.96	\$352.46
150	N-3558	PICK-UP 4X4	MITSUBISHI	BLANCO	2015	\$72.00	\$45.50	\$66.00	\$168.96	\$352.46
151	N-3536	PICK-UP 4X4	MITSUBISHI	BLANCO	2015	\$72.00	\$45.50	\$66.00	\$168.96	\$352.46
152	N-3556	PICK-UP 4X4	MITSUBISHI	BLANCO	2015	\$72.00	\$45.50	\$66.00	\$168.96	\$352.46
GRUPO No. 18 DIESEL - UCP										
Nº.	Placa	Clase	Marca	Color	Año	Rutina 5,000 valor total	Rutina 10,000 valor total	Rutina 15,000 valor total	Rutina 20,000 valor total	Total de las 4 rutinas
153	N-6758	PICK-UP	TOYOTA	BLANCO	2015	\$74.50	\$44.00	\$68.50	\$167.46	\$354.46
154	N-6741	PICK-UP	TOYOTA	BLANCO	2015	\$74.50	\$44.00	\$68.50	\$167.46	\$354.46
TOTAL COSTO DE MANTENIMIENTOS PREVENTIVOS DE VEHICULOS										\$39,362.02

COSTO GENERAL DE MANTENIMIENTOS PREVENTIVO DE VEHICULOS GASOLINA	\$ 6,471.52
COSTO GENERAL DE MANTENIMIENTOS PREVENTIVO DE VEHICULOS DIESEL	\$ 32,890.50
COSTO TOTAL POR MANTENIMIENTOS PREVENTIVOS	\$ 39,362.02

COSTO TOTAL EN LETRAS: TREINTA Y NUEVE MIL TRESCIENTOS SESENTA Y DOS 02/100 DOLARES (Precios Incluyen Iva)

LA CASA DEL REPUESTO S.A. DE C.V.

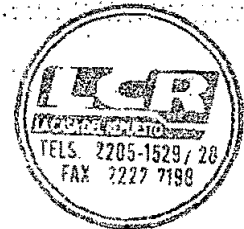

GERBER ARTURO CASTILLO HERNANDEZ
 Apoderado Especial Administrativo

Firma

Sello

009
 001212





25 Av. Sur y 4a. Calle Pte., No. 311, Apartado Postal 1860, San Salvador, El Salvador, C.A.
PBX: (503) 2205-1500 • Directo: (503) 2205-1528 • 2205-1529 • Fax: (503) 2222-2198 • E-mail: ventas@lcrelsalvador.com

OFERTA ECONOMICA RUTINAS DE MANTENIMIENTO PREVENTIVO (ANEXO 8)

LICITACION PUBLICA N° LP-04/2018-CNR



0010
001211



25 Av. Sur y 4a. Calle Pte., No. 311, Apartado Postal 1860, San Salvador, El Salvador, C.A.
PBX: (503) 2205-1500 • Directo: (503) 2205-1528 • 2205-1529 • Fax: (503) 2222-2198 • E-mail: ventas@lcrelssalvador.com

ANEXO 8
FORMATO DE OFERTA ECONOMICA POR RUTINA Y POR GRUPO DE VEHICULOS
DETALLANDO LOS COSTOS EN LOS RUBROS DE SIMILARES
MANTENIMIENTOS PREVENTIVOS Y POR TIPO DE AUTOMOTOR
LICITACION PUBLICA N° LP-04/2018-CNR.

GUIA DE MANTENIMIENTO PREVENTIVO DE : 5,000 / 20,000 KILOMETROS RECORRIDOS MAS RUTINA ESPECIAL SEGUN DETERMINE EL CNR

TIPO DE AUTOMOTOR :

Mitsubishi	MONTER O	Azul oscuro	96	DONV120TJ0018 1	4G34-LC9206	GASOLINA
------------	-------------	-------------	----	--------------------	-------------	----------

Cor.	MANTTO. PREVENTIVO 1 Por 5,000 km. Recorridos	REPUESTOS LUBRICANTES MATERIALES (A)	UNIDAD	CANTIDAD A UTILIZAR	MARCA	PRECIO (A) (CANTIDAD TOTAL)	PRECIO DE MANO DE OBRA (B)	PRECIO TOTAL (A+B)
1	Cambio de aceite que cumpla con las normas API CK-4 ó CJ-4 y	Aceite 20 W 50	¼ galón	5	XTRA REV	\$16.25	s/c	\$16.25
	Cambio de filtro de Aceite al motor	Filtro	1	1	FRAM/LUBER-FINER	\$4.51	s/c	\$4.51
2	Cambio de bujías (vehículos gasolina)	bujías	1	4	autolite	\$8.00	s/c	\$8.00
3	Cambio de filtro de aire	Filtro	1	1	FRAM/LORENZ	\$9.00	s/c	\$9.00
4	Cambio de filtro de combustible y drenado de trampa de agua (vehículos diesel)	Filtro	1	1	FRAM/LUBER-FINER	\$6.65	s/c	\$6.65
5	Cambio de platino y condensador (si aplica solo en vehículos gasolina)	N/A					s/c	\$0.00
6	Engrase General					s/c	s/c	\$0.00
7	Engrase de Baleros de bujías etc	Grasa	1 LB.		Abro	\$4.00	s/c	\$4.00
8	Revisión, regulación y limpieza de frenos	(solo operación)					s/c	\$0.00
9	Rotación de llantas	(solo operación)					s/c	\$0.00
10	Lavado de motor	(solo operación)					s/c	\$0.00
11	Revisión y ajuste de fajas	(solo operación)					s/c	\$0.00
12	Revisión del sistema eléctrico y luces en general (incluye batería)	(solo operación)					s/c	\$0.00
13	Revisión de suspensión y dirección	(solo operación)					s/c	\$0.00
14	Revisión general de tuberías y mangueras	(solo operación)					s/c	\$0.00
15	Ajustar RPM	(solo operación)					s/c	\$0.00
16	Cambio de refrigerante.	Refrigerante	1	1	Abro	\$2.50	s/c	\$2.50
17	Drenado y Cambio de solución de sistema de frenos y clutch	Solución	1	1	Abro	\$2.00	s/c	\$2.00
18	Revisión de candelas incandescentes (vehículos diesel)	N/A	N/A	N/A	N/A	N/A	s/c	\$0.00
TOTALES						\$52.91	\$	\$52.91

N°	MANTTO. PREVENTIVO 2 Por 10,000 km. Recorridos	REPUESTOS LUBRICANTES MATERIALES (A)	UNIDAD	CANTIDAD A UTILIZAR	MARCA	PRECIO (A) (CANTIDAD TOTAL)	PRECIO DE MANO DE OBRA (B)	PRECIO TOTAL (A+B)
1	Cambio de aceite que cumpla con las normas API CK-4 ó CJ-4 y	Aceite 20 W 50	¼ galón	5	XTRA REV	\$16.25	s/c	\$16.25
	Cambio de filtro de Aceite al motor	Filtro	1	1	FRAM/LUBER-FINER	\$4.51	s/c	\$4.51
2	Limpieza y Calibración de bujías (vehículos gasolina)	(solo operación)					s/c	\$0.00
3	Limpieza y Revisión de filtro de aire (si aplica)	(solo operación)					s/c	\$0.00
4	Limpieza de filtro de combustible (si aplica) o drenado de trampa de agua (vehículos diesel)	(solo operación)					s/c	\$0.00
6	Revisión, regulación y limpieza de frenos	(solo operación)					s/c	\$0.00
8	Rotación de llantas	(solo operación)					s/c	\$0.00
7	Lavado de motor	(solo operación)					s/c	\$0.00
8	Revisión y ajuste de fajas	(solo operación)					s/c	\$0.00
9	Revisión del sistema eléctrico y luces en general (incluye batería)	(solo operación)					s/c	\$0.00
10	Revisión de suspensión y dirección	(solo operación)					s/c	\$0.00
11	Revisión general de tuberías y mangueras	(solo operación)					s/c	\$0.00
12	Ajustar RPM	(solo operación)					s/c	\$0.00
TOTALES						\$20.76	\$	\$20.76

N°	MANTTO. PREVENTIVO 3 Por 15,000 km. Recorridos	REPUESTOS LUBRICANTES MATERIALES (A)	UNIDAD	CANTIDAD A UTILIZAR	MARCA	PRECIO (A) (CANTIDAD TOTAL)	PRECIO DE MANO DE OBRA (B)	PRECIO TOTAL (A+B)
1	Cambio de aceite que cumpla con las normas API CK-4 ó CJ-4 y	Aceite 20 W 50	¼ galón	5	XTRA REV	\$16.25	s/c	\$16.25
	Cambio de filtro de Aceite al motor	Filtro	1	1	FRAM/LUBER-FINER	\$4.51	s/c	\$4.51
2	Cambio de bujías	bujías	1	4	autolite	\$8.00	s/c	\$8.00
3	Cambio de filtro de aire	Filtro	1	1	FRAM/LORENZ	\$9.00	s/c	\$9.00
4	Cambio de filtro de combustible y drenado de trampa de agua (vehículos diesel)	Filtro	1	1	FRAM/LUBER-FINER	\$6.65	s/c	\$6.65
6	Cambio de platino y condensador (si aplica solo en vehículos gasolina)	N/A					s/c	\$0.00
5	Engrase General					s/c	s/c	\$0.00
7	Revisión, regulación y limpieza de frenos	(solo operación)					s/c	\$0.00
8	Rotación de llantas	(solo operación)					s/c	\$0.00





25 Av. Sur y 4a. Calle Pte., No. 311, Apartado Postal 1860, San Salvador, El Salvador, C.A.
 PBX: (503) 2205-1500 • Directo: (503) 2205-1528 • 2205-1529 • Fax: (503) 2222-2198 • E-mail: ventas@lcrel Salvador.com

9	Lavado de motor	(solo operación)					s/c	\$0.00
10	Revisión y ajuste de fajas	(solo operación)					s/c	\$0.00
11	Revisión del sistema eléctrico y luces en general (incluye batería)	(solo operación)					s/c	\$0.00
12	Revisión de suspensión y dirección	(solo operación)					s/c	\$0.00
13	Revisión general de tuberías y mangueras	(solo operación)					s/c	\$0.00
14	Ajustar RPM	(solo operación)					s/c	\$0.00
15	Cambio de refrigerante.	Refrigerante	1	1	Abro	\$2.50	s/c	\$2.50
16	Revisión de candelas incandescentes (vehículos diesel)	N/A	N/A	N/A	N/A	N/A	s/c	\$0.00
TOTALES						\$ 46.91	\$ -	\$ 46.91

N°	MANTTO. PREVENTIVO 4 Por 20,000 km. Recorridos	REPUESTOS LUBRICANTES MATERIALES (A)	UNIDAD	CANTIDAD A UTILIZAR	MARCA	PRECIO (A) (CANTIDAD TOTAL)	PRECIO DE MANO DE OBRA (B)	PRECIO TOTAL (A+B)
1	Cambio de aceite que cumpla con las normas API CK-4 ó CJ-4 y	Aceite 20 W 50	¼ galón	5	XTRA REV	\$16.25	s/c	\$16.25
	Cambio de filtro de Aceite al motor	Filtro	1	1	FRAM/LUBER-FINER	\$4.51	s/c	\$4.51
2	Limpieza y Calibración de bujías (vehículos gasolina)	(solo operación)					s/c	\$0.00
3	Limpieza y Revisión de filtro de aire (si aplica)	(solo operación)					s/c	\$0.00
4	Limpieza de filtro de combustible (si aplica) o drenado de trampa de agua (vehículos diesel)	(solo operación)					s/c	\$0.00
5	Cambio de Pastillas de Frenos	Pastillas	Juego	1	united	\$25.00	s/c	\$25.00
6	Engrase de Baleros de bufas	Grasa	1 Lb.		Abro	\$4.00	s/c	\$4.00
7	Revisión, regulación y limpieza de frenos	(solo operación)					s/c	\$0.00
8	Rotación de llantas	(solo operación)					s/c	\$0.00
9	Lavado de motor	(solo operación)					s/c	\$0.00
10	Revisión y ajuste de fajas	(solo operación)					s/c	\$0.00
11	Revisión del sistema eléctrico y luces en general (incluye batería)	(solo operación)					s/c	\$0.00
12	Revisión de suspensión y dirección	(solo operación)					s/c	\$0.00
13	Revisión general de tuberías y mangueras	(solo operación)					s/c	\$0.00
14	Ajustar RPM	(solo operación)					s/c	\$0.00
15	Drenado y Cambio de solución de sistema de frenos y clutch	Solución	1	1	Abro	\$2.00	s/c	\$2.00
16	Cambio de aceite de caja y corona.	Aceite	¼ galón	5	XTRA REV	\$18.40	s/c	\$18.40
		Aceite	¼ galón	4	XTRA REV	\$14.72	s/c	\$14.72
TOTALES						\$ 84.88	\$ -	\$ 84.88
TOTAL POR UN VEHICULO						\$ 205.46	\$ 0.00	\$ 205.46
TOTAL POR 1 VEHICULO						\$ 205.46	\$ 0.00	\$ 205.46



0012
001209

100

25 Av. Sur y 4a. Calle Pte., No. 311, Apartado Postal 1860, San Salvador, El Salvador, C.A.
PBX: (503) 2205-1500 • Directo: (503) 2205-1528 • 2205-1529 • Fax: (503) 2222-2198 • E-mail: ventas@lcrelssalvador.com

ANEXO 8
FORMATO DE OFERTA ECONOMICA POR RUTINA Y POR GRUPO DE VEHICULOS
DETALLANDO LOS COSTOS EN LOS RUBROS DE SIMILARES
MANTENIMIENTOS PREVENTIVOS Y POR TIPO DE AUTOMOTOR
LICITACION PUBLICA N° LP-04/2018-CNR.

GUIA DE MANTENIMIENTO PREVENTIVO DE : 5,000 / 20,000 KILOMETROS RECORRIDOS MAS RUTINA ESPECIAL SEGUN DETERMINE EL CNR

TIPO DE AUTOMOTOR :

SUZUKI	SAMURAI 4X4	Blanco/Blanco Dorado	01	VSESJSOOVNA2 14436	GI3BAS642464	GASOLINA
--------	-------------	----------------------	----	--------------------	--------------	----------

Cor.	MANTTO. PREVENTIVO 1 Per 5,000 km. Recorridos	REPUESTOS LUBRICANTES MATERIALES (A)	UNIDAD	CANTIDAD A UTILIZAR	MARCA	PRECIO (A) (CANTIDAD TOTAL)	PRECIO DE MANO DE OBRA (B)	PRECIO TOTAL (A+B)
1	Cambio de aceite que cumpla con las normas API CK-4 ó CI-4 y	Acete 20 W 50	¼ galón	4	XTRA REV	\$13.00	s/c	\$13.00
	Cambio de filtro de Aceite al motor	Filtro	1	1	FRAMLUBER-FINER	\$3.00	s/c	\$3.00
2	Cambio de bujias (vehiculos gasolina)	bujias	1	4	autolite	\$8.00	s/c	\$8.00
3	Cambio de filtro de aire	Filtro	1	1	FRAMLORENZ	\$8.00	s/c	\$8.00
4	Cambio de filtro de combustible y drenado de trampa de agua (vehiculos diesel)	Filtro	1	1	FRAMLUBER-FINER	\$5.50	s/c	\$5.50
5	Cambio de platino y condensador (si aplica solo en vehiculos gasolina)	N/A					s/c	\$0.00
6	Engrase General					s/c	s/c	\$0.00
7	Engrase de Baleros de bujas c/u	Grasa	1 Lb.		Abro	\$4.00	s/c	\$4.00
8	Revisión, regulación y limpieza de frenos	(solo operación)					s/c	\$0.00
9	Rotación de llantas	(solo operación)					s/c	\$0.00
10	Lavado de motor	(solo operación)					s/c	\$0.00
11	Revisión y ajuste de fajas	(solo operación)					s/c	\$0.00
12	Revisión del sistema eléctrico y luces en general (incluye batería)	(solo operación)					s/c	\$0.00
13	Revisión de suspensión y dirección	(solo operación)					s/c	\$0.00
14	Revisión general de tuberías y mangueras	(solo operación)					s/c	\$0.00
15	Ajustar RPM	(solo operación)					s/c	\$0.00
16	Cambio de refrigerante.	Refrigerante	1	1	Abro	\$2.50	s/c	\$2.50
17	Drenado y Cambio de solución de sistema de frenos y clutch	Solucion	1	1	Abro	\$2.00	s/c	\$2.00
18	Revisión de candelas Incandescentes (vehiculos diesel)	N/A	N/A	N/A	N/A	N/A	s/c	\$0.00
TOTALES						\$46.00	\$ -	\$46.00

N°	MANTTO. PREVENTIVO 2 Por 10,000 km. Recorridos	REPUESTOS LUBRICANTES MATERIALES (A)	UNIDAD	CANTIDAD A UTILIZAR	MARCA	PRECIO (A) (CANTIDAD TOTAL)	PRECIO DE MANO DE OBRA (B)	PRECIO TOTAL (A+B)
1	Cambio de aceite que cumpla con las normas API CK-4 ó CI-4 y	Acete 20 W 50	¼ galón	4	XTRA REV	\$13.00	s/c	\$13.00
	Cambio de filtro de Aceite al motor	Filtro	1	1	FRAMLUBER-FINER	\$3.00	s/c	\$3.00
2	Limpieza y Calibración de bujias (vehiculos gasolina)	(solo operación)					s/c	\$0.00
3	Limpieza y Revisión de filtro de aire (si aplica)	(solo operación)					s/c	\$0.00
4	Limpieza de filtro de combustible (si aplica) e drenado de trampa de agua (vehiculos diesel)	(solo operación)					s/c	\$0.00
5	Revisión, regulación y limpieza de frenos	(solo operación)					s/c	\$0.00
6	Rotación de llantas	(solo operación)					s/c	\$0.00
7	Lavado de motor	(solo operación)					s/c	\$0.00
8	Revisión y ajuste de fajas	(solo operación)					s/c	\$0.00
9	Revisión del sistema eléctrico y luces en general (incluye batería)	(solo operación)					s/c	\$0.00
10	Revisión de suspensión y dirección	(solo operación)					s/c	\$0.00
11	Revisión general de tuberías y mangueras	(solo operación)					s/c	\$0.00
12	Ajustar RPM	(solo operación)					s/c	\$0.00
TOTALES						\$ 16.00	\$ -	\$ 16.00

N°	MANTTO. PREVENTIVO 3 Por 15,000 km. Recorridos	REPUESTOS LUBRICANTES MATERIALES (A)	UNIDAD	CANTIDAD A UTILIZAR	MARCA	PRECIO (A) (CANTIDAD TOTAL)	PRECIO DE MANO DE OBRA (B)	PRECIO TOTAL (A+B)
1	Cambio de aceite que cumpla con las normas API CK-4 ó CI-4 y	Acete 20 W 50	¼ galón	4	XTRA REV	\$13.00	s/c	\$13.00
	Cambio de filtro de Aceite al motor	Filtro	1	1	FRAMLUBER-FINER	\$3.00	s/c	\$3.00
2	Cambio de bujias	bujias	1	4	autolite	\$8.00	s/c	\$8.00
3	Cambio de filtro de aire	Filtro	1	1	FRAMLOREN	\$8.00	s/c	\$8.00
4	Cambio de filtro de combustible y drenado de trampa de agua (vehiculos diesel)	Filtro	1	1	FRAMLUBER-FINER	\$5.50	s/c	\$5.50
5	Cambio de platino y condensador (si aplica solo en vehiculos gasolina)	N/A					s/c	\$0.00
6	Engrase General					s/c	s/c	\$0.00
7	Revisión, regulación y limpieza de frenos	(solo operación)					s/c	\$0.00
8	Rotación de llantas	(solo operación)					s/c	\$0.00

0013
001208





25 Av. Sur y 4a. Calle Pte., No. 311, Apartado Postal 1860, San Salvador, El Salvador, C.A.
 PBX: (503) 2205-1500 • Director: (503) 2205-1528 • 2205-1529 • Fax: (503) 2222-2198 • E-mail: ventas@lcrel Salvador.com

Nº	DESCRIPCIÓN	MATERIAL	CANTIDAD	PRECIO	TOTAL
9	Lavado de motor	(solo operación)		s/c	\$0.00
10	Revisión y ajuste de fajas	(solo operación)		s/c	\$0.00
11	Revisión del sistema eléctrico y luces en general (incluye batería)	(solo operación)		s/c	\$0.00
12	Revisión de suspensión y dirección	(solo operación)		s/c	\$0.00
13	Revisión general de tuberías y mangueras	(solo operación)		s/c	\$0.00
14	Ajustar RPM	(solo operación)		s/c	\$0.00
15	Cambio de refrigerante.	Refrigerante	1	Abro \$2.50	s/c \$2.50
16	Revisión de candelas incandescentes (vehículos diesel)	N/A	N/A	N/A	s/c \$0.00
TOTALES				\$ 40.00	\$ 40.00

Nº	MANITTO, PREVENTIVO 4 Por 20,000 km. Recorridos	REPUESTOS LUBRICANTES MATERIALES (A)	UNIDAD	CANTIDAD A UTILIZAR	MARCA	PRECIO (A) (CANTIDAD TOTAL)	PRECIO DE MANO DE OBRA (B)	PRECIO TOTAL (A+B)
1	Cambio de aceite que cumpla con las normas API CK-4 ó CJ-4 y	Acete 20 W 50	¼ galón	4	XTRA REV	\$13.00	s/c	\$13.00
	Cambio de filtro de Acete al motor	Filtro	1	1	FRAM/LUBER-FINER	\$3.00	s/c	\$3.00
2	Limpieza y Calibración de bujías (vehículos gasolina)	(solo operación)					s/c	\$0.00
3	Limpieza y Revisión de filtro de aire (si aplica)	(solo operación)					s/c	\$0.00
4	Limpieza de filtro de combustible (si aplica) o drenado de trampa de agua (vehículos diesel)	(solo operación)					s/c	\$0.00
5	Cambio de Pastillas de Frenos	Pastillas	Juego	1	united	\$25.00	s/c	\$25.00
6	Engrase de Bateros de bufas	Grasa	1 Lb.		Abro	\$4.00	s/c	\$4.00
7	Revisión, regulación y limpieza de frenos	(solo operación)					s/c	\$0.00
8	Rotación de llantas	(solo operación)					s/c	\$0.00
9	Lavado de motor	(solo operación)					s/c	\$0.00
10	Revisión y ajuste de fajas	(solo operación)					s/c	\$0.00
11	Revisión del sistema eléctrico y luces en general (incluye batería)	(solo operación)					s/c	\$0.00
12	Revisión de suspensión y dirección	(solo operación)					s/c	\$0.00
13	Revisión general de tuberías y mangueras	(solo operación)					s/c	\$0.00
14	Ajustar RPM	(solo operación)					s/c	\$0.00
15	Drenado y Cambio de solución de sistema de frenos y clutch	Solucion	1	1	Abro	\$2.00	s/c	\$2.00
16	Cambio de aceite de caja y corona.	Acete	¼ galón	3	XTRA REV	\$11.04	s/c	\$ 11.04
		Acete	¼ galón	4	XTRA REV	\$14.72	s/c	\$ 14.72
TOTALES						\$ 72.76	\$ -	\$ 72.76
TOTAL POR UN VEHICULO						\$174.76	\$0.00	\$174.76
TOTAL POR 11 VEHICULO						\$1,922.36	\$0.00	\$1,922.36



0014
001207



017 2 5 11

25 Av. Sur y 4a. Calle Pte., No. 311, Apartado Postal 1860, San Salvador, El Salvador, C.A.
 PBX: (503) 2205-1500 • Directo: (503) 2205-1528 • 2205-1529 • Fax: (503) 2222-2198 • E-mail: ventas@lcrelssalvador.com

ANEXO 8
FORMATO DE OFERTA ECONOMICA POR RUTINA Y POR GRUPO DE VEHICULOS
DETALLANDO LOS COSTOS EN LOS RUBROS DE SIMILARES
MANTENIMIENTOS PREVENTIVOS Y POR TIPO DE AUTOMOTOR
LICITACION PUBLICA N° LP-04/2018-CNR.

GUIA DE MANTENIMIENTO PREVENTIVO DE : 5,000 / 20,000 KILOMETROS RECORRIDOS MAS RUTINA ESPECIAL SEGUN DETERMINE EL CNR

TIPO DE AUTOMOTOR :

DAIHATSU	Terios	Gris	2000/01/03/04	JDAJ100G000560 828	0820117	GASOLINA
----------	--------	------	---------------	-----------------------	---------	----------

Cor.	MANTTO. PREVENTIVO 1 Per 5,000 km. Recorridos	REPUESTOS LUBRICANTES MATERIALES (A)	UNIDAD	CANTIDAD A UTILIZAR	MARCA	PRECIO (A) (CANTIDAD TOTAL)	PRECIO DE MANO DE OBRA (B)	PRECIO TOTAL (A+B)
1	Cambio de aceite que cumpla con las normas API CK-4 ó CJ-4 y	Acete 20 W 50	¼ galón	4	XTRA REV	\$13.00	s/c	\$13.00
	Cambio de filtro de Aceite al motor	Filtro	1	1	FRAM/LUBER-FINER	\$6.00	s/c	\$6.00
2	Cambio de bujias (vehículos gasolina)	bujias	1	4	autolite	\$8.00	s/c	\$8.00
3	Cambio de filtro de aire	Filtro	1	1	FRAM/LORENZ	\$9.84	s/c	\$9.84
4	Cambio de filtro de combustible y drenado de trampa de agua (vehículos diesel)	Filtro	1	1	FRAM/LUBER-FINER	\$9.00	s/c	\$9.00
5	Cambio de platino y condensador (si aplica solo en vehículos gasolina)	N/A					s/c	\$0.00
6	Engrase General					s/c	s/c	\$0.00
7	Engrase de Baleros de bufas c/u	Grasa	1 Lb.		Abro	\$4.00	s/c	\$4.00
8	Revisión, regulación y limpieza de frenos	(solo operación)					s/c	\$0.00
9	Rotación de llantas	(solo operación)					s/c	\$0.00
10	Lavado de motor	(solo operación)					s/c	\$0.00
11	Revisión y ajuste de fajas	(solo operación)					s/c	\$0.00
12	Revisión del sistema eléctrico y luces en general (incluye batería)	(solo operación)					s/c	\$0.00
13	Revisión de suspensión y dirección	(solo operación)					s/c	\$0.00
14	Revisión general de tuberías y mangueras	(solo operación)					s/c	\$0.00
15	Ajustar RPM	(solo operación)					s/c	\$0.00
16	Cambio de refrigerante.	Refrigerante	1	1	Abro	\$2.50	s/c	\$2.50
17	Drenado y Cambio de solución de sistema de frenos y clutch	Solucion	1	1	Abro	\$2.00	s/c	\$2.00
18	Revisión de candelas incandescentes (vehículos diesel)	N/A	N/A	N/A	N/A	N/A	s/c	\$0.00
TOTALES						\$54.34	\$ -	\$54.34

N°	MANTTO. PREVENTIVO 2 Per 10,000 km. Recorridos	REPUESTOS LUBRICANTES MATERIALES (A)	UNIDAD	CANTIDAD A UTILIZAR	MARCA	PRECIO (A) (CANTIDAD TOTAL)	PRECIO DE MANO DE OBRA (B)	PRECIO TOTAL (A+B)
1	Cambio de aceite que cumpla con las normas API CK-4 ó CJ-4 y	Acete 20 W 50	¼ galón	4	XTRA REV	\$13.00	s/c	\$13.00
	Cambio de filtro de Aceite al motor	Filtro	1	1	FRAM/LUBER-FINER	\$6.00	s/c	\$6.00
2	Limpieza y Calibración de bujias (vehículos gasolina)	(solo operación)					s/c	\$0.00
3	Limpieza y Revisión de filtro de aire (si aplica)	(solo operación)					s/c	\$0.00
4	Limpieza de filtro de combustible (si aplica) o drenado de trampa de agua (vehículos diesel)	(solo operación)					s/c	\$0.00
5	Revisión, regulación y limpieza de frenos	(solo operación)					s/c	\$0.00
6	Rotación de llantas	(solo operación)					s/c	\$0.00
7	Lavado de motor	(solo operación)					s/c	\$0.00
8	Revisión y ajuste de fajas	(solo operación)					s/c	\$0.00
9	Revisión del sistema eléctrico y luces en general (incluye batería)	(solo operación)					s/c	\$0.00
10	Revisión de suspensión y dirección	(solo operación)					s/c	\$0.00
11	Revisión general de tuberías y mangueras	(solo operación)					s/c	\$0.00
12	Ajustar RPM	(solo operación)					s/c	\$0.00
TOTALES						\$ 19.00	\$ -	\$ 19.00

N°	MANTTO. PREVENTIVO 3 Per 15,000 km. Recorridos	REPUESTOS LUBRICANTES MATERIALES (A)	UNIDAD	CANTIDAD A UTILIZAR	MARCA	PRECIO (A) (CANTIDAD TOTAL)	PRECIO DE MANO DE OBRA (B)	PRECIO TOTAL (A+B)
1	Cambio de aceite que cumpla con las normas API CK-4 ó CJ-4 y	Acete 20 W 50	¼ galón	4	XTRA REV	\$13.00	s/c	\$13.00
	Cambio de filtro de Aceite al motor	Filtro	1	1	FRAM/LUBER-FINER	\$6.00	s/c	\$6.00
2	Cambio de bujias	bujias	1	4	autolite	\$8.00	s/c	\$8.00
3	Cambio de filtro de aire	Filtro	1	1	FRAM/LORENZ	\$9.84	s/c	\$9.84
4	Cambio de filtro de combustible y drenado de trampa de agua (vehículos diesel)	Filtro	1	1	FRAM/LUBER-FINER	\$9.00	s/c	\$9.00
5	Cambio de platino y condensador (si aplica solo en vehículos gasolina)	N/A					s/c	\$0.00
6	Engrase General					s/c	s/c	\$0.00
7	Revisión, regulación y limpieza de frenos	(solo operación)					s/c	\$0.00
8	Rotación de llantas	(solo operación)					s/c	\$0.00

001206 0015





25 Av. Sur y 4a. Calle Pte., No. 311, Apartado Postal 1860, San Salvador, El Salvador, C.A.
 PBX: (503) 2205-1500 • Directo: (503) 2205-1528 • 2205-1529 • Fax: (503) 2222-2198 • E-mail: ventas@lcrel Salvador.com

9	Lavado de motor	(solo operación)					s/c	\$0.00
10	Revisión y ajuste de fajas	(solo operación)					s/c	\$0.00
11	Revisión del sistema eléctrico y luces en general (incluye batería)	(solo operación)					s/c	\$0.00
12	Revisión de suspensión y dirección	(solo operación)					s/c	\$0.00
13	Revisión general de tuberías y mangueras	(solo operación)					s/c	\$0.00
14	Ajustar RPM	(solo operación)					s/c	\$0.00
15	Cambio de refrigerante.	Refrigerante	1	1	Abro	\$2.50	s/c	\$2.50
16	Revisión de candelas Incandescentes (vehículos diesel)	N/A	N/A	N/A	N/A	N/A	s/c	\$0.00
TOTALES						\$ 48.34	\$ -	\$ 48.34

N°	MANTTO. PREVENTIVO 4 Por 20,000 km. Recorridos	REPUESTOS LUBRICANTES MATERIALES (A)	UNIDAD	CANTIDAD A UTILIZAR	MARCA	PRECIO (A) (CANTIDAD TOTAL)	PRECIO DE MANO DE OBRA (B)	PRECIO TOTAL (A+B)
1	Cambio de aceite que cumpla con las normas API CK-4 ó CI-4 y	Aceite 20 W 50	¼ galón	4	XTRA REV	\$13.00	s/c	\$13.00
	Cambio de filtro de Aceite al motor	Filtro	1	1	FRAM/LUBER-FINER	\$6.00	s/c	\$6.00
2	Limpieza y Calibración de bujías (vehículos gasolina)	(solo operación)					s/c	\$0.00
3	Limpieza y Revisión de filtro de aire (si aplica)	(solo operación)					s/c	\$0.00
4	Limpieza de filtro de combustible (si aplica) o drenado de trampa de agua (vehículos diesel)	(solo operación)					s/c	\$0.00
5	Cambio de Pastillas de Frenos	Pastillas	Juego	1	united	\$25.00	s/c	\$25.00
6	Engrase de Baleros de bufas	Grasa	1 Lb.		Abro	\$4.00	s/c	\$4.00
7	Revisión, regulación y limpieza de frenos	(solo operación)					s/c	\$0.00
8	Rotación de llantas	(solo operación)					s/c	\$0.00
9	Lavado de motor	(solo operación)					s/c	\$0.00
10	Revisión y ajuste de fajas	(solo operación)					s/c	\$0.00
11	Revisión del sistema eléctrico y luces en general (incluye batería)	(solo operación)					s/c	\$0.00
12	Revisión de suspensión y dirección	(solo operación)					s/c	\$0.00
13	Revisión general de tuberías y mangueras	(solo operación)					s/c	\$0.00
14	Ajustar RPM	(solo operación)					s/c	\$0.00
15	Drenado y Cambio de solución de sistema de frenos y clutch	Solucion	1	1	Abro	\$2.00	s/c	\$2.00
16	Cambio de aceite de caja y corona.	Aceite	¼ galón	4	XTRA REV	\$14.72	s/c	\$14.72
		Aceite	¼ galón	4	XTRA REV	\$14.80	s/c	\$14.80
TOTALES						\$ 79.52	\$ -	\$ 79.52
TOTAL POR UN VEHICULO						\$201.20	\$0.00	\$201.20
TOTAL POR 14 VEHICULO						\$2,816.80	\$0.00	\$2,816.80



0016
001205



25 Av. Sur y 4a. Calle Pte., No. 311, Apartado Postal 1860, San Salvador, El Salvador, C.A.
 PBX: (503) 2205-1500 • Directo: (503) 2205-1528 • 2205-1529 • Fax: (503) 2222-2198 • E-mail: ventas@icrelsalvador.com

ANEXO 8
FORMATO DE OFERTA ECONOMICA POR RUTINA Y POR GRUPO DE VEHICULOS
DETALLANDO LOS COSTOS EN LOS RUBOS DE SIMILARES
MANTENIMIENTOS PREVENTIVOS Y POR TIPO DE AUTOMOTOR
LICITACION PUBLICA N° LP-04/2018-CNR.

GUIA DE MANTENIMIENTO PREVENTIVO DE : 5,000 / 20,000 KILOMETROS RECORRIDOS MAS RUTINA ESPECIAL SEGÚN DETERMINE EL CNR

TIPO DE AUTOMOTOR :

FORD	EXPLORER XLT	GRIS METALICO	2003	1F1ZU73E932A38270	S/N	GASOLINA
------	--------------	---------------	------	-------------------	-----	----------

Cor.	MANTTO. PREVENTIVO 1 Por 5,000 km. Recorridos	REPUESTOS LUBRICANTES MATERIALES (A)	UNIDAD	CANTIDAD A UTILIZAR	MARCA	PRECIO (A) (CANTIDAD TOTAL)	PRECIO DE MANO DE OBRA (B)	PRECIO TOTAL (A+B)
1	Cambio de aceite que cumpla con las normas API CK-4 ó CI-4 y	Acete 20 W 50	¼ galón	9	XTRA REV	\$29.25	s/c	\$29.25
	Cambio de filtro de Aceite al motor	Filtro	1	1	FRAM/LUBER-FINER	\$3.52	s/c	\$3.52
2	Cambio de bujias (vehiculos gasolina)	bujias	1	4	autolite	\$8.00	s/c	\$8.00
3	Cambio de filtro de aire	Filtro	1	1	FRAM/LORENZ	\$9.50	s/c	\$9.50
4	Cambio de filtro de combustible y drenado de trampa de agua (vehiculos diesel)	Filtro	1	1	FRAM/LUBER-FINER	\$4.52	s/c	\$4.52
5	Cambio de platino y condensador (si aplica solo en vehiculos gasolina)	N/A					s/c	\$0.00
6	Engrase General					s/c	s/c	\$0.00
7	Engrase de Baleros de bufas c/u	Grase	1 Lb.		Abro	\$4.00	s/c	\$4.00
8	Revisión, regulación y limpieza de frenos	(solo operación)					s/c	\$0.00
9	Rotación de llantas	(solo operación)					s/c	\$0.00
10	Lavado de motor	(solo operación)					s/c	\$0.00
11	Revisión y ajuste de fajas	(solo operación)					s/c	\$0.00
12	Revisión del sistema eléctrico y luces en general (incluye batería)	(solo operación)					s/c	\$0.00
13	Revisión de suspensión y dirección	(solo operación)					s/c	\$0.00
14	Revisión general de tuberías y mangueras	(solo operación)					s/c	\$0.00
15	Ajustar RPM	(solo operación)					s/c	\$0.00
16	Cambio de refrigerante.	Refrigerante	1	1	Abro	\$2.50	s/c	\$2.50
17	Drenado y Cambio de solución de sistema de frenos y clutch	Solucion	1	1	Abro	\$2.00	s/c	\$2.00
18	Revisión de candelas incandescentes (vehiculos diesel)	N/A	N/A	N/A	N/A	N/A	s/c	\$0.00
TOTALES						\$63.29	\$ -	\$63.29

N°	MANTTO. PREVENTIVO 2 Por 10,000 km. Recorridos	REPUESTOS LUBRICANTES MATERIALES (A)	UNIDAD	CANTIDAD A UTILIZAR	MARCA	PRECIO (A) (CANTIDAD TOTAL)	PRECIO DE MANO DE OBRA (B)	PRECIO TOTAL (A+B)
1	Cambio de aceite que cumpla con las normas API CK-4 ó CI-4 y	Acete 20 W 50	¼ galón	9	XTRA REV	\$29.25	s/c	\$29.25
	Cambio de filtro de Aceite al motor	Filtro	1	1	FRAM/LUBER-FINER	\$3.52	s/c	\$3.52
2	Limpieza y Calibración de bujias (vehiculos gasolina)	(solo operación)					s/c	\$0.00
3	Limpieza y Revisión de filtro de aire (si aplica)	(solo operación)					s/c	\$0.00
4	Limpieza de filtro de combustible (si aplica) o drenado de trampa de agua (vehiculos diesel)	(solo operación)					s/c	\$0.00
5	Revisión, regulación y limpieza de frenos	(solo operación)					s/c	\$0.00
6	Rotación de llantas	(solo operación)					s/c	\$0.00
7	Lavado de motor	(solo operación)					s/c	\$0.00
8	Revisión y ajuste de fajas	(solo operación)					s/c	\$0.00
9	Revisión del sistema eléctrico y luces en general (incluye batería)	(solo operación)					s/c	\$0.00
10	Revisión de suspensión y dirección	(solo operación)					s/c	\$0.00
11	Revisión general de tuberías y mangueras	(solo operación)					s/c	\$0.00
12	Ajustar RPM	(solo operación)					s/c	\$0.00
TOTALES						\$ 32.77	\$ -	\$ 32.77

N°	MANTTO. PREVENTIVO 3 Por 15,000 km. Recorridos	REPUESTOS LUBRICANTES MATERIALES (A)	UNIDAD	CANTIDAD A UTILIZAR	MARCA	PRECIO (A) (CANTIDAD TOTAL)	PRECIO DE MANO DE OBRA (B)	PRECIO TOTAL (A+B)
1	Cambio de aceite que cumpla con las normas API CK-4 ó CI-4 y	Acete 20 W 50	¼ galón	9	XTRA REV	\$29.25	s/c	\$29.25
	Cambio de filtro de Aceite al motor	Filtro	1	1	FRAM/LUBER-FINER	\$3.52	s/c	\$3.52
2	Cambio de bujias	bujias	1	4	autolite	\$8.00	s/c	\$8.00
3	Cambio de filtro de aire	Filtro	1	1	FRAM/LORENZ	\$9.50	s/c	\$9.50
4	Cambio de filtro de combustible y drenado de trampa de agua (vehiculos diesel)	Filtro	1	1	FRAM/LUBER-FINER	\$4.52	s/c	\$4.52
5	Cambio de platino y condensador (si aplica solo en vehiculos gasolina)	N/A					s/c	\$0.00
6	Engrase General					s/c	s/c	\$0.00
7	Revisión, regulación y limpieza de frenos	(solo operación)					s/c	\$0.00
8	Rotación de llantas	(solo operación)					s/c	\$0.00

001204 0017





25 Av. Sur y 4a. Calle Pte., No. 311, Apartado Postal 1860, San Salvador, El Salvador, C.A.
 PBX: (503) 2205-1500 • Directo: (503) 2205-1528 • 2205-1529 • Fax: (503) 2222-2198 • E-mail: ventas@lcrelssalvador.com

Nº	DESCRIPCIÓN DE OPERACIÓN	REPUUESTOS LUBRICANTES MATERIALES (A)	UNIDAD	CANTIDAD A UTILIZAR	MARCA	PRECIO (A) (CANTIDAD TOTAL)	PRECIO DE MANO DE OBRA (B)	PRECIO TOTAL (A+B)
9	Lavado de motor	(solo operación)					s/c	\$0.00
10	Revisión y ajuste de fajas	(solo operación)					s/c	\$0.00
11	Revisión del sistema eléctrico y luces en general (incluye batería)	(solo operación)					s/c	\$0.00
12	Revisión de suspensión y dirección	(solo operación)					s/c	\$0.00
13	Revisión general de tuberías y mangueras	(solo operación)					s/c	\$0.00
14	Ajustar RPM	(solo operación)					s/c	\$0.00
15	Cambio de refrigerante.	Refrigerante	1	1	Abro	\$2.50	s/c	\$2.50
16	Revisión de candelas incandescentes (vehículos diesel)	N/A	N/A	N/A	N/A	N/A	s/c	\$0.00
TOTALES						\$ 57.29	\$ -	\$ 57.29

Nº	MANTTO. PREVENTIVO 4 Por 20,000 km. Recorridos	REPUUESTOS LUBRICANTES MATERIALES (A)	UNIDAD	CANTIDAD A UTILIZAR	MARCA	PRECIO (A) (CANTIDAD TOTAL)	PRECIO DE MANO DE OBRA (B)	PRECIO TOTAL (A+B)
1	Cambio de aceite que cumpla con las normas API CK-4 ó CJ-4 y	Aceite 20 W 50	¼ galón	8	XTRA REV	\$29.25	s/c	\$29.25
	Cambio de filtro de Aceite al motor	Filtro	1	1	FRAM/LUBER-FINER	\$3.52	s/c	\$3.52
2	Limpeza y Calibración de bujías (vehículos gasolina)	(solo operación)					s/c	\$0.00
3	Limpeza y Revisión de filtro de aire (si aplica)	(solo operación)					s/c	\$0.00
4	Limpeza de filtro de combustible (si aplica) o drenado de trampa de agua (vehículos diesel)	(solo operación)					s/c	\$0.00
5	Cambio de Pastillas de Frenos	Pastillas	Juego	1	united	\$25.00	s/c	\$25.00
6	Engrase de Baleros de bufas	Grasa	1 Lb.	1	Abro	\$4.00	s/c	\$4.00
7	Revisión, regulación y limpieza de frenos	(solo operación)					s/c	\$0.00
8	Rotación de llantas	(solo operación)					s/c	\$0.00
9	Lavado de motor	(solo operación)					s/c	\$0.00
10	Revisión y ajuste de fajas	(solo operación)					s/c	\$0.00
11	Revisión del sistema eléctrico y luces en general (incluye batería)	(solo operación)					s/c	\$0.00
12	Revisión de suspensión y dirección	(solo operación)					s/c	\$0.00
13	Revisión general de tuberías y mangueras	(solo operación)					s/c	\$0.00
14	Ajustar RPM	(solo operación)					s/c	\$0.00
15	Drenado y Cambio de solución de sistema de frenos y clutch	Solución	1	1	Abro	\$2.00	s/c	\$2.00
16	Cambio de aceite de caja y corona.	Aceite	¼ galón	6	XTRA REV	\$22.08	s/c	\$ 22.08
		Aceite	¼ galón	5	XTRA REV	\$18.40	s/c	\$ 18.40
TOTALES						\$ 104.25	\$ -	\$ 104.25
TOTAL POR UN VEHICULO						\$257.60	\$0.00	\$257.60
TOTAL POR 1 VEHICULO						\$257.60	\$0.00	\$257.60

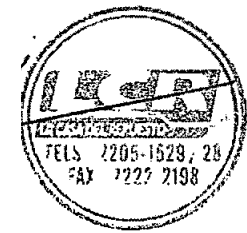

0018
001203



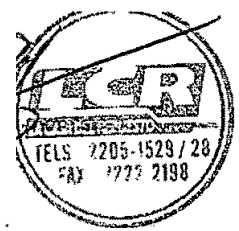

25 Av. Sur y 4a. Calle Pte., No. 311, Apartado Postal 1860, San Salvador, El Salvador, C.A.
 PBX: (503) 2205-1500 • Directo: (503) 2205-1528 • 2205-1529 • Fax: (503) 2222-2198 • E-mail: ventas@lcrsalvador.com

ANEXO 8
FORMATO DE OFERTA ECONOMICA POR RUTINA Y POR GRUPO DE VEHICULOS
DETALLANDO LOS COSTOS EN LOS RUBOS DE SIMILARES
MANTENIMIENTOS PREVENTIVOS Y POR TIPO DE AUTOMOTOR
LICITACION PUBLICA N° LP-04/2018-CNR.

GUIA DE MANTENIMIENTO PREVENTIVO DE : 5,000 / 20,000 KILOMETROS RECORRIDOS MAS RUTINA ESPECIAL SEGÚN DETERMINE EL CNR

TIPO DE AUTOMOTOR :

Toyota	Camioneta	Gris	2001	RZN185-0040472	4 RUNNER SR5	GASOLINA
--------	-----------	------	------	----------------	--------------	----------

Cor.	MANTTO. PREVENTIVO 1 Por 5,000 km. Recorridos	REPUESTOS LUBRICANTES MATERIALES (A)	UNIDAD	CANTIDAD A UTILIZAR	MARCA	PRECIO (A) (CANTIDAD TOTAL)	PRECIO DE MANO DE OBRA (B)	PRECIO TOTAL (A+B)
1	Cambio de aceite que cumpla con las normas API CK-4 ó CI-4 y	Acetite 20 W 50	¼ galón	5	XTRA REV	\$16.25	s/c	\$16.25
	Cambio de filtro de Aceite al motor	Filtro	1	1	FRAM/LUBER-FINER	\$4.20	s/c	\$4.20
2	Cambio de bujias (vehiculos gasolina)	bujias	1	4	autolite	\$8.00	s/c	\$8.00
3	Cambio de filtro de aire	Filtro	1	1	FRAM/LORENZ	\$6.95	s/c	\$6.95
4	Cambio de filtro de combustible y drenado de trampa de agua (vehiculos diesel)	Filtro	1	1	FRAM/LUBER-FINER	\$4.76	s/c	\$4.76
5	Cambio de platina y condensador (si aplica solo en vehiculos gasolina)	N/A					s/c	\$0.00
6	Engrase General					s/c	s/c	\$0.00
7	Engrase de Baleros de bufas c/u	Grasa	1 Lb.		Abro	\$4.00	s/c	\$4.00
8	Revisión, regulación y limpieza de frenos	(solo operación)					s/c	\$0.00
9	Rotación de llantas	(solo operación)					s/c	\$0.00
10	Lavado de motor	(solo operación)					s/c	\$0.00
11	Revisión y ajuste de fajas.	(solo operación)					s/c	\$0.00
12	Revisión del sistema eléctrico y luces en general (incluye batería)	(solo operación)					s/c	\$0.00
13	Revisión de suspensión y dirección	(solo operación)					s/c	\$0.00
14	Revisión general de tuberías y mangueras	(solo operación)					s/c	\$0.00
15	Ajustar RPM	(solo operación)					s/c	\$0.00
16	Cambio de refrigerante.	Refrigerante	1	1	Abro	\$2.50	s/c	\$2.50
17	Drenado y Cambio de solución de sistema de frenos y clutch	Solucion	1	1	Abro	\$2.00	s/c	\$2.00
18	Revisión de candelas incandescentes (vehiculos diesel)	N/A	N/A	N/A	N/A	N/A	s/c	\$0.00
TOTALES						\$48.66	\$ -	\$48.66

N°	MANTTO. PREVENTIVO 2 Por 10,000 km. Recorridos	REPUESTOS LUBRICANTES MATERIALES (A)	UNIDAD	CANTIDAD A UTILIZAR	MARCA	PRECIO (A) (CANTIDAD TOTAL)	PRECIO DE MANO DE OBRA (B)	PRECIO TOTAL (A+B)
1	Cambio de aceite que cumpla con las normas API CK-4 ó CI-4 y	Acetite 20 W 50	¼ galón	5	XTRA REV	\$16.25	s/c	\$16.25
	Cambio de filtro de Aceite al motor	Filtro	1	1	FRAM/LUBER-FINER	\$4.20	s/c	\$4.20
2	Limpieza y Calibración de bujias (vehiculos gasolina)	(solo operación)					s/c	\$0.00
3	Limpieza y Revisión de filtro de aire (si aplica)	(solo operación)					s/c	\$0.00
4	Limpieza de filtro de combustible (si aplica) o drenado de trampa de agua (vehiculos diesel)	(solo operación)					s/c	\$0.00
5	Revisión, regulación y limpieza de frenos	(solo operación)					s/c	\$0.00
6	Rotación de llantas	(solo operación)					s/c	\$0.00
7	Lavado de motor	(solo operación)					s/c	\$0.00
8	Revisión y ajuste de fajas	(solo operación)					s/c	\$0.00
9	Revisión del sistema eléctrico y luces en general (incluye batería)	(solo operación)					s/c	\$0.00
10	Revisión de suspensión y dirección	(solo operación)					s/c	\$0.00
11	Revisión general de tuberías y mangueras	(solo operación)					s/c	\$0.00
12	Ajustar RPM	(solo operación)					s/c	\$0.00
TOTALES						\$ 20.45	\$ -	\$ 20.45

N°	MANTTO. PREVENTIVO 3 Por 15,000 km. Recorridos	REPUESTOS LUBRICANTES MATERIALES (A)	UNIDAD	CANTIDAD A UTILIZAR	MARCA	PRECIO (A) (CANTIDAD TOTAL)	PRECIO DE MANO DE OBRA (B)	PRECIO TOTAL (A+B)
1	Cambio de aceite que cumpla con las normas API CK-4 ó CI-4 y	Acetite 20 W 50	¼ galón	5	XTRA REV	\$16.25	s/c	\$16.25
	Cambio de filtro de Aceite al motor	Filtro	1	1	FRAM/LUBER-FINER	\$4.20	s/c	\$4.20
2	Cambio de bujias	bujias	1	4	autolite	\$8.00	s/c	\$8.00
3	Cambio de filtro de aire	Filtro	1	1	FRAM/LORENZ	\$6.95	s/c	\$6.95
4	Cambio de filtro de combustible y drenado de trampa de agua (vehiculos diesel)	Filtro	1	1	FRAM/LUBER-FINER	\$4.76	s/c	\$4.76
5	Cambio de platina y condensador (si aplica solo en vehiculos gasolina)	N/A					s/c	\$0.00
6	Engrase General					s/c	s/c	\$0.00
7	Revisión, regulación y limpieza de frenos	(solo operación)					s/c	\$0.00
8	Rotación de llantas	(solo operación)					s/c	\$0.00

001202 0019





25 Av. Sur y 4a. Calle Pte., No. 311, Apartado Postal 1860, San Salvador, El Salvador, C.A.
 PBX: (503) 2205-1500 • Directo: (503) 2205-1528 • 2205-1529 • Fax: (503) 2222-2198 • E-mail: ventas@lcrsalvador.com

Nº	DESCRIPCIÓN DE LA OPERACIÓN	MATERIAL	CANTIDAD	PRECIO	PRECIO DE MANO DE OBRA	PRECIO TOTAL	
9	Lavado de motor	(solo operación)			s/c	\$0.00	
10	Revisión y ajuste de fajas	(solo operación)			s/c	\$0.00	
11	Revisión del sistema eléctrico y luces en general (incluye batería)	(solo operación)			s/c	\$0.00	
12	Revisión de suspensión y dirección	(solo operación)			s/c	\$0.00	
13	Revisión general de tuberías y mangueras	(solo operación)			s/c	\$0.00	
14	Ajustar RPM	(solo operación)			s/c	\$0.00	
15	Cambio de refrigerante.	Refrigerante	1	Abro \$2.50	s/c	\$2.50	
16	Revisión de candelas incandescentes (vehículos diesel)	N/A	N/A	N/A	s/c	\$0.00	
TOTALES					\$ 42.66	\$ -	\$ 42.66

Nº	MANTTO. PREVENTIVO 4 Por 20,000 km. Recorridos	REPUESTOS LUBRICANTES MATERIALES (A)	UNIDAD	CANTIDAD A UTILIZAR	MARCA	PRECIO (A) (CANTIDAD TOTAL)	PRECIO DE MANO DE OBRA (B)	PRECIO TOTAL (A+B)
1	Cambio de aceite que cumpla con las normas API CK-4 ó CI-4 y	Aceite 20 W 50	¼ galón	5	XTRA REV	\$16.25	s/c	\$16.25
	Cambio de filtro de Aceite al motor	Filtro	1	1	FRAM/LUBER-FINER	\$4.20	s/c	\$4.20
2	Limpieza y Calibración de bujías (vehículos gasolina)	(solo operación)					s/c	\$0.00
3	Limpieza y Revisión de filtro de aire (si aplica)	(solo operación)					s/c	\$0.00
4	Limpieza de filtro de combustible (si aplica) o drenado de trampa de agua (vehículos diesel)	(solo operación)					s/c	\$0.00
5	Cambio de Pastillas de Frenos	Pastillas	Juego	1	united	\$25.00	s/c	\$25.00
6	Engrasa de Bateros de bufas	Grasa	1 Lb.		Abro	\$4.00	s/c	\$4.00
7	Revisión, regulación y limpieza de frenos	(solo operación)					s/c	\$0.00
8	Rotación de llantas	(solo operación)					s/c	\$0.00
9	Lavado de motor	(solo operación)					s/c	\$0.00
10	Revisión y ajuste de fajas	(solo operación)					s/c	\$0.00
11	Revisión del sistema eléctrico y luces en general (incluye batería)	(solo operación)					s/c	\$0.00
12	Revisión de suspensión y dirección	(solo operación)					s/c	\$0.00
13	Revisión general de tuberías y mangueras	(solo operación)					s/c	\$0.00
14	Ajustar RPM	(solo operación)					s/c	\$0.00
15	Drenado y Cambio de solución de sistema de frenos y clutch	Solución	1	1	Abro	\$2.00	s/c	\$2.00
16	Cambio de aceite de caja y corona.	Aceite	¼ galón	6	XTRA REV	\$22.08	s/c	\$22.08
		Aceite	¼ galón	5	XTRA REV	\$18.40	s/c	\$18.40
TOTALES						\$ 91.93	\$ -	\$ 91.93
TOTAL POR UN VEHICULO						\$ 203.70	\$ 0.00	\$ 203.70
TOTAL POR 1 VEHICULO						\$ 203.70	\$ 0.00	\$ 203.70



0020

001201



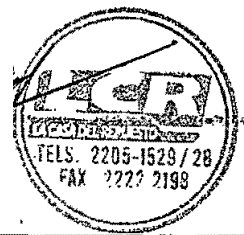

25 Av. Sur y 4a. Calle Pte., No. 311, Apartado Postal 1860, San Salvador, El Salvador, C.A.
 PBX: (503) 2205-1500 • Directo: (503) 2205-1528 • 2205-1529 • Fax: (503) 2222-2198 • E-mail: ventas@lcrelssalvador.com

ANEXO B

FORMATO DE OFERTA ECONOMICA POR RUTINA Y POR GRUPO DE VEHICULOS
 DETALLANDO LOS COSTOS EN LOS RUBOS DE SIMILARES
 MANTENIMIENTOS PREVENTIVOS Y POR TIPO DE AUTOMOTOR
 LICITACION PUBLICA N° LP-04/2018-CNR.

GUIA DE MANTENIMIENTO PREVENTIVO DE : 5,000 / 20,000 KILOMETROS RECORRIDOS MAS RUTINA ESPECIAL SEGUN DETERMINE EL CNR

TIPO DE AUTOMOTOR :

Toyota	Automovil	Bianco	95	AE1010125900	4AK973119	GASOLINA
--------	-----------	--------	----	--------------	-----------	----------

Cor.	MANTTO. PREVENTIVO 1 Por 5,000 km. Recorridos	REPUESTOS LUBRICANTES MATERIALES (A)	UNIDAD	CANTIDAD A UTILIZAR	MARCA	PRECIO (A) (CANTIDAD TOTAL)	PRECIO DE MANO DE OBRA (B)	PRECIO TOTAL (A+B)
1	Cambio de aceite que cumpla con las normas API CK-4 ó CI-4 y	Aceite 20 W 50	¼ galón	4	XTRA REV	\$13.00	s/c	\$13.00
	Cambio de filtro de Aceite al motor	Filtro	1	1	FRAM/LUBER-FINER	\$4.12	s/c	\$4.12
2	Cambio de bujias (vehiculos gasolina)	bujias	1	4	autolite	\$8.00	s/c	\$8.00
3	Cambio de filtro de aire	Filtro	1	1	FRAM/LORENZ	\$9.00	s/c	\$9.00
4	Cambio de filtro de combustible y drenado de trampa de agua (vehiculos diesel)	Filtro	1	1	FRAM/LUBER-FINER	\$7.63	s/c	\$7.63
5	Cambio de platino y condensador (si aplica solo en vehiculos gasolina)	N/A					s/c	\$0.00
6	Engrase General					s/c	s/c	\$0.00
7	Engrase de Baleros de bujes cil	Grasa	1 Lb.		Abro	\$4.00	s/c	\$4.00
8	Revisión, regulación y limpieza de frenos	(solo operación)					s/c	\$0.00
9	Rotación de llantas	(solo operación)					s/c	\$0.00
10	Lavado de motor	(solo operación)					s/c	\$0.00
11	Revisión y ajuste de fajas	(solo operación)					s/c	\$0.00
12	Revisión del sistema eléctrico y luces en general (incluye batería)	(solo operación)					s/c	\$0.00
13	Revisión de suspensión y dirección	(solo operación)					s/c	\$0.00
14	Revisión general de tuberías y mangueras	(solo operación)					s/c	\$0.00
15	Ajustar RPM	(solo operación)					s/c	\$0.00
16	Cambio de refrigerante.	Refrigerante	1	1	Abro	\$2.50	s/c	\$2.50
17	Drenado y Cambio de solución de sistema de frenos y clutch	Solucion	1	1	Abro	\$2.00	s/c	\$2.00
18	Revisión de velas incandescentes (vehiculos diesel)	N/A	N/A	N/A	N/A	N/A	s/c	\$0.00
TOTALES						\$50.25	\$ -	\$50.25

N°	MANTTO. PREVENTIVO 2 Por 10,000 km. Recorridos	REPUESTOS LUBRICANTES MATERIALES (A)	UNIDAD	CANTIDAD A UTILIZAR	MARCA	PRECIO (A) (CANTIDAD TOTAL)	PRECIO DE MANO DE OBRA (B)	PRECIO TOTAL (A+B)
1	Cambio de aceite que cumpla con las normas API CK-4 ó CI-4 y	Aceite 20 W 50	¼ galón	4	XTRA REV	\$13.00	s/c	\$13.00
	Cambio de filtro de Aceite al motor	Filtro	1	1	FRAM/LUBER-FINER	\$4.12	s/c	\$4.12
2	Limpieza y Calibración de bujias (vehiculos gasolina)	(solo operación)					s/c	\$0.00
3	Limpieza y Revisión de filtro de aire (si aplica)	(solo operación)					s/c	\$0.00
4	Limpieza de filtro de combustible (si aplica) o drenado de trampa de agua (vehiculos diesel)	(solo operación)					s/c	\$0.00
5	Revisión, regulación y limpieza de frenos	(solo operación)					s/c	\$0.00
6	Rotación de llantas	(solo operación)					s/c	\$0.00
7	Lavado de motor	(solo operación)					s/c	\$0.00
8	Revisión y ajuste de fajas	(solo operación)					s/c	\$0.00
9	Revisión del sistema eléctrico y luces en general (incluye batería)	(solo operación)					s/c	\$0.00
10	Revisión de suspensión y dirección	(solo operación)					s/c	\$0.00
11	Revisión general de tuberías y mangueras	(solo operación)					s/c	\$0.00
12	Ajustar RPM	(solo operación)					s/c	\$0.00
TOTALES						\$ 17.12	\$ -	\$ 17.12

N°	MANTTO. PREVENTIVO 3 Por 15,000 km. Recorridos	REPUESTOS LUBRICANTES MATERIALES (A)	UNIDAD	CANTIDAD A UTILIZAR	MARCA	PRECIO (A) (CANTIDAD TOTAL)	PRECIO DE MANO DE OBRA (B)	PRECIO TOTAL (A+B)
1	Cambio de aceite que cumpla con las normas API CK-4 ó CI-4 y	Aceite 20 W 50	¼ galón	4	XTRA REV	\$13.00	s/c	\$13.00
	Cambio de filtro de Aceite al motor	Filtro	1	1	FRAM/LUBER-FINER	\$4.12	s/c	\$4.12
2	Cambio de bujias	bujias	1	4	autolite	\$8.00	s/c	\$8.00
3	Cambio de filtro de aire	Filtro	1	1	FRAM/LORENZ	\$9.00	s/c	\$9.00
4	Cambio de filtro de combustible y drenado de trampa de agua (vehiculos diesel)	Filtro	1	1	FRAM/LUBER-FINER	\$7.63	s/c	\$7.63
5	Cambio de platino y condensador (si aplica solo en vehiculos gasolina)	N/A					s/c	\$0.00
6	Engrase General					s/c	s/c	\$0.00
7	Revisión, regulación y limpieza de frenos	(solo operación)					s/c	\$0.00
8	Rotación de llantas	(solo operación)					s/c	\$0.00

0021

001200





25 Av. Sur y 4a. Calle Pte., No. 311, Apartado Postal 1860, San Salvador, El Salvador, C.A.
 PBX: (503) 2205-1500 • Directo: (503) 2205-1528 • 2205-1529 • Fax: (503) 2222-2198 • E-mail: ventas@lcrel Salvador.com

Nº	DESCRIPCIÓN	UNIDAD	CANTIDAD	MARCA	PRECIO (A)	PRECIO DE MANO DE OBRA (B)	PRECIO TOTAL (A+B)
9	Lavado de motor	(solo operación)				s/c	\$0.00
10	Revisión y ajuste de fajas	(solo operación)				s/c	\$0.00
11	Revisión del sistema eléctrico y luces en general (incluye batería)	(solo operación)				s/c	\$0.00
12	Revisión de suspensión y dirección	(solo operación)				s/c	\$0.00
13	Revisión general de tuberías y mangueras	(solo operación)				s/c	\$0.00
14	Ajustar RPM	(solo operación)				s/c	\$0.00
15	Cambio de refrigerante.	Refrigerante	1	Abro	\$2.50	s/c	\$2.50
16	Revisión de candelas Incandescentes (vehículos diesel)	N/A	N/A	N/A	N/A	s/c	\$0.00
TOTALES					\$ 44.25	\$ -	\$ 44.25

Nº	MANTTO. PREVENTIVO 4 Por 20,000 km. Recorridos	REPUESTOS LUBRICANTES MATERIALES (A)	UNIDAD	CANTIDAD A UTILIZAR	MARCA	PRECIO (A) (CANTIDAD TOTAL)	PRECIO DE MANO DE OBRA (B)	PRECIO TOTAL (A+B)
1	Cambio de aceite que cumpla con las normas API CK-4 ó CJ-4 y	Aceite 20 W 50	¼ galón	4	XTRA REV	\$13.00	s/c	\$13.00
	Cambio de filtro de Aceite al motor	Filtro	1	1	FRAM/LUBER-FINER	\$4.12	s/c	\$4.12
2	Limpieza y Calibración de bujías (vehículos gasolina)	(solo operación)					s/c	\$0.00
3	Limpieza y Revisión de filtro de aire (si aplica)	(solo operación)					s/c	\$0.00
4	Limpieza de filtro de combustible (si aplica) o drenado de trampa de agua (vehículos diesel)	(solo operación)					s/c	\$0.00
5	Cambio de Pastillas de Frenos	Pastillas	Juego	1	united	\$22.00	s/c	\$22.00
6	Engraso de Baleros de bujas	Grasa	1 Lb.		Abro	\$4.00	s/c	\$4.00
7	Revisión, regulación y limpieza de frenos	(solo operación)					s/c	\$0.00
8	Rotación de llantas	(solo operación)					s/c	\$0.00
9	Lavado de motor	(solo operación)					s/c	\$0.00
10	Revisión y ajuste de fajas	(solo operación)					s/c	\$0.00
11	Revisión del sistema eléctrico y luces en general (incluye batería)	(solo operación)					s/c	\$0.00
12	Revisión de suspensión y dirección	(solo operación)					s/c	\$0.00
13	Revisión general de tuberías y mangueras	(solo operación)					s/c	\$0.00
14	Ajustar RPM	(solo operación)					s/c	\$0.00
15	Drenado y Cambio de solución de sistema de frenos y clutch	Solución	1	1	Abro	\$2.00	s/c	\$2.00
16	Cambio de aceite de caja y corona.	Aceite	¼ galón	4	XTRA REV	\$14.72	s/c	\$14.72
		Aceite	¼ galón	0	XTRA REV	\$0.00	s/c	\$0.00
TOTALES						\$ 59.84	\$ -	\$ 59.84
TOTAL POR UN VEHICULO						\$171.46	\$0.00	\$171.46
TOTAL POR 1 VEHICULO						\$171.46	\$0.00	\$171.46



001199022



25 Av. Sur y 4a. Calle Pte., No. 311, Apartado Postal 1860, San Salvador, El Salvador, C.A.
 PBX: (503) 2205-1500 • Directo: (503) 2205-1528 • 2205-1529 • Fax: (503) 2222-2198 • E-mail: ventas@lcrel Salvador.com

ANEXO 8
FORMATO DE OFERTA ECONOMICA POR RUTINA Y POR GRUPO DE VEHICULOS
DETALLANDO LOS COSTOS EN LOS RUBOS DE SIMILARES
MANTENIMIENTOS PREVENTIVOS Y POR TIPO DE AUTOMOTOR
LICITACION PUBLICA N° LP-04/2018-CNR.

GUIA DE MANTENIMIENTO PREVENTIVO DE : 5,000 / 20,000 KILOMETROS RECORRIDOS MAS RUTINA ESPECIAL SEGUN DETERMINE EL CNR

TIPO DE AUTOMOTOR :

AUTOMOVIL	MITSUBISHI	OCRE	1999	JMYLH06WXY000005	4G93K00045	GASOLINA
-----------	------------	------	------	------------------	------------	----------

Cor.	MANTTO. PREVENTIVO 1 Por 5,000 km. Recorridos	REPUESTOS LUBRICANTES MATERIALES (A)	UNIDAD	CANTIDAD A UTILIZAR	MARCA	PRECIO (A) (CANTIDAD TOTAL)	PRECIO DE MANO DE OBRA (B)	PRECIO TOTAL (A+B)
1	Cambio de aceite que cumpla con las normas API CK-4 ó CJ-4 y	Aceite 20 W 50	¼ galón	4	XTRA REV	\$13.00	s/c	\$13.00
	Cambio de filtro de Aceite al motor	Filtro	1	1	FRAM/LUBER-FINER	\$4.12	s/c	\$4.12
2	Cambio de bujías (vehículos gasolina)	bujías	1	4	autolite	\$8.00	s/c	\$8.00
3	Cambio de filtro de aire	Filtro	1	1	FRAM/LORENZ	\$9.00	s/c	\$9.00
4	Cambio de filtro de combustible y drenado de trampa de agua (vehículos diesel)	Filtro	1	1	FRAM/LUBER-FINER	\$7.63	s/c	\$7.63
5	Cambio de platino y condensador (si aplica solo en vehículos gasolina)	N/A					s/c	\$0.00
6	Engrase General					s/c	s/c	\$0.00
7	Engrase de Baleros de bufas cilu	Grasa	1 Lb.		Abro	\$4.00	s/c	\$4.00
8	Revisión, regulación y limpieza de frenos	(solo operación)					s/c	\$0.00
9	Rotación de llantas	(solo operación)					s/c	\$0.00
10	Lavado de motor	(solo operación)					s/c	\$0.00
11	Revisión y ajuste de fejas	(solo operación)					s/c	\$0.00
12	Revisión del sistema eléctrico y luces en general (incluye batería)	(solo operación)					s/c	\$0.00
13	Revisión de suspensión y dirección	(solo operación)					s/c	\$0.00
14	Revisión general de tuberías y mangueras	(solo operación)					s/c	\$0.00
15	Ajustar RPM	(solo operación)					s/c	\$0.00
16	Cambio de refrigerante.	Refrigerante	1	1	Abro	\$2.50	s/c	\$2.50
17	Drenado y Cambio de solución de sistema de frenos y clutch	Solucion	1	1	Abro	\$2.00	s/c	\$2.00
18	Revisión de candelas incandescentes (vehículos diesel)	N/A	N/A	N/A	N/A	N/A	s/c	\$0.00
TOTALES						\$50.25	\$ -	\$50.25

N°	MANTTO. PREVENTIVO 2 Por 10,000 km. Recorridos	REPUESTOS LUBRICANTES MATERIALES (A)	UNIDAD	CANTIDAD A UTILIZAR	MARCA	PRECIO (A) (CANTIDAD TOTAL)	PRECIO DE MANO DE OBRA (B)	PRECIO TOTAL (A+B)
1	Cambio de aceite que cumpla con las normas API CK-4 ó CJ-4 y	Aceite 20 W 50	¼ galón	4	XTRA REV	\$13.00	s/c	\$13.00
	Cambio de filtro de Aceite al motor	Filtro	1	1	FRAM/LUBER-FINER	\$4.12	s/c	\$4.12
2	Limpieza y Calibración de bujías (vehículos gasolina)	(solo operación)					s/c	\$0.00
3	Limpieza y Revisión de filtro de aire (si aplica)	(solo operación)					s/c	\$0.00
4	Limpieza de filtro de combustible (si aplica) o drenado de trampa de agua (vehículos diesel)	(solo operación)					s/c	\$0.00
5	Revisión, regulación y limpieza de frenos	(solo operación)					s/c	\$0.00
6	Rotación de llantas	(solo operación)					s/c	\$0.00
7	Lavado de motor	(solo operación)					s/c	\$0.00
8	Revisión y ajuste de fejas	(solo operación)					s/c	\$0.00
9	Revisión del sistema eléctrico y luces en general (incluye batería)	(solo operación)					s/c	\$0.00
10	Revisión de suspensión y dirección	(solo operación)					s/c	\$0.00
11	Revisión general de tuberías y mangueras	(solo operación)					s/c	\$0.00
12	Ajustar RPM	(solo operación)					s/c	\$0.00
TOTALES						\$ 17.12	\$ -	\$ 17.12

N°	MANTTO. PREVENTIVO 3 Por 15,000 km. Recorridos	REPUESTOS LUBRICANTES MATERIALES (A)	UNIDAD	CANTIDAD A UTILIZAR	MARCA	PRECIO (A) (CANTIDAD TOTAL)	PRECIO DE MANO DE OBRA (B)	PRECIO TOTAL (A+B)
1	Cambio de aceite que cumpla con las normas API CK-4 ó CJ-4 y	Aceite 20 W 50	¼ galón	4	XTRA REV	\$13.00	s/c	\$13.00
	Cambio de filtro de Aceite al motor	Filtro	1	1	FRAM/LUBER-FINER	\$4.12	s/c	\$4.12
2	Cambio de bujías	bujías	1	4	autolite	\$6.75	s/c	\$6.75
3	Cambio de filtro de aire	Filtro	1	1	FRAM/LORENZ	\$9.00	s/c	\$9.00
4	Cambio de filtro de combustible y drenado de trampa de agua (vehículos diesel)	Filtro	1	1	FRAM/LUBER-FINER	\$7.63	s/c	\$7.63
5	Cambio de platino y condensador (si aplica solo en vehículos gasolina)	N/A					s/c	\$0.00
6	Engrase General					s/c	s/c	\$0.00
7	Revisión, regulación y limpieza de frenos	(solo operación)					s/c	\$0.00
8	Rotación de llantas	(solo operación)					s/c	\$0.00

0023

001198





25 Av. Sur y 4a. Calle Pte., No. 311, Apartado Postal 1860, San Salvador, El Salvador, C.A.
 PBX: (503) 2205-1500 • Directo: (503) 2205-1528 • 2205-1529 • Fax: (503) 2222-2198 • E-mail: ventas@lcrsalvador.com

N°	DESCRIPCIÓN DE SERVICIO	REPUESTOS	UNIDAD	CANTIDAD A UTILIZAR	MARCA	PRECIO (A)	PRECIO DE MANO DE OBRA (B)	PRECIO TOTAL (A+B)
9	Lavado de motor	(solo operación)					s/c	\$0.00
10	Revisión y ajuste de fajas	(solo operación)					s/c	\$0.00
11	Revisión del sistema eléctrico y luces en general (Incluye batería)	(solo operación)					s/c	\$0.00
12	Revisión de suspensión y dirección	(solo operación)					s/c	\$0.00
13	Revisión general de tuberías y mangueras	(solo operación)					s/c	\$0.00
14	Ajustar RPM	(solo operación)					s/c	\$0.00
15	Cambio de refrigerante.	Refrigerante	1	1	Abro	\$2.50	s/c	\$2.50
16	Revisión de candelas Incandescentes (vehículos diesel)	N/A	N/A	N/A	N/A	N/A	s/c	\$0.00
TOTALES						\$ 43.00	\$ -	\$ 43.00

N°	MANTTO. PREVENTIVO 4 Por 20,000 km. Recorridos	REPUESTOS LUBRICANTES MATERIALES (A)	UNIDAD	CANTIDAD A UTILIZAR	MARCA	PRECIO (A) (CANTIDAD TOTAL)	PRECIO DE MANO DE OBRA (B)	PRECIO TOTAL (A+B)
1	Cambio de aceite que cumpla con las normas API CK-4 ó CJ-4 y	Acetate 20 W 50	¼ galón	4	XTRA REV	\$13.00	s/c	\$13.00
	Cambio de filtro de Aceite al motor	Filtro	1	1	FRAM/LUBER-FINER	\$4.12	s/c	\$4.12
2	Limpieza y Calibración de bujías (vehículos gasolina)	(solo operación)					s/c	\$0.00
3	Limpieza y Revisión de filtro de aire (si aplica)	(solo operación)					s/c	\$0.00
4	Limpieza de filtro de combustible (si aplica) o drenado de trampa de agua (vehículos diesel)	(solo operación)					s/c	\$0.00
5	Cambio de Pastillas de Frenos	Pastillas	Juego	1	united	\$22.00	s/c	\$22.00
6	Engrase de Baleros de bufas	Grasa	1 Lb.		Abro	\$4.00	s/c	\$4.00
7	Revisión, regulación y limpieza de frenos	(solo operación)					s/c	\$0.00
8	Rotación de llantas	(solo operación)					s/c	\$0.00
9	Lavado de motor	(solo operación)					s/c	\$0.00
10	Revisión y ajuste de fajas	(solo operación)					s/c	\$0.00
11	Revisión del sistema eléctrico y luces en general (Incluye batería)	(solo operación)					s/c	\$0.00
12	Revisión de suspensión y dirección	(solo operación)					s/c	\$0.00
13	Revisión general de tuberías y mangueras	(solo operación)					s/c	\$0.00
14	Ajustar RPM	(solo operación)					s/c	\$0.00
15	Drenado y Cambio de solución de sistema de frenos y clutch	Solución	1	1	Abro	\$2.00	s/c	\$2.00
16	Cambio de aceite de caja y ebrona.	Acetate	¼ galón	4	XTRA REV	\$14.72	s/c	\$14.72
		Acetate	¼ galón	0	XTRA REV	\$0.00	s/c	\$0.00
TOTAL						\$59.84	\$0.00	\$59.84
POR						\$170.21	\$0.00	\$170.21
TOTAL POR 2 VEHICULO						\$340.42	\$0.00	\$340.42



0024
001197



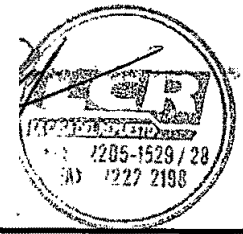

25 Av. Sur y 4a. Calle Pte., No. 311, Apartado Postal 1860, San Salvador, El Salvador, C.A.
 PBX: (503) 2205-1500 • Directo: (503) 2205-1528 • 2205-1529 • Fax: (503) 2222-2198 • E-mail: ventas@lcrsalvador.com

ANEXO B
FORMATO DE OFERTA ECONOMICA POR RUTINA Y POR GRUPO DE VEHICULOS
DETALLANDO LOS COSTOS EN LOS RUBOS DE SIMILARES
MANTENIMIENTOS PREVENTIVOS Y POR TIPO DE AUTOMOTOR
LICITACION PUBLICA N° LP-04/2018-CNR.

GUIA DE MANTENIMIENTO PREVENTIVO DE : 5,000 / 20,000 KILOMETROS RECORRIDOS MAS RUTINA ESPECIAL SEGUN DETERMINE EL CNR

TIPO DE AUTOMOTOR :

Toyota	LAND CRUISER	Verde	1995	R1700008115	4093756228	GASOLINA
--------	--------------	-------	------	-------------	------------	----------

Cor.	MANTTO. PREVENTIVO 1 Por 5,000 km. Recorridos	REPUESTOS LUBRICANTES MATERIALES (A)	UNIDAD	CANTIDAD A UTILIZAR	MARCA	PRECIO (A) (CANTIDAD TOTAL)	PRECIO DE MANO DE OBRA (B)	PRECIO TOTAL (A+B)
1	Cambio de aceite que cumpla con las normas API CK-4 ó CJ-4 y	Aceite 20 W 50	¼ galón	4	XTRA REV	\$13.00	s/c	\$13.00
	Cambio de filtro de Aceite al motor	Filtro	1	1	FRAM/LUBER-FINER	\$7.00	s/c	\$7.00
2	Cambio de bujías (vehículos gasolina)	bujías	1	4	autolite	\$8.00	s/c	\$8.00
3	Cambio de filtro de aire	Filtro	1	1	FRAM/LORENZ	\$15.00	s/c	\$15.00
4	Cambio de filtro de combustible y drenado de trampa de agua (vehículos diesel)	Filtro	1	1	FRAM/LUBER-FINER	\$9.00	s/c	\$9.00
5	Cambio de platino y condensador (si aplica solo en vehículos gasolina)	N/A					s/c	\$0.00
6	Engrase General					s/c	s/c	\$0.00
7	Engrase de Baleros de bufas c/u	Grasa	1 Lb.		Abro	\$4.00	s/c	\$4.00
8	Revisión, regulación y limpieza de frenos	(solo operación)					s/c	\$0.00
9	Rotación de llantas	(solo operación)					s/c	\$0.00
10	Lavado de motor	(solo operación)					s/c	\$0.00
11	Revisión y ajuste de fajas	(solo operación)					s/c	\$0.00
12	Revisión del sistema eléctrico y luces en general (incluye batería)	(solo operación)					s/c	\$0.00
13	Revisión de suspensión y dirección	(solo operación)					s/c	\$0.00
14	Revisión general de tuberías y mangueras	(solo operación)					s/c	\$0.00
15	Ajustar RPM	(solo operación)					s/c	\$0.00
16	Cambio de refrigerante.	Refrigerante	1	1	Abro	\$2.50	s/c	\$2.50
17	Drenado y Cambio de solución de sistema de frenos y clutch	Solución	1	1	Abro	\$2.00	s/c	\$2.00
18	Revisión de candelas Incandescentes (vehículos diesel)	N/A	N/A	N/A	N/A	N/A	s/c	\$0.00
TOTALES						\$60.50	\$	\$60.50

N°	MANTTO. PREVENTIVO 2 Por 10,000 km. Recorridos	REPUESTOS LUBRICANTES MATERIALES (A)	UNIDAD	CANTIDAD A UTILIZAR	MARCA	PRECIO (A) (CANTIDAD TOTAL)	PRECIO DE MANO DE OBRA (B)	PRECIO TOTAL (A+B)
1	Cambio de aceite que cumpla con las normas API CK-4 ó CJ-4 y	Aceite 20 W 50	¼ galón	4	XTRA REV	\$13.00	s/c	\$13.00
	Cambio de filtro de Aceite al motor	Filtro	1	1	FRAM/LUBER-FINER	\$7.00	s/c	\$7.00
2	Limpieza y Calibración de bujías (vehículos gasolina)	(solo operación)					s/c	\$0.00
3	Limpieza y Revisión de filtro de aire (si aplica)	(solo operación)					s/c	\$0.00
4	Limpieza de filtro de combustible (si aplica) o drenado de trampa de agua (vehículos diesel)	(solo operación)					s/c	\$0.00
5	Revisión, regulación y limpieza de frenos	(solo operación)					s/c	\$0.00
6	Rotación de llantas	(solo operación)					s/c	\$0.00
7	Lavado de motor	(solo operación)					s/c	\$0.00
8	Revisión y ajuste de fajas	(solo operación)					s/c	\$0.00
9	Revisión del sistema eléctrico y luces en general (incluye batería)	(solo operación)					s/c	\$0.00
10	Revisión de suspensión y dirección	(solo operación)					s/c	\$0.00
11	Revisión general de tuberías y mangueras	(solo operación)					s/c	\$0.00
12	Ajustar RPM	(solo operación)					s/c	\$0.00
TOTALES						\$ 20.00	\$	\$ 20.00

N°	MANTTO. PREVENTIVO 3 Por 15,000 km. Recorridos	REPUESTOS LUBRICANTES MATERIALES (A)	UNIDAD	CANTIDAD A UTILIZAR	MARCA	PRECIO (A) (CANTIDAD TOTAL)	PRECIO DE MANO DE OBRA (B)	PRECIO TOTAL (A+B)
1	Cambio de aceite que cumpla con las normas API CK-4 ó CJ-4 y	Aceite 20 W 50	¼ galón	4	XTRA REV	\$13.00	s/c	\$13.00
	Cambio de filtro de Aceite al motor	Filtro	1	1	FRAM/LUBER-FINER	\$7.00	s/c	\$7.00
2	Cambio de bujías	bujías	1	4	autolite	\$8.00	s/c	\$8.00
3	Cambio de filtro de aire	Filtro	1	1	FRAM/LORENZ	\$15.00	s/c	\$15.00
4	Cambio de filtro de combustible y drenado de trampa de agua (vehículos diesel)	Filtro	1	1	FRAM/LUBER-FINER	\$9.00	s/c	\$9.00
5	Cambio de platino y condensador (si aplica solo en vehículos gasolina)	N/A					s/c	\$0.00
6	Engrase General					s/c	s/c	\$0.00
7	Revisión, regulación y limpieza de frenos	(solo operación)					s/c	\$0.00
8	Rotación de llantas	(solo operación)					s/c	\$0.00





25 Av. Sur y 4a. Calle Pte., No. 311, Apartado Postal 1860, San Salvador, El Salvador, C.A.
 PBX: (503) 2205-1500 • Directo: (503) 2205-1528 • 2205-1529 • Fax: (503) 2222-2198 • E-mail: ventas@lcrelssalvador.com

Nº	DESCRIPCIÓN DE OPERACIÓN Y MATERIALES (POR GRUPO DE VEHICULOS)	UNIDAD	CANTIDAD	MARCA	PRECIO (A)	PRECIO DE MANO DE OBRA (B)	PRECIO TOTAL (A+B)
9	Lavado de motor	(solo operación)				s/c	\$0.00
10	Revisión y ajuste de fajas	(solo operación)				s/c	\$0.00
11	Revisión del sistema eléctrico y luces en general (incluye batería)	(solo operación)				s/c	\$0.00
12	Revisión de suspensión y dirección	(solo operación)				s/c	\$0.00
13	Revisión general de tuberías y mangueras	(solo operación)				s/c	\$0.00
14	Ajustar RPM	(solo operación)				s/c	\$0.00
15	Cambio de refrigerante.	Refrigerante	1	Abro	\$2.50	s/c	\$2.50
16	Revisión de candelas incandescentes (vehículos diesel)	N/A	N/A	N/A	N/A	s/c	\$0.00
TOTALES					\$ 54.50	\$ -	\$ 54.50

Nº	MANTTO. PREVENTIVO 4 Per 20,000 km. Recordés	REPUESTOS LUBRICANTES MATERIALES (A)	UNIDAD	CANTIDAD A UTILIZAR	MARCA	PRECIO (A) (CANTIDAD TOTAL)	PRECIO DE MANO DE OBRA (B)	PRECIO TOTAL (A+B)
1	Cambio de aceite que cumpla con las normas API CK-4 ó CI-4 y	Aceite 20 W 50	¼ galón	4	XTRA REV	\$13.00	s/c	\$13.00
	Cambio de filtro de Aceite al motor	Filtro	1	1	FRAM/LIBER-FINER	\$7.00	s/c	\$7.00
2	Limpieza y Calibración de bujías (vehículos gasolina)	(solo operación)					s/c	\$0.00
3	Limpieza y Revisión de filtro de aire (si aplica)	(solo operación)					s/c	\$0.00
4	Limpieza de filtro de combustible (si aplica) o drenado de trampa de agua (vehículos diesel)	(solo operación)					s/c	\$0.00
5	Cambio de Pastillas de Frenos	Pastillas	Juego	1	united	\$22.00	s/c	\$22.00
6	Engrase de Baferos de bufas	Grasa	1 Lb.		Abro	\$4.00	s/c	\$4.00
7	Revisión, regulación y limpieza de frenos.	(solo operación)					s/c	\$0.00
8	Rotación de llantas	(solo operación)					s/c	\$0.00
9	Lavado de motor.	(solo operación)					s/c	\$0.00
10	Revisión y ajuste de fajas	(solo operación)					s/c	\$0.00
11	Revisión del sistema eléctrico y luces en general (incluye batería)	(solo operación)					s/c	\$0.00
12	Revisión de suspensión y dirección	(solo operación)					s/c	\$0.00
13	Revisión general de tuberías y mangueras	(solo operación)					s/c	\$0.00
14	Ajustar RPM	(solo operación)					s/c	\$0.00
15	Drenado y Cambio de solución de sistema de frenos y clutch	Solución	1	1	Abro	\$2.00	s/c	\$2.00
16	Cambio de aceite de caja y corona.	Aceite	¼ galón	4	XTRA REV	\$14.72	s/c	\$ 14.72
		Aceite	¼ galón	0	XTRA REV	\$0.00	s/c	\$ -
TOTAL						\$62.72	\$0.00	\$62.72
POR						\$197.72	\$0.00	\$197.72
TOTAL POR 1 VEHICULO						\$197.72	\$0.00	\$197.72



0026

001195



1954

1954

ANEXO 8
FORMATO DE OFERTA ECONOMICA POR RUTINA Y POR GRUPO DE VEHICULOS
DETALLANDO LOS COSTOS EN LOS RUBOS DE SIMILARES
MANTENIMIENTOS PREVENTIVOS Y POR TIPO DE AUTOMOTOR
LICITACION PUBLICA N° LP-06/2016-CNR.

FORMATO DE OFERTA ECONOMICA POR RUTINA

GUIA DE MANTENIMIENTO PREVENTIVO DE : 5,000 / 20,000 KILOMETROS RECORRIDOS MAS RUTINA ESPECIAL SEGUN DETERMINE EL CNR

TIPO DE AUTOMOTOR :		Toyota	Automovil	Verde	98	EP900002852	29203202E	GASOLINA
		Toyota	Automovil	NEGRO	1996	EP900002428	29198852E	GASOLINA
Cor.	MANTTO. PREVENTIVO 1 Por 5,000 km. Recorridos	REPUESTOS LUBRICANTES MATERIALES (A)	UNIDAD	CANTIDAD A UTILIZAR	MARCA	PRECIO (A) (CANTIDAD TOTAL)	PRECIO DE MANO DE OBRA (B)	PRECIO TOTAL (A+B)
1	Cambio de aceite y filtro para aceite de motor.	Aceite 20 W 50	¼ galón	4	XTRA REV	\$13.00	s/c	\$13.00
	Cambio de filtro de Aceite al motor	Filtro	1	1	FRAM/LUBER-FINER	\$4.12	s/c	\$4.12
2	Cambio de bujías (vehículos gasolina)	bujías	1	4	autolite	\$8.00	s/c	\$8.00
3	Cambio de filtro de aire	Filtro	1	1	FRAM/LORENZ	\$9.00	s/c	\$9.00
4	Cambio de filtro de combustible y drenado de trampa de agua (vehículos diesel)	Filtro	1	1	FRAM/LUBER-FINER	\$7.63	s/c	\$7.63
5	Cambio de pialino y condensador (si aplica solo en vehículos gasolina)	N/A					s/c	\$0.00
6	Engrase General					s/c	s/c	\$0.00
7	Engrase de Baleros de bufas c/u	Grasa	1 Lb.		Abro	\$5.25	s/c	\$5.25
8	Revisión, regulación y limpieza de frenos	(solo operación)					s/c	\$0.00
9	Rotación de llantas	(solo operación)					s/c	\$0.00
10	Lavado de motor	(solo operación)					s/c	\$0.00
11	Revisión y ajuste de fajas	(solo operación)					s/c	\$0.00
12	Revisión del sistema eléctrico y luces en general (incluye batería)	(solo operación)					s/c	\$0.00
13	Revisión de suspensión y dirección	(solo operación)					s/c	\$0.00
14	Revisión general de tuberías y mangueras	(solo operación)					s/c	\$0.00
15	Ajustar RPM	(solo operación)					s/c	\$0.00
16	Cambio de refrigerante.	Refrigerante	1	1	Abro	\$3.28	s/c	\$3.28
17	Drenado y Cambio de solución de sistema de frenos y clutch	Solucion	1	1	Abro	\$3.28	s/c	\$3.28
18	Revisión de candelas incandescentes (vehículos diesel)	N/A	N/A	N/A	N/A	N/A	s/c	\$0.00
TOTALES						\$53.52	\$ -	\$53.52

N°	MANTTO. PREVENTIVO 2 Por 10,000 km. Recorridos	REPUESTOS LUBRICANTES MATERIALES (A)	UNIDAD	CANTIDAD A UTILIZAR	MARCA	PRECIO (A) (CANTIDAD TOTAL)	PRECIO DE MANO DE OBRA (B)	PRECIO TOTAL (A+B)
1	Cambio de aceite y filtro para aceite de motor.	Aceite 20 W 50	¼ galón	4	XTRA REV	\$13.00	s/c	\$13.00
		Filtro	1	1	FRAM/LUBER-FINER	\$4.12	s/c	\$4.12
2	Limpieza y Calibración de bujías (vehículos gasolina)	(solo operación)					s/c	\$0.00
3	Limpieza y Revisión de filtro de aire (si aplica)	(solo operación)					s/c	\$0.00
4	Limpieza de filtro de combustible (si aplica) o drenado de trampa de agua (vehículos diesel)	(solo operación)					s/c	\$0.00
5	Revisión, regulación y limpieza de frenos	(solo operación)					s/c	\$0.00
6	Rotación de llantas	(solo operación)					s/c	\$0.00
7	Lavado de motor	(solo operación)					s/c	\$0.00
8	Revisión y ajuste de fajas	(solo operación)					s/c	\$0.00
9	Revisión del sistema eléctrico y luces en general (incluye batería)	(solo operación)					s/c	\$0.00
10	Revisión de suspensión y dirección	(solo operación)					s/c	\$0.00
11	Revisión general de tuberías y mangueras	(solo operación)					s/c	\$0.00
12	Ajustar RPM	(solo operación)					s/c	\$0.00
TOTALES						\$ 17.12	\$ -	\$ 17.12

N°	MANTTO. PREVENTIVO 3 Por 15,000 km. Recorridos	REPUESTOS LUBRICANTES MATERIALES (A)	UNIDAD	CANTIDAD A UTILIZAR	MARCA	PRECIO (A) (CANTIDAD TOTAL)	PRECIO DE MANO DE OBRA (B)	PRECIO TOTAL (A+B)
1	Cambio de aceite y filtro para aceite de motor.	Aceite 20 W 50	¼ galón	4	XTRA REV	\$13.00	s/c	\$13.00
		Filtro	1	1	FRAM/LUBER-FINER	\$4.12	s/c	\$4.12
2	Cambio de bujías	bujías	1	4	autolite	\$8.00	s/c	\$8.00
3	Cambio de filtro de aire	Filtro	1	1	FRAM/LORENZ	\$9.00	s/c	\$9.00
4	Cambio de filtro de combustible y drenado de trampa de agua (vehículos diesel)	Filtro	1	1	FRAM/LUBER-FINER	\$7.63	s/c	\$7.63
5	Cambio de pialino y condensador (si aplica solo en vehículos gasolina)	N/A					s/c	\$0.00
6	Engrase General					s/c	s/c	\$0.00
7	Revisión, regulación y limpieza de frenos	(solo operación)					s/c	\$0.00
8	Rotación de llantas	(solo operación)					s/c	\$0.00

0027
001194



25 Av. Sur y 4a. Calle Pte., No. 311, Apartado Postal 1860, San Salvador, El Salvador, C.A.
 PBX: (503) 2205-1500 • Directo: (503) 2205-1528 • 2205-1529 • Fax: (503) 2222-2198 • E-mail: ventas@lcrelsalvador.com

Nº	DESCRIPCIÓN DE SERVICIO	MATERIAL	CANTIDAD	PRECIO UNITARIO	TOTAL	PRECIO DE MANO DE OBRA	TOTAL	
9	Lavado de motor	(solo operación)				s/c	\$0.00	
10	Revisión y ajuste de fajas	(solo operación)				s/c	\$0.00	
11	Revisión del sistema eléctrico y luces en general (incluye batería)	(solo operación)				s/c	\$0.00	
12	Revisión de suspensión y dirección	(solo operación)				s/c	\$0.00	
13	Revisión general de tuberías y mangueras	(solo operación)				s/c	\$0.00	
14	Ajustar RPM	(solo operación)				s/c	\$0.00	
15	Cambio de refrigerante.	Refrigerante	1	1	Abro	\$3.26	s/c	\$3.26
16	Revisión de candelas incandescentes (vehículos diesel)	N/A	N/A	N/A	N/A	N/A	s/c	\$0.00
TOTALES					\$ 45.01	\$ -	\$ 45.01	

Nº	MANUT. PREVENTIVO 4 Por 20,000 km. Recorridos	REPUESTOS LUBRICANTES MATERIALES (A)	UNIDAD	CANTIDAD A UTILIZAR	MARCA	PRECIO (A) (CANTIDAD TOTAL)	PRECIO DE MANO DE OBRA (B)	PRECIO TOTAL (A+B)
1	Cambio de aceite y filtro para aceite de motor.	Aceite 20 W 50	¼ galón	4	XTRA REV	\$13.00	s/c	\$13.00
		Filtro	1	1	FRAMLUBER-FINER	\$4.12	s/c	\$4.12
2	Limpieza y Calibración de bujías (vehículos gasolina)	(solo operación)					s/c	\$0.00
3	Limpieza y Revisión de filtro de aire (si aplica)	(solo operación)					s/c	\$0.00
4	Limpieza de filtro de combustible (si aplica) o drenado de trampa de agua (vehículos diesel)	(solo operación)					s/c	\$0.00
5	Cambio de Pastillas de Frenos	Pastillas	Juego	1	united	\$22.00	s/c	\$22.00
6	Engrase de Baleros de bufas	Grasa	1 Lb.		Abro	\$5.25	s/c	\$5.25
7	Revisión, regulación y limpieza de frenos.	(solo operación)					s/c	\$0.00
8	Rotación de llantas	(solo operación)					s/c	\$0.00
9	Lavado de motor	(solo operación)					s/c	\$0.00
10	Revisión y ajuste de fajas	(solo operación)					s/c	\$0.00
11	Revisión del sistema eléctrico y luces en general (incluye batería)	(solo operación)					s/c	\$0.00
12	Revisión de suspensión y dirección	(solo operación)					s/c	\$0.00
13	Revisión general de tuberías y mangueras	(solo operación)					s/c	\$0.00
14	Ajustar RPM	(solo operación)					s/c	\$0.00
15	Drenado y Cambio de solución de sistema de frenos y clutch	Solución	1	1	Abro	\$3.26	s/c	\$3.26
16	Cambio de aceite de caja y corona.	Aceite	¼ galón	4	XTRA REV	\$14.72	s/c	\$ 14.72
		Aceite	¼ galón	0	XTRA REV	\$0.00	s/c	\$ -
TOTALES						\$ 62.35	\$ -	\$ 62.35
TOTAL POR UN VEHICULO						\$178.00	\$0.00	\$178.00
TOTAL POR 2 VEHICULO						\$356.00	\$0.00	\$356.00



0011930028





25 Av. Sur y 4a. Calle Pte., No. 311, Apartado Postal 1860, San Salvador, El Salvador, C.A.
 PBX: (503) 2205-1500 • Directo: (503) 2205-1528 • 2205-1529 • Fax: (503) 2222-2198 • E-mail: ventas@lcrel.salvador.com



ANEXO B
FORMATO DE OFERTA ECONOMICA POR RUTINA Y POR GRUPO DE VEHICULOS
DETALLANDO LOS COSTOS EN LOS RUBOS DE SIMILARES
MANTENIMIENTOS PREVENTIVOS Y POR TIPO DE AUTOMOTOR
LICITACION PUBLICA N° LP-04/2018-CNR.

GUIA DE MANTENIMIENTO PREVENTIVO DE : 5,000 / 20,000 KILOMETROS RECORRIDOS MAS RUTINA ESPECIAL SEGUN DETERMINE EL CNR

TIPO DE AUTOMOTOR :

HYUNDAI	Microbús	Azul	98/2002	KMIFD37APWU 366163	D4BA-V449385	DIESEL
---------	----------	------	---------	-----------------------	--------------	--------

Cor.	MANTTO. PREVENTIVO 1 Por 5,000 km. Recorridos	REPUESTOS LUBRICANTES MATERIALES (A)	UNIDAD	CANTIDAD A UTILIZAR	MARCA	PRECIO (A) (CANTIDAD TOTAL)	PRECIO DE MANO DE OBRA (B)	PRECIO TOTAL (A+B)
1	Cambio de aceite que cumpla con las normas API CK-4 ó CJ-4 y	Acetite 15 W 40	¼ galón	5	TOTAL CJ-4	\$20.00	s/c	\$20.00
	Cambio de filtro de Aceite al motor	Filtro	1	1	FRAM/LUBER-FINER	\$7.80	s/c	\$7.80
2	Cambio de bujías (vehículos gasolina)	N/A				N/A	s/c	\$0.00
3	Cambio de filtro de aire	Filtro	1	1	FRAMLORENZ	\$12.91	s/c	\$12.91
4	Cambio de filtro de combustible y drenado de trampa de agua (vehículos diesel)	Filtro	1	1	FRAM/LUBER-FINER	\$8.40	s/c	\$8.40
5	Cambio de platino y condensador (si aplica solo en vehículos gasolina)	N/A					s/c	\$0.00
6	Engrase General					s/c	s/c	\$0.00
7	Engrase de Bañeros de bufas c/u	Grasa	1 Lb.		Abro	\$4.00	s/c	\$4.00
8	Revisión, regulación y limpieza de frenos	(solo operación)					s/c	\$0.00
9	Rotación de llantas	(solo operación)					s/c	\$0.00
10	Lavado de motor	(solo operación)					s/c	\$0.00
11	Revisión y ajuste de fajas	(solo operación)					s/c	\$0.00
12	Revisión del sistema eléctrico y luces en general (incluye batería)	(solo operación)					s/c	\$0.00
13	Revisión de suspensión y dirección	(solo operación)					s/c	\$0.00
14	Revisión general de tuberías y mangueras	(solo operación)					s/c	\$0.00
15	Ajustar RPM	(solo operación)					s/c	\$0.00
16	Cambio de refrigerante	Refrigerante	1	1	Abro	\$2.50	s/c	\$2.50
17	Drenado y Cambio de solución de sistema de frenos y clutch	Solucion	1	1	Abro	\$2.00	s/c	\$2.00
18	Revisión de candelas incandescentes (vehículos diesel)	(solo operación)					s/c	\$0.00
TOTALES						\$57.61	\$	\$57.61

N°	MANTTO. PREVENTIVO 2 Por 10,000 km. Recorridos	REPUESTOS LUBRICANTES MATERIALES (A)	UNIDAD	CANTIDAD A UTILIZAR	MARCA	PRECIO (A) (CANTIDAD TOTAL)	PRECIO DE MANO DE OBRA (B)	PRECIO TOTAL (A+B)
1	Cambio de aceite que cumpla con las normas API CK-4 ó CJ-4 y	Acetite 15 W 40	¼ galón	5	TOTAL CJ-4	\$20.00	s/c	\$20.00
	Cambio de filtro de Aceite al motor	Filtro	1	1	FRAM/LUBER-FINER	\$7.80	s/c	\$7.80
2	Limpieza y Calibración de bujías (vehículos gasolina)	(solo operación)					s/c	\$0.00
3	Limpieza y Revisión de filtro de aire (si aplica)	(solo operación)					s/c	\$0.00
4	Limpieza de filtro de combustible (si aplica) o drenado de trampa de agua (vehículos diesel)	(solo operación)					s/c	\$0.00
5	Revisión, regulación y limpieza de frenos	(solo operación)					s/c	\$0.00
6	Rotación de llantas	(solo operación)					s/c	\$0.00
7	Lavado de motor	(solo operación)					s/c	\$0.00
8	Revisión y ajuste de fajas	(solo operación)					s/c	\$0.00
9	Revisión del sistema eléctrico y luces en general (incluye batería)	(solo operación)					s/c	\$0.00
10	Revisión de suspensión y dirección	(solo operación)					s/c	\$0.00
11	Revisión general de tuberías y mangueras	(solo operación)					s/c	\$0.00
12	Ajustar RPM	(solo operación)					s/c	\$0.00
TOTALES						\$ 27.80	\$	\$ 27.80

N°	MANTTO. PREVENTIVO 3 Por 15,000 km. Recorridos	REPUESTOS LUBRICANTES MATERIALES (A)	UNIDAD	CANTIDAD A UTILIZAR	MARCA	PRECIO (A) (CANTIDAD TOTAL)	PRECIO DE MANO DE OBRA (B)	PRECIO TOTAL (A+B)
1	Cambio de aceite que cumpla con las normas API CK-4 ó CJ-4 y	Acetite 15 W 40	¼ galón	5	TOTAL CJ-4	\$20.00	s/c	\$20.00
	Cambio de filtro de Aceite al motor	Filtro	1	1	FRAM/LUBER-FINER	\$7.80	s/c	\$7.80
2	Cambio de bujías	N/A				N/A	s/c	\$0.00
3	Cambio de filtro de aire	Filtro	1	1	FRAMLORENZ	\$12.91	s/c	\$12.91
4	Cambio de filtro de combustible y drenado de trampa de agua (vehículos diesel)	Filtro	1	1	FRAM/LUBER-FINER	\$8.40	s/c	\$8.40
5	Cambio de platino y condensador (si aplica solo en vehículos gasolina)	N/A					s/c	\$0.00
6	Engrase General					s/c	s/c	\$0.00
7	Revisión, regulación y limpieza de frenos	(solo operación)					s/c	\$0.00
8	Rotación de llantas	(solo operación)					s/c	\$0.00

029
001100





25 Av. Sur y 4a. Calle Pte., No. 311, Apartado Postal 1860, San Salvador, El Salvador, C.A.
 PBX: (503) 2205-1500 • Directo: (503) 2205-1528 • 2205-1529 • Fax: (503) 2222-2198 • E-mail: ventas@lcrelssalvador.com

Nº	DESCRIPCIÓN DE SERVICIO	REPUES-TO	UNIDAD	CANTIDAD A UTILIZAR	MARCA	PRECIO (A) (CANTIDAD TOTAL)	PRECIO DE MANO DE OBRA (B)	PRECIO TOTAL (A+B)
9	Lavado de motor	(solo operación)					s/c	\$0.00
10	Revisión y ajuste de fajas	(solo operación)					s/c	\$0.00
11	Revisión del sistema eléctrico y luces en general (Incluye batería)	(solo operación)					s/c	\$0.00
12	Revisión de suspensión y dirección	(solo operación)					s/c	\$0.00
13	Revisión general de tuberías y mangueras	(solo operación)					s/c	\$0.00
14	Ajustar RPM	(solo operación)					s/c	\$0.00
15	Cambio de refrigerante.	Refrigerante		1	Abro	\$2.50	s/c	\$2.50
16	Revisión de candelas Incandescentes (vehículos diésel)	(solo operación)					s/c	\$0.00
TOTALES						\$ 51.61	\$ -	\$ 51.61

Nº	MANTTO. PREVENTIVO 4 Por 20,000 km. Recorridos	REPUES-TO LUBRICANTES MATERIALES (A)	UNIDAD	CANTIDAD A UTILIZAR	MARCA	PRECIO (A) (CANTIDAD TOTAL)	PRECIO DE MANO DE OBRA (B)	PRECIO TOTAL (A+B)
1	Cambio de aceite que cumpla con las normas API CK-4 ó CJ-4 y	Aceite 15 W 40	¼ galón	5	TOTAL CJ-4	\$20.00	s/c	\$20.00
	Cambio de filtro de Aceite al motor	Filtro	1	1	FRAM/LUBER-FINER	\$7.80	s/c	\$7.80
2	Limpieza y Calibración de bujías (vehículos gasolina)	(solo operación)					s/c	\$0.00
3	Limpieza y Revisión de filtro de aire (si aplica)	(solo operación)					s/c	\$0.00
4	Limpieza de filtro de combustible (si aplica) o drenado de trampa de agua (vehículos diésel)	(solo operación)					s/c	\$0.00
5	Cambio de Pastillas de Frenos	Pastillas	Juego	1	united	\$25.00	s/c	\$25.00
6	Engrase de Baleros de bufas	Grasa	1 Lb.		Abro	\$4.00	s/c	\$4.00
7	Revisión, regulación y limpieza de frenos	(solo operación)					s/c	\$0.00
8	Rotación de llantas	(solo operación)					s/c	\$0.00
9	Lavado de motor	(solo operación)					s/c	\$0.00
10	Revisión y ajuste de fajas	(solo operación)					s/c	\$0.00
11	Revisión del sistema eléctrico y luces en general (Incluye batería)	(solo operación)					s/c	\$0.00
12	Revisión de suspensión y dirección	(solo operación)					s/c	\$0.00
13	Revisión general de tuberías y mangueras	(solo operación)					s/c	\$0.00
14	Ajustar RPM	(solo operación)					s/c	\$0.00
15	Drenado y Cambio de solución de sistema de frenos y clutch	Solución		1	Abro	\$2.00	s/c	\$2.00
16	Cambio de aceite de caja y corona.	Aceite	¼ galón	6	XTRA REV	\$22.08	s/c	\$22.08
		Aceite	¼ galón	5	XTRA REV	\$18.40	s/c	\$18.40
TOTALES						\$ 99.28	\$ -	\$ 99.28
TOTAL POR UN VEHICULO						\$236.30	\$0.00	\$236.30
TOTAL POR 1 VEHICULO						\$236.30	\$0.00	\$236.30



0030

001191





25 Av. Sur y 4a. Calle Pte., No. 311, Apartado Postal 1860, San Salvador, El Salvador, C.A.
 PBX: (503) 2205-1500 • Directo: (503) 2205-1528 • 2205-1529 • Fax: (503) 2222-2198 • E-mail: ventas@lcrel Salvador.com

ANEXO 8

FORMATO DE OFERTA ECONOMICA POR RUTINA Y POR GRUPO DE VEHICULOS
 DETALLANDO LOS COSTOS EN LOS RUBOS DE SIMILARES
 MANTENIMIENTOS PREVENTIVOS Y POR TIPO DE AUTOMOTOR
 LICITACION PUBLICA N° LP-04/2018-CNR.

FORMATO DE OFERTA ECONOMICA POR RUTINA

GUIA DE MANTENIMIENTO PREVENTIVO DE : 5,000 / 20,000 KILOMETROS RECORRIDOS MAS RUTINA ESPECIAL, SEGUN DETERMINE EL CNR

TIPO DE AUTOMOTOR :

TOYOTA	PICK-UP 4X2	BLANCO	1998/2005	JTFED42600998 94	2L5564965	DIESEL
--------	----------------	--------	-----------	---------------------	-----------	--------

Cor.	MANTTO. PREVENTIVO 1 Por 5,000 km. Recorridos	REPUESTOS LUBRICANTES MATERIALES (A)	UNIDAD	CANTIDAD A UTILIZAR	MARCA	PRECIO (A) (CANTIDAD TOTAL)	PRECIO DE MANO DE OBRA (B)	PRECIO TOTAL (A+B)
1	Cambio de aceite que cumpla con las normas API CK-4 ó CJ-4 y	Aceite 15 W 40	¼ galón	7	TOTAL CJ-4	\$28.00	s/c	\$28.00
	Cambio de filtro de Aceite al motor	Filtro	1	1	FRAM/LUBER-FINER	\$5.50	s/c	\$5.50
2	Cambio de bujías (vehículos gasolina)	N/A				N/A	s/c	\$0.00
3	Cambio de filtro de aire	Filtro	1	1	FRAM/LORENZ	\$6.00	s/c	\$6.00
4	Cambio de filtro de combustible y drenado de trampa de agua (vehículos diesel)	Filtro	1	1	FRAM/LUBER-FINER	\$4.23	s/c	\$4.23
5	Cambio de platino y condensador (si aplica solo en vehículos gasolina)	N/A					s/c	\$0.00
6	Engrase General					s/c	s/c	\$0.00
7	Engrase de Baleros de bujías c/u	Grasa	1 Lb.		Abro	\$4.00	s/c	\$4.00
8	Revisión, regulación y limpieza de frenos	(solo operación)					s/c	\$0.00
9	Rotación de llantas	(solo operación)					s/c	\$0.00
10	Lavado de motor	(solo operación)					s/c	\$0.00
11	Revisión y ajuste de fajas	(solo operación)					s/c	\$0.00
12	Revisión del sistema eléctrico y luces en general (incluye batería)	(solo operación)					s/c	\$0.00
13	Revisión de suspensión y dirección	(solo operación)					s/c	\$0.00
14	Revisión general de tuberías y mangueras	(solo operación)					s/c	\$0.00
15	Ajustar RPM	(solo operación)					s/c	\$0.00
16	Cambio de refrigerante.	Refrigerante	1	1	Abro	\$2.50	s/c	\$2.50
17	Drenado y Cambio de solución de sistema de frenos y clutch	Solución	1	1	Abro	\$2.00	s/c	\$2.00
18	Revisión de candelas Incandescentes (vehículos diesel)	(solo operación)					s/c	\$0.00
TOTALES						\$52.23	\$ -	\$52.23

N°	MANTTO. PREVENTIVO 2 Por 10,000 km. Recorridos	REPUESTOS LUBRICANTES MATERIALES (A)	UNIDAD	CANTIDAD A UTILIZAR	MARCA	PRECIO (A) (CANTIDAD TOTAL)	PRECIO DE MANO DE OBRA (B)	PRECIO TOTAL (A+B)
1	Cambio de aceite que cumpla con las normas API CK-4 ó CJ-4 y	Aceite 15 W 40	¼ galón	7	TOTAL CJ-4	\$28.00	s/c	\$28.00
	Cambio de filtro de Aceite al motor	Filtro	1	1	FRAM/LUBER-FINER	\$5.50	s/c	\$5.50
2	Limpieza y Calibración de bujías (vehículos gasolina)	(solo operación)					s/c	\$0.00
3	Limpieza y Revisión de filtro de aire (si aplica)	(solo operación)					s/c	\$0.00
4	Limpieza de filtro de combustible (si aplica) o drenado de trampa de agua (vehículos diesel)	(solo operación)					s/c	\$0.00
5	Revisión, regulación y limpieza de frenos	(solo operación)					s/c	\$0.00
6	Rotación de llantas	(solo operación)					s/c	\$0.00
7	Lavado de motor	(solo operación)					s/c	\$0.00
8	Revisión y ajuste de fajas	(solo operación)					s/c	\$0.00
9	Revisión del sistema eléctrico y luces en general (incluye batería)	(solo operación)					s/c	\$0.00
10	Revisión de suspensión y dirección	(solo operación)					s/c	\$0.00
11	Revisión general de tuberías y mangueras	(solo operación)					s/c	\$0.00
12	Ajustar RPM	(solo operación)					s/c	\$0.00
TOTALES						\$ 33.50	\$ -	\$ 33.50

N°	MANTTO. PREVENTIVO 3 Por 15,000 km. Recorridos	REPUESTOS LUBRICANTES MATERIALES (A)	UNIDAD	CANTIDAD A UTILIZAR	MARCA	PRECIO (A) (CANTIDAD TOTAL)	PRECIO DE MANO DE OBRA (B)	PRECIO TOTAL (A+B)
1	Cambio de aceite que cumpla con las normas API CK-4 ó CJ-4 y	Aceite 15 W 40	¼ galón	7	TOTAL CJ-4	\$28.00	s/c	\$28.00
	Cambio de filtro de Aceite al motor	Filtro	1	1	FRAM/LUBER-FINER	\$5.50	s/c	\$5.50
2	Cambio de bujías	N/A				N/A	s/c	\$0.00
3	Cambio de filtro de aire	Filtro	1	1	FRAM/LORENZ	\$6.00	s/c	\$6.00
4	Cambio de filtro de combustible y drenado de trampa de agua (vehículos diesel)	Filtro	1	1	FRAM/LUBER-FINER	\$4.23	s/c	\$4.23
5	Cambio de platino y condensador (si aplica solo en vehículos gasolina)	N/A					s/c	\$0.00
6	Engrase General					s/c	s/c	\$0.00
7	Revisión, regulación y limpieza de frenos	(solo operación)					s/c	\$0.00
8	Rotación de llantas	(solo operación)					s/c	\$0.00

0031
001190





25 Av. Sur y 4a. Calle Pte., No. 311, Apartado Postal 1860, San Salvador, El Salvador, C.A.
 PBX: (503) 2205-1500 • Directo: (503) 2205-1528 • 2205-1529 • Fax: (503) 2222-2198 • E-mail: ventas@lcrelssalvador.com

Nº	DESCRIPCIÓN DE LA OPERACIÓN	UNIDAD	CANTIDAD A UTILIZAR	MARCA	PRECIO (A) (CANTIDAD TOTAL)	PRECIO DE MANO DE OBRA (B)	PRECIO TOTAL (A+B)
9	Lavado de motor	(solo operación)				s/c	\$0.00
10	Revisión y ajuste de fajas	(solo operación)				s/c	\$0.00
11	Revisión del sistema eléctrico y luces en general (incluye batería)	(solo operación)				s/c	\$0.00
12	Revisión de suspensión y dirección	(solo operación)				s/c	\$0.00
13	Revisión general de tuberías y mangueras	(solo operación)				s/c	\$0.00
14	Ajustar RPM	(solo operación)				s/c	\$0.00
15	Cambio de refrigerante.	Refrigerante	1	Abro	\$2.50	s/c	\$2.50
16	Revisión de candelas incandescentes (vehículos diesel)	(solo operación)				s/c	\$0.00
TOTALES					\$ 46.23	\$ -	\$ 46.23

Nº	MANITTO. PREVENTIVO 4 Por 20,000 km. Recorridos	REPUESTOS LUBRICANTES MATERIALES (A)	UNIDAD	CANTIDAD A UTILIZAR	MARCA	PRECIO (A) (CANTIDAD TOTAL)	PRECIO DE MANO DE OBRA (B)	PRECIO TOTAL (A+B)
1	Cambio de aceite que cumpla con las normas API CK-4 ó CJ-4 y	Acéite 15 W 40	¼ galón	7	TOTAL CJ-4	\$28.00	s/c	\$28.00
	Cambio de filtro de Aceite al motor	Filtro	1	1	FRAM/LUBER-FINER	\$5.50	s/c	\$5.50
2	Limpieza y Calibración de bujías (vehículos gasolina)	(solo operación)					s/c	\$0.00
3	Limpieza y Revisión de filtro de aire (si aplica)	(solo operación)					s/c	\$0.00
4	Limpieza de filtro de combustible (si aplica) ó drenado de trampa de agua (vehículos diesel)	(solo operación)					s/c	\$0.00
5	Cambio de Pastillas de Frenos	Pastillas	Juego	1	united	\$25.00	s/c	\$25.00
6	Engrase de Baleros de bufas	Grasa	1 Lb.		Abro	\$4.00	s/c	\$4.00
7	Revisión, regulación y limpieza de frenos	(solo operación)					s/c	\$0.00
8	Rotación de llantas	(solo operación)					s/c	\$0.00
9	Lavado de motor	(solo operación)					s/c	\$0.00
10	Revisión y ajuste de fajas	(solo operación)					s/c	\$0.00
11	Revisión del sistema eléctrico y luces en general (incluye batería)	(solo operación)					s/c	\$0.00
12	Revisión de suspensión y dirección	(solo operación)					s/c	\$0.00
13	Revisión general de tuberías y mangueras	(solo operación)					s/c	\$0.00
14	Ajustar RPM	(solo operación)					s/c	\$0.00
15	Drenado y Cambio de solución de sistema de frenos y clutch	Solución	1	1	Abro	\$2.00	s/c	\$2.00
16	Cambio de aceite de caja y corona.	Acéite	¼ galón	4	XTRA REV	\$14.72	s/c	\$14.72
		Acéite	¼ galón	3	XTRA REV	\$10.50	s/c	\$10.50
TOTALES						\$ 89.72	\$ -	\$ 89.72
TOTAL POR UN VEHICULO						\$221.68	\$0.00	\$221.68
TOTAL POR 16 VEHICULOS						\$3,546.88	\$0.00	\$3,546.88

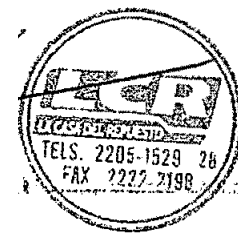

0032
0011



Faint, illegible text or markings across the middle of the page.

25 Av. Sur y 4a. Calle Pte., No. 311, Apartado Postal 1860, San Salvador, El Salvador, C.A.
PBX: (503) 2205-1500 • Directo: (503) 2205-1528 • 2205-1529 • Fax: (503) 2222-2198 • E-mail: ventas@lcrel.salvador.com

ANEXO 8
FORMATO DE OFERTA ECONOMICA POR RUTINA Y POR GRUPO DE VEHICULOS
DETALLANDO LOS COSTOS EN LOS RUBROS DE SIMILARES
MANTENIMIENTOS PREVENTIVOS Y POR TIPO DE AUTOMOTOR
LICITACION PUBLICA N° LP-04/2018-CNR.

FORMATO DE OFERTA ECONOMICA POR RUTINA

GUIA DE MANTENIMIENTO PREVENTIVO DE : 5,000 / 20,000 KILOMETROS RECORRIDOS MAS RUTINA ESPECIAL SEGUN DETERMINE EL CNR

TIPO DE AUTOMOTOR :

MAZDA	PICK UP 4X2/4	Cris Metalico	2003/2005/06	MM7UNY081002 03146	W9AT125517	DIESEL
-------	---------------	---------------	--------------	-----------------------	------------	--------

Cor.	MANTTO. PREVENTIVO 1 Por 5,000 km. Recorridos	REPUESTOS LUBRICANTES MATERIALES (A)	UNIDAD	CANTIDAD A UTILIZAR	MARCA	PRECIO (A) (CANTIDAD TOTAL)	PRECIO DE MANO DE OBRA (B)	PRECIO TOTAL (A+B)
1	Cambio de aceite que cumpla con las normas API CK-4 ó CJ-4 y	Acete 15 W 40	¼ galón	6	TOTAL CJ-4	\$24.00	s/c	\$24.00
	Cambio de filtro de Aceite al motor	Filtro	1	1	FRAM/LUBER-FINER	\$6.70	s/c	\$6.70
2	Cambio de bujías (vehículos gasolina)	N/A				N/A	s/c	\$0.00
3	Cambio de filtro de aire	Filtro	1	1	FRAM/LORENZ	\$7.70	s/c	\$7.70
4	Cambio de filtro de combustible y drenado de trampa de agua (vehículos diesel)	Filtro	1	1	FRAM/LUBER-FINER	\$4.23	s/c	\$4.23
5	Cambio de platino y condensador (si aplica solo en vehículos gasolina)	N/A					s/c	\$0.00
6	Engrase General					s/c	s/c	\$0.00
7	Engrase de Baleros de bujías c/u	Grasa	1 Lb.		Abro	\$4.00	s/c	\$4.00
8	Revisión, regulación y limpieza de frenos	(solo operación)					s/c	\$0.00
9	Rotación de llantas	(solo operación)					s/c	\$0.00
10	Lavado de motor	(solo operación)					s/c	\$0.00
11	Revisión y ajuste de fajas	(solo operación)					s/c	\$0.00
12	Revisión del sistema eléctrico y luces en general (incluye batería)	(solo operación)					s/c	\$0.00
13	Revisión de suspensión y dirección	(solo operación)					s/c	\$0.00
14	Revisión general de tuberías y mangueras	(solo operación)					s/c	\$0.00
15	Ajustar RPM	(solo operación)					s/c	\$0.00
16	Cambio de refrigerante.	Refrigerante	1	1	Abro	\$2.50	s/c	\$2.50
17	Drenado y Cambio de solución de sistema de frenos y clutch	Solucion	1	1	Abro	\$2.00	s/c	\$2.00
18	Revisión de candelas Incandescentes (vehículos diesel)	(solo operación)					s/c	\$0.00
TOTALES						\$51.13	\$ -	\$51.13

N°	MANTTO. PREVENTIVO 2 Por 10,000 km. Recorridos	REPUESTOS LUBRICANTES MATERIALES (A)	UNIDAD	CANTIDAD A UTILIZAR	MARCA	PRECIO (A) (CANTIDAD TOTAL)	PRECIO DE MANO DE OBRA (B)	PRECIO TOTAL (A+B)
1	Cambio de aceite que cumpla con las normas API CK-4 ó CJ-4 y	Acete 15 W 40	¼ galón	6	TOTAL CJ-4	\$24.00	s/c	\$24.00
	Cambio de filtro de Aceite al motor	Filtro	1	1	FRAM/LUBER-FINER	\$6.70	s/c	\$6.70
2	Limpieza y Calibración de bujías (vehículos gasolina)	(solo operación)					s/c	\$0.00
3	Limpieza y Revisión de filtro de aire (si aplica)	(solo operación)					s/c	\$0.00
4	Limpieza de filtro de combustible (si aplica) o drenado de trampa de agua (vehículos diesel)	(solo operación)					s/c	\$0.00
5	Revisión, regulación y limpieza de frenos	(solo operación)					s/c	\$0.00
6	Rotación de llantas	(solo operación)					s/c	\$0.00
7	Lavado de motor	(solo operación)					s/c	\$0.00
8	Revisión y ajuste de fajas	(solo operación)					s/c	\$0.00
9	Revisión del sistema eléctrico y luces en general (incluye batería)	(solo operación)					s/c	\$0.00
10	Revisión de suspensión y dirección	(solo operación)					s/c	\$0.00
11	Revisión general de tuberías y mangueras	(solo operación)					s/c	\$0.00
12	Ajustar RPM	(solo operación)					s/c	\$0.00
TOTALES						\$ 30.70	\$ -	\$ 30.70

N°	MANTTO. PREVENTIVO 3 Por 15,000 km. Recorridos	REPUESTOS LUBRICANTES MATERIALES (A)	UNIDAD	CANTIDAD A UTILIZAR	MARCA	PRECIO (A) (CANTIDAD TOTAL)	PRECIO DE MANO DE OBRA (B)	PRECIO TOTAL (A+B)
1	Cambio de aceite que cumpla con las normas API CK-4 ó CJ-4 y	Acete 15 W 40	¼ galón	6	TOTAL CJ-4	\$24.00	s/c	\$24.00
	Cambio de filtro de Aceite al motor	Filtro	1	1	FRAM/LUBER-FINER	\$6.70	s/c	\$6.70
2	Cambio de bujías	N/A				N/A	s/c	\$0.00
3	Cambio de filtro de aire	Filtro	1	1	FRAM/LORENZ	\$7.70	s/c	\$7.70
4	Cambio de filtro de combustible y drenado de trampa de agua (vehículos diesel)	Filtro	1	1	FRAM/LUBER-FINER	\$4.23	s/c	\$4.23
5	Cambio de platino y condensador (si aplica solo en vehículos gasolina)	N/A					s/c	\$0.00
6	Engrase General					s/c	s/c	\$0.00
7	Revisión, regulación y limpieza de frenos	(solo operación)					s/c	\$0.00
8	Rotación de llantas	(solo operación)					s/c	\$0.00

0033
001188





25 Av. Sur y 4a. Calle Pte., No. 311, Apartado Postal 1860, San Salvador, El Salvador, C.A.
 PBX: (503) 2205-1500 • Directo: (503) 2205-1528 • 2205-1529 • Fax: (503) 2222-2198 • E-mail: ventas@lcrel Salvador.com

Nº	DESCRIPCIÓN DEL SERVICIO	MATERIAL	CANTIDAD	PRECIO	TOTAL
9	Lavado de motor	(solo operación)		s/c	\$0.00
10	Revisión y ajuste de fejas	(solo operación)		s/c	\$0.00
11	Revisión del sistema eléctrico y luces en general (incluye batería)	(solo operación)		s/c	\$0.00
12	Revisión de suspensión y dirección	(solo operación)		s/c	\$0.00
13	Revisión general de tuberías y mangueras	(solo operación)		s/c	\$0.00
14	Ajustar RPM	(solo operación)		s/c	\$0.00
15	Cambio de refrigerante.	Refrigerante	1	Abro \$2.50	s/c \$2.50
16	Revisión de candelas incandescentes (vehículos diesel)	(solo operación)		s/c	\$0.00
TOTALES				\$ 45.13	\$ 45.13

Nº	MANITTO. PREVENTIVO 4 Por 20,000 km. Recorridos	REPUESTOS LUBRICANTES MATERIALES (A)	UNIDAD	CANTIDAD A UTILIZAR	MARCA	PRECIO (A) (CANTIDAD TOTAL)	PRECIO DE MANO DE OBRA (B)	PRECIO TOTAL (A+B)
1	Cambio de aceite que cumpla con las normas API CK-4 ó CJ-4 y	Aceite 15 W 40	¼ galón	6	TOTAL CJ-4	\$24.00	s/c	\$24.00
	Cambio de filtro de Aceite al motor	Filtro	1	1	FRAM/LUBER-FINER	\$6.70	s/c	\$6.70
2	Limpieza y Calibración de bujías (vehículos gasolina)	(solo operación)					s/c	\$0.00
3	Limpieza y Revisión de filtro de aire (si aplica)	(solo operación)					s/c	\$0.00
4	Limpieza de filtro de combustible (si aplica) o drenado de trampa de agua (vehículos diesel)	(solo operación)					s/c	\$0.00
5	Cambio de Pastillas de Frenos	Pastillas	Juego	1	united	\$25.00	s/c	\$25.00
6	Engrase de Baleros de bujas	Grasa	1 Lb.		Abro	\$4.00	s/c	\$4.00
7	Revisión, regulación y limpieza de frenos	(solo operación)					s/c	\$0.00
8	Rotación de llantas	(solo operación)					s/c	\$0.00
9	Lavado de motor	(solo operación)					s/c	\$0.00
10	Revisión y ajuste de fejas	(solo operación)					s/c	\$0.00
11	Revisión del sistema eléctrico y luces en general (incluye batería)	(solo operación)					s/c	\$0.00
12	Revisión de suspensión y dirección	(solo operación)					s/c	\$0.00
13	Revisión general de tuberías y mangueras	(solo operación)					s/c	\$0.00
14	Ajustar RPM	(solo operación)					s/c	\$0.00
15	Drenado y Cambio de solución de sistema de frenos y clutch	Solución	1	1	Abro	\$2.00	s/c	\$2.00
16	Cambio de aceite de caja y corona.	Aceite	¼ galón	6	XTRA REV	\$22.08	s/c	\$22.08
		Aceite	¼ galón	5	XTRA REV	\$18.40	s/c	\$18.40
TOTALES						\$ 102.18	\$ -	\$ 102.18
TOTAL POR UN VEHICULO						\$229.14	\$0.00	\$229.14
TOTAL POR 44 VEHICULOS						\$10,082.16	\$0.00	\$10,082.16

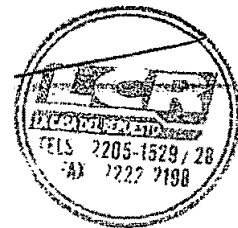

0034
001187



25 Av. Sur y 4a. Calle Pte., No. 311, Apartado Postal 1860, San Salvador, El Salvador, C.A.
 PBX: (503) 2205-1500 • Directo: (503) 2205-1528 • 2205-1529 • Fax: (503) 2222-2198 • E-mail: ventas@lcrsalvador.com

ANEXO 8
FORMATO DE OFERTA ECONOMICA POR RUTINA Y POR GRUPO DE VEHICULOS
DETALLANDO LOS COSTOS EN LOS RUBOS DE SIMILARES
MANTENIMIENTOS PREVENTIVOS Y POR TIPO DE AUTOMOTOR
LICITACION PUBLICA N° LP-04/2018-CNR.

FORMATO DE OFERTA ECONOMICA POR RUTINA

GUIA DE MANTENIMIENTO PREVENTIVO DE : 5,000 / 20,000 KILOMETROS RECORRIDOS MAS RUTINA ESPECIAL SEGUN DETERMINE EL CNR

TIPO DE AUTOMOTOR :

MAZDA	PICK UP BT-504X4 MID	BLANCO	2007/08	MHZUYOV370619737	WLAT757582	DIESEL
-------	----------------------	--------	---------	------------------	------------	--------

Cor.	MANTTO. PREVENTIVO 1 Por 5,000 km. Recorridos	REPUESTOS LUBRICANTES MATERIALES (A)	UNIDAD	CANTIDAD A UTILIZAR	MARCA	PRECIO (A) (CANTIDAD TOTAL)	PRECIO DE MANO DE OBRA (B)	PRECIO TOTAL (A+B)
1	Cambio de aceite que cumpla con las normas API CK-4 ó CJ-4 y	Aceite 15 W 40	¼ galón	6	TOTAL CJ-4	\$25.74	s/c	\$25.74
	Cambio de filtro de Aceite al motor	Filtro	1	1	FRAM/LUBER-FINER	\$6.70	s/c	\$6.70
2	Cambio de bujías (vehículos gasolina)	N/A			N/A		s/c	\$0.00
3	Cambio de filtro de aire	Filtro	1	1	FRAM/LORENZ	\$9.50	s/c	\$9.50
4	Cambio de filtro de combustible y drenado de trampa de agua (vehículos diesel)	Filtro	1	1	FRAM/LUBER-FINER	\$6.75	s/c	\$6.75
5	Cambio de platino y condensador (si aplica solo en vehículos gasolina)	N/A					s/c	\$0.00
6	Engrase General					s/c	s/c	\$0.00
7	Engrase de Bañeros de bujías c/u	Grasa	1 Lb.		Abro	\$4.00	s/c	\$4.00
8	Revisión, regulación y limpieza de frenos	(solo operación)					s/c	\$0.00
9	Rotación de llantas	(solo operación)					s/c	\$0.00
10	Lavado de motor	(solo operación)					s/c	\$0.00
11	Revisión y ajuste de fajas	(solo operación)					s/c	\$0.00
12	Revisión del sistema eléctrico y luces en general (incluye batería)	(solo operación)					s/c	\$0.00
13	Revisión de suspensión y dirección	(solo operación)					s/c	\$0.00
14	Revisión general de tuberías y mangueras	(solo operación)					s/c	\$0.00
15	Ajustar RPM	(solo operación)					s/c	\$0.00
16	Cambio de refrigerante.	Refrigerante	1	1	Abro	\$2.50	s/c	\$2.50
17	Drenado y Cambio de solución de sistema de frenos y clutch	Solucion	1	1	Abro	\$2.00	s/c	\$2.00
18	Revisión de candelas Incandescentes (vehículos diesel)	(solo operación)					s/c	\$0.00
TOTALES						\$57.19	\$ -	\$57.19

N°	MANTTO. PREVENTIVO 2 Por 10,000 km. Recorridos	REPUESTOS LUBRICANTES MATERIALES (A)	UNIDAD	CANTIDAD A UTILIZAR	MARCA	PRECIO (A) (CANTIDAD TOTAL)	PRECIO DE MANO DE OBRA (B)	PRECIO TOTAL (A+B)
1	Cambio de aceite que cumpla con las normas API CK-4 ó CJ-4 y	Aceite 15 W 40	¼ galón	6	MOBIL	\$25.74	s/c	\$25.74
	Cambio de filtro de Aceite al motor	Filtro	1	1	FRAM/LUBER-FINER	\$6.70	s/c	\$6.70
2	Limpieza y Calibración de bujías (vehículos gasolina)	(solo operación)					s/c	\$0.00
3	Limpieza y Revisión de filtro de aire (si aplica)	(solo operación)					s/c	\$0.00
4	Limpieza de filtro de combustible (si aplica) o drenado de trampa de agua (vehículos diesel)	(solo operación)					s/c	\$0.00
5	Revisión, regulación y limpieza de frenos	(solo operación)					s/c	\$0.00
6	Rotación de llantas	(solo operación)					s/c	\$0.00
7	Lavado de motor	(solo operación)					s/c	\$0.00
8	Revisión y ajuste de fajas	(solo operación)					s/c	\$0.00
9	Revisión del sistema eléctrico y luces en general (incluye batería)	(solo operación)					s/c	\$0.00
10	Revisión de suspensión y dirección	(solo operación)					s/c	\$0.00
11	Revisión general de tuberías y mangueras	(solo operación)					s/c	\$0.00
12	Ajustar RPM	(solo operación)					s/c	\$0.00
TOTALES						\$ 32.44	\$ -	\$ 32.44

N°	MANTTO. PREVENTIVO 3 Por 15,000 km. Recorridos	REPUESTOS LUBRICANTES MATERIALES (A)	UNIDAD	CANTIDAD A UTILIZAR	MARCA	PRECIO (A) (CANTIDAD TOTAL)	PRECIO DE MANO DE OBRA (B)	PRECIO TOTAL (A+B)
1	Cambio de aceite que cumpla con las normas API CK-4 ó CJ-4 y	Aceite 15 W 40	¼ galón	6	MOBIL	\$25.74	s/c	\$25.74
	Cambio de filtro de Aceite al motor	Filtro	1	1	FRAM/LUBER-FINER	\$6.70	s/c	\$6.70
2	Cambio de bujías	N/A			N/A		s/c	\$0.00
3	Cambio de filtro de aire	Filtro	1	1	FRAM/LORENZ	\$9.50	s/c	\$9.50
4	Cambio de filtro de combustible y drenado de trampa de agua (vehículos diesel)	Filtro	1	1	FRAM/LUBER-FINER	\$6.75	s/c	\$6.75
5	Cambio de platino y condensador (si aplica solo en vehículos gasolina)	N/A					s/c	\$0.00
6	Engrase General					s/c	s/c	\$0.00
7	Revisión, regulación y limpieza de frenos	(solo operación)					s/c	\$0.00
8	Rotación de llantas	(solo operación)					s/c	\$0.00

0035
001186





25 Av. Sur y 4a. Calle Pte., No. 311, Apartado Postal 1860, San Salvador, El Salvador, C.A.
 PBX: (503) 2205-1500 • Directo: (503) 2205-1528 • 2205-1529 • Fax: (503) 2222-2198 • E-mail: ventas@lcrel Salvador.com

N°	DESCRIPCIÓN DE OPERACIÓN	MATERIAL	CANTIDAD	PRECIO (A)	PRECIO DE MANO DE OBRA (B)	PRECIO TOTAL (A+B)			
9	Lavado de motor	(solo operación)			s/c	\$0.00			
10	Revisión y ajuste de fajas	(solo operación)			s/c	\$0.00			
11	Revisión del sistema eléctrico y luces en general (Incluye batería)	(solo operación)			s/c	\$0.00			
12	Revisión de suspensión y dirección	(solo operación)			s/c	\$0.00			
13	Revisión general de tuberías y mangueras	(solo operación)			s/c	\$0.00			
14	Ajustar RPM	(solo operación)			s/c	\$0.00			
15	Cambio de refrigerante.	Refrigerante	1	1	Abro	\$2.50	s/c	\$2.50	
16	Revisión de candelas incandescentes (vehículos diesel)	(solo operación)				s/c	\$0.00		
TOTALES				\$	51.19	\$	-	\$	51.19

N°	MANTTO. PREVENTIVO 4 Por 20,000 km. Recorridos	REPUESTOS LUBRICANTES MATERIALES (A)	UNIDAD	CANTIDAD A UTILIZAR	MARCA	PRECIO (A) (CANTIDAD TOTAL)	PRECIO DE MANO DE OBRA (B)	PRECIO TOTAL (A+B)			
1	Cambio de aceite que cumpla con las normas API CK-4 ó CI-4 y	Acelte 15 W 40	¼ galón	6	MOBIL	\$25.74	s/c	\$25.74			
	Cambio de filtro de Aceite al motor	Filtro	1	1	FRAMLUBER-FINER	\$8.70	s/c	\$8.70			
2	Limpeza y Calibración de bujías (vehículos gasolina)	(solo operación)					s/c	\$0.00			
3	Limpeza y Revisión de filtro de aire (si aplica)	(solo operación)					s/c	\$0.00			
4	Limpeza de filtro de combustible (si aplica) o drenado de trampa de agua (vehículos diesel)	(solo operación)					s/c	\$0.00			
5	Cambio de Pastillas de Frenos	Pastillas	Juego	1	united	\$25.00	s/c	\$25.00			
6	Engrase de Baleros de bufas	Grasa	1 Lb.		Abro	\$4.00	s/c	\$4.00			
7	Revisión, regulación y limpieza de frenos	(solo operación)					s/c	\$0.00			
8	Rotación de llantas	(solo operación)					s/c	\$0.00			
9	Lavado de motor	(solo operación)					s/c	\$0.00			
10	Revisión y ajuste de fajas	(solo operación)					s/c	\$0.00			
11	Revisión del sistema eléctrico y luces en general (Incluye batería)	(solo operación)					s/c	\$0.00			
12	Revisión de suspensión y dirección	(solo operación)					s/c	\$0.00			
13	Revisión general de tuberías y mangueras	(solo operación)					s/c	\$0.00			
14	Ajustar RPM	(solo operación)					s/c	\$0.00			
15	Drenado y Cambio de solución de sistema de frenos y clutch	Solución	1	1	Abro	\$2.00	s/c	\$2.00			
16	Cambio de aceite de caja y corona.	Aceite	¼ galón	6	XTRA REV	\$22.08	s/c	\$22.08			
		Aceite	¼ galón	5	XTRA REV	\$18.40	s/c	\$18.40			
TOTALES						\$	103.92	\$	-	\$	103.92
TOTAL POR UN VEHICULO						\$	244.74	\$	0.00	\$	244.74
TOTAL POR 9 VEHICULOS						\$	2,202.66	\$	0.00	\$	2,202.66



0036
001185



1957



25 Av. Sur y 4a. Calle Pte., No. 311, Apartado Postal 1860, San Salvador, El Salvador, C.A.
 PBX: (503) 2205-1500 • Directo: (503) 2205-1528 • 2205-1529 • Fax: (503) 2222-2198 • E-mail: ventas@lcrel.salvador.com

ANEXO 8

FORMATO DE OFERTA ECONOMICA POR RUTINA Y POR GRUPO DE VEHICULOS
 DETALLANDO LOS COSTOS EN LOS RUBOS DE SIMILARES
 MANTENIMIENTOS PREVENTIVOS Y POR TIPO DE AUTOMOTOR
 LICITACION PUBLICA N° LP-04/2018-CNR.

FORMATO DE OFERTA ECONOMICA POR RUTINA

GUIA DE MANTENIMIENTO PREVENTIVO DE : 5,000 / 20,000 KILOMETROS RECORRIDOS MAS RUTINA ESPECIAL SEGUN DETERMINE EL CNR

TIPO DE AUTOMOTOR :

MAZDA	MICROBUS E2200 BUS 2.2	BLANCO	2000/07	JH7SK102170122846	885379	DIESEL
-------	------------------------	--------	---------	-------------------	--------	--------

Cor.	MANTTO. PREVENTIVO 1 Por 5,000 km. Recorridos	REPUESTOS LUBRICANTES MATERIALES (A)	UNIDAD	CANTIDAD A UTILIZAR	MARCA	PRECIO (A) (CANTIDAD TOTAL)	PRECIO DE MANO DE OBRA (B)	PRECIO TOTAL (A+B)
1	Cambio de aceite que cumpla con las normas API CK-4 ó CI-4 y	Acetle 15 W 40	¼ galón	6	TOTAL CJ-4	\$24.00	s/c	\$24.00
	Cambio de filtro de Aceite al motor	Filtro	1	1	FRAM/LUBER-FINER	\$6.70	s/c	\$6.70
2	Cambio de bujías (vehículos gasolina)	N/A				N/A	s/c	\$0.00
3	Cambio de filtro de aire	Filtro	1	1	FRAM/LORENZ	\$11.00	s/c	\$11.00
4	Cambio de filtro de combustible y drenado de trampa de agua (vehículos diesel)	Filtro	1	1	FRAM/LUBER-FINER	\$6.75	s/c	\$6.75
5	Cambio de plato y condensador (si aplica solo en vehículos gasolina)	N/A					s/c	\$0.00
6	Engrase General					s/c	s/c	\$0.00
7	Engrase de Baleros de bufas cu	Gresa	1 Lb.		Abro	\$4.00	s/c	\$4.00
8	Revisión, regulación y limpieza de frenos	(solo operación)					s/c	\$0.00
9	Rotación de llantas	(solo operación)					s/c	\$0.00
10	Lavado de motor	(solo operación)					s/c	\$0.00
11	Revisión y ajuste de foljas	(solo operación)					s/c	\$0.00
12	Revisión del sistema eléctrico y luces en general (incluye batería)	(solo operación)					s/c	\$0.00
13	Revisión de suspensión y dirección	(solo operación)					s/c	\$0.00
14	Revisión general de tuberías y mangueras	(solo operación)					s/c	\$0.00
15	Ajustar RPM	(solo operación)					s/c	\$0.00
16	Cambio de refrigerante	Refrigerante	1	1	Abro	\$2.50	s/c	\$2.50
17	Drenado y Cambio de solución de sistema de frenos y clutch	Solución	1	1	Abro	\$2.00	s/c	\$2.00
18	Revisión de candelas incandescentes (vehículos diesel)	(solo operación)					s/c	\$0.00
TOTALES						\$56.95	\$	\$56.95

N°	MANTTO. PREVENTIVO 2 Por 10,000 km. Recorridos	REPUESTOS LUBRICANTES MATERIALES (A)	UNIDAD	CANTIDAD A UTILIZAR	MARCA	PRECIO (A) (CANTIDAD TOTAL)	PRECIO DE MANO DE OBRA (B)	PRECIO TOTAL (A+B)
1	Cambio de aceite que cumpla con las normas API CK-4 ó CI-4 y	Acetle 15 W 40	¼ galón	6	TOTAL CJ-4	\$24.00	s/c	\$24.00
	Cambio de filtro de Aceite al motor	Filtro	1	1	FRAM/LUBER-FINER	\$6.70	s/c	\$6.70
2	Limpieza y Calibración bujías (vehículos gasolina)	(solo operación)					s/c	\$0.00
3	Limpieza y Revisión de filtro de aire (si aplica)	(solo operación)					s/c	\$0.00
4	Limpieza de filtro de combustible (si aplica) o drenado de trampa de agua (vehículos diesel)	(solo operación)					s/c	\$0.00
5	Revisión, regulación y limpieza de frenos	(solo operación)					s/c	\$0.00
6	Rotación de llantas	(solo operación)					s/c	\$0.00
7	Lavado de motor	(solo operación)					s/c	\$0.00
8	Revisión y ajuste de foljas	(solo operación)					s/c	\$0.00
9	Revisión del sistema eléctrico y luces en general (incluye batería)	(solo operación)					s/c	\$0.00
10	Revisión de suspensión y dirección	(solo operación)					s/c	\$0.00
11	Revisión general de tuberías y mangueras	(solo operación)					s/c	\$0.00
12	Ajustar RPM	(solo operación)					s/c	\$0.00
TOTALES						\$ 30.70	\$	\$ 30.70

N°	MANTTO. PREVENTIVO 3 Por 15,000 km. Recorridos	REPUESTOS LUBRICANTES MATERIALES (A)	UNIDAD	CANTIDAD A UTILIZAR	MARCA	PRECIO (A) (CANTIDAD TOTAL)	PRECIO DE MANO DE OBRA (B)	PRECIO TOTAL (A+B)
1	Cambio de aceite que cumpla con las normas API CK-4 ó CI-4 y	Acetle 15 W 40	¼ galón	6	TOTAL CJ-4	\$24.00	s/c	\$24.00
	Cambio de filtro de Aceite al motor	Filtro	1	1	FRAM/LUBER-FINER	\$6.70	s/c	\$6.70
2	Cambio de bujías	N/A				N/A	s/c	\$0.00
3	Cambio de filtro de aire	Filtro	1	1	FRAM/LORENZ	\$11.00	s/c	\$11.00
4	Cambio de filtro de combustible y drenado de trampa de agua (vehículos diesel)	Filtro	1	1	FRAM/LUBER-FINER	\$6.75	s/c	\$6.75
5	Cambio de plato y condensador (si aplica solo en vehículos gasolina)	N/A					s/c	\$0.00
6	Engrase General					s/c	s/c	\$0.00
7	Revisión, regulación y limpieza de frenos	(solo operación)					s/c	\$0.00
8	Rotación de llantas	(solo operación)					s/c	\$0.00

001154 37

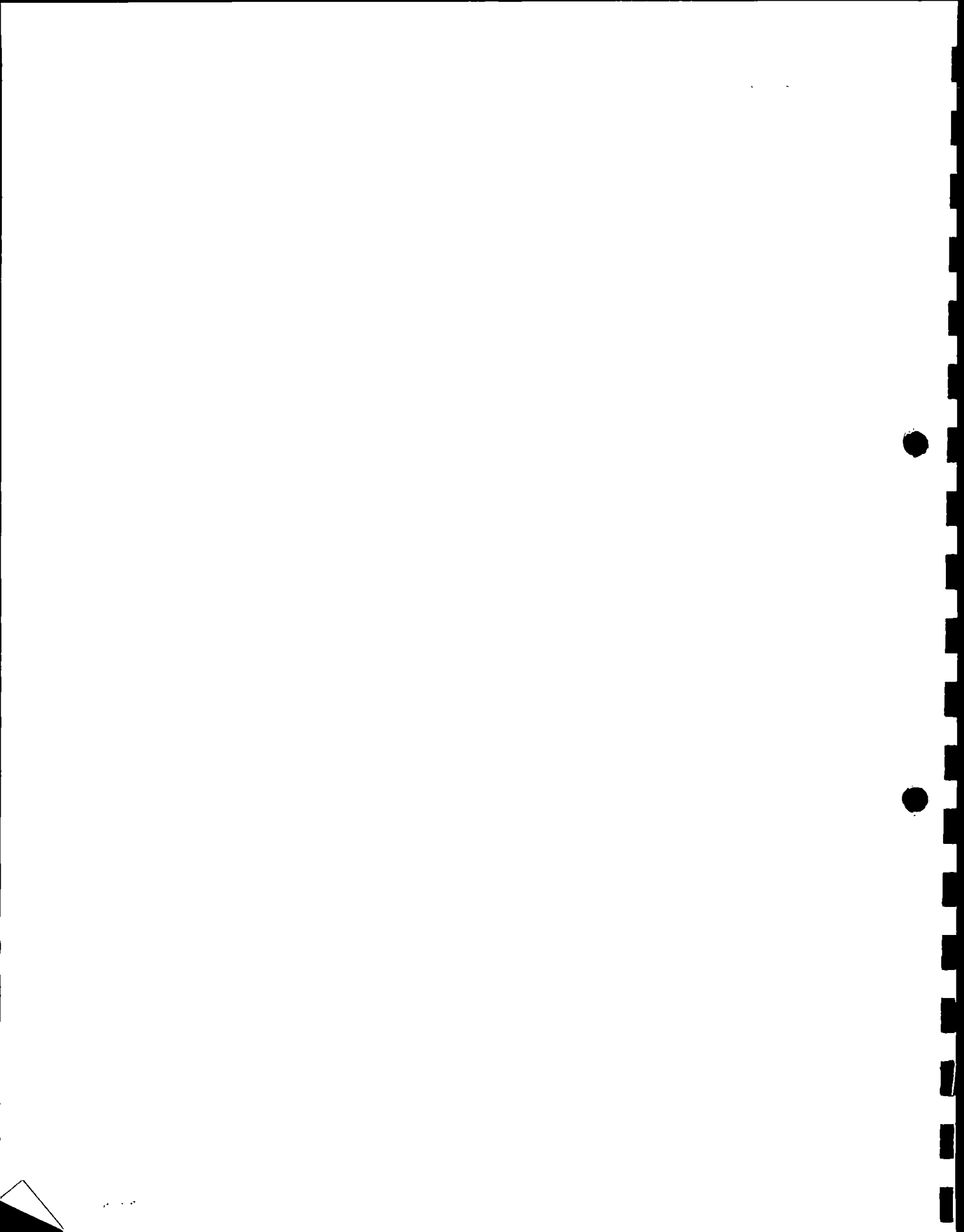



25 Av. Sur y 4a. Calle Pte., No. 311, Apartado Postal 1860, San Salvador, El Salvador, C.A.
 PBX: (503) 2205-1500 • Directo: (503) 2205-1528 • 2205-1529 • Fax: (503) 2222-2198 • E-mail: ventas@lcrel Salvador.com

Nº	DESCRIPCIÓN DE LA OPERACIÓN	REPUES-TO	UNIDAD	CANTIDAD A UTILIZAR	MARCA	PRECIO (A) (CANTIDAD TOTAL)	PRECIO DE MANO DE OBRA (B)	PRECIO TOTAL (A+B)
9	Lavado de motor	(solo operación)					s/c	\$0.00
10	Revisión y ajuste de fajas	(solo operación)					s/c	\$0.00
11	Revisión del sistema eléctrico y luces en general (incluye batería)	(solo operación)					s/c	\$0.00
12	Revisión de suspensión y dirección	(solo operación)					s/c	\$0.00
13	Revisión general de tuberías y mangueras	(solo operación)					s/c	\$0.00
14	Ajustar RPM	(solo operación)					s/c	\$0.00
15	Cambio de refrigerante.	Refrigerante	1	1	Abro	\$2.50	s/c	\$2.50
16	Revisión de candelas Incandescentes (vehículos diesel)	(solo operación)					s/c	\$0.00
TOTALES						\$ 50.95	\$ -	\$ 50.95

Nº	MANTTO. PREVENTIVO 4 Por 20,000 km. Recorridos	REPUESTOS LUBRICANTES MATERIALES (A)	UNIDAD	CANTIDAD A UTILIZAR	MARCA	PRECIO (A) (CANTIDAD TOTAL)	PRECIO DE MANO DE OBRA (B)	PRECIO TOTAL (A+B)
1	Cambio de aceite que cumpla con las normas API CK-4 ó CJ-4 y	Aceite 15 W 40	¼ galón	6	TOTAL CJ-4	\$24.00	s/c	\$24.00
	Cambio de filtro de Aceite al motor	Filtro	1	1	FRAM/LUBER-FINER	\$6.70	s/c	\$6.70
2	Limpeza y Calibración de bujías (vehículos gasolina)	(solo operación)					s/c	\$0.00
3	Limpeza y Revisión de filtro de aire (si aplica)	(solo operación)					s/c	\$0.00
4	Limpeza de filtro de combustible (si aplica) o drenado de trampa de agua (vehículos diesel)	(solo operación)					s/c	\$0.00
5	Cambio de Pastillas de Frenos	Pastillas	Juego	1	united	\$25.00	s/c	\$25.00
6	Engrase de Baleros de bufas	Grasa	1 Lb.		Abro	\$4.00	s/c	\$4.00
7	Revisión, regulación y limpieza de frenos	(solo operación)					s/c	\$0.00
8	Rotación de llantas	(solo operación)					s/c	\$0.00
9	Lavado de motor	(solo operación)					s/c	\$0.00
10	Revisión y ajuste de fajas	(solo operación)					s/c	\$0.00
11	Revisión del sistema eléctrico y luces en general (incluye batería)	(solo operación)					s/c	\$0.00
12	Revisión de suspensión y dirección	(solo operación)					s/c	\$0.00
13	Revisión general de tuberías y mangueras	(solo operación)					s/c	\$0.00
14	Ajustar RPM	(solo operación)					s/c	\$0.00
15	Drenado y Cambio de solución de sistema de frenos y clutch	Solucion		1	Abro	\$2.00	s/c	\$2.00
16	Cambio de aceite de caja y corona.	Aceite	¼ galón	4	XTRA REV	\$16.72	s/c	\$16.72
		Aceite	¼ galón	4	XTRA REV	\$16.72	s/c	\$16.72
TOTALES						\$ 95.14	\$ -	\$ 95.14
TOTAL POR UN VEHICULO						\$233.74	\$0.00	\$233.74
TOTAL POR 4 VEHICULOS						\$934.96	\$0.00	\$934.96

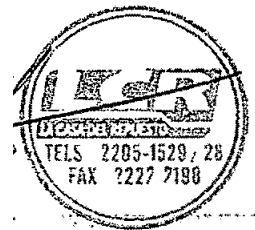

0038

001183





25 Av. Sur y 4a. Calle Pte., No. 311, Apartado Postal 1860, San Salvador, El Salvador, C.A.
 PBX: (503) 2205-1500 • Directo: (503) 2205-1528 • 2205-1529 • Fax: (503) 2222-2198 • E-mail: ventas@lcrelssalvador.com

ANEXO 8

FORMATO DE OFERTA ECONOMICA POR RUTINA Y POR GRUPO DE VEHICULOS
 DETALLANDO LOS COSTOS EN LOS RUBROS DE SIMILARES
 MANTENIMIENTOS PREVENTIVOS Y POR TIPO DE AUTOMOTOR
 LICITACION PUBLICA N° LP-04/2018-CNR.

GUIA DE MANTENIMIENTO PREVENTIVO DE : 5,000 / 20,000 KILOMETROS RECORRIDOS MAS RUTINA ESPECIAL SEGUN DETERMINE EL CNR

TIPO DE AUTOMOTOR :

ISUZU	PICK-UP	Blanco	98	JAATFS55HW710 0366	462716	DIESEL
-------	---------	--------	----	-----------------------	--------	--------

Cor.	MANTTO. PREVENTIVO 1 Per 5,000 km. Recorridos	REPUESTOS LUBRICANTES MATERIALES (A)	UNIDAD	CANTIDAD A UTILIZAR	MARCA	PRECIO (A) (CANTIDAD TOTAL)	PRECIO DE MANO DE OBRA (B)	PRECIO TOTAL (A+B)
1	Cambio de aceite que cumpla con las normas API CK-4 ó CJ-4 y	Acete 15 W 40	¼ galón	8	TOTAL CJ-4	\$32.00	s/c	\$32.00
	Cambio de filtro de Acete al motor	Filtro	1	1	FRAM/LUBER-FINER	\$9.75	s/c	\$9.75
2	Cambio de bujías (vehículos gasolina)	N/A			N/A	s/c	s/c	\$0.00
3	Cambio de filtro de aire	Filtro	1	1	FRAM/LORENZ	\$22.00	s/c	\$22.00
4	Cambio de filtro de combustible y drenado de trampa de agua (vehículos diesel)	Filtro	1	1	FRAM/LUBER-FINER	\$11.50	s/c	\$11.50
5	Cambio de platino y condensador (si aplica solo en vehículos gasolina)	N/A				s/c	s/c	\$0.00
6	Engrase General					s/c	s/c	\$0.00
7	Engrase de Bateros de bufas etc	Grasa	1 Lb.		Abro	\$4.00	s/c	\$4.00
8	Revisión, regulación y limpieza de frenos	(solo operación)					s/c	\$0.00
9	Rotación de llantas	(solo operación)					s/c	\$0.00
10	Lavado de motor	(solo operación)					s/c	\$0.00
11	Revisión y ajuste de fajas	(solo operación)					s/c	\$0.00
12	Revisión del sistema eléctrico y luces en general (incluye batería)	(solo operación)					s/c	\$0.00
13	Revisión de suspensión y dirección	(solo operación)					s/c	\$0.00
14	Revisión general de tuberías y mangueras	(solo operación)					s/c	\$0.00
15	Ajustar RPM	(solo operación)					s/c	\$0.00
16	Cambio de refrigerante.	Refrigerante	1	1	Abro	\$2.60	s/c	\$2.60
17	Drenado y Cambio de solución de sistema de frenos y clutch	Solucion	1	1	Abro	\$2.00	s/c	\$2.00
18	Revisión de candelas incandescentes (vehículos diesel)	(solo operación)					s/c	\$0.00
TOTALES						\$83.75	\$ -	\$83.75

N°	MANTTO. PREVENTIVO 2 Por 10,000 km. Recorridos	REPUESTOS LUBRICANTES MATERIALES (A)	UNIDAD	CANTIDAD A UTILIZAR	MARCA	PRECIO (A) (CANTIDAD TOTAL)	PRECIO DE MANO DE OBRA (B)	PRECIO TOTAL (A+B)
1	Cambio de aceite que cumpla con las normas API CK-4 ó CJ-4 y	Acete 15 W 40	¼ galón	8	TOTAL CJ-4	\$32.00	s/c	\$32.00
	Cambio de filtro de Acete al motor	Filtro	1	1	FRAM/LUBER-FINER	\$9.75	s/c	\$9.75
2	Limpieza y Calibración bujías (vehículos gasolina)	(solo operación)					s/c	\$0.00
3	Limpieza y Revisión de filtro de aire (si aplica)	(solo operación)					s/c	\$0.00
4	Limpieza de filtro de combustible (si aplica) o drenado de trampa de agua (vehículos diesel)	(solo operación)					s/c	\$0.00
5	Revisión, regulación y limpieza de frenos	(solo operación)					s/c	\$0.00
6	Rotación de llantas	(solo operación)					s/c	\$0.00
7	Lavado de motor	(solo operación)					s/c	\$0.00
8	Revisión y ajuste de fajas	(solo operación)					s/c	\$0.00
9	Revisión del sistema eléctrico y luces en general (incluye batería)	(solo operación)					s/c	\$0.00
10	Revisión de suspensión y dirección	(solo operación)					s/c	\$0.00
11	Revisión general de tuberías y mangueras	(solo operación)					s/c	\$0.00
12	Ajustar RPM	(solo operación)					s/c	\$0.00
TOTALES						\$ 41.75	\$ -	\$ 41.75

N°	MANTTO. PREVENTIVO 3 Por 15,000 km. Recorridos	REPUESTOS LUBRICANTES MATERIALES (A)	UNIDAD	CANTIDAD A UTILIZAR	MARCA	PRECIO (A) (CANTIDAD TOTAL)	PRECIO DE MANO DE OBRA (B)	PRECIO TOTAL (A+B)
1	Cambio de aceite que cumpla con las normas API CK-4 ó CJ-4 y	Acete 15 W 40	¼ galón	8	TOTAL CJ-4	\$32.00	s/c	\$32.00
	Cambio de filtro de Acete al motor	Filtro	1	1	FRAM/LUBER-FINER	\$9.75	s/c	\$9.75
2	Cambio de bujías	N/A			N/A	s/c	s/c	\$0.00
3	Cambio de filtro de aire	Filtro	1	1	FRAM/LORENZ	\$22.00	s/c	\$22.00
4	Cambio de filtro de combustible y drenado de trampa de agua (vehículos diesel)	Filtro	1	1	FRAM/LUBER-FINER	\$11.50	s/c	\$11.50
5	Cambio de platino y condensador (si aplica solo en vehículos gasolina)	N/A				s/c	s/c	\$0.00
6	Engrase General					s/c	s/c	\$0.00
7	Revisión, regulación y limpieza de frenos	(solo operación)					s/c	\$0.00
8	Rotación de llantas	(solo operación)					s/c	\$0.00

0039
001182





25 Av. Sur y 4a. Calle Pte., No. 311, Apartado Postal 1860, San Salvador, El Salvador, C.A.
 PBX: (503) 2205-1500 • Directo: (503) 2205-1528 • 2205-1529 • Fax: (503) 2222-2198 • E-mail: ventas@lcrel Salvador.com

Nº	DESCRIPCIÓN DE SERVICIO	REPUES- TOS	UNIDAD	CANTIDAD	MARCA	PRECIO (A) (CANTIDAD TOTAL)	PRECIO DE MANO DE OBRA (B)	PRECIO TOTAL (A+B)
9	Lavado de motor	(solo operación)					s/c	\$0.00
10	Revisión y ajuste de fajas	(solo operación)					s/c	\$0.00
11	Revisión del sistema eléctrico y luces en general (incluye batería)	(solo operación)					s/c	\$0.00
12	Revisión de suspensión y dirección	(solo operación)					s/c	\$0.00
13	Revisión general de tuberías y mangueras	(solo operación)					s/c	\$0.00
14	Ajustar RPM	(solo operación)					s/c	\$0.00
15	Cambio de refrigerante.	Refrigerante		1	Abro	\$2.50	s/c	\$2.50
16	Revisión de candelas incandescentes (vehículos diesel)	(solo operación)					s/c	\$0.00
TOTALES						\$ 77.75	\$ -	\$ 77.75

Nº	MANITTO. PREVENTIVO 4 Por 20,000 km. Recorridos	REPUESTOS LUBRICANTES MATERIALES (A)	UNIDAD	CANTIDAD A UTILIZAR	MARCA	PRECIO (A) (CANTIDAD TOTAL)	PRECIO DE MANO DE OBRA (B)	PRECIO TOTAL (A+B)
1	Cambio de aceite que cumpla con las normas API CK-4 ó CJ-4 y	Acete 15 W 40	¼ galón	8	TOTAL CJ-4	\$32.00	s/c	\$32.00
	Cambio de filtro de Acete al motor	Filtro	1	1	FRAM/LUBER-FINER	\$9.75	s/c	\$9.75
2	Limpieza y Calibración de bujías (vehículos gasolina)	(solo operación)					s/c	\$0.00
3	Limpieza y Revisión de filtro de aire (si aplica)	(solo operación)					s/c	\$0.00
4	Limpieza de filtro de combustible (si aplica) o drenado de trampa de agua (vehículos diesel)	(solo operación)					s/c	\$0.00
5	Cambio de Pastillas de Frenos	Pastillas	Juego	1	united	\$25.00	s/c	\$25.00
6	Engrase de Baleros de bujas	Grasa	1 Lb.		Abro	\$4.00	s/c	\$4.00
7	Revisión, regulación y limpieza de frenos	(solo operación)					s/c	\$0.00
8	Rotación de llantas	(solo operación)					s/c	\$0.00
9	Lavado de motor	(solo operación)					s/c	\$0.00
10	Revisión y ajuste de fajas	(solo operación)					s/c	\$0.00
11	Revisión del sistema eléctrico y luces en general (incluye batería)	(solo operación)					s/c	\$0.00
12	Revisión de suspensión y dirección	(solo operación)					s/c	\$0.00
13	Revisión general de tuberías y mangueras	(solo operación)					s/c	\$0.00
14	Ajustar RPM	(solo operación)					s/c	\$0.00
15	Drenado y Cambio de solución de sistema de frenos y clutch	Solucion	1	1	Abro	\$2.00	s/c	\$2.00
16	Cambio de aceite de caja y corona.	Acete	¼ galón	3	XTRA REV	\$11.04	s/c	\$11.04
		Acete	¼ galón	4	XTRA REV	\$14.72	s/c	\$14.72
TOTALES						\$ 98.51	\$ -	\$ 98.51
TOTAL POR UN VEHICULO						\$301.76	\$0.00	\$301.76
TOTAL POR 1 VEHICULO						\$301.76	\$0.00	\$301.76



0040

001181





25 Av. Sur y 4a. Calle Pte., No. 311, Apartado Postal 1860, San Salvador, El Salvador, C.A.
 PBX: (503) 2205-1500 • Directo: (503) 2205-1528 • 2205-1529 • Fax: (503) 2222-2198 • E-mail: ventas@lcrsalvador.com

ANEXO 8
FORMATO DE OFERTA ECONOMICA POR RUTINA Y POR GRUPO DE VEHICULOS
DETALLANDO LOS COSTOS EN LOS RUBROS DE SIMILARES
MANTENIMIENTOS PREVENTIVOS Y POR TIPO DE AUTOMOTOR
LICITACION PUBLICA N° LP-04/2018-CNR.

FORMATO DE OFERTA ECONOMICA POR...

GUIA DE MANTENIMIENTO PREVENTIVO DE : 5,000 / 20,000 KILOMETROS RECORRIDOS MAS RUTINA ESPECIAL SEGUN DETERMINE EL CNR

TIPO DE AUTOMOTOR :

TOYOTA	Landcruiser	Gris	95	LJ72-0005539	3L-3735862	DIESEL
--------	-------------	------	----	--------------	------------	--------

Cor.	MANTTO. PREVENTIVO 1 Por 5,000 km. Recorridos	REPUESTOS LUBRICANTES MATERIALES (A)	UNIDAD	CANTIDAD A UTILIZAR	MARCA	PRECIO (A) (CANTIDAD TOTAL)	PRECIO DE MANO DE OBRA (B)	PRECIO TOTAL (A+B)
1	Cambio de aceite que cumpla con las normas API CK-4 ó CJ-4 y	Acetite 15 W 40	¼ galón	7	TOTAL CJ-4	\$28.00	s/c	\$28.00
	Cambio de filtro de Aceite al motor	Filtro	1	1	FRAM/LUBER-FINER	\$6.00	s/c	\$6.00
2	Cambio de bujias (vehiculos gasolina)	N/A				N/A	s/c	\$0.00
3	Cambio de filtro de aire	Filtro	1	1	FRAM/LORENZ	\$7.70	s/c	\$7.70
4	Cambio de filtro de combustible y drenado de trampa de agua (vehiculos diesel)	Filtro	1	1	FRAM/LUBER-FINER	\$4.23	s/c	\$4.23
5	Cambio de platino y condensador (si aplica solo en vehiculos gasolina)	N/A					s/c	\$0.00
6	Engrase General					s/c	s/c	\$0.00
7	Engrase de Baleros de bufas cil	Grasa	1 Lb.		Abro	\$4.00	s/c	\$4.00
8	Revisión, regulación y limpieza de frenos	(solo operación)					s/c	\$0.00
9	Rotación de llantas	(solo operación)					s/c	\$0.00
10	Lavado de motor	(solo operación)					s/c	\$0.00
11	Revisión y ajuste de fajas	(solo operación)					s/c	\$0.00
12	Revisión del sistema eléctrico y luces en general (incluye batería)	(solo operación)					s/c	\$0.00
13	Revisión de suspensión y dirección	(solo operación)					s/c	\$0.00
14	Revisión general de tuberías y mangueras	(solo operación)					s/c	\$0.00
15	Ajustar RPM	(solo operación)					s/c	\$0.00
16	Cambio de refrigerante.	Refrigerante	1	1	Abro	\$2.50	s/c	\$2.50
17	Drenado y Cambio de solución de sistema de frenos y clutch	Solucion	1	1	Abro	\$2.00	s/c	\$2.00
18	Revisión de candelas incandescentes (vehiculos diesel)	(solo operación)					s/c	\$0.00
TOTALES						\$54.43	\$ -	\$54.43

N°	MANTTO. PREVENTIVO 2 Por 10,000 km. Recorridos	REPUESTOS LUBRICANTES MATERIALES (A)	UNIDAD	CANTIDAD A UTILIZAR	MARCA	PRECIO (A) (CANTIDAD TOTAL)	PRECIO DE MANO DE OBRA (B)	PRECIO TOTAL (A+B)
1	Cambio de aceite que cumpla con las normas API CK-4 ó CJ-4 y	Acetite 15 W 40	¼ galón	7	TOTAL CJ-4	\$28.00	s/c	\$28.00
	Cambio de filtro de Aceite al motor	Filtro	1	1	FRAM/LUBER-FINER	\$6.00	s/c	\$6.00
2	Limpieza y Calibración de bujias (vehiculos gasolina)	(solo operación)					s/c	\$0.00
3	Limpieza y Revisión de filtro de aire (si aplica)	(solo operación)					s/c	\$0.00
4	Limpieza de filtro de combustible (si aplica) o drenado de trampa de agua (vehiculos diesel)	(solo operación)					s/c	\$0.00
5	Revisión, regulación y limpieza de frenos	(solo operación)					s/c	\$0.00
6	Rotación de llantas	(solo operación)					s/c	\$0.00
7	Lavado de motor	(solo operación)					s/c	\$0.00
8	Revisión y ajuste de fajas	(solo operación)					s/c	\$0.00
9	Revisión del sistema eléctrico y luces en general (incluye batería)	(solo operación)					s/c	\$0.00
10	Revisión de suspensión y dirección	(solo operación)					s/c	\$0.00
11	Revisión general de tuberías y mangueras	(solo operación)					s/c	\$0.00
12	Ajustar RPM	(solo operación)					s/c	\$0.00
TOTALES						\$ 34.00	\$ -	\$ 34.00

N°	MANTTO. PREVENTIVO 3 Por 15,000 km. Recorridos	REPUESTOS LUBRICANTES MATERIALES (A)	UNIDAD	CANTIDAD A UTILIZAR	MARCA	PRECIO (A) (CANTIDAD TOTAL)	PRECIO DE MANO DE OBRA (B)	PRECIO TOTAL (A+B)
1	Cambio de aceite que cumpla con las normas API CK-4 ó CJ-4 y	Acetite 15 W 40	¼ galón	7	TOTAL CJ-4	\$28.00	s/c	\$28.00
	Cambio de filtro de Aceite al motor	Filtro	1	1	FRAM/LUBER-FINER	\$6.00	s/c	\$6.00
2	Cambio de bujias	N/A				N/A	s/c	\$0.00
3	Cambio de filtro de aire	Filtro	1	1	FRAM/LORENZ	\$7.70	s/c	\$7.70
4	Cambio de filtro de combustible y drenado de trampa de agua (vehiculos diesel)	Filtro	1	1	FRAM/LUBER-FINER	\$4.23	s/c	\$4.23
5	Cambio de platino y condensador (si aplica solo en vehiculos gasolina)	N/A					s/c	\$0.00
6	Engrase General					s/c	s/c	\$0.00
7	Revisión, regulación y limpieza de frenos	(solo operación)					s/c	\$0.00
8	Rotación de llantas	(solo operación)					s/c	\$0.00

001150 0041





25 Av. Sur y 4a. Calle Pte., No. 311, Apartado Postal 1860, San Salvador, El Salvador, C.A.
 PBX: (503) 2205-1500 • Directo: (503) 2205-1528 • 2205-1529 • Fax: (503) 2222-2198 • E-mail: ventas@lcrel Salvador.com

POS	MAY	DESCRIPCIÓN DE OBRAS Y MATERIALES PARA LA PLANTA MOTORA Y POR GRUPO DE VELOCIDADES	CANTIDAD	UNIDAD	PRECIO (A)	PRECIO DE MANO DE OBRA (B)	PRECIO TOTAL (A+B)			
9		Lavado de motor				s/c	\$0.00			
10		Revisión y ajuste de fajas				s/c	\$0.00			
11		Revisión del sistema eléctrico y luces en general (incluye batería)				s/c	\$0.00			
12		Revisión de suspensión y dirección				s/c	\$0.00			
13		Revisión general de tuberías y mangueras				s/c	\$0.00			
14		Ajustar RPM				s/c	\$0.00			
15		Cambio de refrigerante	1	1	Abro	\$2.50	\$2.50			
16		Revisión de candelas incandescentes (vehículos diesel)				s/c	\$0.00			
TOTALES					\$	48.43	\$	-	\$	48.43

N°	MANTTO. PREVENTIVO 4 Por 20,000 km. Recorridos	REPUESTOS LUBRICANTES MATERIALES (A)	UNIDAD	CANTIDAD A UTILIZAR	MARCA	PRECIO (A) (CANTIDAD TOTAL)	PRECIO DE MANO DE OBRA (B)	PRECIO TOTAL (A+B)			
1	Cambio de aceite que cumpla con las normas API CK-4 ó CJ-4 y	Aceite 15 W 40	¼ galón	7	TOTAL CJ-4	\$28.00	s/c	\$28.00			
	Cambio de filtro de Aceite al motor	Filtro	1	1	FRAM/LUBER-FINER	\$6.00	s/c	\$6.00			
2	Limpieza y Calibración de bujías (vehículos gasolina)	(solo operación)					s/c	\$0.00			
3	Limpieza y Revisión de filtro de aire (si aplica)	(solo operación)					s/c	\$0.00			
4	Limpieza de filtro de combustible (si aplica) o drenado de trampa de agua (vehículos diesel)	(solo operación)					s/c	\$0.00			
5	Cambio de Pastillas de Frenos	Pastillas	Juego	1	united	\$25.00	s/c	\$25.00			
6	Engrase de Baleros de bufas	Grasa	1 Lb.		Abro	\$4.00	s/c	\$4.00			
7	Revisión, regulación y limpieza de frenos	(solo operación)					s/c	\$0.00			
8	Rotación de llantas	(solo operación)					s/c	\$0.00			
9	Lavado de motor	(solo operación)					s/c	\$0.00			
10	Revisión y ajuste de fajas	(solo operación)					s/c	\$0.00			
11	Revisión del sistema eléctrico y luces en general (incluye batería)	(solo operación)					s/c	\$0.00			
12	Revisión de suspensión y dirección	(solo operación)					s/c	\$0.00			
13	Revisión general de tuberías y mangueras	(solo operación)					s/c	\$0.00			
14	Ajustar RPM	(solo operación)					s/c	\$0.00			
15	Drenado y Cambio de solución de sistema de frenos y clutch	Solución	1	1	Abro	\$2.00	s/c	\$2.00			
16	Cambio de aceite de caja y corona	Aceite	¼ galón	4	XTRA-REV	\$14.72	s/c	\$14.72			
		Aceite	¼ galón	3	XTRA-REV	\$11.04	s/c	\$11.04			
TOTALES						\$	90.76	\$	-	\$	90.76
TOTAL POR UN VEHICULO						\$227.62	\$0.00	\$227.62			
TOTAL POR 2 VEHICULO						\$455.24	\$0.00	\$455.24			

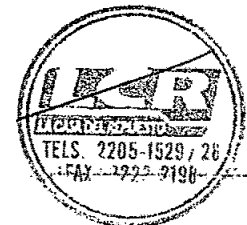

0042

001179





25 Av. Sur y 4a. Calle Pte., No. 311, Apartado Postal 1860, San Salvador, El Salvador, C.A.
 PBX: (503) 2205-1500 • Directo: (503) 2205-1528 • 2205-1529 • Fax: (503) 2222-2198 • E-mail: ventas@lcrel.salvador.com



ANEXO 8
FORMATO DE OFERTA ECONOMICA POR RUTINA Y POR GRUPO DE VEHICULOS
 DETALLANDO LOS COSTOS EN LOS RUBOS DE SIMILARES
 MANTENIMIENTOS PREVENTIVOS Y POR TIPO DE AUTOMOTOR
 LICITACION PUBLICA N° LP-04/2018-CNR.

GUIA DE MANTENIMIENTO PREVENTIVO DE : 5,000 / 20,000 KILOMETROS RECORRIDOS MAS RUTINA ESPECIAL SEGUN DETERMINE EL CNR

TIPO DE AUTOMOTOR :

Hyundai	Camioneta	Ocre	98	KMXXPL1BP WU244123	D4BFW07624 0	DIESEL
---------	-----------	------	----	-----------------------	-----------------	--------

Cor.	MANTTO. PREVENTIVO 1 Por 5,000 km. Recorridos	REPUESTOS LUBRICANTES MATERIALES (A)	UNIDAD	CANTIDAD A UTILIZAR	MARCA	PRECIO (A) (CANTIDAD TOTAL)	PRECIO DE MANO DE OBRA (B)	PRECIO TOTAL (A+B)
1	Cambio de aceite que cumpla con las normas API CK-4 ó CJ-4 y	Acete 15 W 40	¼ galón	6	TOTAL CJ-4	\$24.00	s/c	\$24.00
	Cambio de filtro de Aceite al motor	Filtro	1	1	FRAM/LUBER-FINER	\$7.00	s/c	\$7.00
2	Cambio de bujias (vehiculos gasolina)	N/A				N/A	s/c	\$0.00
3	Cambio de filtro de aire	Filtro	1	1	FRAM/LORENZ	\$9.50	s/c	\$9.50
4	Cambio de filtro de combustible y drenado de trampa de agua (vehiculos diesel)	Filtro	1	1	FRAM/LUBER-FINER	\$7.40	s/c	\$7.40
5	Cambio de platino y condensador (si aplica solo en vehiculos gasolina)	N/A					s/c	\$0.00
6	Ingrase General					s/c	s/c	\$0.00
7	Ingrase de Baleros de bufas c/u	Grasa	1 Lb.		Abro	\$4.00	s/c	\$4.00
8	Revisión, regulación y limpieza de frenos	(solo operación)					s/c	\$0.00
9	Rotación de llantas	(solo operación)					s/c	\$0.00
10	Lavado de motor	(solo operación)					s/c	\$0.00
11	Revisión y ajuste de fajas	(solo operación)					s/c	\$0.00
12	Revisión del sistema eléctrico y luces en general (incluye batería)	(solo operación)					s/c	\$0.00
13	Revisión de suspensión y dirección	(solo operación)					s/c	\$0.00
14	Revisión general de tuberías y mangueras	(solo operación)					s/c	\$0.00
15	Ajustar RPM	(solo operación)					s/c	\$0.00
16	Cambio de refrigerante.	Refrigerante	1	1	Abro	\$2.50	s/c	\$2.50
17	Drenado y Cambio de solución de sistema de frenos y clutch	Solucion	1	1	Abro	\$2.00	s/c	\$2.00
18	Revisión de candelas incandescentes (vehiculos diesel)	(solo operación)					s/c	\$0.00
TOTALES						\$56.40	\$ -	\$56.40

N°	MANTTO. PREVENTIVO 2 Por 10,000 km. Recorridos	REPUESTOS LUBRICANTES MATERIALES (A)	UNIDAD	CANTIDAD A UTILIZAR	MARCA	PRECIO (A) (CANTIDAD TOTAL)	PRECIO DE MANO DE OBRA (B)	PRECIO TOTAL (A+B)
1	Cambio de aceite que cumpla con las normas API CK-4 ó CJ-4 y	Acete 15 W 40	¼ galón	6	TOTAL CJ-4	\$24.00	s/c	\$24.00
	Cambio de filtro de Aceite al motor	Filtro	1	1	FRAM/LUBER-FINER	\$7.00	s/c	\$7.00
2	Limpieza y Calibración de bujias (vehiculos gasolina)	(solo operación)					s/c	\$0.00
3	Limpieza y Revisión de filtro de aire (si aplica)	(solo operación)					s/c	\$0.00
4	Limpieza de filtro de combustible (si aplica) o drenado de trampa de agua (vehiculos diesel)	(solo operación)					s/c	\$0.00
5	Revisión, regulación y limpieza de frenos	(solo operación)					s/c	\$0.00
6	Rotación de llantas	(solo operación)					s/c	\$0.00
7	Lavado de motor	(solo operación)					s/c	\$0.00
8	Revisión y ajuste de fajas	(solo operación)					s/c	\$0.00
9	Revisión del sistema eléctrico y luces en general (incluye batería)	(solo operación)					s/c	\$0.00
10	Revisión de suspensión y dirección	(solo operación)					s/c	\$0.00
11	Revisión general de tuberías y mangueras	(solo operación)					s/c	\$0.00
12	Ajustar RPM	(solo operación)					s/c	\$0.00
TOTALES						\$ 31.00	\$ -	\$ 31.00

N°	MANTTO. PREVENTIVO 3 Por 15,000 km. Recorridos	REPUESTOS LUBRICANTES MATERIALES (A)	UNIDAD	CANTIDAD A UTILIZAR	MARCA	PRECIO (A) (CANTIDAD TOTAL)	PRECIO DE MANO DE OBRA (B)	PRECIO TOTAL (A+B)
1	Cambio de aceite que cumpla con las normas API CK-4 ó CJ-4 y	Acete 15 W 40	¼ galón	6	TOTAL CJ-4	\$24.00	s/c	\$24.00
	Cambio de filtro de Aceite al motor	Filtro	1	1	FRAM/LUBER-FINER	\$7.00	s/c	\$7.00
2	Cambio de bujias	N/A				N/A	s/c	\$0.00
3	Cambio de filtro de aire	Filtro	1	1	FRAM/LORENZ	\$9.50	s/c	\$9.50
4	Cambio de filtro de combustible y drenado de trampa de agua (vehiculos diesel)	Filtro	1	1	FRAM/LUBER-FINER	\$7.40	s/c	\$7.40
5	Cambio de platino y condensador (si aplica solo en vehiculos gasolina)	N/A					s/c	\$0.00
6	Ingrase General					s/c	s/c	\$0.00
7	Revisión, regulación y limpieza de frenos	(solo operación)					s/c	\$0.00
8	Rotación de llantas	(solo operación)					s/c	\$0.00

001178 0043





25 Av. Sur y 4a. Calle Pte., No. 311, Apartado Postal 1860, San Salvador, El Salvador, C.A.
 PBX: (503) 2205-1500 • Directo: (503) 2205-1528 • 2205-1529 • Fax: (503) 2222-2198 • E-mail: ventas@lcrel Salvador.com

Nº	DESCRIPCIÓN DE SERVICIO	MATERIAL	CANTIDAD	PRECIO UNITARIO	TOTAL	PRECIO DE MANO DE OBRA	TOTAL
9	Lavado de motor	(solo operación)				s/c	\$0.00
10	Revisión y ajuste de fajas	(solo operación)				s/c	\$0.00
11	Revisión del sistema eléctrico y luces en general (incluye batería)	(solo operación)				s/c	\$0.00
12	Revisión de suspensión y dirección	(solo operación)				s/c	\$0.00
13	Revisión general de tuberías y mangueras	(solo operación)				s/c	\$0.00
14	Ajustar RPM	(solo operación)				s/c	\$0.00
15	Cambio de refrigerante.	Refrigerante	1			s/c	\$2.50
16	Revisión de candelas incandescentes (vehículos diesel)	(solo operación)				s/c	\$0.00
TOTALES					\$ 60.40	\$ -	\$ 60.40

Nº	MANTO. PREVENTIVO 4 Por 20,000 km. Recomendados	REPUESTOS LUBRICANTES MATERIALES (A)	UNIDAD	CANTIDAD A UTILIZAR	MARCA	PRECIO (A) (CANTIDAD TOTAL)	PRECIO DE MANO DE OBRA (B)	PRECIO TOTAL (A+B)
1	Cambio de aceite que cumpla con las normas API CK-4 ó CJ-4 y	Aceite 15 W 40	¼ galón	6	TOTAL CJ-4	\$24.00	s/c	\$24.00
	Cambio de filtro de Aceite al motor	Filtro	1	1	FRAM/LUBER-FINER	\$7.00	s/c	\$7.00
2	Limpieza y Calibración de bujías (vehículos gasolina)	(solo operación)					s/c	\$0.00
3	Limpieza y Revisión de filtro de aire (si aplica)	(solo operación)					s/c	\$0.00
4	Limpieza de filtro de combustible (si aplica) o drenado de trampa de agua (vehículos diesel)	(solo operación)					s/c	\$0.00
5	Cambio de Pastillas de Frenos	Pastillas	Juego	1	united	\$25.00	s/c	\$25.00
6	Engrase de Baleros de bufas	Grasa	1 Lb.		Abro	\$4.00	s/c	\$4.00
7	Revisión, regulación y limpieza de frenos.	(solo operación)					s/c	\$0.00
8	Rotación de llantas	(solo operación)					s/c	\$0.00
9	Lavado de motor	(solo operación)					s/c	\$0.00
10	Revisión y ajuste de fajas	(solo operación)					s/c	\$0.00
11	Revisión del sistema eléctrico y luces en general (incluye batería)	(solo operación)					s/c	\$0.00
12	Revisión de suspensión y dirección	(solo operación)					s/c	\$0.00
13	Revisión general de tuberías y mangueras	(solo operación)					s/c	\$0.00
14	Ajustar RPM	(solo operación)					s/c	\$0.00
15	Drenado y Cambio de solución de sistema de frenos y clutch	Solución	1	1	Abro	\$2.00	s/c	\$2.00
16	Cambio de aceite de caja y corona.	Aceite	¼ galón	5	XTRA REV	\$18.40	s/c	\$18.40
		Aceite	¼ galón	5	XTRA REV	\$18.40	s/c	\$18.40
TOTALES						\$ 98.80	\$ -	\$ 98.80
TOTAL POR UN VEHICULO						\$236.60	\$0.00	\$236.60
TOTAL POR 1 VEHICULO						\$236.60	\$0.00	\$236.60

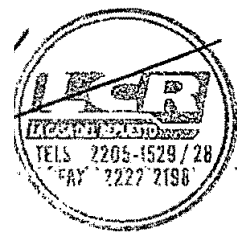

0044

001177





25 Av. Sur y 4a. Calle Pte., No. 311, Apartado Postal 1860, San Salvador, El Salvador, C.A.
 PBX: (503) 2205-1500 • Directo: (503) 2205-1528 • 2205-1529 • Fax: (503) 2222-2198 • E-mail: ventas@lcrel Salvador.com

ANEXO 8
FORMATO DE OFERTA ECONOMICA POR RUTINA Y POR GRUPO DE VEHICULOS.
 DETALLANDO LOS COSTOS EN LOS RUBROS DE SIMILARES
 MANTENIMIENTOS PREVENTIVOS Y POR TIPO DE AUTOMOTOR
 LICITACION PUBLICA N° LP-04/2018-CNR.

GUIA DE MANTENIMIENTO PREVENTIVO DE : 5,000 / 20,000 KILOMETROS RECORRIDOS MAS RUTINA ESPECIAL SEGÚN DETERMINE EL CNR

TIPO DE AUTOMOTOR :

Nissan	Pick Up	Gris	02	JNICUD222073 1004	OD32166081	DIESEL
--------	---------	------	----	----------------------	------------	--------

Cor.	MANTTO. PREVENTIVO 1 Por 5,000 km. Recorridos	REPUESTOS LUBRICANTES MATERIALES (A)	UNIDAD	CANTIDAD A UTILIZAR	MARCA	PRECIO (A) (CANTIDAD TOTAL)	PRECIO DE MANO DE OBRA (B)	PRECIO TOTAL (A+B)
1	Cambio de aceite que cumpla con las normas API CK-4 ó CJ-4 y	Acetite 15 W 40	¼ galón	6	TOTAL CJ-4	\$24.00	s/c	\$24.00
	Cambio de filtro de Aceite al motor	Filtro	1	1	FRAM/LUBER-FINER	\$6.00	s/c	\$6.00
2	Cambio de bujías (vehículos gasolina)	N/A				N/A	s/c	\$0.00
3	Cambio de filtro de aire	Filtro	1	1	FRAM/LORENZ	\$9.00	s/c	\$9.00
4	Cambio de filtro de combustible y drenado de trampa de agua (vehículos diesel)	Filtro	1	1	FRAM/LUBER-FINER	\$6.50	s/c	\$6.50
5	Cambio de platino y condensador (si aplica solo en vehículos gasolina)	N/A					s/c	\$0.00
6	Engrase General					s/c	s/c	\$0.00
7	Engrase de Baleros de bujes c/u	Grasa	1 Lb.		Abro	\$4.00	s/c	\$4.00
8	Revisión, regulación y limpieza de frenos	(solo operación)					s/c	\$0.00
9	Rotación de llantas	(solo operación)					s/c	\$0.00
10	Lavado de motor	(solo operación)					s/c	\$0.00
11	Revisión y ajuste de fajas	(solo operación)					s/c	\$0.00
12	Revisión del sistema eléctrico y luces en general (Incluye batería)	(solo operación)					s/c	\$0.00
13	Revisión de suspensión y dirección	(solo operación)					s/c	\$0.00
14	Revisión general de tuberías y mangueras	(solo operación)					s/c	\$0.00
15	Ajustar RPM	(solo operación)					s/c	\$0.00
16	Cambio de refrigerante	Refrigerante	1	1	Abro	\$2.50	s/c	\$2.50
17	Drenado y Cambio de solución de sistema de frenos y clutch	Solucion	1	1	Abro	\$2.00	s/c	\$2.00
18	Revisión de candelas incandescentes (vehículos diesel)	(solo operación)					s/c	\$0.00
TOTALES						\$54.00	\$ -	\$54.00

N°	MANTTO. PREVENTIVO 2 Por 10,000 km. Recorridos	REPUESTOS LUBRICANTES MATERIALES (A)	UNIDAD	CANTIDAD A UTILIZAR	MARCA	PRECIO (A) (CANTIDAD TOTAL)	PRECIO DE MANO DE OBRA (B)	PRECIO TOTAL (A+B)
1	Cambio de aceite que cumpla con las normas API CK-4 ó CJ-4 y	Acetite 15 W 40	¼ galón	6	TOTAL CJ-4	\$24.00	s/c	\$24.00
	Cambio de filtro de Aceite al motor	Filtro	1	1	FRAM/LUBER-FINER	\$6.00	s/c	\$6.00
2	Limpieza y Calibración de bujías (vehículos gasolina)	(solo operación)					s/c	\$0.00
3	Limpieza y Revisión de filtro de aire (si aplica)	(solo operación)					s/c	\$0.00
4	Limpieza de filtro de combustible (si aplica) o drenado de trampa de agua (vehículos diesel)	(solo operación)					s/c	\$0.00
5	Revisión, regulación y limpieza de frenos	(solo operación)					s/c	\$0.00
6	Rotación de llantas	(solo operación)					s/c	\$0.00
7	Lavado de motor	(solo operación)					s/c	\$0.00
8	Revisión y ajuste de fajas	(solo operación)					s/c	\$0.00
9	Revisión del sistema eléctrico y luces en general (incluye batería)	(solo operación)					s/c	\$0.00
10	Revisión de suspensión y dirección	(solo operación)					s/c	\$0.00
11	Revisión general de tuberías y mangueras	(solo operación)					s/c	\$0.00
12	Ajuster RPM	(solo operación)					s/c	\$0.00
TOTALES						\$ 30.00	\$ -	\$ 30.00

N°	MANTTO. PREVENTIVO 3 Por 15,000 km. Recorridos	REPUESTOS LUBRICANTES MATERIALES (A)	UNIDAD	CANTIDAD A UTILIZAR	MARCA	PRECIO (A) (CANTIDAD TOTAL)	PRECIO DE MANO DE OBRA (B)	PRECIO TOTAL (A+B)
1	Cambio de aceite que cumpla con las normas API CK-4 ó CJ-4 y	Acetite 15 W 40	¼ galón	6	TOTAL CJ-4	\$24.00	s/c	\$24.00
	Cambio de filtro de Aceite al motor	Filtro	1	1	FRAM/LUBER-FINER	\$6.00	s/c	\$6.00
2	Cambio de bujías	N/A				N/A	s/c	\$0.00
3	Cambio de filtro de aire	Filtro	1	1	FRAM/LORENZ	\$9.00	s/c	\$9.00
4	Cambio de filtro de combustible y drenado de trampa de agua (vehículos diesel)	Filtro	1	1	FRAM/LUBER-FINER	\$6.50	s/c	\$6.50
5	Cambio de platino y condensador (si aplica solo en vehículos gasolina)	N/A					s/c	\$0.00
6	Engrase General					s/c	s/c	\$0.00
7	Revisión, regulación y limpieza de frenos	(solo operación)					s/c	\$0.00
8	Rotación de llantas	(solo operación)					s/c	\$0.00

0045
001170





25 Av. Sur y 4a. Calle Pte., No. 311, Apartado Postal 1860, San Salvador, El Salvador, C.A.
 PBX: (503) 2205-1500 • Directo: (503) 2205-1528 • 2205-1529 • Fax: (503) 2222-2198 • E-mail: ventas@lcrelssalvador.com

Nº	DESCRIPCIÓN DE LOS SERVICIOS A REALIZAR Y REPOSICIÓN DE MATERIALES	REPOSICIÓN DE MATERIALES (A)	UNIDAD	CANTIDAD A UTILIZAR	MARCA	PRECIO (A) (CANTIDAD TOTAL)	PRECIO DE MANO DE OBRA (B)	PRECIO TOTAL (A+B)
9	Lavado de motor	(solo operación)					s/c	\$0.00
10	Revisión y ajuste de fajas	(solo operación)					s/c	\$0.00
11	Revisión del sistema eléctrico y luces en general (incluye batería)	(solo operación)					s/c	\$0.00
12	Revisión de suspensión y dirección	(solo operación)					s/c	\$0.00
13	Revisión general de tuberías y mangueras	(solo operación)					s/c	\$0.00
14	Ajustar RPM	(solo operación)					s/c	\$0.00
15	Cambio de refrigerante.	Refrigerante		1	Abro	\$2.50	s/c	\$2.50
16	Revisión de candelas incandescentes (vehículos diesel)	(solo operación)					s/c	\$0.00
TOTALES						\$ 48.00	\$ -	\$48.00

Nº	MANTTO. PREVENTIVO 4 Por 20,000 km. Recorridos	REPUESTOS LUBRICANTES MATERIALES (A)	UNIDAD	CANTIDAD A UTILIZAR	MARCA	PRECIO (A) (CANTIDAD TOTAL)	PRECIO DE MANO DE OBRA (B)	PRECIO TOTAL (A+B)
1	Cambio de aceite que cumpla con las normas API CK-4 ó CJ-4 y	Acéite 15 W 40	¼ galón	6	TOTAL CJ-4	\$24.00	s/c	\$24.00
	Cambio de filtro de Aceite al motor	Filtro		1	FRAMLUBER-FINER	\$8.00	s/c	\$8.00
2	Limpieza y Calibración de bujías (vehículos gasolina)	(solo operación)					s/c	\$0.00
3	Limpieza y Revisión de filtro de aire (si aplica)	(solo operación)					s/c	\$0.00
4	Limpieza de filtro de combustible (si aplica) o drenado de trampa de agua (vehículos diesel)	(solo operación)					s/c	\$0.00
5	Cambio de Pastillas de Frenos	Pastillas	Juego	1	united	\$25.00	s/c	\$25.00
6	Engrase de Baleros de bujías	Grasa	1 Lb.		Abro	\$4.00	s/c	\$4.00
7	Revisión, regulación y limpieza de frenos.	(solo operación)					s/c	\$0.00
8	Rotación de llantas	(solo operación)					s/c	\$0.00
9	Lavado de motor	(solo operación)					s/c	\$0.00
10	Revisión y ajuste de fajas	(solo operación)					s/c	\$0.00
11	Revisión del sistema eléctrico y luces en general (incluye batería)	(solo operación)					s/c	\$0.00
12	Revisión de suspensión y dirección	(solo operación)					s/c	\$0.00
13	Revisión general de tuberías y mangueras	(solo operación)					s/c	\$0.00
14	Ajustar RPM	(solo operación)					s/c	\$0.00
15	Drenado y Cambio de solución de sistema de frenos y clutch	Solución		1	Abro	\$2.00	s/c	\$2.00
16	Cambio de aceite de caja y corona.	Acéite	¼ galón	4	XTRA REV	\$14.72	s/c	\$14.72
		Acéite	¼ galón	4	XTRA REV	\$14.72	s/c	\$14.72
TOTALES						\$ 90.44	\$ -	\$ 90.44
TOTAL POR UN VEHICULO						\$222.44	\$0.00	\$222.44
TOTAL POR 1 VEHICULO						\$222.44	\$0.00	\$222.44



0046
001175



THE UNIVERSITY OF CHICAGO

25 Av. Sur y 4a. Calle Pte., No. 311, Apartado Postal 1860, San Salvador, El Salvador, C.A.
 PBX: (503) 2205-1500 • Directo: (503) 2205-1528 • 2205-1529 • Fax: (503) 2222-2198 • E-mail: ventas@lcrel Salvador.com

ANEXO 8
FORMATO DE OFERTA ECONOMICA POR RUTINA Y POR GRUPO DE VEHICULOS
 DETALLANDO LOS COSTOS EN LOS RUBOS DE SIMILARES
 MANTENIMIENTOS PREVENTIVOS Y POR TIPO DE AUTOMOTOR
 LICITACION PUBLICA N° LP-04/2018-CNR.

GUIA DE MANTENIMIENTO PREVENTIVO DE : 5,000 / 20,000 KILOMETROS RECORRIDOS MAS RUTINA ESPECIAL SEGÚN DETERMINE EL CNR

TIPO DE AUTOMOTOR :	ISUZU	CAMIÓN	Blanco	96	JAANKR58L T7102797	565940	DIESEL
---------------------	-------	--------	--------	----	-----------------------	--------	--------

Cor.	MANTTO. PREVENTIVO 1 Por 5,000 km. Recorridos	REPUESTOS LUBRICANTES MATERIALES (A)	UNIDAD	CANTIDAD A UTILIZAR	MARCA	PRECIO (A) (CANTIDAD TOTAL)	PRECIO DE MANO DE OBRA (B)	PRECIO TOTAL (A+B)
1	Cambio de aceite que cumpla con las normas API CK-4 ó CJ-4 y	Acete 15 W 40	¼ galón	12	TOTAL CJ-4	\$48.00	s/c	\$48.00
	Cambio de filtro de Aceite al motor	Filtro	1	1	FRAM/LUBER-FINER	\$18.00	s/c	\$18.00
2	Cambio de bujías (vehículos gasolina)	N/A				N/A	s/c	\$0.00
3	Cambio de filtro de aire	Filtro	1	1	FRAM/LORENZ	\$22.00	s/c	\$22.00
4	Cambio de filtro de combustible y drenado de trampa de agua (vehículos diesel).	Filtro	1	1	FRAM/LUBER-FINER	\$12.00	s/c	\$12.00
5	Cambio de platino y condensador (si aplica solo en vehículos gasolina)	N/A					s/c	\$0.00
6	Engrase General					s/c	s/c	\$0.00
7	Engrase de Baleros de bujías etc	Grasa	1 Lb.		Abro	\$4.00	s/c	\$4.00
8	Revisión, regulación y limpieza de frenos	(solo operación)					s/c	\$0.00
9	Rotación de llantas	(solo operación)					s/c	\$0.00
10	Lavado de motor	(solo operación)					s/c	\$0.00
11	Revisión y ajuste de fajas	(solo operación)					s/c	\$0.00
12	Revisión del sistema eléctrico y luces en general (incluye batería)	(solo operación)					s/c	\$0.00
13	Revisión de suspensión y dirección	(solo operación)					s/c	\$0.00
14	Revisión general de tuberías y mangueras	(solo operación)					s/c	\$0.00
15	Ajustar RPM	(solo operación)					s/c	\$0.00
16	Cambio de refrigerante.	Refrigerante	1	3	Abro	\$7.50	s/c	\$7.50
17	Drenado y Cambio de solución de sistema de frenos y clutch	Solucion	1	1	Abro	\$2.00	s/c	\$2.00
18	Revisión de candelas Incandescentes (vehículos diesel)	(solo operación)					s/c	\$0.00
TOTALES						\$113.50	\$ -	\$113.50

N°	MANTTO. PREVENTIVO 2 Por 10,000 km. Recorridos	REPUESTOS LUBRICANTES MATERIALES (A)	UNIDAD	CANTIDAD A UTILIZAR	MARCA	PRECIO (A) (CANTIDAD TOTAL)	PRECIO DE MANO DE OBRA (B)	PRECIO TOTAL (A+B)
1	Cambio de aceite que cumpla con las normas API CK-4 ó CJ-4 y	Acete 15 W 40	¼ galón	12	TOTAL CJ-4	\$48.00	s/c	\$48.00
	Cambio de filtro de Aceite al motor	Filtro	1	1	FRAM/LUBER-FINER	\$18.00	s/c	\$18.00
2	Limpieza y Calibración de bujías (vehículos gasolina)	(solo operación)					s/c	\$0.00
3	Limpieza y Revisión de filtro de aire (si aplica)	(solo operación)					s/c	\$0.00
4	Limpieza de filtro de combustible (si aplica) o drenado de trampa de agua (vehículos diesel)	(solo operación)					s/c	\$0.00
5	Revisión, regulación y limpieza de frenos	(solo operación)					s/c	\$0.00
6	Rotación de llantas	(solo operación)					s/c	\$0.00
7	Lavado de motor	(solo operación)					s/c	\$0.00
8	Revisión y ajuste de fajas	(solo operación)					s/c	\$0.00
9	Revisión del sistema eléctrico y luces en general (incluye batería)	(solo operación)					s/c	\$0.00
10	Revisión de suspensión y dirección	(solo operación)					s/c	\$0.00
11	Revisión general de tuberías y mangueras	(solo operación)					s/c	\$0.00
12	Ajustar RPM	(solo operación)					s/c	\$0.00
TOTALES						\$66.00	\$ -	\$66.00

N°	MANTTO. PREVENTIVO 3 Por 15,000 km. Recorridos	REPUESTOS LUBRICANTES MATERIALES (A)	UNIDAD	CANTIDAD A UTILIZAR	MARCA	PRECIO (A) (CANTIDAD TOTAL)	PRECIO DE MANO DE OBRA (B)	PRECIO TOTAL (A+B)
1	Cambio de aceite que cumpla con las normas API CK-4 ó CJ-4 y	Acete 15 W 40	¼ galón	12	TOTAL CJ-4	\$48.00	s/c	\$48.00
	Cambio de filtro de Aceite al motor	Filtro	1	1	FRAM/LUBER-FINER	\$18.00	s/c	\$18.00
2	Cambio de bujías	N/A				N/A	s/c	\$0.00
3	Cambio de filtro de aire	Filtro	1	1	FRAM/LORENZ	\$22.00	s/c	\$22.00
4	Cambio de filtro de combustible y drenado de trampa de agua (vehículos diesel)	Filtro	1	1	FRAM/LUBER-FINER	\$12.00	s/c	\$12.00
5	Cambio de platino y condensador (si aplica solo en vehículos gasolina)	N/A					s/c	\$0.00
6	Engrase General					s/c	s/c	\$0.00
7	Revisión, regulación y limpieza de frenos	(solo operación)					s/c	\$0.00
8	Rotación de llantas	(solo operación)					s/c	\$0.00

0047

001174





25 Av. Sur y 4a. Calle Pte., No. 311, Apartado Postal 1860, San Salvador, El Salvador, C.A.
 PBX: (503) 2205-1500 • Directo: (503) 2205-1528 • 2205-1529 • Fax: (503) 2222-2198 • E-mail: ventas@lcrsalvador.com

N°	DESCRIPCIÓN DE OPERACIÓN	MATERIAL	CANTIDAD	PRECIO	PRECIO DE MANO DE OBRA	PRECIO TOTAL
9	Lavado de motor	(solo operación)			s/c	\$0.00
10	Revisión y ajuste de fajas	(solo operación)			s/c	\$0.00
11	Revisión del sistema eléctrico y luces en general (incluye batería)	(solo operación)			s/c	\$0.00
12	Revisión de suspensión y dirección	(solo operación)			s/c	\$0.00
13	Revisión general de tuberías y mangueras	(solo operación)			s/c	\$0.00
14	Ajustar RPM	(solo operación)			s/c	\$0.00
15	Cambio de refrigerante.	Refrigerante	1	3	Abro	\$7.50
16	Revisión de candelas Incandescentes (vehículos diesel)	(solo operación)			s/c	\$0.00
TOTALES						\$107.50

N°	MANTTO. PREVENTIVO 4 Por 20,000 km. Recorridos	REPUESTOS LUBRICANTES MATERIALES (A)	UNIDAD	CANTIDAD A UTILIZAR	MARCA	PRECIO (A) (CANTIDAD TOTAL)	PRECIO DE MANO DE OBRA (B)	PRECIO TOTAL (A+B)
1	Cambio de aceite que cumpla con las normas API CK-4 ó CJ-4 y	Acetle 15 W 40	¼ galón	12	TOTAL CJ-4	\$48.00	s/c	\$48.00
	Cambio de filtro de Aceite al motor	Filtro	1	FRAM/LUBER-FINER	\$18.00	\$6.70	s/c	\$6.70
2	Limpieza y Calibración de bujías (vehículos gasolina)	(solo operación)					s/c	\$0.00
3	Limpieza y Revisión de filtro de aire (si aplica)	(solo operación)					s/c	\$0.00
4	Limpieza de filtro de combustible (si aplica) o drenado de trampa de agua (vehículos diesel)	(solo operación)					s/c	\$0.00
5	Cambio de Pastillas de Frenos	Pastillas	Juego	1	united	\$30.00	s/c	\$30.00
6	Engrase de Baleros de bufas	Grasa	1 Lb.		Abro	\$4.00	s/c	\$4.00
7	Revisión, regulación y limpieza de frenos	(solo operación)					s/c	\$0.00
8	Rotación de llantas	(solo operación)					s/c	\$0.00
9	Lavado de motor	(solo operación)					s/c	\$0.00
10	Revisión y ajuste de fajas	(solo operación)					s/c	\$0.00
11	Revisión del sistema eléctrico y luces en general (incluye batería)	(solo operación)					s/c	\$0.00
12	Revisión de suspensión y dirección	(solo operación)					s/c	\$0.00
13	Revisión general de tuberías y mangueras	(solo operación)					s/c	\$0.00
14	Ajustar RPM	(solo operación)					s/c	\$0.00
15	Drenado y Cambio de solución de sistema de frenos y clutch	Solución	1	1	Abro	\$2.00	s/c	\$2.00
16	Cambio de aceite de caja y corona.	Acetle	¼ galón	6	XTRA REV	\$22.08	s/c	\$22.08
		Acetle	¼ galón	5	XTRA REV	\$18.40	s/c	\$18.40
TOTALES						\$131.16	\$	\$131.16
TOTAL POR UN VEHICULO						\$418.18	\$0.00	\$418.18
TOTAL POR 1 VEHICULO						\$418.18	\$0.00	\$418.18



0048

001173



25 Av. Sur y 4a. Calle Pte., No. 311, Apartado Postal 1860, San Salvador, El Salvador, C.A.
 PBX: (503) 2205-1500 • Directo: (503) 2205-1528 • 2205-1529 • Fax: (503) 2222-2198 • E-mail: ventas@lcrel Salvador.com

ANEXO B
FORMATO DE OFERTA ECONOMICA POR RUTINA Y POR GRUPO DE VEHICULOS
 DETALLANDO LOS COSTOS EN LOS RUBOS DE SIMILARES
 MANTENIMIENTOS PREVENTIVOS Y POR TIPO DE AUTOMOTOR
 LICITACION PUBLICA N° LP-04/2018-CNR.

GUIA DE MANTENIMIENTO PREVENTIVO DE : 5,000 / 20,000 KILOMETROS RECORRIDOS MAS RUTINA ESPECIAL SEGUN DETERMINE EL CNR

TIPO DE AUTOMOTOR :

TOYOTA	Landeruiser	Bianco	98	HZ175-0048615	1HZ-0271730	DIESEL
--------	-------------	--------	----	---------------	-------------	--------

Cor.	MANTTO. PREVENTIVO 1 Por 5,000 km. Recorridos	REPUESTOS LUBRICANTES MATERIALES (A)	UNIDAD	CANTIDAD A UTILIZAR	MARCA	PRECIO (A) (CANTIDAD TOTAL)	PRECIO DE MANO DE OBRA (B)	PRECIO TOTAL (A+B)
1	Cambio de aceite que cumpla con las normas API CK-4 ó CI-4 y	Acete 15 W 40	¼ galón	12	TOTAL CJ-4	\$48.00	s/c	\$48.00
	Cambio de filtro de Aceite al motor	Filtro	1	1	FRAM/LUBER-FINER	\$8.40	s/c	\$8.40
2	Cambio de bujías (vehículos gasolina)	N/A			N/A	N/A	s/c	\$0.00
3	Cambio de filtro de aire	Filtro	1	1	FRAM/LORENZ	\$9.00	s/c	\$9.00
4	Cambio de filtro de combustible y drenado de trampa de agua (vehículos diesel)	Filtro	1	1	FRAM/LUBER-FINER	\$7.95	s/c	\$7.95
5	Cambio de platino y condensador (si aplica solo en vehículos gasolina)	N/A				s/c	s/c	\$0.00
6	Engrase General					s/c	s/c	\$0.00
7	Engrase de Baleros de bujas c/u	Grasa	1 Lb.		Abro	\$4.00	s/c	\$4.00
8	Revisión, regulación y limpieza de frenos	(solo operación)					s/c	\$0.00
9	Rotación de llantas	(solo operación)					s/c	\$0.00
10	Lavado de motor	(solo operación)					s/c	\$0.00
11	Revisión y ajuste de fajas	(solo operación)					s/c	\$0.00
12	Revisión del sistema eléctrico y luces en general (incluye batería)	(solo operación)					s/c	\$0.00
13	Revisión de suspensión y dirección	(solo operación)					s/c	\$0.00
14	Revisión general de tuberías y mangueras	(solo operación)					s/c	\$0.00
15	Ajustar RPM	(solo operación)					s/c	\$0.00
16	Cambio de refrigerante.	Refrigerante	1	1	Abro	\$2.50	s/c	\$2.50
17	Drenado y Cambio de solución de sistema de frenos y clutch	Solucion	1	1	Abro	\$2.00	s/c	\$2.00
18	Revisión de candelas incandescentes (vehículos diesel)	(solo operación)					s/c	\$0.00
TOTALES						\$81.85	\$ -	\$81.85

N°	MANTTO. PREVENTIVO 2 Por 10,000 km. Recorridos	REPUESTOS LUBRICANTES MATERIALES (A)	UNIDAD	CANTIDAD A UTILIZAR	MARCA	PRECIO (A) (CANTIDAD TOTAL)	PRECIO DE MANO DE OBRA (B)	PRECIO TOTAL (A+B)
1	Cambio de aceite que cumpla con las normas API CK-4 ó CI-4 y	Acete 15 W 40	¼ galón	12	TOTAL CJ-4	\$48.00	s/c	\$48.00
	Cambio de filtro de Aceite al motor	Filtro	1	1	FRAM/LUBER-FINER	\$8.40	s/c	\$8.40
2	Limpieza y Calibración de bujías (vehículos gasolina)	(solo operación)					s/c	\$0.00
3	Limpieza y Revisión de filtro de aire (si aplica)	(solo operación)					s/c	\$0.00
4	Limpieza de filtro de combustible (si aplica) o drenado de trampa de agua (vehículos diesel)	(solo operación)					s/c	\$0.00
5	Revisión, regulación y limpieza de frenos	(solo operación)					s/c	\$0.00
6	Rotación de llantas	(solo operación)					s/c	\$0.00
7	Lavado de motor	(solo operación)					s/c	\$0.00
8	Revisión y ajuste de fajas	(solo operación)					s/c	\$0.00
9	Revisión del sistema eléctrico y luces en general (incluye batería)	(solo operación)					s/c	\$0.00
10	Revisión de suspensión y dirección	(solo operación)					s/c	\$0.00
11	Revisión general de tuberías y mangueras	(solo operación)					s/c	\$0.00
12	Ajustar RPM	(solo operación)					s/c	\$0.00
TOTALES						\$56.40	\$ -	\$56.40

N°	MANTTO. PREVENTIVO 3 Por 15,000 km. Recorridos	REPUESTOS LUBRICANTES MATERIALES (A)	UNIDAD	CANTIDAD A UTILIZAR	MARCA	PRECIO (A) (CANTIDAD TOTAL)	PRECIO DE MANO DE OBRA (B)	PRECIO TOTAL (A+B)
1	Cambio de aceite que cumpla con las normas API CK-4 ó CI-4 y	Acete 15 W 40	¼ galón	12	TOTAL CJ-4	\$48.00	s/c	\$48.00
	Cambio de filtro de Aceite al motor	Filtro	1	1	FRAM/LUBER-FINER	\$8.40	s/c	\$8.40
2	Cambio de bujías	N/A			N/A	N/A	s/c	\$0.00
3	Cambio de filtro de aire	Filtro	1	1	FRAM/LORENZ	\$9.00	s/c	\$9.00
4	Cambio de filtro de combustible y drenado de trampa de agua (vehículos diesel)	Filtro	1	1	FRAM/LUBER-FINER	\$7.95	s/c	\$7.95
5	Cambio de platino y condensador (si aplica solo en vehículos gasolina)	N/A				s/c	s/c	\$0.00
6	Engrase General					s/c	s/c	\$0.00
7	Revisión, regulación y limpieza de frenos	(solo operación)					s/c	\$0.00
8	Rotación de llantas	(solo operación)					s/c	\$0.00

001172 0049





25 Av. Sur y 4a. Calle Pte., No. 311, Apartado Postal 1860, San Salvador, El Salvador, C.A.
 PBX: (503) 2205-1500 • Directo: (503) 2205-1528 • 2205-1529 • Fax: (503) 2222-2198 • E-mail: ventas@lcrel Salvador.com

N°	DESCRIPCIÓN DE SERVICIO	CANTIDAD	PRECIO UNITARIO	TOTAL	PRECIO DE MANO DE OBRA	TOTAL
9	Lavado de motor	(solo operación)			s/c	\$0.00
10	Revisión y ajuste de fajas	(solo operación)			s/c	\$0.00
11	Revisión del sistema eléctrico y luces en general (incluye batería)	(solo operación)			s/c	\$0.00
12	Revisión de suspensión y dirección	(solo operación)			s/c	\$0.00
13	Revisión general de tuberías y mangueras	(solo operación)			s/c	\$0.00
14	Ajustar RPM	(solo operación)			s/c	\$0.00
15	Cambio de refrigerante	Refrigerante	1	1	Abro	\$2.50
16	Revisión de velas incandescentes (vehículos diesel)	(solo operación)			s/c	\$0.00
TOTALES						\$ 75.85

N°	MANTTO. PREVENTIVO 4 Por 20,000 km. Recorridos	REPUESTOS LUBRICANTES MATERIALES (A)	UNIDAD	CANTIDAD A UTILIZAR	MARCA	PRECIO (A) (CANTIDAD TOTAL)	PRECIO DE MANO DE OBRA (B)	PRECIO TOTAL (A+B)
1	Cambio de aceite que cumpla con las normas API CK-4 ó CJ-4 y	Aceite 15 W 40	¼ galón	12	TOTAL CJ-4	\$48.00	s/c	\$48.00
	Cambio de filtro de Aceite al motor	Filtro	1	1	FRAM/LUBER-FINER	\$8.40	s/c	\$8.40
2	Limpeza y Calibración de bujías (vehículos gasolina)	(solo operación)					s/c	\$0.00
3	Limpeza y Revisión de filtro de aire (si aplica)	(solo operación)					s/c	\$0.00
4	Limpeza de filtro de combustible (si aplica) ó drenado de trampa de agua (vehículos diesel)	(solo operación)					s/c	\$0.00
5	Cambio de Pastillas de Frenos	Pastillas	Juego	1	united	\$25.00	s/c	\$25.00
6	Engrase de Baleros de bufas	Grasa	1 Lb.		Abro	\$4.00	s/c	\$4.00
7	Revisión, regulación y limpieza de frenos	(solo operación)					s/c	\$0.00
8	Rotación de llantas	(solo operación)					s/c	\$0.00
9	Lavado de motor	(solo operación)					s/c	\$0.00
10	Revisión y ajuste de fajas	(solo operación)					s/c	\$0.00
11	Revisión del sistema eléctrico y luces en general (incluye batería)	(solo operación)					s/c	\$0.00
12	Revisión de suspensión y dirección	(solo operación)					s/c	\$0.00
13	Revisión general de tuberías y mangueras	(solo operación)					s/c	\$0.00
14	Ajustar RPM	(solo operación)					s/c	\$0.00
15	Drenado y Cambio de solución de sistema de frenos y clutch	Solución	1	1	Abro	\$3.28	s/c	\$3.28
16	Cambio de aceite de caja y corona	Aceite	¼ galón	8	XTRA REV.	\$37.44	s/c	\$37.44
		Aceite	¼ galón	12	XTRA REV	\$44.40	s/c	\$44.40
TOTALES						\$ 170.50	\$ -	\$ 170.50
TOTAL POR UN VEHICULO						\$384.60	\$0.00	\$384.60
TOTAL POR 1 VEHICULO						\$384.60	\$0.00	\$384.60



0050.
001171



10/10/10

25 Av. Sur y 4a. Calle Pte., No. 311, Apartado Postal 1860, San Salvador, El Salvador, C.A.
PBX: (503) 2205-1500 • Directo: (503) 2205-1526 • 2205-1529 • Fax: (503) 2222-2198 • E-mail: ventas@lcrsalvador.com

ANEXO 8
FORMATO DE OFERTA ECONOMICA POR RUTINA Y POR GRUPO DE VEHICULOS
DETALLANDO LOS COSTOS EN LOS RUBOS DE SIMILARES
MANTENIMIENTOS PREVENTIVOS Y POR TIPO DE AUTOMOTOR
LICITACION PUBLICA N° LP-04/2018-CNR.

GUIA DE MANTENIMIENTO PREVENTIVO DE : 5,000 / 20,000 KILOMETROS RECORRIDOS MAS RUTINA ESPECIAL SEGÚN DETERMINE EL CNR

TIPO DE AUTOMOTOR :

TOYOTA	KDHZZ1- LEMDY / HIACE	AZUL	2008	JTFSS22PX00 047942	2KD 1783229	DIESEL
--------	-----------------------------	------	------	-----------------------	----------------	--------

Cor.	MANTTO. PREVENTIVO 1 Por 5,000 km. Recorridos	REPUESTOS LUBRICANTES MATERIALES (A)	UNIDAD	CANTIDAD A UTILIZAR	MARCA	PRECIO (A) (CANTIDAD TOTAL)	PRECIO DE MANO DE OBRA (B)	PRECIO TOTAL (A+B)
1	Cambio de aceite que cumpla con las normas API CK-4 ó CJ-4 y	Acelle 15 W 40	¼ galón	8	TOTAL CJ-4	\$32.00	s/c	\$32.00
	Cambio de filtro de Aceite al motor	Filtro	1	1	FRAM/LUBER-FINER	\$6.00	s/c	\$6.00
2	Cambio de bujías (vehículos gasolina)	N/A				N/A	s/c	\$0.00
3	Cambio de filtro de aire	Filtro	1	1	FRAM/LORENZ	\$14.00	s/c	\$14.00
4	Cambio de filtro de combustible y drenado de trampa de agua (vehículos diesel)	Filtro	1	1	FRAM/LUBER-FINER	\$8.00	s/c	\$8.00
5	Cambio de platino y condensador (si aplica solo en vehículos gasolina)	N/A					s/c	\$0.00
6	Engrase General					s/c	s/c	\$0.00
7	Engrase de Baleros de bujías c/u	Grasa	1 Lb.		Abro	\$4.00	s/c	\$4.00
8	Revisión, regulación y limpieza de frenos	(solo operación)					s/c	\$0.00
9	Rotación de llantas	(solo operación)					s/c	\$0.00
10	Lavado de motor	(solo operación)					s/c	\$0.00
11	Revisión y ajuste de fajas	(solo operación)					s/c	\$0.00
12	Revisión del sistema eléctrico y luces en general (incluye batería)	(solo operación)					s/c	\$0.00
13	Revisión de suspensión y dirección	(solo operación)					s/c	\$0.00
14	Revisión general de tuberías y mangueras	(solo operación)					s/c	\$0.00
15	Ajustar RPM	(solo operación)					s/c	\$0.00
16	Cambio de refrigerante.	Refrigerante	1	1	Abro	\$2.50	s/c	\$2.50
17	Drenado y Cambio de solución de sistema de frenos y clutch	Solución	1	1	Abro	\$2.00	s/c	\$2.00
18	Revisión de candelas incandescentes (vehículos diesel)	(solo operación)					s/c	\$0.00
TOTALES						\$58.50	\$ -	\$58.50

N°	MANTTO. PREVENTIVO 2 Per 10,000 km. Recorridos	REPUESTOS LUBRICANTES MATERIALES (A)	UNIDAD	CANTIDAD A UTILIZAR	MARCA	PRECIO (A) (CANTIDAD TOTAL)	PRECIO DE MANO DE OBRA (B)	PRECIO TOTAL (A+B)
1	Cambio de aceite que cumpla con las normas API CK-4 ó CJ-4 y	Acelle 15 W 40	¼ galón	8	TOTAL CJ-4	\$32.00	s/c	\$32.00
	Cambio de filtro de Aceite al motor	Filtro	1	1	FRAM/LUBER-FINER	\$6.00	s/c	\$6.00
2	Limpieza y Calibración de bujías (vehículos gasolina)	(solo operación)					s/c	\$0.00
3	Limpieza y Revisión de filtro de aire (si aplica)	(solo operación)					s/c	\$0.00
4	Limpieza de filtro de combustible (si aplica) o drenado de trampa de agua (vehículos diesel)	(solo operación)					s/c	\$0.00
5	Revisión, regulación y limpieza de frenos	(solo operación)					s/c	\$0.00
6	Rotación de llantas	(solo operación)					s/c	\$0.00
7	Lavado de motor	(solo operación)					s/c	\$0.00
8	Revisión y ajuste de fajas	(solo operación)					s/c	\$0.00
9	Revisión del sistema eléctrico y luces en general (incluye batería)	(solo operación)					s/c	\$0.00
10	Revisión de suspensión y dirección	(solo operación)					s/c	\$0.00
11	Revisión general de tuberías y mangueras	(solo operación)					s/c	\$0.00
12	Ajustar RPM	(solo operación)					s/c	\$0.00
TOTALES						\$38.00	\$ -	\$38.00

N°	MANTTO. PREVENTIVO 3 Por 15,000 km. Recorridos	REPUESTOS LUBRICANTES MATERIALES (A)	UNIDAD	CANTIDAD A UTILIZAR	MARCA	PRECIO (A) (CANTIDAD TOTAL)	PRECIO DE MANO DE OBRA (B)	PRECIO TOTAL (A+B)
1	Cambio de aceite que cumpla con las normas API CK-4 ó CJ-4 y	Acelle 15 W 40	¼ galón	8	TOTAL CJ-4	\$32.00	s/c	\$32.00
	Cambio de filtro de Aceite al motor	Filtro	1	1	FRAM/LUBER-FINER	\$6.00	s/c	\$6.00
2	Cambio de bujías	N/A				N/A	s/c	\$0.00
3	Cambio de filtro de aire	Filtro	1	1	FRAM/LORENZ	\$14.00	s/c	\$14.00
4	Cambio de filtro de combustible y drenado de trampa de agua (vehículos diesel)	Filtro	1	1	FRAM/LUBER-FINER	\$8.00	s/c	\$8.00
5	Cambio de platino y condensador (si aplica solo en vehículos gasolina)	N/A					s/c	\$0.00
6	Engrase General					s/c	s/c	\$0.00
7	Revisión, regulación y limpieza de frenos	(solo operación)					s/c	\$0.00
8	Rotación de llantas	(solo operación)					s/c	\$0.00





25 Av. Sur y 4a. Calle Pte., No. 311, Apartado Postal 1860, San Salvador, El Salvador, C.A.
 PBX: (503) 2205-1500 • Directo: (503) 2205-1528 • 2205-1529 • Fax: (503) 2222-2198 • E-mail: ventas@lcrel Salvador.com

Nº	DESCRIPCIÓN DE LA OPERACIÓN	REPUES- TOS	UNIDAD	CANTIDAD A UTILIZAR	MARCA	PRECIO (A) (CANTIDAD TOTAL)	PRECIO DE MANO DE OBRA (B)	PRECIO TOTAL (A+B)
9	Lavado de motor	(solo operación)					s/c	\$0.00
10	Revisión y ajuste de fajas	(solo operación)					s/c	\$0.00
11	Revisión del sistema eléctrico y luces en general (incluye batería)	(solo operación)					s/c	\$0.00
12	Revisión de suspensión y dirección	(solo operación)					s/c	\$0.00
13	Revisión general de tuberías y mangueras	(solo operación)					s/c	\$0.00
14	Ajustar RPM	(solo operación)					s/c	\$0.00
15	Cambio de refrigerante.	Refrigerante		1	Abro	\$2.50	s/c	\$2.50
16	Revisión de candolas Incandescentes (vehículos diesel)	(solo operación)					s/c	\$0.00
TOTALES						\$ 62.50	\$ -	\$62.50

Nº	MANTTO. PREVENTIVO 4 Por 20,000 km. Recorridos	REPUES- TOS LUBRICANTES MATERIALES (A)	UNIDAD	CANTIDAD A UTILIZAR	MARCA	PRECIO (A) (CANTIDAD TOTAL)	PRECIO DE MANO DE OBRA (B)	PRECIO TOTAL (A+B)
1	Cambio de aceite que cumpla con las normas API CK-4 ó CJ-4 y	Acetite 15 W 40	¼ galón	8	TOTAL CJ-4	\$32.00	s/c	\$32.00
	Cambio de filtro de Aceite al motor	Filtro	1	1	FRAM/LUBER-FINER	\$6.00	s/c	\$6.00
2	Limpieza y Calibración de bujías (vehículos gasolina)	(solo operación)					s/c	\$0.00
3	Limpieza y Revisión de filtro de aire (si aplica)	(solo operación)					s/c	\$0.00
4	Limpieza de filtro de combustible (si aplica) o drenado de trampa de agua (vehículos diesel)	(solo operación)					s/c	\$0.00
5	Cambio de Pastillas de Frenos	Pastillas	Juego	1	united	\$25.00	s/c	\$25.00
6	Engrase de Baleros de bufas	Grasa	1 Lb.		Abro	\$4.00	s/c	\$4.00
7	Revisión, regulación y limpieza de frenos	(solo operación)					s/c	\$0.00
8	Rotación de llantas	(solo operación)					s/c	\$0.00
9	Lavado de motor	(solo operación)					s/c	\$0.00
10	Revisión y ajuste de fajas	(solo operación)					s/c	\$0.00
11	Revisión del sistema eléctrico y luces en general (incluye batería)	(solo operación)					s/c	\$0.00
12	Revisión de suspensión y dirección	(solo operación)					s/c	\$0.00
13	Revisión general de tuberías y mangueras	(solo operación)					s/c	\$0.00
14	Ajustar RPM	(solo operación)					s/c	\$0.00
15	Drenado y Cambio de solución de sistema de frenos y clutch	Solución	1	1	Abro	\$3.28	s/c	\$3.28
16	Cambio de aceite de caja y corona.	Acetite	¼ galón	10	XTRA REV	\$46.80	s/c	\$46.80
		Acetite	¼ galón	12	XTRA REV	\$44.40	s/c	\$44.40
TOTALES						\$161.46	\$ -	\$161.46
TOTAL POR UN VEHICULO						\$330.46	\$0.00	\$330.46
TOTAL POR 1 VEHICULO						\$330.46	\$0.00	\$330.46



001169 0052



25 Av. Sur y 4a. Calle Pte., No. 311, Apartado Postal 1860, San Salvador, El Salvador, C.A.
 PBX: (503) 2205-1500 • Directo: (503) 2205-1528 • 2205-1529 • Fax: (503) 2222-2198 • E-mail: ventas@lcrel Salvador.com.

ANEXO B
FORMATO DE OFERTA ECONOMICA POR RUTINA Y POR GRUPO DE VEHICULOS
 DETALLANDO LOS COSTOS EN LOS RUBOS DE SIMILARES
 MANTENIMIENTOS PREVENTIVOS Y POR TIPO DE AUTOMOTOR
 LICITACION PUBLICA N° LP-04/2018-CNR.

GUIA DE MANTENIMIENTO PREVENTIVO DE : 5,000 / 20,000 KILOMETROS RECORRIDOS MAS RUTINA ESPECIAL SEGUN DETERMINE EL CNR

TIPO DE AUTOMOTOR :

VOLKSWAGEN	MICROBUS COMIL	BLANCO,ROJO Y AMARILLO	2009	9EWD052956R01480	E1T133365	DIESEL
------------	----------------	------------------------	------	------------------	-----------	--------

Gor.	MANTTO. PREVENTIVO 1 Por 5,000 km. Recorridos	REPUESTOS LUBRICANTES MATERIALES (A)	UNIDAD	CANTIDAD A UTILIZAR	MARCA	PRECIO (A) (CANTIDAD TOTAL)	PRECIO DE MANO DE OBRA (B)	PRECIO TOTAL (A+B)
1	Cambio de aceite que cumpla con las normas API CK-4 ó CJ-4 y	Acete 15 W 40	¼ galón	8	TOTAL CJ-4	\$32.00	s/c	\$32.00
	Cambio de filtro de Aceite al motor	Filtro	1	1	FRAM/LUBER-FINER	\$12.50	s/c	\$12.50
2	Cambio de bujias (vehiculos gasolina)	N/A				N/A	s/c	\$0.00
3	Cambio de filtro de aire	Filtro	1	1	FRAM/LORENZ	\$22.00	s/c	\$22.00
4	Cambio de filtro de combustible y drenado de trampa de agua (vehiculos diesel)	Filtro	1	1	FRAM/LUBER-FINER	\$18.75	s/c	\$18.75
5	Cambio de platino y condensador (si aplica solo en vehiculos gasolina)	N/A					s/c	\$0.00
6	Engrase General					s/c	s/c	\$0.00
7	Engrase de Baleros de bujias etc	Grasa	1 Lb.		Abro	\$4.00	s/c	\$4.00
8	Revisión, regulación y limpieza de frenos	(solo operación)					s/c	\$0.00
9	Rotación de llantas	(solo operación)					s/c	\$0.00
10	Lavado de motor	(solo operación)					s/c	\$0.00
11	Revisión y ajuste de fajas	(solo operación)					s/c	\$0.00
12	Revisión del sistema eléctrico y luces en general (incluye batería)	(solo operación)					s/c	\$0.00
13	Revisión de suspensión y dirección	(solo operación)					s/c	\$0.00
14	Revisión general de tuberías y mangueras	(solo operación)					s/c	\$0.00
15	Ajustar RPM	(solo operación)					s/c	\$0.00
16	Cambio de refrigerante.	Refrigerante	1	1	Abro	\$2.50	s/c	\$2.50
17	Drenado y Cambio de solución de sistema de frenos y clutch	Solucion	1	1	Abro	\$2.00	s/c	\$2.00
18	Revisión de candelas incandescentes (vehiculos diesel)	(solo operación)					s/c	\$0.00
TOTALES						\$93.75	\$ -	\$93.75

N°	MANTTO. PREVENTIVO 2 Por 10,000 km. Recorridos	REPUESTOS LUBRICANTES MATERIALES (A)	UNIDAD	CANTIDAD A UTILIZAR	MARCA	PRECIO (A) (CANTIDAD TOTAL)	PRECIO DE MANO DE OBRA (B)	PRECIO TOTAL (A+B)
1	Cambio de aceite que cumpla con las normas API CK-4 ó CJ-4 y	Acete 15 W 40	¼ galón	8	TOTAL CJ-4	\$32.00	s/c	\$32.00
	Cambio de filtro de Aceite al motor	Filtro	1	1	FRAM/LUBER-FINER	\$12.50	s/c	\$12.50
2	Limpieza y Calibración de bujias (vehiculos gasolina)	(solo operación)					s/c	\$0.00
3	Limpieza y Revisión de filtro de aire (si aplica)	(solo operación)					s/c	\$0.00
4	Limpieza de filtro de combustible (si aplica) o drenado de trampa de agua (vehiculos diesel)	(solo operación)					s/c	\$0.00
5	Revisión, regulación y limpieza de frenos	(solo operación)					s/c	\$0.00
6	Rotación de llantas	(solo operación)					s/c	\$0.00
7	Lavado de motor	(solo operación)					s/c	\$0.00
8	Revisión y ajuste de fajas	(solo operación)					s/c	\$0.00
9	Revisión del sistema eléctrico y luces en general (incluye batería)	(solo operación)					s/c	\$0.00
10	Revisión de suspensión y dirección	(solo operación)					s/c	\$0.00
11	Revisión general de tuberías y mangueras	(solo operación)					s/c	\$0.00
12	Ajustar RPM	(solo operación)					s/c	\$0.00
TOTALES						\$44.50	\$ -	\$44.50

N°	MANTTO. PREVENTIVO 3 Por 15,000 km. Recorridos	REPUESTOS LUBRICANTES MATERIALES (A)	UNIDAD	CANTIDAD A UTILIZAR	MARCA	PRECIO (A) (CANTIDAD TOTAL)	PRECIO DE MANO DE OBRA (B)	PRECIO TOTAL (A+B)
1	Cambio de aceite que cumpla con las normas API CK-4 ó CJ-4 y	Acete 15 W 40	¼ galón	8	TOTAL CJ-4	\$32.00	s/c	\$32.00
	Cambio de filtro de Aceite al motor	Filtro	1	1	FRAM/LUBER-FINER	\$12.50	s/c	\$12.50
2	Cambio de bujias	N/A				N/A	s/c	\$0.00
3	Cambio de filtro de aire	Filtro	1	1	FRAM/LORENZ	\$22.00	s/c	\$22.00
4	Cambio de filtro de combustible y drenado de trampa de agua (vehiculos diesel)	Filtro	1	1	FRAM/LUBER-FINER	\$18.75	s/c	\$18.75
5	Cambio de platino y condensador (si aplica solo en vehiculos gasolina)	N/A					s/c	\$0.00
6	Engrase General					s/c	s/c	\$0.00
7	Revisión, regulación y limpieza de frenos	(solo operación)					s/c	\$0.00
8	Rotación de llantas	(solo operación)					s/c	\$0.00

0053
001168





25 Av. Sur y 4a. Calle Pte., No. 311, Apartado Postal 1860, San Salvador, El Salvador, C.A.
 PBX: (503) 2205-1500 • Directo: (503) 2205-1528 • 2205-1529 • Fax: (503) 2222-2198 • E-mail: ventas@lcrel Salvador.com

9	Lavado de motor	(solo operación)				s/c	\$0.00	
10	Revisión y ajuste de fajas	(solo operación)				s/c	\$0.00	
11	Revisión del sistema eléctrico y luces en general (incluye batería)	(solo operación)				s/c	\$0.00	
12	Revisión de suspensión y dirección	(solo operación)				s/c	\$0.00	
13	Revisión general de tuberías y mangueras	(solo operación)				s/c	\$0.00	
14	Ajustar RPM	(solo operación)				s/c	\$0.00	
15	Cambio de refrigerante.	Refrigerante	1	1	Abro	\$2.50	\$2.50	
16	Revisión de candelas incandescentes (vehículos diesel)	(solo operación)				s/c	\$0.00	
TOTALES						\$ 87.75	\$ -	\$ 87.75

N°	MANTTO. PREVENTIVO 4 Por 20,000 km. Recorridos	REPUESTOS LUBRICANTES MATERIALES (A)	UNIDAD	CANTIDAD A UTILIZAR	MARCA	PRECIO (A) (CANTIDAD TOTAL)	PRECIO DE MANO DE OBRA (B)	PRECIO TOTAL (A+B)
1	Cambio de aceite que cumpla con las normas API CK-4 ó CJ-4 y	Acetle 15 W 40	¼ galón	8	TOTAL CJ-4	\$32.00	s/c	\$32.00
	Cambio de filtro de Aceite al motor	Filtro	1	1	FRAM/LUBER-FINER	\$12.50	s/c	\$12.50
2	Limpieza y Calibración de bujías (vehículos gasolina)	(solo operación)					s/c	\$0.00
3	Limpieza y Revisión de filtro de aire (si aplica)	(solo operación)					s/c	\$0.00
4	Limpieza de filtro de combustible (si aplica) o drenado de trampa de agua (vehículos diesel)	(solo operación)					s/c	\$0.00
5	Cambio de Pastillas de Frenos	Pastillas	Juego	1	united	\$25.00	s/c	\$25.00
6	Engrase de Baleros de bufas	Grasa	1 Lb.		Abro	\$4.00	s/c	\$4.00
7	Revisión, regulación y limpieza de frenos	(solo operación)					s/c	\$0.00
8	Rotación de llantas	(solo operación)					s/c	\$0.00
9	Lavado de motor	(solo operación)					s/c	\$0.00
10	Revisión y ajuste de fajas	(solo operación)					s/c	\$0.00
11	Revisión del sistema eléctrico y luces en general (incluye batería)	(solo operación)					s/c	\$0.00
12	Revisión de suspensión y dirección	(solo operación)					s/c	\$0.00
13	Revisión general de tuberías y mangueras	(solo operación)					s/c	\$0.00
14	Ajustar RPM	(solo operación)					s/c	\$0.00
15	Drenado y Cambio de solución de sistema de frenos y clutch	Solución	1	1	Abro	\$3.26	s/c	\$3.26
16	Cambio de aceite de caja y corona.	Acetle	¼ galón	6	XTRA REV	\$22.08	s/c	\$22.08
		Acetle	¼ galón	5	XTRA REV	\$18.40	s/c	\$18.40
TOTALES						\$ 117.24	\$ -	\$ 117.24
TOTAL POR UN VEHICULO						\$343.24	\$0.00	\$343.24
TOTAL POR 1 VEHICULO						\$343.24	\$0.00	\$343.24

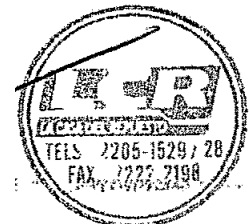

0054

001167





25 Av. Sur y 4a. Calle Pte., No. 311, Apartado Postal 1860, San Salvador, El Salvador, C.A.
 PBX: (503) 2205-1500 • Directo: (503) 2205-1528 • 2205-1529 • Fax: (503) 2222-2198 • E-mail: ventas@lcrel Salvador.com

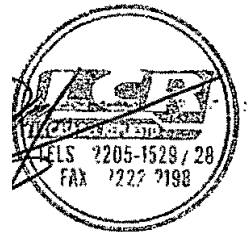

ANEXO 8
FORMATO DE OFERTA ECONOMICA POR RUTINA Y POR GRUPO DE VEHICULOS
DETALLANDO LOS COSTOS EN LOS RUBROS DE SIMILARES
MANTENIMIENTOS PREVENTIVOS Y POR TIPO DE AUTOMOTOR
LICITACION PUBLICA N° LP-04/2018-CNR.

FORMATO DE OFERTA ECONOMICA POR RUTINA

GUIA DE MANTENIMIENTO PREVENTIVO DE : 5,000 / 20,000 KILOMETROS RECORRIDOS MAS RUTINA ESPECIAL SEGUN DETERMINE EL CNR

TIPO DE AUTOMOTOR :

TOYOTA	KORZIC HERMOL DOBLE CABINA 4x4	AZUL	2015	MROFR22G40 0732574	2KDS43196 5	DIESEL
--------	---	------	------	-----------------------	----------------	--------

* SEGUN INDICACIONES DEL FABRICANTE PARA LOS GRUPOS N° 14/15/18 EL ACEITE A UTILIZAR ES API CK-A

Cor.	MANTTO. PREVENTIVO 1 Por 5,000 km. Recorridos	REPUESTOS LUBRICANTES MATERIALES (A)	UNIDAD	CANTIDAD A UTILIZAR	MARCA	PRECIO (A) (CANTIDAD TOTAL)	PRECIO DE MANO DE OBRA (B)	PRECIO TOTAL (A+B)
1	Cambio de aceite que cumpla con las normas API CK-4 ó CJ-4 y *	Aceite 15 W 40	¼ galón	8	MOBIL CK-4	\$38.00	s/c	\$38.00
	Cambio de filtro de Aceite al motor	Filtro	1	1	FRAM/LUBER-FINER	\$6.00	s/c	\$6.00
2	Cambio de bujías (vehículos gasolina)	N/A			N/A	s/c	s/c	\$0.00
3	Cambio de filtro de aire	Filtro	1	1	FRAM/LORENZ	\$8.00	s/c	\$8.00
4	Cambio de filtro de combustible y drenado de trampa de agua (vehículos diesel)	Filtro	1	1	FRAM/LUBER-FINER	\$14.00	s/c	\$14.00
5	Cambio de platino y condensador (si aplica solo en vehículos gasolina)	N/A				s/c	s/c	\$0.00
6	Engrase General					s/c	s/c	\$0.00
7	Engrase de Baleros de bujías c/u	Grasa	1 Lb.		Abro	\$4.00	s/c	\$4.00
8	Revisión, regulación y limpieza de frenos	(solo operación)					s/c	\$0.00
9	Rotación de llantas	(solo operación)					s/c	\$0.00
10	Lavado de motor	(solo operación)					s/c	\$0.00
11	Revisión y ajuste de flejas	(solo operación)					s/c	\$0.00
12	Revisión del sistema eléctrico y luces en general (incluye batería)	(solo operación)					s/c	\$0.00
13	Revisión de suspensión y dirección	(solo operación)					s/c	\$0.00
14	Revisión general de tuberías y mangueras	(solo operación)					s/c	\$0.00
15	Ajustar RPM	(solo operación)					s/c	\$0.00
16	Cambio de refrigerante.	Refrigerante	1	1	Abro	\$2.50	s/c	\$2.50
17	Drenado y Cambio de solución de sistema de frenos y clutch	Solución	1	1	Abro	\$2.00	s/c	\$2.00
18	Revisión de candelas incandescentes (vehículos diesel)	(solo operación)					s/c	\$0.00
TOTALES						\$74.50	\$ -	\$74.50

N°	MANTTO. PREVENTIVO 2 Por 10,000 km. Recorridos	REPUESTOS LUBRICANTES MATERIALES (A)	UNIDAD	CANTIDAD A UTILIZAR	MARCA	PRECIO (A) (CANTIDAD TOTAL)	PRECIO DE MANO DE OBRA (B)	PRECIO TOTAL (A+B)
1	Cambio de aceite que cumpla con las normas API CK-4 ó CJ-4 y	Aceite 15 W 40	¼ galón	8	MOBIL CK-4	\$38.00	s/c	\$38.00
	Cambio de filtro de Aceite al motor	Filtro	1	1	FRAM/LUBER-FINER	\$6.00	s/c	\$6.00
2	Limpieza y Calibración de bujías (vehículos gasolina)	(solo operación)					s/c	\$0.00
3	Limpieza y Revisión de filtro de aire (si aplica)	(solo operación)					s/c	\$0.00
4	Limpieza de filtro de combustible (si aplica) o drenado de trampa de agua (vehículos diesel)	(solo operación)					s/c	\$0.00
5	Revisión, regulación y limpieza de frenos	(solo operación)					s/c	\$0.00
6	Rotación de llantas	(solo operación)					s/c	\$0.00
7	Lavado de motor	(solo operación)					s/c	\$0.00
8	Revisión y ajuste de flejas	(solo operación)					s/c	\$0.00
9	Revisión del sistema eléctrico y luces en general (incluye batería)	(solo operación)					s/c	\$0.00
10	Revisión de suspensión y dirección	(solo operación)					s/c	\$0.00
11	Revisión general de tuberías y mangueras	(solo operación)					s/c	\$0.00
12	Ajustar RPM	(solo operación)					s/c	\$0.00
TOTALES						\$44.00	\$ -	\$44.00

N°	MANTTO. PREVENTIVO 3 Por 15,000 km. Recorridos	REPUESTOS LUBRICANTES MATERIALES (A)	UNIDAD	CANTIDAD A UTILIZAR	MARCA	PRECIO (A) (CANTIDAD TOTAL)	PRECIO DE MANO DE OBRA (B)	PRECIO TOTAL (A+B)
1	Cambio de aceite que cumpla con las normas API CK-4 ó CJ-4 y	Aceite 15 W 40	¼ galón	8	MOBIL CK-4	\$38.00	s/c	\$38.00
	Cambio de filtro de Aceite al motor	Filtro	1	1	FRAM/LUBER-FINER	\$6.00	s/c	\$6.00
2	Cambio de bujías	N/A			N/A	s/c	s/c	\$0.00
3	Cambio de filtro de aire	Filtro	1	1	FRAM/LORENZ	\$8.00	s/c	\$8.00
4	Cambio de filtro de combustible y drenado de trampa de agua (vehículos diesel)	Filtro	1	1	FRAM/LUBER-FINER	\$14.00	s/c	\$14.00
5	Cambio de platino y condensador (si aplica solo en vehículos gasolina)	N/A				s/c	s/c	\$0.00
6	Engrase General					s/c	s/c	\$0.00
7	Revisión, regulación y limpieza de frenos	(solo operación)					s/c	\$0.00
8	Rotación de llantas	(solo operación)					s/c	\$0.00

0055

001166





25 Av. Sur y 4a. Calle Pte., No. 311, Apartado Postal 1860, San Salvador, El Salvador, C.A.
 PBX: (503) 2205-1500 • Directo: (503) 2205-1528 • 2205-1529 • Fax: (503) 2222-2198 • E-mail: ventas@lcreisalvador.com

Nº	DESCRIPCIÓN DE LA OBRA	MATERIAL	CANTIDAD	UNIDAD	PRECIO UNITARIO	PRECIO TOTAL	PRECIO DE MANO DE OBRA	PRECIO TOTAL
9	Lavado de motor	(solo operación)					s/c	\$0.00
10	Revisión y ajuste de fajas	(solo operación)					s/c	\$0.00
11	Revisión del sistema eléctrico y luces en general (incluye batería)	(solo operación)					s/c	\$0.00
12	Revisión de suspensión y dirección	(solo operación)					s/c	\$0.00
13	Revisión general de tuberías y mangueras	(solo operación)					s/c	\$0.00
14	Ajustar RPM	(solo operación)					s/c	\$0.00
15	Cambio de refrigerante.	Refrigerante	1	Abro	\$2.50		s/c	\$2.50
16	Revisión de candelas incandescentes (vehículos diesel)	(solo operación)					s/c	\$0.00
TOTALES						\$ 68.50	\$ -	\$68.50

Nº	MANTTO. PREVENTIVO 4 Por 20,000 km. Recorridos	REPUESTOS LUBRICANTES MATERIALES (A)	UNIDAD	CANTIDAD A UTILIZAR	MARCA	PRECIO (A) (CANTIDAD TOTAL)	PRECIO DE MANO DE OBRA (B)	PRECIO TOTAL (A+B)
1	Cambio de aceite que cumpla con las normas API CK-4 ó CJ-4 y	Acéite 15 W 40	¼ galón	8	MOBIL CK-4	\$38.00	s/c	\$38.00
	Cambio de filtro de Acéite al motor	Filtro	1	1	FRAM/LUBER-FINER	\$6.00	s/c	\$6.00
2	Limpieza y Calibración de bujías (vehículos gasolina)	(solo operación)					s/c	\$0.00
3	Limpieza y Revisión de filtro de aire (si aplica)	(solo operación)					s/c	\$0.00
4	Limpieza de filtro de combustible (si aplica) o drenado de trampa de agua (vehículos diesel)	(solo operación)					s/c	\$0.00
5	Cambio de Pastillas de Frenos	Pastillas	Juego	1	united	\$25.00	s/c	\$25.00
6	Engrase de Bateros de bufas	Grasa	1 Lb.		Abro	\$4.00	s/c	\$4.00
7	Revisión, regulación y limpieza de frenos	(solo operación)					s/c	\$0.00
8	Rotación de llantas	(solo operación)					s/c	\$0.00
9	Lavado de motor	(solo operación)					s/c	\$0.00
10	Revisión y ajuste de fajas	(solo operación)					s/c	\$0.00
11	Revisión del sistema eléctrico y luces en general (incluye batería)	(solo operación)					s/c	\$0.00
12	Revisión de suspensión y dirección	(solo operación)					s/c	\$0.00
13	Revisión general de tuberías y mangueras	(solo operación)					s/c	\$0.00
14	Ajustar RPM	(solo operación)					s/c	\$0.00
15	Drenado y Cambio de solución de sistema de frenos y clutch	Solución		1	Abro	\$3.26	s/c	\$3.26
16	Cambio de aceite de caja y corona.	Acéite	¼ galón	10	XTRA REV	\$46.80	s/c	\$46.80
		Acéite	¼ galón	12	XTRA REV	\$44.40	s/c	\$44.40
TOTALES						\$167.46	\$ -	\$167.46
TOTAL POR UN VEHICULO						\$354.46	\$0.00	\$354.46
TOTAL POR 22 VEHICULO						\$7,798.12	\$0.00	\$7,798.12

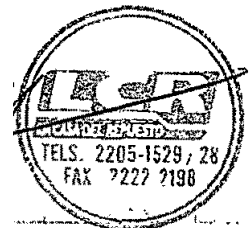

0056

001165



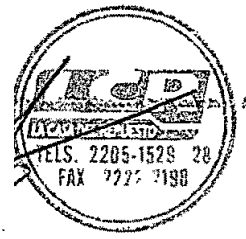

25 Av. Sur y 4a. Calle Pte., No. 311, Apartado Postal 1860, San Salvador, El Salvador, C.A.
 PBX: (503) 2205-1500 • Directo: (503) 2205-1528 • 2205-1529 • Fax: (503) 2222-2198 • E-mail: ventas@lcrel Salvador, ca.

ANEXO B
FORMATO DE OFERTA ECONOMICA POR RUTINA Y POR GRUPO DE VEHICULOS
DETALLANDO LOS COSTOS EN LOS RUBOS DE SIMILARES
MANTENIMIENTOS PREVENTIVOS Y POR TIPO DE AUTOMOTOR
LICITACION PUBLICA N° LP-04/2018-CNR.

GUIA DE MANTENIMIENTO PREVENTIVO DE : 5,000 / 20,000 KILOMETROS RECORRIDOS MAS RUTINA ESPECIAL SEGUN DETERMINE EL CNR

TIPO DE AUTOMOTOR :

MITSUBISHI	L200, DC, 4X4, PICK UP	BLANCO	2015	MMBJN K970BD019 896	4M4QUAC2480	DIESEL.
------------	---------------------------	--------	------	------------------------	-------------	---------

* SEGUN INDICACIONES DEL FABRICANTE PARA EL GRUPO N° 16 EL ACEITE A UTILIZAR ES API CK-A

Cor.	MANTTO. PREVENTIVO 1 Por 5,000 km. Recorridos	REPUESTOS LUBRICANTES MATERIALES (A)	UNIDAD	CANTIDAD A UTILIZAR	MARCA	PRECIO (A) (CANTIDAD TOTAL)	PRECIO DE MANO DE OBRA (B)	PRECIO TOTAL (A+B)
1	Cambio de aceite que cumpla con las normas API CK-4 ó CJ-4 y *	Acete 15 W 40	¼ galón	8	MOBIL CK-4	\$38.00	s/c	\$38.00
	Cambio de filtro de Aceite al motor	Filtro	1	1	FRAM/LUBER-FINER	\$7.00	s/c	\$7.00
2	Cambio de bujías (vehículos gasolina)	N/A				N/A	s/c	\$0.00
3	Cambio de filtro de aire	Filtro	1	1	FRAM/LORENZ	\$15.50	s/c	\$15.50
4	Cambio de filtro de combustible y drenado de trampa de agua (vehículos diesel)	Filtro	1	1	FRAM/LUBER-FINER	\$9.00	s/c	\$9.00
5	Cambio de platino y condensador (si aplica solo en vehículos gasolina)	N/A					s/c	\$0.00
6	Engrase General					s/c	s/c	\$0.00
7	Engrase de Baleros de bujías cu	Grasa	1 Lb.		Abro	\$4.00	s/c	\$4.00
8	Revisión, regulación y limpieza de frenos	(solo operación)					s/c	\$0.00
9	Rotación de llantas	(solo operación)					s/c	\$0.00
10	Lavado de motor	(solo operación)					s/c	\$0.00
11	Revisión y ajuste de fajas	(solo operación)					s/c	\$0.00
12	Revisión del sistema eléctrico y luces en general (incluye batería)	(solo operación)					s/c	\$0.00
13	Revisión de suspensión y dirección	(solo operación)					s/c	\$0.00
14	Revisión general de tuberías y mangueras	(solo operación)					s/c	\$0.00
15	Ajustar RPM	(solo operación)					s/c	\$0.00
16	Cambio de refrigerante.	Refrigerante	1	1	Abro	\$2.50	s/c	\$2.50
17	Drenado y Cambio de solución de sistema de frenos y clutch	Solucion	1	1	Abro	\$2.00	s/c	\$2.00
18	Revisión de candelas incandescentes (vehículos diesel)	(solo operación)					s/c	\$0.00
TOTALES						\$78.00	\$	\$78.00

N°	MANTTO. PREVENTIVO 2 Por 10,000 km. Recorridos	REPUESTOS LUBRICANTES MATERIALES (A)	UNIDAD	CANTIDAD A UTILIZAR	MARCA	PRECIO (A) (CANTIDAD TOTAL)	PRECIO DE MANO DE OBRA (B)	PRECIO TOTAL (A+B)
1	Cambio de aceite que cumpla con las normas API CK-4 ó CJ-4 y	Acete 15 W 40	¼ galón	8	MOBIL CK-4	\$38.00	s/c	\$38.00
	Cambio de filtro de Aceite al motor	Filtro	1	1	FRAM/LUBER-FINER	\$7.00	s/c	\$7.00
2	Limpieza y Calibración de bujías (vehículos gasolina)	(solo operación)					s/c	\$0.00
3	Limpieza y Revisión de filtro de aire (si aplica)	(solo operación)					s/c	\$0.00
4	Limpieza de filtro de combustible (si aplica) o drenado de trampa de agua (vehículos diesel)	(solo operación)					s/c	\$0.00
5	Revisión, regulación y limpieza de frenos	(solo operación)					s/c	\$0.00
6	Rotación de llantas	(solo operación)					s/c	\$0.00
7	Lavado de motor	(solo operación)					s/c	\$0.00
8	Revisión y ajuste de fajas	(solo operación)					s/c	\$0.00
9	Revisión del sistema eléctrico y luces en general (incluye batería)	(solo operación)					s/c	\$0.00
10	Revisión de suspensión y dirección	(solo operación)					s/c	\$0.00
11	Revisión general de tuberías y mangueras	(solo operación)					s/c	\$0.00
12	Ajustar RPM	(solo operación)					s/c	\$0.00
TOTALES						\$45.00	\$	\$45.00

N°	MANTTO. PREVENTIVO 3 Por 15,000 km. Recorridos	REPUESTOS LUBRICANTES MATERIALES (A)	UNIDAD	CANTIDAD A UTILIZAR	MARCA	PRECIO (A) (CANTIDAD TOTAL)	PRECIO DE MANO DE OBRA (B)	PRECIO TOTAL (A+B)
1	Cambio de aceite que cumpla con las normas API CK-4 ó CJ-4 y	Acete 15 W 40	¼ galón	8	MOBIL CK-4	\$38.00	s/c	\$38.00
	Cambio de filtro de Aceite al motor	Filtro	1	1	FRAM/LUBER-FINER	\$7.00	s/c	\$7.00
2	Cambio de bujías	N/A				N/A	s/c	\$0.00
3	Cambio de filtro de aire	Filtro	1	1	FRAM/LORENZ	\$15.50	s/c	\$15.50
4	Cambio de filtro de combustible y drenado de trampa de agua (vehículos diesel)	Filtro	1	1	FRAM/LUBER-FINER	\$9.00	s/c	\$9.00
5	Cambio de platino y condensador (si aplica solo en vehículos gasolina)	N/A					s/c	\$0.00
6	Engrase General					s/c	s/c	\$0.00
7	Revisión, regulación y limpieza de frenos	(solo operación)					s/c	\$0.00
8	Rotación de llantas	(solo operación)					s/c	\$0.00

0057
001184





25 Av. Sur y 4a. Calle Pte., No. 311, Apartado Postal 1860, San Salvador, El Salvador, C.A.
 PBX: (503) 2205-1500 • Directo: (503) 2205-1528 • 2205-1529 • Fax: (503) 2222-2198 • E-mail: ventas@lcrelssalvador.com

N°	DESCRIPCIÓN	REPUES	UNID	CANT	MARCA	PRECIO	PRECIO	PRECIO
9	Lavado de motor	(solo operación)				s/c	\$0.00	
10	Revisión y ajuste de fajas	(solo operación)				s/c	\$0.00	
11	Revisión del sistema eléctrico y luces en general (incluye batería)	(solo operación)				s/c	\$0.00	
12	Revisión de suspensión y dirección	(solo operación)				s/c	\$0.00	
13	Revisión general de tuberías y mangueras	(solo operación)				s/c	\$0.00	
14	Ajustar RPM	(solo operación)				s/c	\$0.00	
15	Cambio de refrigerante.	Refrigerante		1	Abro	\$2.50	s/c	\$2.50
16	Revisión de candelas Incandescentes (vehículos diesel)	(solo operación)				s/c	\$0.00	
TOTALES						\$ 72.00	\$ -	\$72.00

N°	MANTTO. PREVENTIVO 4 Por 20,000 km. Recorridos	REPUESTOS LUBRICANTES MATERIALES (A)	UNIDAD	CANTIDAD A UTILIZAR	MARCA	PRECIO (A) (CANTIDAD TOTAL)	PRECIO DE MANO DE OBRA (B)	PRECIO TOTAL (A+B)
1	Cambio de aceite que cumpla con las normas API CK-4 ó CI-4 y	Aceite 15W 40	¼ galón	8	MOBIL CK-4	\$38.00	s/c	\$38.00
	Cambio de filtro de Aceite al motor	Filtro	1	1	FRAM/LUBER-FINER	\$7.00	s/c	\$7.00
2	Limpieza y Calibración de bujías (vehículos gasolina)	(solo operación)					s/c	\$0.00
3	Limpieza y Revisión de filtro de aire (si aplica)	(solo operación)					s/c	\$0.00
4	Limpieza de filtro de combustible (si aplica) o drenado de trampa de agua (vehículos diesel)	(solo operación)					s/c	\$0.00
5	Cambio de Pastillas de Frenos	Pastillas	Juego	1	united	\$25.00	s/c	\$25.00
6	Engrase de Baleros de bufas	Grasa	1 Lb.		Abro	\$4.00	s/c	\$4.00
7	Revisión, regulación y limpieza de frenos	(solo operación)					s/c	\$0.00
8	Rotación de llantas	(solo operación)					s/c	\$0.00
9	Lavado de motor	(solo operación)					s/c	\$0.00
10	Revisión y ajuste de fajas	(solo operación)					s/c	\$0.00
11	Revisión del sistema eléctrico y luces en general (incluye batería)	(solo operación)					s/c	\$0.00
12	Revisión de suspensión y dirección	(solo operación)					s/c	\$0.00
13	Revisión general de tuberías y mangueras	(solo operación)					s/c	\$0.00
14	Ajustar RPM	(solo operación)					s/c	\$0.00
15	Drenado y Cambio de solución de sistema de frenos y clutch	Solucion	1	1	Abro	\$3.26	s/c	\$3.26
16	Cambio de aceite de caja y corona.	Aceite	¼ galón	10	XTRA REV	\$46.80	s/c	\$46.80
		Aceite	¼ galón	12	XTRA REV	\$44.40	s/c	\$44.40
TOTALES						\$168.46	\$ -	\$168.46
TOTAL POR UN VEHICULO						\$363.46	\$0.00	\$363.46
TOTAL POR 10 VEHICULO						\$3,634.60	\$0.00	\$3,634.60



0058

001163



25 Av. Sur y 4a. Calle Pte., No. 311, Apartado Postal 1860, San Salvador, El Salvador, C.A.
 PBX: (503) 2205-1500 • Directo: (503) 2205-1528 • 2205-1529 • Fax: (503) 2222-2198 • E-mail: ventas@lcrel Salvador.com

ANEXO 8
FORMATO DE OFERTA ECONOMICA POR RUTINA Y POR GRUPO DE VEHICULOS
 DETALLANDO LOS COSTOS EN LOS RUBOS DE SIMILARES
 MANTENIMIENTOS PREVENTIVOS Y POR TIPO DE AUTOMOTOR
 LICITACION PUBLICA N° LP-04/2018-CNR.

GUIA DE MANTENIMIENTO PREVENTIVO DE : 5,000 / 20,000 KILOMETROS RECORRIDOS MAS RUTINA ESPECIAL, SEGUN DETERMINE EL CNR

TIPO DE AUTOMOTOR :

MITSUBISHI	MB47H/NUZEL DOBLE CABINA, 424	BLANCO	2015	MMBINKB40FD033 809	4D56UCFJ5418	DIESEL
------------	-------------------------------	--------	------	--------------------	--------------	--------

* SEGUN INDICACIONES DEL FABRICANTE PARA EL GRUPO N° 17 EL ACEITE A UTILIZAR ES API CK-A

Cor.	MANTTO. PREVENTIVO 1 Por 5,000 km. Recorridos	REPUESTOS LUBRICANTES MATERIALES (A)	UNIDAD	CANTIDAD A UTILIZAR	MARCA	PRECIO (A) (CANTIDAD TOTAL)	PRECIO DE MANO DE OBRA (B)	PRECIO TOTAL (A+B)
1	Cambio de aceite que cumpla con las normas API CK-4 ó CJ-4 y *	Aceite 15 W 40	¼ galón	8	MOBIL CK-4	\$38.00	s/c	\$38.00
	Cambio de filtro de Aceite al motor	Filtro	1	1	FRAM/LUBER-FINER	\$7.50	s/c	\$7.50
2	Cambio de bujías (vehículos gasolina)	N/A				N/A	s/c	\$0.00
3	Cambio de filtro de aire	Filtro	1	1	FRAM/LORENZ	\$10.00	s/c	\$10.00
4	Cambio de filtro de combustible y drenado de trampa de agua (vehículos diesel)	Filtro	1	1	FRAM/LUBER-FINER	\$8.00	s/c	\$8.00
5	Cambio de platino y condensador (si aplica solo en vehículos gasolina)	N/A					s/c	\$0.00
6	Engrase General					s/c	s/c	\$0.00
7	Engrase de Baleros de bufas c/u	Grasa	1 Lb.		Abro	\$4.00	s/c	\$4.00
8	Revisión, regulación y limpieza de frenos	(solo operación)					s/c	\$0.00
9	Rotación de llantas	(solo operación)					s/c	\$0.00
10	Lavado de motor	(solo operación)					s/c	\$0.00
11	Revisión y ajuste de fajas	(solo operación)					s/c	\$0.00
12	Revisión del sistema eléctrico y luces en general (incluye batería)	(solo operación)					s/c	\$0.00
13	Revisión de suspensión y dirección	(solo operación)					s/c	\$0.00
14	Revisión general de tuberías y mangueras	(solo operación)					s/c	\$0.00
15	Ajustar RPM	(solo operación)					s/c	\$0.00
16	Cambio de refrigerante.	Refrigerante	1	1	Abro	\$2.50	s/c	\$2.50
17	Drenado y Cambio de solución de sistema de frenos y clutch	Solucion	1	1	Abro	\$2.00	s/c	\$2.00
18	Revisión de candelas incandescentes (vehículos diesel)	(solo operación)					s/c	\$0.00
TOTALES						\$72.00	\$	\$72.00

N°	MANTTO. PREVENTIVO 2 Por 10,000 km. Recorridos	REPUESTOS LUBRICANTES MATERIALES (A)	UNIDAD	CANTIDAD A UTILIZAR	MARCA	PRECIO (A) (CANTIDAD TOTAL)	PRECIO DE MANO DE OBRA (B)	PRECIO TOTAL (A+B)
1	Cambio de aceite que cumpla con las normas API CK-4 ó CJ-4 y	Aceite 15 W 40	¼ galón	8	MOBIL CK-4	\$38.00	s/c	\$38.00
	Cambio de filtro de Aceite al motor	Filtro	1	1	FRAM/LUBER-FINER	\$7.50	s/c	\$7.50
2	Limpieza y Calibración de bujías (vehículos gasolina)	(solo operación)					s/c	\$0.00
3	Limpieza y Revisión de filtro de aire (si aplica)	(solo operación)					s/c	\$0.00
4	Limpieza de filtro de combustible (si aplica) o drenado de trampa de agua (vehículos diesel)	(solo operación)					s/c	\$0.00
5	Revisión, regulación y limpieza de frenos	(solo operación)					s/c	\$0.00
6	Rotación de llantas	(solo operación)					s/c	\$0.00
7	Lavado de motor	(solo operación)					s/c	\$0.00
8	Revisión y ajuste de fajas	(solo operación)					s/c	\$0.00
9	Revisión del sistema eléctrico y luces en general (incluye batería)	(solo operación)					s/c	\$0.00
10	Revisión de suspensión y dirección	(solo operación)					s/c	\$0.00
11	Revisión general de tuberías y mangueras	(solo operación)					s/c	\$0.00
12	Ajustar RPM	(solo operación)					s/c	\$0.00
TOTALES						\$45.50	\$	\$45.50

N°	MANTTO. PREVENTIVO 3 Por 15,000 km. Recorridos	REPUESTOS LUBRICANTES MATERIALES (A)	UNIDAD	CANTIDAD A UTILIZAR	MARCA	PRECIO (A) (CANTIDAD TOTAL)	PRECIO DE MANO DE OBRA (B)	PRECIO TOTAL (A+B)
1	Cambio de aceite que cumpla con las normas API CK-4 ó CJ-4 y	Aceite 15 W 40	¼ galón	8	MOBIL CK-4	\$38.00	s/c	\$38.00
	Cambio de filtro de Aceite al motor	Filtro	1	1	FRAM/LUBER-FINER	\$7.50	s/c	\$7.50
2	Cambio de bujías	N/A				N/A	s/c	\$0.00
3	Cambio de filtro de aire	Filtro	1	1	FRAM/LORENZ	\$10.00	s/c	\$10.00
4	Cambio de filtro de combustible y drenado de trampa de agua (vehículos diesel)	Filtro	1	1	FRAM/LUBER-FINER	\$8.00	s/c	\$8.00
5	Cambio de platino y condensador (si aplica solo en vehículos gasolina)	N/A					s/c	\$0.00
6	Engrase General					s/c	s/c	\$0.00
7	Revisión, regulación y limpieza de frenos	(solo operación)					s/c	\$0.00
8	Rotación de llantas	(solo operación)					s/c	\$0.00

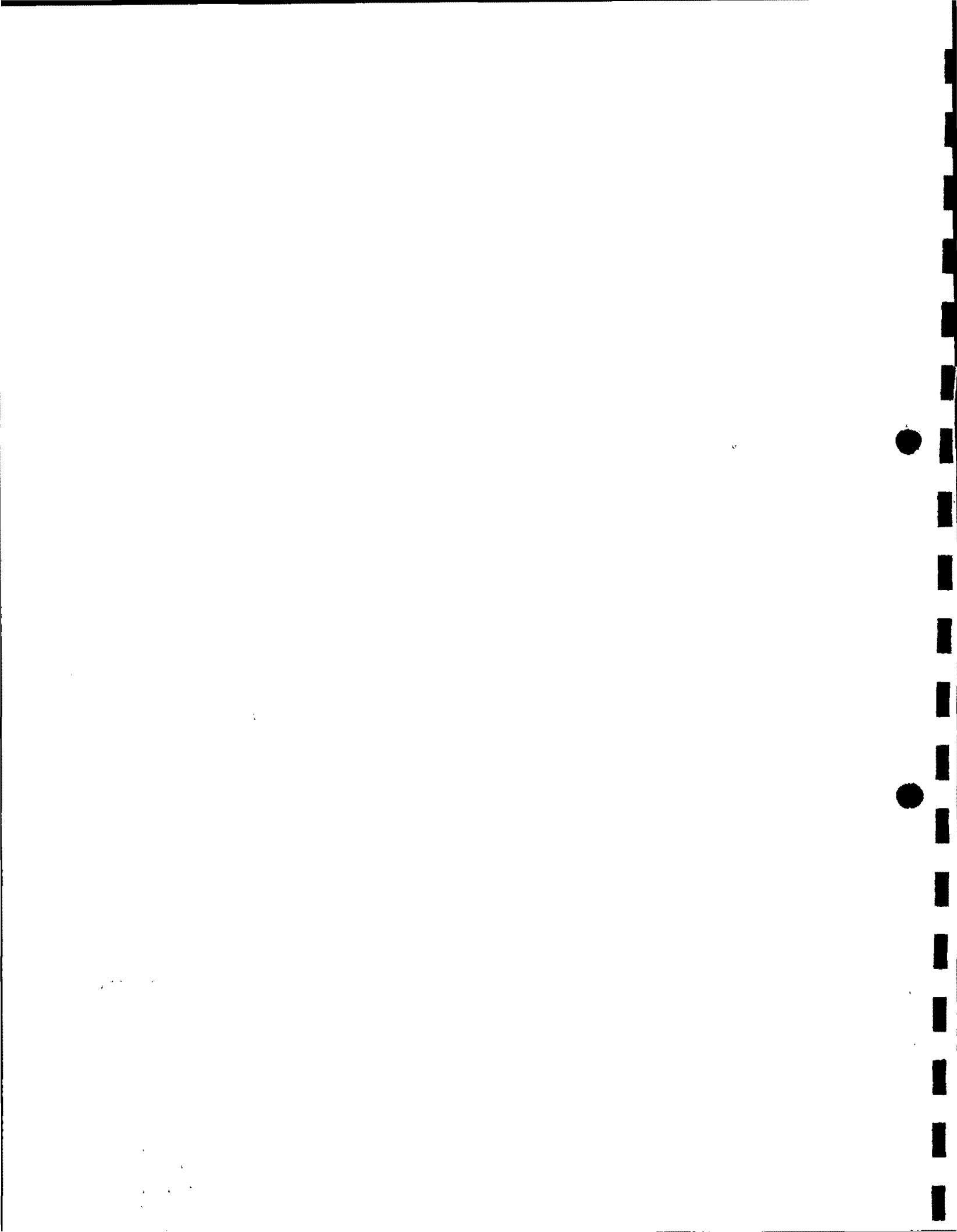



25 Av. Sur y 4a. Calle Pte., No. 311, Apartado Postal 1860, San Salvador, El Salvador, C.A.
 PBX: (503) 2205-1500 • Directo: (503) 2205-1528 • 2205-1529 • Fax: (503) 2222-2198 • E-mail: ventas@lcrel Salvador.com

Nº	DESCRIPCIÓN DE OPERACIÓN	REPOSICIÓN DE MATERIALES	CANTIDAD	PRECIO UNITARIO	TOTAL	PRECIO DE MANO DE OBRA	TOTAL		
9	Lavado de motor	(solo operación)				s/c	\$0.00		
10	Revisión y ajuste de fajas	(solo operación)				s/c	\$0.00		
11	Revisión del sistema eléctrico y luces en general (incluye batería)	(solo operación)				s/c	\$0.00		
12	Revisión de suspensión y dirección	(solo operación)				s/c	\$0.00		
13	Revisión general de tuberías y mangueras	(solo operación)				s/c	\$0.00		
14	Ajustar RPM	(solo operación)				s/c	\$0.00		
15	Cambio de refrigerante.	Refrigerante	1	1	Abro	\$2.50	s/c	\$2.50	
16	Revisión de candelas incandescentes (vehículos diésel)	(solo operación)				s/c	\$0.00		
TOTALES					\$	66.00	\$	-	\$66.00

Nº	MANTTO. PREVENTIVO 4 Por 20,000 km. Recorridos	REPUESTOS LUBRICANTES MATERIALES (A)	UNIDAD	CANTIDAD A UTILIZAR	MARCA	PRECIO (A) (CANTIDAD TOTAL)	PRECIO DE MANO DE OBRA (B)	PRECIO TOTAL (A+B)	
1	Cambio de aceite que cumpla con las normas API CK-4 ó CJ-4 y	Aceite 15 W 40	¼ galón	8	MOBIL CK-4	\$38.00	s/c	\$38.00	
	Cambio de filtro de Aceite al motor	Filtro	1	1	FRAM/LUBER-FINER	\$7.50	s/c	\$7.50	
2	Limpeza y Calibración de bujías (vehículos gasolina)	(solo operación)					s/c	\$0.00	
3	Limpeza y Revisión de filtro de aire (si aplica)	(solo operación)					s/c	\$0.00	
4	Limpeza de filtro de combustible (si aplica) o drenado de trampa de agua (vehículos diésel)	(solo operación)					s/c	\$0.00	
5	Cambio de Pastillas de Frenos	Pastillas	Juego	1	united	\$25.00	s/c	\$25.00	
6	Engrasa de Balero de buías	Grasa	1 Lb.		Abro	\$4.00	s/c	\$4.00	
7	Revisión, regulación y limpieza de frenos	(solo operación)					s/c	\$0.00	
8	Rotación de llantas	(solo operación)					s/c	\$0.00	
9	Lavado de motor	(solo operación)					s/c	\$0.00	
10	Revisión y ajuste de fajas	(solo operación)					s/c	\$0.00	
11	Revisión del sistema eléctrico y luces en general (incluye batería)	(solo operación)					s/c	\$0.00	
12	Revisión de suspensión y dirección	(solo operación)					s/c	\$0.00	
13	Revisión general de tuberías y mangueras	(solo operación)					s/c	\$0.00	
14	Ajustar RPM	(solo operación)					s/c	\$0.00	
15	Drenado y Cambio de solución de sistema de frenos y clutch	Solución		1	Abro	\$3.28	s/c	\$3.28	
16	Cambio de aceite de caja y corona.	Aceite	¼ galón	10	XTRA REV	\$46.80	s/c	\$46.80	
		Aceite	¼ galón	12	XTRA REV	\$44.40	s/c	\$44.40	
TOTALES						\$168.96	\$	-	\$168.96
TOTAL POR UN VEHICULO						\$352.46	\$0.00	\$352.46	
TOTAL POR 5 VEHICULO						\$1,762.30	\$0.00	\$1,762.30	

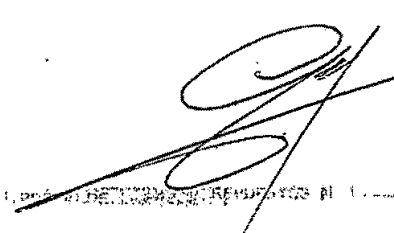
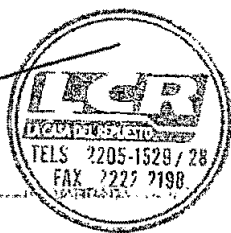
001161 0060



OFERTA TÉCNICA

CENTRO NACIONAL DE REGISTROS (CNR)

LICITACION PÚBLICA

N° LP-04/2018CNR

“SERVICIO DE MANTENIMIENTO PREVENTIVO Y
CORRECTIVO PARA LA FLOTA VEHICULAR DEL
CNR Y UCP, PARA AÑO 2018”

GRUPO CAM, S.A. DE C.V.,
EL SALVADOR S.A.

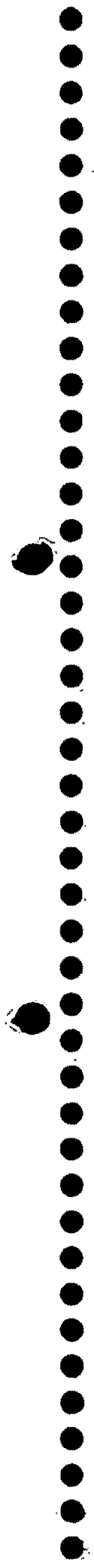

The page contains extremely faint and illegible text, likely bleed-through from the reverse side of the document. The text is scattered across the page and is too light to be accurately transcribed.

SECCION III

ESPECIFICACIONES TECNICAS.

LICITACION PUBLICA N°LP-04/2018 CNR

SERVICIO DE MANTENIMIENTO PREVENTIVO Y CORRECTIVO PARA LA FLOTA VEHICULAR DEL CNR Y
UCP, PARA AÑO 2018

La empresa: GRUPO CAM, S.A. DE C.V, después de haber examinado las bases de licitación, está en la disponibilidad, de cada uno de los requerimientos aquí mencionados.

ALCANCES Y CONDICIONES GENERALES DEL SERVICIO DE MANTENIMIENTO PREVENTIVO Y
CORRECTIVO DE VEHICULOS DEL CNR.

1. DESCRIPCIÓN DE LA FLOTA

La flota de vehículos automotores del Centro Nacional de Registros está compuesta por 154 unidades vehiculares que para el caso de esta licitación están agrupados por su tipo de motor así: 9 grupos de motor gasolina y 18 grupos de motor diésel, haciendo un total de 27 grupos, de acuerdo con el detalle que se presenta en el Anexo 6.

2. ALCANCE DEL SERVICIO

El mantenimiento preventivo debe entenderse como las revisiones y reparaciones mínimas necesarias para evitar al máximo su deterioro, para el alargamiento de la vida útil de un vehículo, por lo que es necesario que se realice el mantenimiento en mención de acuerdo a las necesidades que determine el CNR.

El mantenimiento correctivo debe entenderse como el solventar fallas mediante sustitución o reparación de partes, en los 13 sistemas y sus subsistemas mecánicos, aire acondicionado, sistema eléctrico e hidráulicos, lo que incluye repuestos, materiales, lubricantes y mano de obra; los repuestos deberán ser nuevos de marcas reconocidas de alta calidad que sean compatibles al equipo respectivo, especialmente para los sistemas de motor, dirección, suspensión y frenos, la calidad y garantía de los repuestos y piezas en mantenimiento correctivo, serán las mismas que extienden los fabricantes y/o distribuidor.

El alcance del mantenimiento preventivo y correctivo estimado, se ejecutará de acuerdo a las necesidades de cada unidad vehicular, según lo determine el CNR.

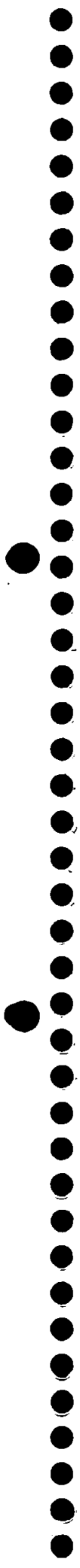

CANTIDAD DE VEHÍCULOS	DESCRIPCIÓN	CANTIDAD DE MANTENIMIENTOS POR VEHÍCULOS
154 ordenados en 27 grupos	Mantenimiento preventivo; actividad cada 5,000 kilómetros	Para efectos de presentación de oferta económica considerar CUATRO (4) rutinas de mantenimientos completas, para el grupo que oferta (si oferta todos los grupos de vehículos, deberá ofertar CUATRO (4) mantenimientos preventivos por cada grupo), es decir 616 mantenimientos preventivos.

3. CONDICIONES GENERALES ASOCIADAS A LA OFERTA ECONÓMICA: DOCE (12) PUNTOS

Presente el total de las CUATRO (4) rutinas de mantenimientos preventivos completas, de acuerdo a los Anexos 7 y 8, se considerará que no cumple con las especificaciones técnicas y no será objeto de evaluación las ofertas que no consideren la totalidad de las referidas rutinas completas por el o los grupos que oferte.

Nota: Si para el grupo de vehículos que oferta no aplica una operación deberá plasmar: No Aplica "N/A".

N°	DESCRIPCIÓN	PUNTAJE
1	LOS OFERTANTES DETALLARAN EN FORMA CLARA Y COMPLETA EL PRECIO DEL BIEN Y/O SERVICIO, DE ACUERDO AL FORMULARIO DE OFERTA ECONÓMICA ANEXOS 7 y 8. Esto además de ser base para el análisis en la etapa de adjudicación, será también base para la autorización de presupuestos, tomados como parámetro no como compromiso total. Nota: Si para el grupo de vehículos que oferta no aplica una operación deberá plasmar "N/A"	3
2	EL OFERTANTE DEBERÁ CONSIDERAR EN SUS PRECIOS TODAS LAS OPERACIONES O ACTIVIDADES NECESARIAS PARA EFECTUAR CADA TIPO DE MANTENIMIENTO. Todos los materiales y/o accesorios a utilizar deberán ser considerados en el valor de una operación de mantenimiento, como por ejemplo: wiper, solvente, cinta aislante, limpiador de contacto, grasa o cualquier químico o material abrasivo a utilizar.	3
3	En los precios de la oferta económica deberán estar claramente detallados, en unitarios y totales y deberá incluir impuestos, tasas y contribuciones que se causen en razón del bien y/o servicio, adicional a la oferta impresa Técnica y Económica deberán ser presentadas en medio magnético CD o USB en formato WORD o EXCEL.	3

GRUPO CAM, S.A. DE C.V.
 EL SALVADOR, C.A.

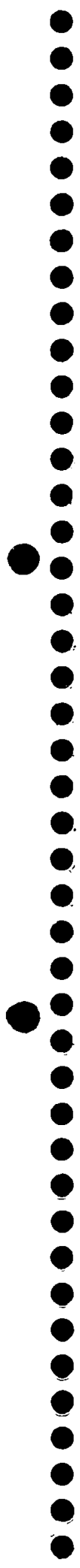

4	EL OFERTANTE EN SU OFERTA ECONÓMICA DEBE INCLUIR EL COSTO DE TODAS LAS OPERACIONES NECESARIAS PARA EL DESARROLLO DE UNA REPARACIÓN, es decir; si en un mismo presupuesto oferta por separado "desmontaje-montaje" y "reparación", de un mismo sistema que incluya ambas operaciones, en la etapa de ejecución, se autorizará lo ofertado en "reparación", ya que para reparar es necesario desmontar y posterior montaje.	3
---	---	---

4. CONDICIONES GENERALES ASOCIADAS INSTALACIONES FÍSICAS, ORGANIZACIÓN, ADMINISTRACIÓN Y LOGÍSTICA DEL TALLER: TREINTA Y TRES (33) PUNTOS

Las instalaciones, organización y logística con las cuales el taller prestará el servicio deben cumplir las siguientes condiciones, serán Evaluados con Anexos 11 y 12.

N°	DESCRIPCIÓN	PUNTAJE
1	Inmueble con áreas cerradas con muro perimetral en su contorno y portón en su acceso, techadas y separadas para efectuar cada proceso operativo necesario, y para el resguardo de los vehículos automotores.	3
2	Inmueble debidamente identificado, nombre comercial visible exteriormente.	3
3	Área de trabajo ordenada y limpia y poseer equipo de seguridad industrial, tales como extintores de fuego (con carga vigente).	3
4	Poseer un sistema de seguridad y/o vigilancia que garanticen la salvaguarda de los vehículos automotores del Centro Nacional de Registros, las 24 horas del día y durante toda la vigencia del contrato.	3
5	Para la recepción de los automotores, el taller contará con un formulario adecuado de recepción y devolución de automotores, donde se describirán las características y condiciones de cómo se recibe el automotor.	3
6	Todo automotor reparado, será entregado limpio en su interior y exterior, mínimo lavado y aspirado (Verificación de área de lavado).	3
7	El personal técnico contratado y laborando en el Taller, deberá poseer los conocimientos y la experiencia necesaria, así como el equipo y herramientas adecuadas para reparar los diferentes tipos y modelos de automotores con que cuenta el CNR.	3

GRUPO CAM S.A. DE C.V.
EL SALVADOR S.A.

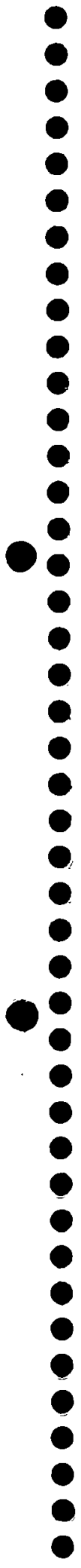

10/10/10

8	El taller deberá contar con equipo informático que facilite la elaboración y corrección de los presupuestos, además que permita llevar una bitácora de reparaciones por vehículo, disponible cuando el CNR lo solicite.	3
9	En la oferta deberán presentar el organigrama, planos o croquis con medidas del taller, un informe del equipo y herramientas con que cuenta, y un informe pormenorizado sobre su planilla de personal, especialmente de aquellos que tienen injerencia sobre las reparaciones de los automotores.	3
10	El taller debe poseer una capacidad para albergar como mínimo 10 vehículos automotores y estar dispuesto a designar el 20% de su capacidad laboral exclusivamente para los automotores del Centro Nacional de Registros.	3
11	<p>El CNR practicará, cuanta vez lo considere conveniente, inspección a las instalaciones de las empresas ofertantes durante el proceso de evaluación de las ofertas para corroborar que cumpla con todo lo aquí solicitado y evaluación del personal que intervendrá en las reparaciones de los vehículos del CNR, según los aspectos siguientes: (Evaluable con Anexos 11 y 12)</p> <ol style="list-style-type: none"> 1. Nombre de Empleado 2. Títulos o diplomas Obtenidos de Mecánica Automotriz 3. Tiempo de Experiencia, mínimo dos años. 4. Recomendaciones de trabajos anteriores, mínimo una, sí aplica. 5. Tiempo de laborar en este taller mínimo un año. 6. Cargo en el Taller, ofertante. 7. Posee expediente completo. 	3

43. CAPACIDAD DE ATENCIÓN: DIEZ (10) PUNTOS

Para el servicio de mantenimiento mecánico a vehículos automotores, el ofertante deberá demostrar y comprometerse por medio de carta compromiso que su taller cuenta con personal idóneo calificado, con expediente completo de cada uno de ellos, donde se compruebe sus estudios y planilla del mismo. El CNR se reserva el derecho de ir a las instalaciones del taller para verificar la veracidad de la información. Que cuente con personal y compruebe que tenga espacio suficiente para albergar al menos DIEZ automotores en el mismo local y donde puede atender simultáneamente CINCO vehículos automotores de la Institución; es decir, el espacio es suficiente para destinar esa distribución a los automotores del CNR, esto en espacios adecuados, techados y seguros y presenta una distribución en planta o croquis del taller. Esto según verificación físicas realizadas a las instalaciones de los talleres y verificación de cada uno de los expedientes del personal mecánico que intervendrán en las reparaciones de los vehículos del CNR.

GRUPO CAM MOTORS DE C.A.
EL SALVADOR C.A.

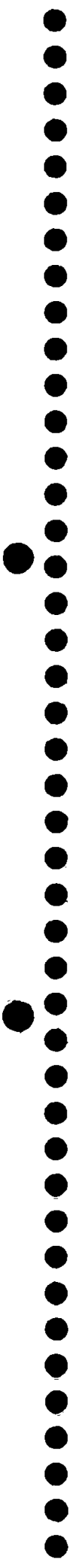

12
11
10
9
8
7
6
5
4
3
2
1

44. EXPERIENCIA DEL OFERTANTE: DOCE (12) PUNTOS

En caso de tener experiencia con el CNR, bastará con presentar la carta de referencia del servicio brindado, referente al cumplimiento del contrato u órdenes de compra, que a solicitud del ofertante interesado, emita el Administrador de Contrato u órdenes de compra, de lo contrario de no existir experiencia con la Institución, se necesitará que presenten tres (3) cartas de referencia, según detalle siguiente:

44.1 OFERTANTES CON EXPERIENCIA EN EL CNR

Nº	DESCRIPCIÓN	PUNTAJE
1	No haber presentado problemas en la calidad y cumplimiento de contratos de los servicios durante el período contratado, en los últimos TRES (3) años previo a la apertura de ofertas de esta Licitación.	12
2	Haber presentado problemas en la calidad y cumplimiento de contratos de los servicios y haberlos superado a satisfacción del CNR en los últimos TRES (3) años previo a la apertura de ofertas de esta Licitación.	6
3	Haber presentado problemas en la calidad y cumplimiento de contratos de los servicios y no haberlos superado de manera satisfactoria en los últimos TRES (3) años previos a la apertura de ofertas de esta Licitación.	0

El Ofertante que al momento de la evaluación de ofertas, esté en proceso de superar las observaciones realizadas por el Administrador del Contrato **será considerado en la categoría de los que no han superado dichas observaciones.**

44.2 OFERTANTES SIN EXPERIENCIA EN EL CNR

El ofertante deberá presentar TRES (3) cartas de referencia originales, emitidas con fecha posterior al retiro de la base y dirigidas al CNR, por instituciones públicas y/o privadas distintas, refiriéndose al servicio prestado por su taller en la atención de esa flota dentro de los últimos TRES (3) años (2014, 2015 y 2016), e indicando que el servicio ha sido recibido a entera satisfacción si es excelente o muy bueno, donde detalla tamaño de la flota atendida, el período de contrato, si cumplieron con los tiempos de entrega del servicio y atención oportuna a los problemas. Las cartas para su validez deberán presentarse firmadas y selladas por el respectivo Titular, Autoridad, Director, Gerente o Encargado de la Administración del Contrato de la Institución, indicando teléfono, correo electrónico y nombre de la persona de contacto, para ser verificado por el CNR, según Anexo 3.

Si dichas cartas son repetidas, es decir de la misma institución o empresa en los diferentes años, equivaldrán a una y como tal se le asignara la ponderación correspondiente.

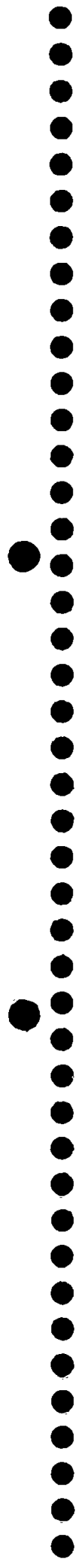

100

100

45. CARTA COMPROMISO DE GARANTÍA DE LAS REPARACIONES: CINCO (5) PUNTOS

El ofertante deberá presentar una carta compromiso, donde garantice los servicios de mantenimiento preventivo y correctivo ofertados, así:

- a) La mano de obra y repuestos por mantenimientos preventivos, tendrán garantía dentro de los 5,000 kilómetros recorridos o por los dos posteriores meses de haber recibido el servicio, lo que ocurra primero.
- b) La mano de obra por mantenimiento correctivo, se garantizará durante los primeros seis meses de uso ó 10,000 kilómetros recorridos posteriores de haber recibido el servicio. La garantía de los repuestos y piezas en mantenimiento correctivo, serán las mismas que extienden los fabricantes o distribuidor.

46. CUMPLIMIENTO DEL TIEMPO PARA LA REPARACIÓN DE VEHÍCULOS AUTOMOTORES: DIEZ (10) PUNTOS

El ofertante deberá presentar una carta compromiso, donde se comprometa a cumplir con los tiempos máximos requeridos o a disminuirlos. El ofertante si garantiza que un primer presupuesto lo entregará como máximo cuatro (4) días hábiles después de haber ingresado el automotor a su taller, y que entregará debidamente reparado el automotor después de haber recibido autorizado el presupuesto, según lo especificado en este, de común acuerdo por el representante del taller y Administrador de Contrato, debiendo cumplir con el tiempo establecido.

47. RESPONSABILIDAD POR DAÑOS, HURTO O ROBO: SEIS (6) PUNTOS

El taller será responsable por daños físicos, incluyendo los ocasionados por causas naturales (terremotos, inundaciones, incendios), hurto y robo de vehículos automotores cuando éstos permanezcan en sus instalaciones, o pérdidas de accesorios y/o herramientas o por daños cuando su personal realice pruebas en carretera. A efecto de asegurar el cumplimiento, el taller contratado deberá presentar Carta de Compromiso de Responsabilidad.

48. CALIDAD DE LOS REPUESTOS E INSUMOS SUMINISTRADOS: DOCE (12) PUNTOS

Nº	DESCRIPCIÓN	PUNTAJE
1	El taller en su oferta deberá presentar, <u>un informe detallando</u> de todos los repuestos e insumos que utilizará en la prestación de los servicios de Mantenimiento Preventivo, y para el caso del mantenimiento correctivo, si cuenta con stock de repuestos o nombres de sus proveedores.	4
2	Los repuestos a utilizar para cada reparación de los vehículos, deberán ser de marcas reconocidas de alta calidad, de preferencia del origen del automotor, que sean compatibles al equipo respectivo, especialmente para el motor y sus componentes	4

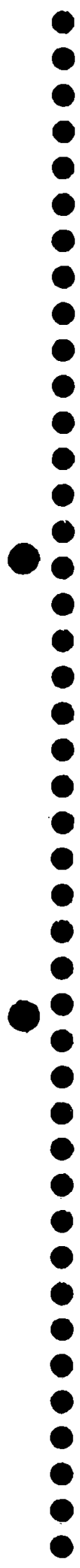

Faint, illegible text is visible at the bottom of the page, appearing as a series of scattered black specks and short horizontal lines.

	auxiliares, así también para los sistemas de: transmisión, dirección, suspensión y frenos. (Carta compromiso)	
3	El contratista deberá entregar al CNR los repuestos usados sustituidos de los vehículos reparados, al momento de su entrega. (Carta compromiso)	4

El suministro de repuestos e insumos será responsabilidad del contratista (existirán excepciones en las que el CNR podrá entregar repuestos o insumos previa coordinación con el Administrador de Contrato), dicho contratista debe mantener las marcas, origen y especificaciones técnicas según lo ofertado.

49. CRITERIOS PARA LA ADJUDICACIÓN

Una vez desarrollado todo el proceso de evaluación de ofertas presentadas, se determina la oferta que cumple con los requisitos establecidos en la Base de Licitación. Se considerarán para efectos de adjudicación los criterios siguientes:

- a) El CNR se reserva el derecho de adjudicar el servicio objeto de la Licitación en forma **TOTAL o PARCIAL por grupo completo de unidades vehiculares a varios ofertantes**, con el objeto de contratar una cantidad óptima de talleres para que presten este servicio a la Institución, pudiendo quedar sin adjudicación aquellos ofertantes que no presenten la oferta más favorable para el CNR y UCP, así como declararla desierta o sin efecto.
- b) El CNR podrá adjudicar el servicio hasta donde lo permita la disponibilidad presupuestaria.
- c) En base al principio de racionalidad del gasto público, el CNR podrá no adjudicar aquellos servicios cuyos precios no estén acordes a los precios del mercado.
- d) Las ofertas que no cumplan los requerimientos mínimos solicitados en la presente base, no serán objeto de adjudicación.
- e) El CNR se reserva el derecho de reducir las cantidades estimadas del servicio requerido en esta base, sin ninguna variación en los demás términos y condiciones de la oferta, y existieren razones presupuestarias para ello, sin que el Ofertante pueda modificar sus precios unitarios ofertados.
- f) De conformidad a lo establecido en el artículo 44 letras l) y n) de la LACAP, el plazo para adjudicar este contrato, no podrá ser superior a **SESENTA (60) días calendario**, después de la fecha de Apertura de Ofertas. El CNR podrá prorrogar dicho plazo **hasta TREINTA (30) días adicionales**, previa autorización del Consejo Directivo, notificando a los Ofertantes el Acuerdo respectivo, con la finalidad de que éstos amplíen la vigencia de las ofertas y Garantía de Mantenimiento de Oferta, en caso de ser necesario.

GRUPO CAM S.A. DE C.V.
FI SALVADOR S.A.

50. NOTIFICACIÓN DE ACUERDO

Una vez obtenido el Acuerdo de Consejo Directivo, y de conformidad a los artículos 57 y 74 de la LACAP y 178 del Código Procesal Civil y Mercantil, el CNR por medio del Jefe UACI, podrá notificar el referido acuerdo por escrito, personalmente o por correo electrónico, a todos los ofertantes, la resolución del proceso de dicha Licitación Pública, mediante entrega de la fotocopia íntegra del documento, debiendo el notificado proporcionar acuse de recibido por cualquiera de los medios antes descritos de la notificación, de manera que permita tener constancia de la recepción de la misma; además se publicará en el Sistema Electrónico de COMPRASAL una vez transcurrido el plazo para interposición de recurso de revisión, sin que se haya hecho uso de éste o quedara firme la resolución; así como también, se publicará en uno de los medios de prensa escrita de circulación nacional.

51. RECURSO DE REVISIÓN

El Ofertante podrá presentar recurso de revisión el cual deberá interponerse en tiempo y forma, con estricto apego a los requisitos establecidos en los artículos 76, 77 y 78 de la LACAP y a los artículos 71 y 72 del RELACAP. En caso de no cumplirse con las formalidades y requisitos de ley, el recurso será declarado inadmisibles mediante resolución razonada, contra el que no habrá recurso alguno.

52. FIRMA DE CONTRATO

La formalización o firma del contrato, salvo caso fortuito o fuerza mayor deberá efectuarse en un plazo máximo de **CINCO (5)** días hábiles posteriores al vencimiento del plazo de interposición del Recurso de Revisión, el cual es de **CINCO (5)** días hábiles contados a partir del día siguiente al de la notificación de adjudicación y hasta que quede firme la misma. Ello de conformidad al artículo 81 de la LACAP, debiendo el (los) Adjudicado(s) presentar dentro de dicho plazo, los siguientes documentos vigentes:

- a) Solvencia Tributaria o constancia electrónica de pago emitida por la Dirección General de Impuestos Internos.
- b) Solvencia o constancia electrónica de pago de cotizaciones obrero-patrono Régimen de Salud del Instituto Salvadoreño del Seguro Social (ISSS).
- c) Solvencia o constancia electrónica de pago de cotizaciones de la Unidad de Pensiones del Instituto del Seguro Social (UPISSS), AFP'S Confía y Crecer e IPSFA.
- d) Solvencia de la Alcaldía Municipal del domicilio del Adjudicado, (según DUI en el caso de ser persona natural; o Testimonio de Escritura Pública de Constitución o Modificación de la Sociedad, según aplique)

Toda solvencia en forma electrónica u original estará sujeta a verificación con los emisores, de no poderse verificar las emitidas en línea en el sitio web de la entidad emisora, se

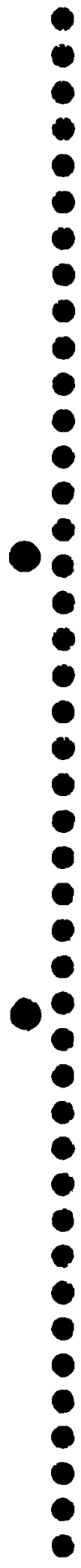

prevendrá al Adjudicado para que presente nuevo documento o constancia de forma electrónica u original, según corresponda.

Para el caso de las solvencias fiscales, municipales, ISSS y UPISSS, podrá ser presentada en fotocopias certificadas por notario.

El adjudicado aunque no tengan registro de afiliados en todas las AFP'S, IPSFA y UPISSS, deberán presentar constancia en la que se establezca que no cotizan en dichas entidades.

Dichas solvencias deberán ser remitidas a la UACI del CNR, ubicadas en la 1ª. Calle Poniente y final 43 Av. Norte N° 2310, módulo 6, San Salvador.

El Adjudicado, por medio de su representante legal o apoderado en su caso, deberá presentarse a la Unidad Jurídica del CNR, antes del vencimiento del plazo señalado, para proceder a la suscripción del mismo.

Si el adjudicado no concurriere a firmar el Contrato vencido el plazo correspondiente por causas imputables a éste, el CNR tendrá la potestad de actuar según el artículo 80 de la LACAP que establece que se podrá dejar sin efecto la Resolución de Adjudicación, haciendo efectiva la Garantía de Mantenimiento de Oferta; en tal caso, se podrá adjudicar al Oferante que ocupe la siguiente posición de mejor evaluado, de acuerdo al informe final emitido por parte de la CEO y así sucesivamente se procederá con los demás Oferantes, previa resolución del Consejo Directivo.

53. PLAZO DE CONTRATO

Al ofertante que se le adjudique el presente proceso, deberá suscribir un contrato por medio del cual se comprometerá a entregar el servicio a partir de la suscripción de dicho contrato hasta el 31 de diciembre 2018.

54. GARANTÍA A PRESENTAR

Garantía de Cumplimiento de Contrato

De conformidad al artículo 35 de la LACAP, el Contratista para asegurar el cumplimiento de todas sus obligaciones contractuales deberá rendir y entregar a satisfacción del CNR, dentro del plazo de **DIEZ (10) días hábiles** siguientes a la fecha de recepción del contrato, una garantía de cumplimiento de contrato, a favor del CNR, equivalente a **DIEZ por ciento (10%) de la suma total contratada**.

La vigencia de esta garantía será por el período comprendido a partir de la fecha de **suscripción del contrato, al 01 de marzo del 2019**. El Contratista deberá entregar físicamente el documento original en la UACI, quien se encargará de efectuar los trámites para su custodia. Si se ampliare el plazo contractual, se prorrogare el mismo o se incrementare el monto contratado, el Contratista estará en la obligación de ampliar esta garantía, ya sea en

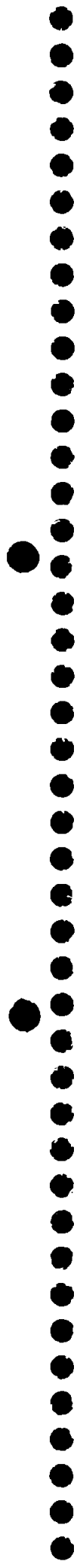

su plazo o en su monto, de acuerdo con el instrumento modificativo correspondiente, según lo establecido en el artículo 35 inciso 1 parte final de la LACAP.

Se aceptarán garantías, solidarias, irrevocables y de ejecución inmediata, como garantía a primer requerimiento, emitidas por bancos, aseguradoras, afianzadoras entre otros, autorizadas por la Superintendencia del Sistema Financiero de El Salvador, de conformidad a los artículos 31, 32, 35, de la LACAP, 33 y 34 del RELACAP. **(No se aceptará cheques de ninguna clase, ya que la vigencia de los mismos no logra cubrir el plazo requerido).**

De conformidad a lo establecido en los artículos 36 de la LACAP, 39 del RELACAP, y numeral 6.17 del Manual De Procedimientos para el Ciclo de Gestión de Adquisiciones y Contrataciones de las Instituciones de la Administración Pública – UNAC, esta garantía se hará efectiva en los siguientes casos:

- a) Cuando el Contratista incumpla alguna de las especificaciones consignadas en el contrato sin causa justificada;
- b) Cuando se comprueben defectos en la entrega del servicio, y el Contratista, sin causa justificada, no subsanare los defectos comprobados en el plazo establecido en el contrato, de **DIEZ (10) DÍAS HÁBILES** posteriores a la notificación del reclamo, por el Administrador del Contrato respectivo; y,
- c) En los demás casos establecidos en la LACAP y en el Contrato.

Las garantías serán devueltas de acuerdo a los artículos 31 de la LACAP y 39 del RELACAP.

55. FORMA DE PAGO

El monto para mantenimientos preventivos y correctivos contratado, tendrán la variable que si durante la vigencia del contrato no se llegare a agotar la totalidad del monto, el CNR no estará obligado a cancelar su diferencia, ya que se pagará al Contratista con base a los precios unitarios ofertados, aprobados por la institución y de acuerdo a cada uno de los presupuestos autorizados por los Administradores de Contratos por cada reparación, según las necesidades del CNR.

La administración del taller al efectuar la facturación deberá adjuntar los Anexos respectivos 9 y 10, que entregará el Área de Mantenimientos de Vehículos al momento de remitir el automotor, junto a una copia del presupuesto autorizado, y los presentará al Administrador de Contrato para su revisión y verificación.

La forma de pago será mensualmente de conformidad a las solicitudes de mantenimiento que se le hayan efectuado al contratista por el Administrador del Contrato y según necesidades institucionales, y a la sumatoria de las facturas emitidas por cada uno de los servicios de mantenimiento preventivo y/o correctivo, efectuados durante el mes calendario del que se trate, previa presentación de facturas y Acta de Recepción firmada y sellada por el

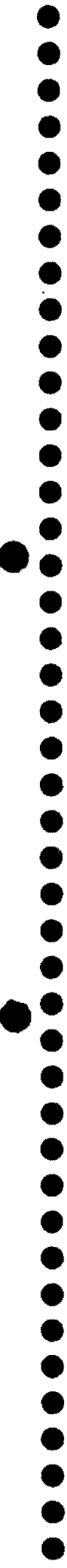

Faint, illegible text at the bottom of the page, possibly bleed-through from the reverse side.

Administrador del Contrato y el Contratista, según el servicio recibido, donde se haga constar que el cobro ha sido recibido a entera satisfacción, para luego ser presentada a Tesorería para la emisión del respectivo quedan. En cada factura debe venir descontado el UNO POR CIENTO (1%) en concepto de retención del Impuesto a la Transferencia de Bienes Muebles y la Prestación de Servicios, si el Contratista es gran contribuyente.

El contratista deberá presentar al Administrador del Contrato, las copias de las facturas correspondientes a los repuestos adquiridos de su proveedor para brindar el servicio, así como hacer la devolución de los repuestos reemplazados, y en el caso que el taller cuente con stock de repuestos deberá presentar documento que ampare la orden de salida de bodega.

Por cada servicio suministrado deberá entregar la factura de consumidor final correspondiente, con el detalle de los servicios entregados, dependiendo del solicitante, CNR o UCP, de ser este último deberá emitirse la factura con la denominación "CNR-BCIE-Proyecto de Modernización Fase II". Los precios detallados en las facturas a pagar, deberán incluir todos los impuestos, tasas y contribuciones que deba pagar el contratista en razón de dicha contratación.

El trámite de pago, de los servicios solicitados por el CNR, deben realizarse directamente en el Departamento de Tesorería del CNR, sin embargo para los pedidos de la UCP, los documentos de respaldo (factura en duplicado cliente, acta de recepción y nota de remisión del vehículo) deberán entregarse en la Unidad Administrativa Financiera de la UCP, la que gestionará tanto la autorización de la factura como la emisión del Quedan ante la Unidad Financiera Institucional del CNR.

En el caso de los servicios requeridos por la UCP, la fuente de financiamiento será el préstamo BCIE número 1888 y recursos de contrapartida a cargo del CNR, para el pago del Impuesto a la Transferencia de Bienes Muebles y a la Prestación de Servicios, de acuerdo a la disponibilidad presupuestaria emitida por la Unidad Financiera-CNR.

El trámite de pago se podrá realizar bajo dos modalidades:

- a) Pago electrónico con abono a cuenta, para lo cual el contratista deberá proporcionar un número de cuenta corriente o de ahorros en el cual se le efectuarán los pagos en un banco o cualquier otra institución financiera de las autorizadas y supervisadas por la Superintendencia del Sistema Financiero, donde desean que se le aplique los depósitos, por el pago de las obligaciones correspondientes del contrato, según declaración jurada establecida en el Anexo 14.

Una vez firmado el contrato deberá remitir a la UACI-CNR, fotocopia de la libreta u otro documento equivalente de la institución financiera que permita verificar el número de la cuenta, en caso de no remitirlo se le cancelará en la Tesorería del CNR.

- b) Pago se cancele en la Tesorería del CNR, por medio de cheque.

56. LUGAR DE PRESTACIÓN DEL SERVICIO

La prestación del servicio de mantenimiento preventivo se realizará en el taller del CNR y por personal del mismo, y en casos excepcionales se realizará dicho servicio de mantenimiento por el contratista, de acuerdo a necesidades determinados por el Administrador de Contrato.

Los servicios de mantenimiento correctivo realizados por la contratista, serán en las instalaciones del taller de la contratista, salvo excepciones que por la emergencia del desperfecto en el vehículo, se requiera la atención donde se encuentre dicho vehículo.

Cuando el ofertante tenga sucursales a nivel nacional, los mantenimientos podrán ser realizados en la zona donde este asignado el vehículo.

57. HORARIO DE LOS SERVICIOS

Los horarios mínimos que se requiere para los servicios del taller son los siguientes:

De Lunes a Viernes de 08:00 a.m. a 5:00 p.m. y Sábados de 08:00 a.m. a 12:00 p.m.

En casos excepcionales, el taller deberá poseer la logística necesaria para la recepción de vehículos las 24 horas del día, los 365 días del año para la recepción de los vehículos, que por desperfectos mecánicos el CNR traslade a sus instalaciones.

58. FRECUENCIA DE LOS SERVICIOS

Los mantenimientos preventivos serán solicitados por el Administrador de Contrato del CNR, las veces que estos estimen conveniente, de acuerdo a las necesidades de la Institución, los cuales se efectuarán en base a las guías (Rutinas de Mantenimiento).

Los mantenimientos correctivos se solicitarán las veces que sea necesario y a demanda y a solicitud del Administrador de Contrato. Aquella(s) operación(es) presupuestada(s) que demuestren que su ejecución total o parcial se realiza en otra operación, se cobrará solo una vez. El repuesto a utilizar para cada reparación correctiva de cada vehículo, será autorizado en la ejecución del contrato, por el Administrador del mismo, a criterios técnicos (revisión mecánica que determine la necesidad de cambiar el repuesto o no), siempre y cuando se cuente con monto disponible del contrato en ejecución, para ser utilizado **indistintamente para ambos tipos de mantenimientos preventivos y correctivo incluyendo repuestos, materiales, lubricantes y mano de obra.**

Si durante la ejecución del contrato es necesario realizar actividades de mantenimiento correctivos, éstas serán analizadas por el Administrador del Contrato y si dicha actividad de mantenimiento correctivo es necesaria, solicitará al contratista el presupuesto correspondiente para su evaluación y posterior autorización, si lo estiman conveniente, de acuerdo a revisión mecánica que determine la necesidad de cambiar el repuesto o no.

GRUPO CAM S.A. DE C.A.
EL SALVADOR C.A.

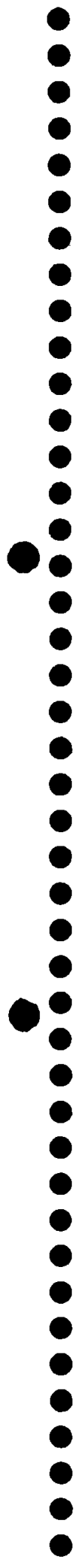

23

El taller deberá tener la disponibilidad para realizar trabajos imprevistos y de inmediato, tales como mantenimientos preventivos y/o correctivos; el contratista deberá designar, para tal fin, una persona de enlace permanente mediante telefonía celular u otro medio efectivo.

59. TIEMPOS Y PLAZO DE ENTREGA

El tiempo en días hábiles que un vehículo automotor debe absorber ante la aplicación de su mantenimiento mecánico necesitado debe ser el siguiente: Después de que el taller reciba adecuadamente un vehículo automotor tendrá éste, **CUATRO (4) días hábiles** máximo para que elabore y entregue al Administrador de Contrato el respectivo presupuesto de reparación, si se remite un primer presupuesto de inmediato vía fax o correo electrónico, se adelantará y se facilitará la revisión que el Administrador de Contrato realiza contra el expediente, logrando de esa manera que cuando el personal mecánico del CNR se presente a realizar la inspección física, que esta sea eficiente; personal del área de mantenimiento de vehículos del CNR, harán recorridos periódicos por los talleres, así las correcciones u observaciones en los presupuestos se obtienen de manera rápida. Una vez que el taller reciba un presupuesto debidamente **AUTORIZADO**, deberá especificar el tiempo estándar que absorbe una o el conjunto de operaciones que involucran la operación final, definiéndose así el total de tiempo previo con el visto bueno del Administrador del Contrato, el cual deberá plasmarse en el respectivo presupuesto.

Ante casos justificados, que exijan de tiempo extra para lograr la reparación del automotor, el taller debe presentar una nota al pie del presupuesto, donde señale un aproximado de tiempo que necesita, y justificando la razón o motivo del tiempo solicitado, dicha documentación deberá obtener el visto bueno del Administrador de Contrato.

En caso de incumplimiento, no justificado, según la gravedad o reiteración del incumplimiento, el CNR podrá sin perjuicio declarar la caducidad del contrato, imponer el pago de una multa por cada día de retraso, conforme a lo dispuesto en la Ley de Adquisiciones y Contrataciones de la Administración Pública.

60. PRÓRROGA EN EL TIEMPO DE ENTREGA DEL SERVICIO

Si durante la ejecución de la entrega del servicio existen demoras por cualquier acto, cambios ordenados en el mismo, inconveniente con los insumos por parte de sus proveedores o cualquier otra causa que no sea imputable al Contratista y que esté debidamente comprobada y documentada, el Contratista tendrá derecho a que se le conceda una prórroga de acuerdo a lo indicado en el artículo 86 de la LACAP.

La **solicitud de prórroga o ampliación de plazo para la entrega**, deberá ser dirigida al Administrador del Contrato, dentro del plazo contractual pactado para la misma o ejecución correspondiente, el Contratista deberá documentar las causas que han generado los retrasos en la ejecución del servicio, las cuales deberán ser verificadas por el Administrador del

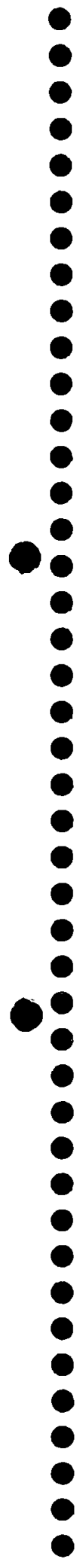

100

Contrato, reprogramando este, la nueva fecha de entrega del suministro, notificando oportunamente al contratista respectivo.

Como otra responsabilidad del Administrador de Contrato, se consignará en este, que dicho administrador, considerando las situaciones imprevistas que sean justificadas técnicamente, podrá designar otro lugar, fecha y cantidad para la entrega del servicio contratado, sin que esto signifique una erogación adicional para el mismo, ni la realización del trámite de modificativa del contrato, la contratista se obliga a realizar la entrega conforme lo requerido. Para validar la reprogramación, esta debe ser comunicada a la contratista, con la debida anticipación a la fecha estipulada para la entrega, debiéndose realizar toda entrega reprogramada dentro de la vigencia total del contrato.

61. AUTORIZACIÓN DE PRESUPUESTOS

El o los Administrador(es) del Contrato asignado por el Centro Nacional de Registros, avalará los presupuestos para las reparaciones con visto bueno del Jefe de Transporte, en lo que respecta a:

- I. **MANTENIMIENTO PREVENTIVO:** De acuerdo a las operaciones y costos contratados de acuerdo a cada guía del Plan de Mantenimiento Preventivo (Anexos 7 y 8).
- II. **MANTENIMIENTO CORRECTIVO:** El contratista deberá cotizar precios para el mantenimiento correctivo, de acuerdo a los precios de mercado, tanto para materiales, repuestos, lubricantes y mano de obra, para lo cual el Administrador de Contrato, verificará cada operación y su precio, para su respectiva autorización del mismo, previamente a su realización.
- III. **LOS REPUESTOS A UTILIZAR:** El repuesto a utilizar para cada reparación correctiva de cada vehículo, será autorizado en la ejecución del contrato, por el Administrador del mismo, a criterios técnicos (revisión mecánica que determine la necesidad de cambiar el repuesto o no), siempre y cuando se cuente con monto disponible del contrato en ejecución, siendo el total del monto disponible contratado, para ser utilizado en ambos tipos de mantenimientos preventivo y correctivo incluyendo repuestos, materiales y mano de obra.
- IV. La contratista debe considerar en los costos de cada reparación, las operaciones necesarias para su desarrollo, es decir, si en un mismo presupuesto oferta por separado "desmontaje-montaje" y "reparación", de un mismo sistema que incluya ambas operaciones, se autorizará lo ofertado en "reparación", ya que para reparar es necesario desmontar y su posterior montaje.

GRUPO CAM S.A. DE C.V.
EL SALVADOR C.A.

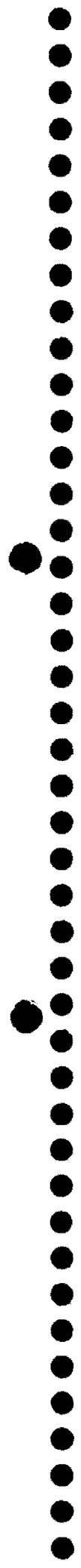

1011

62. PROCEDIMIENTO A CUMPLIRSE PARA LA PRESTACIÓN DEL SERVICIO

La manera de cómo se ejecutará una determinada acción que conllevará a la eficaz aplicación del servicio de mantenimientos sin omitir cumplir con los tiempos y calidades exigidas es de la manera siguiente:

- a) El CNR en la etapa de ejecución se reservará el derecho de remitir los vehículos a su respectivo programa de mantenimiento preventivo y/o correctivo a cualquiera de los talleres contratados que resulte con la oferta más favorable para la Institución.
- b) El repuesto a utilizar para cada reparación correctiva de cada vehículo, será autorizado en la ejecución del contrato, por el Administrador del mismo, siempre y cuando se cuente con monto disponible del contrato en ejecución, siendo el total del monto disponible contratado, para ser utilizado para ambos tipos de mantenimientos "preventivo y correctivo incluyendo repuestos".
- c) Un empleado del CNR autorizado por el o los administrado(es) del contrato hará la entrega del vehículo automotor en las instalaciones del taller o en las instalaciones del CNR si el taller lo viniere a recibir, para ello presentará el formato "REMISIÓN DE VEHÍCULO PARA REPARACIÓN" con firma de autorizado por el o los administrado(es) del contrato y visto bueno del Jefe del Departamento de Transporte (Anexo 9 y Anexo 10) en él se comprueba la gestión del ingreso del automotor para su mantenimiento.
- d) Al momento de la recepción de un automotor se elaborará una hoja de revisión resultado de realizar un minucioso chequeo del estado externo e interno, accesorios, herramientas, llaves y tarjetas de circulación; al momento del retiro se verificará el estado, tomando como base la hoja que se realizó en la recepción, constatando que todo se encuentre sin diferencia, el resultado debe ser anotado en esta hoja, con conocimiento de todos los involucrados.
- e) El taller contratado recibirá el vehículo automotor, únicamente si al momento de su presentación se realizan las revisiones, se recibe y completa el documento señalado en el literal anterior.
- f) El taller debe iniciar la revisión del vehículo en base a lo que se solicita en la "REMISIÓN DE VEHÍCULO PARA REPARACIÓN" (Anexo 10), del Departamento de Transporte; en el caso específico cuando se solicite mantenimientos preventivos, se dirigirá por las guías del plan de mantenimiento de la Institución (Anexo 8). El CNR no autorizará presupuestos que no estén acordes a lo solicitado en la "REMISIÓN DE VEHÍCULO PARA REPARACIÓN" (Anexo 10), sin alteraciones. Cabe aclarar que las guías de mantenimiento preventivo son parte del Plan de Trabajo del CNR, donde se necesita su aplicación de la manera que lo determine el Administrador del contrato.

GRUPO CAM S.A. DE C.V.
EL SALVADOR S.A.

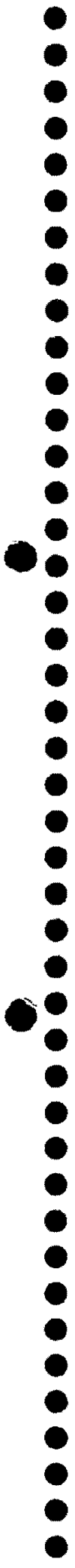

- g) Por cada "REMISIÓN DE VEHÍCULO PARA REPARACIÓN"; el taller presentará un presupuesto, sin enmendaduras, ni tachaduras; el presupuesto deberá ser estructurado en bloques de costos por tipo de mantenimiento, así:

• **MANTENIMIENTO PREVENTIVO**

Primer Bloque

- Mano de Obra por MANTENIMIENTO PREVENTIVO, describiendo cada operación y su costo, y al final del bloque totalizar.

Segundo Bloque

- Repuestos por MANTENIMIENTO PREVENTIVO, incluyendo la descripción y cantidad de los materiales, repuestos a utilizar y sus costos, al final del bloque totalizar.
- Total del costo por MANTENIMIENTO PREVENTIVO (Total de suma de primer bloque más segundo bloque).

• **MANTENIMIENTO CORRECTIVO**

Tercer Bloque

- Mano de Obra por MANTENIMIENTO CORRECTIVO, describiendo cada operación y su costo, y al final del bloque totalizar.

Cuarto Bloque

- Repuestos por MANTENIMIENTO CORRECTIVO, incluyendo la descripción y cantidad de materiales, repuestos a utilizar y sus costos, al final del bloque totalizar.

Quinto Bloque

- Trabajos Subcontratados de MANTENIMIENTO CORRECTIVO, su descripción y costo.
- Total del costo por MANTENIMIENTO CORRECTIVO, (Total de suma de tercer bloque más cuarto bloque más quinto bloque).
- TOTAL GENERAL (Total del costo por Mantenimiento Preventivo más Total del costo por Mantenimiento Correctivo)

Encabezado del Presupuesto: El presupuesto deberá inexcusablemente contener la siguiente información:

- ✓ Número de Placa del automotor.
- ✓ Fecha.

GRUPO CAM S.A. DE C.V.
EL SALVADOR S.A.

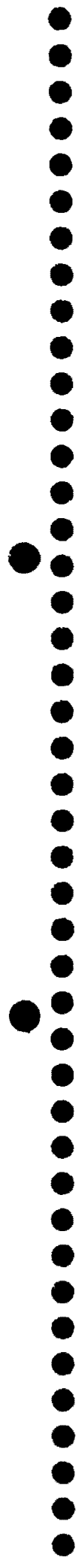

10/10/10

10/10/10

- ✓ Descripción general del automotor.
- ✓ Al final del presupuesto, éste deberá ser sellado y firmado por el propietario o representante del taller.
- ✓ Es de aclarar que este formato de presupuestos podrá ser modificado en la ejecución del contrato, de acuerdo a la necesidad de la Institución, previa solicitud del Administrador de contrato.
- h) Por cada presupuesto personal del Área de Mantenimientos de Vehículos, podrá enviar personal autorizado al taller, para que se constate la necesidad de aplicar las acciones presupuestadas, y verificar que no se incluyan operaciones repetitivas, de igual manera para que al instante se coordine la estructuración de un nuevo presupuesto corregido o modificado y no atrasar el proceso.
- i) El Taller presentará al Administrador de Contrato, en original el presupuesto ajustado, éste deberá cumplir con lo instruido en literal "g", para su autorización; debiendo ser firmado y sellado por el mismo y con visto bueno del Jefe del Departamento de Transporte.
- j) El Administrador del Contrato, remitirá vía fax o correo electrónico copia del presupuesto ya autorizado al taller para que inicie la reparación; su original se tendrá en el Departamento de Transporte para ser agregado a los documentos de control y custodia.
- k) Una vez que el taller finalice el mantenimiento de un automotor, de inmediato deberá dar aviso al Administrador del Contrato. El automotor solo podrá ser retirado por personal autorizado, se revisarán las reparaciones realizadas, así como las herramientas, accesorios y el estado del automotor, auxiliándose del chequeo que se efectuó en la recepción.

63. SUB-CONTRATISTAS

Los ofertantes **podrán subcontratar** únicamente las prestaciones accesorios o complementos del servicio descrito en su oferta debiendo consignar en la misma toda la información relativa a las personas naturales o jurídicas a subcontratar de conformidad a los artículos 89, 90 y 91 de la LACAP, previa autorización por escrito del Administrador de Contrato.

El taller podrá subcontratar otros servicios, tales como:

- Rectificados en general
- Reparación de escape y Radiadores
- Tapicería en general
- Alineado y balanceo
- Laboratorio Diesel

GRUPO CAM S.A DE C.V.
EL SALVADOR S.A

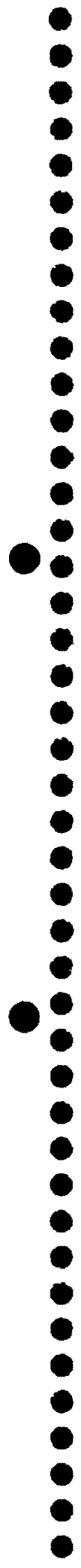

1961

1961

- Diagnóstico electrónico
- Calzado de fricciones de frenos o zapatas
- Reparación de aire acondicionado
- Electricidad Automotriz
- Enderezado y Pintura

Pero esto no lo exime de la responsabilidad de garantizar como propio el servicio. El taller será responsable del pago y exigencia de cualquier garantía en servicios realizados por el subcontratista.

64. MODIFICACIÓN Y/O PRÓRROGA DEL PLAZO DEL CONTRATO

El plazo del contrato podrá prorrogarse, para ello el Administrador del Contrato gestionara y documentara por escrito una vez identificada tal necesidad, justificando las razones de su solicitud y por acuerdo entre las partes; dicha prórroga deberá solicitarse hasta **TREINTA (30)** días calendario antes del vencimiento del mismo, de conformidad a los artículos 83, y 92 inciso 2° de la LACAP, y artículos 75 y 76 de su Reglamento.

Como consecuencia de ello, la garantía de Cumplimiento de Contrato, deberá modificarse o prorrogarse antes de su vencimiento, debiendo el contratista presentarla en la UACI, ubicada en 1ª Calle Poniente y 43 Avenida Norte N° 2310, Módulo 6, San Salvador, dentro de los **OCHO (8) días hábiles** siguientes después de la suscripción del documento de prórroga respectivo y **DIEZ (10) días hábiles** siguientes de entregado al contratista el documento de modificativa correspondiente.

Así mismo de conformidad con los artículos 83-A y 83-B de la LACAP, el CNR podrá modificar el contrato en ejecución, antes del vencimiento de su plazo, siempre que concurren circunstancias imprevistas y comprobadas.

65. VARIACIONES DE LAS CANTIDADES CONTRATADAS

Ante las necesidades propias de la institución y a solicitud del Administrador del Contrato respectivo y durante la vigencia del mismo, el Contratista deberá estar en la capacidad de aceptar incrementos del servicio y monto del contrato hasta por un **VEINTE POR CIENTO (20%)** del valor contratado, para lo cual se emitirá el instrumento de modificativa correspondiente; y como consecuencia el precio total del contrato podrá variar, tomando siempre como base los precios unitarios contratados. A la vez, el Contratista deberá entregar la garantía de cumplimiento de contrato correspondiente al monto que se ha incrementado, si es el caso.

66. ADMINISTRACIÓN Y SUPERVISIÓN DEL CONTRATO

Con el objeto de tener una coordinación adecuada, entre la parte Contratista y el CNR, éste último contará con una contraparte institucional, la cual estará bajo la responsabilidad de la figura del Administrador del Contrato, quien será el responsable de representar al CNR,

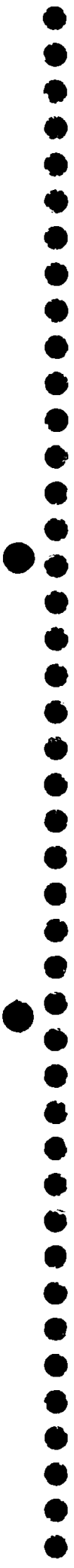

010000

020

coordinar el seguimiento, la ejecución del mismo, verificar y aceptar según las especificaciones técnicas, la recepción del servicio, asimismo tendrá la responsabilidad regulada en los artículos 82 Bis de la LACAP, 74 del RELACAP y numeral 6.10 del Manual de Procedimientos para el Ciclo de Gestión de Adquisiciones y Contrataciones de las Instituciones de la Administración Pública, emitido por la UNAC.

Con base en artículo 82 Bis literal f) de la LACAP, el Administrador del Contrato respectivo remitirá a la UACI en un **plazo máximo de TRES (3) días hábiles** posteriores a la recepción del servicio, el acta respectiva, y en caso de incumplimiento imputable al Contratista, dicho Administrador remitirá informe a la UACI detallando los datos del incumplimiento.

67. PROHIBICIONES

El Contratista no podrá ceder, traspasar o subcontratar a ningún título los derechos y obligaciones que emanen del contrato. Ningún subcontrato o traspaso de derecho, relevará al Contratista, ni a su fiador de las responsabilidades adquiridas en el contrato y en las garantías.

El contratista no podrá realizar bajo ninguna circunstancia realizar las siguientes acciones:

- a) Efectuar a cuenta del CNR trabajos en automotores que no pertenezcan a la flota del CNR.
- b) Efectuar trabajos que no hayan sido aprobados previamente por el Administrador del Contrato del CNR.
- c) Suministrar repuestos, insumos y servicios que no sean los detallados en los presupuestos y documentos autorizados.
- d) Modificar los precios definidos en presupuestos autorizados.
- e) Modificar la tabla de precio de lo ofertado y contratado en mantenimientos preventivos.
- f) Utilizar los automotores del CNR para trasladarse en actividades propias del taller o particulares, excepto los recorridos razonables de pruebas.

68. OBLIGACIONES DEL CONTRATISTA

- a) El Contratista deberá cumplir con las prestaciones de ley, disposiciones de la legislación aplicable a los servicios objeto del Contrato, las del mismo Contrato, la base de licitación, adendas, (si las hubiere) y con las instrucciones que le gire el Administrador del Contrato.
- b) Atender con prioridad los requerimientos del CNR.
- c) Garantizar y mantener la calidad del servicio que realice.
- d) Atender el llamado que se le haga; por medio del Administrador del Contrato respectivo, para resolver cualquier petición relacionada con el servicio contratado.

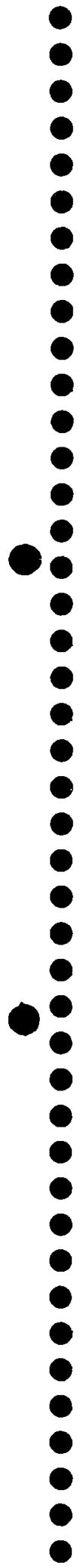

- e) Ejecutar todas las revisiones y reparaciones a los vehículos, previa autorización del CNR, cuando estos presenten fallas, debiendo emitir presupuestos por escritos que respalden la necesidad de las reparaciones efectuadas.
- f) Permitir el libre acceso a los supervisores de mecánica del CNR, a las estaciones de trabajo en donde se efectúan las operaciones de mantenimiento a los vehículos de la flota Institucional, así como a los datos históricos de reparación en el sistema de control del contratista, para que verifiquen y evalúen los trabajos efectuados.
- g) Entregar todas las partes del vehículo sustituidas al personal autorizado por el Departamento de Transporte o a quien este designe.
- h) Será responsabilidad del contratista, los daños ocasionados ya sea fuera o dentro de sus instalaciones, a los vehículos entregados por el motorista o encargado del CNR para cualquier tipo de revisión, reparación y/o evaluación.
- i) Para todo mantenimiento que se efectúe, el contratista estará en la obligación de garantizar cualquier desperfecto ocasionado al vehículo producido posterior a la reparación, por la calidad de los repuestos o por mala instalación de los mismos.
- j) Deberá proporcionar la mano de obra, repuestos, insumos y lubricantes para cumplir con las rutinas de mantenimiento preventivo a los vehículos descritos en la presente Base.
- k) En los casos de **no autorizarse una reparación a un automotor**, será retirado de las instalaciones de la contratista; para ello, el contratista **debe armar la unidad tal como la recibió y no habrá ningún costo a cancelar por el CNR.**

69. FORMAS DE EXTINCIÓN DEL CONTRATO

El CNR, podrá dar por extinguido el contrato sin necesidad de trámite judicial y sin responsabilidad alguna de su parte, si el Contratista incurre en algunas de las causales contenidas en el artículo 93 de la LACAP.

70. CADUCIDAD DEL CONTRATO

Los contratos también se extinguen por cualquiera de las causales de caducidad estipuladas en el artículo 94 de la LACAP; sin perjuicio de las responsabilidades contractuales por incumplimiento de las obligaciones.

71. PRÁCTICAS CORRUPTIVAS

Si se comprueba, que en los procedimientos administrativos, contratación pública, un funcionario o empleado público o un particular ha incurrido en cualquiera de las infracciones establecidas en los artículos 151, 152, 153, y 158 LACAP, se aplicarán las sanciones que

GRUPO CAM, S.A. DE C.V.
EL SALVADOR S.A.

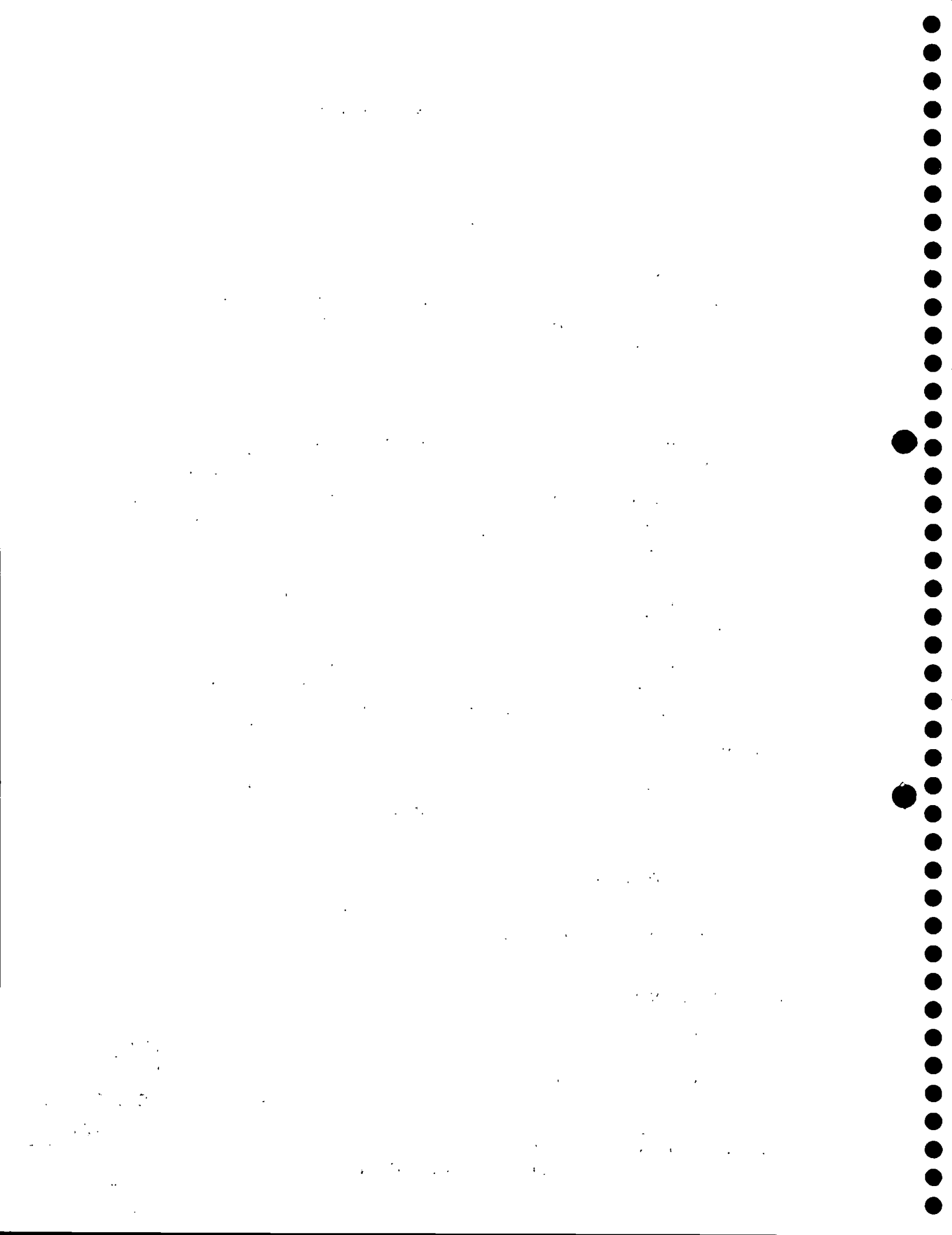

correspondan, agotados los procedimientos establecidos en los artículos 156 y 160 de la LACAP.

72. MULTAS O EFECTIVIDAD DE LA GARANTÍA POR INCUMPLIMIENTO CONTRACTUAL

Cuando la Contratista incurriere en mora en el cumplimiento de cualquiera de sus obligaciones contractuales por causas imputables al mismo, según la gravedad o reiteración del incumplimiento, el CNR podrá, sin perjuicio de la facultad de declarar la caducidad del contrato, imponer las correspondientes sanciones según lo establecido en el artículo 85 de la LACAP y 80 de su Reglamento y demás normativa aplicable.

El Administrador del Contrato respectivo, identificará y documentará los posibles incumplimientos imputables a la Contratista, de conformidad al artículo 99 LACAP, 6.10.1.8 del Manual de Procedimientos para el ciclo de gestión de adquisiciones y contrataciones de las instituciones de la Administración Pública, y procederá a efectuar los reclamos pertinentes a la contratista en forma escrita para que estos sean subsanadas, y dentro del plazo que le sea otorgado por el Administrador del Contrato respectivo, el cual dependerá de la naturaleza de la circunstancia, caso contrario, informará oportunamente el incumplimiento a la UACI, adjuntando la información de respaldo y detallando los días de incumplimiento y el posible monto exigible en proporción directa a la cuantía y el valor de las obligaciones contractuales que no se hubiesen cumplido de conformidad con lo establecido en el artículo 36 de la LACAP. Dicho monto servirá de base para calcular el porcentaje de la efectividad de la Garantía de Cumplimiento de Contrato a reclamar, para que ésta proceda a trasladar la documentación de incumplimiento al Consejo Directivo.

Las sumas que resulten de aplicación de las sanciones anteriormente dispuestas, podrán ser pagadas directamente por la Contratista, ser deducidas de cualquier suma que el CNR adeude, o ser reclamadas mediante la ejecución de la Garantía de Cumplimiento de Contrato, la cual será exigible en proporción directa a la cuantía y valor de las obligaciones contractuales que no se hubiesen cumplido de conformidad con lo establecido en el artículo 36 de la LACAP, sin perjuicio de las responsabilidades en que incurra por el incumplimiento.

73. RECLAMACIÓN DE DAÑOS, PERJUICIOS Y VICIOS OCULTOS

De conformidad al artículo 38 de la LACAP, el plazo para que se extinga la responsabilidad del contratista por daños, perjuicios y vicios ocultos prescribirá en el plazo establecido en los artículos 2253 y siguientes del Código Civil.

74. RECLAMACIÓN POR VICIOS Y DEFICIENCIAS

De conformidad al artículo 122 de la LACAP, el CNR tendrá derecho a efectuar cualquier reclamo respecto a incumplimiento, calidad, defecto o desperfecto, si se observare algún vicio o deficiencia en el servicio proporcionado por la Contratista en los trabajos de Mantenimiento

Preventivo y Correctivo realizados en los vehículos de la institución. El CNR por medio de la persona nombrada como Administrador del Contrato respectivo, podrá reclamar a la Contratista por escrito y pedirá la subsanación que dio lugar a dicha falta, vicio o deficiencia, dentro de un plazo máximo de hasta **DIEZ (10) días hábiles** posteriores a la fecha de notificación del reclamo por parte del Administrador del Contrato respectivo, pudiendo este reprogramar dicho plazo en casos justificados, y dependiendo a la naturaleza y circunstancias del caso reclamado, en caso no subsana lo reclamado, la institución contratante quedará exenta de cualquier pago pendiente y exigirá la devolución de cualquier pago que haya hecho al contratista.

El mecanismo a utilizar se podrá gestionar inicialmente por medio de llamadas telefónicas, correo electrónico, fax o contacto directo o por medio de correspondencia escrita.

Identificado y documentado la falta por el Administrador de Contrato respectivo, éste deberá proceder a realizar el reclamo oportunamente y por escrito a la Contratista quien deberá resolver en forma y tiempo establecido en el reclamo.

El Administrador del Contrato respectivo informará por escrito a la UACI cuando el Contratista no solvente satisfactoriamente el reclamo realizado en el tiempo establecido, adjuntando documentos que comprueben el incumplimiento, montos de lo incumplido, así como la respuesta que la Contratista ha manifestado, para iniciar el procedimiento administrativo sancionador establecido en el artículo 160 de la LACAP.

NOMBRE: JOSE ERNESTO GOMEZ ROMERO En calidad de Gerente General y único administrador.

Firma: _____

Debidamente autorizador para firmar y en nombre de GRUPO CAM, S.A. DE C.

El día seis de enero de 2018.

GRUPO CAM S.A DE C
EL SALVADOR S.A

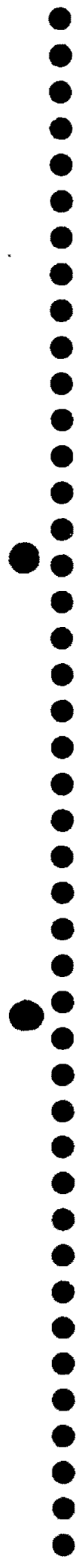

11/10/07

Canales de comunicación

LICITACION PÚBLICA N° LP-04/2018CNR

GRUPO CAM S.A. DE C.V.
EL SALVADOR S.A.

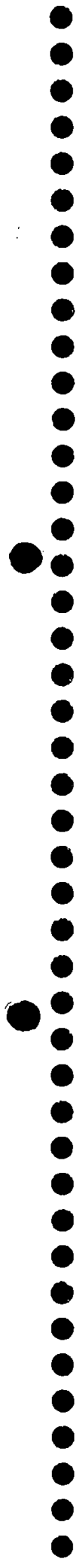

Fecha: San Salvador, 06 de febrero de 2018
"SERVICIO DE MANTENIMIENTO PREVENTIVO
Y CORRECTIVO DEL CNR 2018"
Licitación pública: LP-06/2018-CNR
Objetivo de la licitación pública:
Y CORRECTIVO PARA LA FLOTA VEHICULAR

Señores.
CENTRO NACIONAL DE REGISTROS
(CNR).
Presente.

CANALES DE COMUNICACIÓN

Ref. a Licitación pública N° 06/2018 de "SERVICIO DE MANTENIMIENTO PREVENTIVO Y CORRECTIVO PARA LA FLOTA DE VEHICULAR DEL CNR, AÑOS 2018".

CAM MOTORS, S.A. DE C.V. informa que nuestros canales de comunicación son los siguientes.

1. TALLER CAM MOTORS. Alameda Roosevelt y 35 Avenida Norte #N°145 San Salvador, El Salvador, C.A.
Contacto: Jorge Adalberto Jovel Bonilla y/o Isila Yanira Vigil de Gómez (JEFES DE TALLER)
Tel. 2260-9848 Cel. 7604-9451 – 76019461
Correos electrónicos: info@grupocam.com.sv y/o cammotors.mecanica@gmail.com

ATENTAMENTE.-

JOSE ERNESTO GOMEZ ROMERO
GERENTE GENERAL Y ADMINISTRADOR.

GRUPO CAM, S.A. DE C.V.
EL SALVADOR S.A.

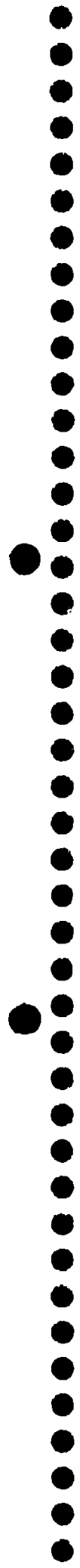

11/11/11

**CARTA DE COMPROMISO DE SERVICIO
(GARANTIA)**

LICITACION PÚBLICA N° LP-04/2018CNR

GRUPO CAM S.A. DE C.V.
EL SALVADOR S.A.

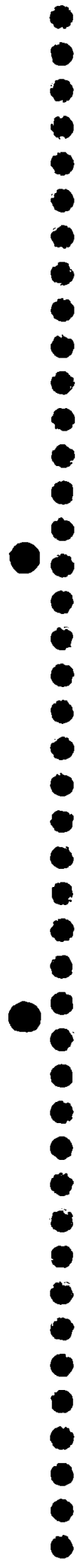

100-1000

CARTA DE COMPROMISO DEL SERVICIO (GARANTIA).

Señores.
CENTRO NACIONAL DE REGISTROS
Presente.

Licitación pública:
LP-04/2018-CNR
"SERVICIO DE MANTENIMIENTO PREVENTIVO
Y CORRECTIVO PARA LA FLOTA DEL CNR 2018"

Estimados Señores.

Por este medio GRUPO CAM, S.A. DE C.V. declaramos que hemos examinado y comprendido el contenido de las bases de la licitación pública LP-04/2018, denominada "servicio de mantenimiento preventivo y correctivo para la flota vehicular del CNR, año 2018, Por lo tanto de ser nuestra empresa se compromete a GARANTIZAR el mantenimiento preventivo y correctivo de la siguiente manera

- Vehículos Automotores
- La mano de obra y repuestos por mantenimiento preventivo, tendrá garantía dentro los 5,000 kilómetros corridos o los dos posteriores meses de haber recibido el servicio.
- La mano de obra de mantenimiento correctivo se garantiza durante los primeros seis meses de uso o 10,000 kilómetros corridos, la garantía de los repuestos y piezas en mantenimiento correctivo serán la misma que extienden los fabricantes.

ATENTAMENTE.-

JOSE ERNESTO GOMEZ ROMERO
GERENTE GENERAL Y ADMINISTRADOR.

Alameda Roosevelt y 35 Av. Nte. # 145, San Salvador, El Salvador, C.A
Tel. 2260-9848 Fax.2261-2697

001012

GRUPO CAM, S.A. DE C.V.
EL SALVADOR C.A

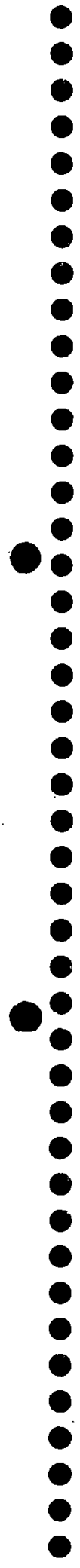

CARTA DE COMPROMISO DE SERVICIO
(Repuestos a utilizar para los
mantenimientos preventivos y correctivos)

LICITACION PÚBLICA N° LP-04/2018CNR

GRUPO CAM, S.A. DE C.V.
EL SALVADOR S.A.



11/11/11

11/11/11

11/11/11

CARTA DE COMPROMISO DEL SERVICIO (Repuestos a utilizar para los mantenimientos preventivos y correctivos)

Señores.
CENTRO NACIONAL DE REGISTROS
Presente.

Licitación pública:
LP-04/2018-CNR
"SERVICIO DE MANTENIMIENTO PREVENTIVO
Y CORRECTIVO PARA LA FLOTA DEL CNR 2018"

Estimados Señores.

Por este medio GRUPO CAM, S.A. DE C.V, declaramos que hemos examinado y comprendido el contenido de las bases de la licitación pública LP-04/2018, denominada "servicio de mantenimiento preventivo y correctivo para la flota vehicular del CNR, año 2018, Por lo tanto de ser nuestra empresa se compromete a PROPORCIONAR REPUESTOS para el mantenimiento preventivo y correctivo de la siguiente manera

Los repuestos a utilizar para cada reparación de los vehículos deberán de ser de marcas reconocida de alta calidad de preferencia del origen del automotor, que sean compatibles al equipo respectivo.

ATENTAMENTE.-

JOSE ERNESTO GOMEZ ROMERO
GERENTE GENERAL Y ADMINISTRADOR.

Alameda Roosevelt y 35 Av. Nte. # 145, San Salvador, El Salvador, C.A
Tel. 2260-9848 Fax.2261-2697

GRUPO CAM, S.A. DE C.V.
EL SALVADOR C.A.

001010





CAM MOTORS
ENDEREZADO Y PINTURA

**CARTA DE COMPROMISO DE SERVICIO
(Devolución de repuestos sustituidos)**

LICITACION PÚBLICA N° LP-04/2018CNR

GRUPO CAM, S.A. DE C.V.
EL SALVADOR S.A.

Alameda Roosevelt y 35 Av. Nte. # 145, San Salvador, El Salvador, C.A
Tel. 2260-9848 Fax.2261-2697

001009

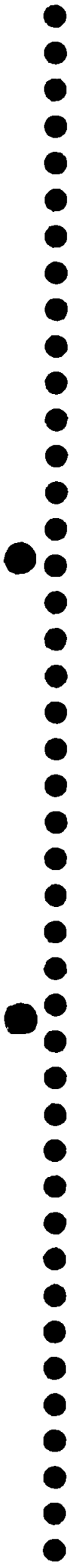

1948

CARTA DE COMPROMISO DEL SERVICIO (Devolución de repuestos sustituidos)

Señores.
CENTRO NACIONAL DE REGISTROS
Presente.

Licitación pública:
LP-04/2018-CNR
"SERVICIO DE MANTENIMIENTO PREVENTIVO
Y CORRECTIVO PARA LA FLOTA DEL CNR 2018"

Estimados Señores.

Por este medio GRUPO CAM, S.A. DE C.V, declaramos que hemos examinado y comprendido el contenido de las bases de la licitación pública LP-04/2018, denominada "servicio de mantenimiento preventivo y correctivo para la flota vehicular del CNR, año 2018, Por lo tanto de ser nuestra empresa se compromete a DEVOLVER LOS REPUESTOS SUSTITUIDOS para los mantenimiento preventivo y correctivo de la siguiente manera

- Se entregaran al CNR los repuestos usados sustituidos de los vehículos reparados, al momentos de entregar el equipo

ATENTAMENTE.-

JOSE ERNESTO GOMEZ ROMERO
GERENTE GENERAL Y ADMINISTRADOR

Alameda Roosevelt y 35 Av. Nte. # 145, San Salvador, El Salvador, C.A
Tel. 2260-9848 Fax.2261-2697

001008

GRUPO CAM, S.A DE C.V.
EL SALVADOR C.A. 831

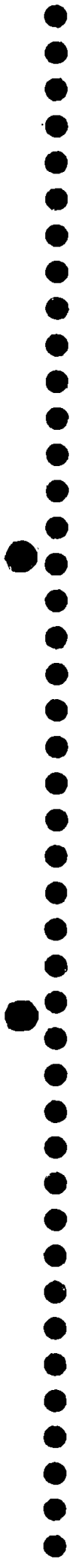



CAM MOTORS
ENDEREZADO Y PINTURA

**CARTA DE ACLARATORIA.
(SUMINISTRO DE REPUESTOS Y CARTAS
DE PROVEEDORES)**

LICITACION PÚBLICA N° LP-04/2018CNR

GRUPO CAM, S.A. DE C.V.
EL SALVADOR C.A.

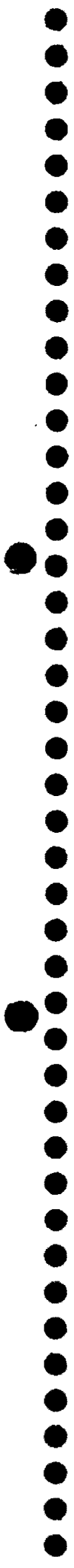

1950

1951

1952

1953

1954

1955

1956

1957

1958

1959

1960

1961

1962

1963

1964

1965

1966

1967

1968

1969

1970

1971

1972

1973

1974

1975

1976

1977

1978

1979

1980

1981

1982

1983

1984

1985

1986

1987

1988

1989

1990

1991

1992

1993

1994

1995

1996

1997

1998

1999

2000

2001

2002

2003

2004

2005

2006

2007

2008

2009

2010

2011

2012

2013

2014

2015

2016

2017

2018

2019

2020

2021

2022

2023

2024

2025

1950

1951

1952

1953

1954

1955

1956

1957

1958

1959

1960

1961

1962

1963

1964

1965

1966

1967

1968

1969

1970

1971

1972

1973

1974

1975

1976

1977

1978

1979

1980

1981

1982

1983

1984

1985

1986

1987

1988

1989

1990

1991

1992

1993

1994

1995

1996

1997

1998

1999

2000

2001

2002

2003

2004

2005

2006

2007

2008

2009

2010

2011

2012

2013

2014

2015

2016

2017

2018

2019

2020

2021

2022

2023

2024

2025



EKARS S.A DE C.V.
6ª Y 10ª CALLE PONIENTE, #1425 SAN SALVADOR
TEL:2221-5209

San Salvador, 5 de febrero de 2018

Licitación pública LP-04/2018-CNR

“Servicio de mantenimiento preventivo y correctivo para flota vehicular del CNR, año 2018”

Señores.

CENTRO NACIONAL DE REGISTRO (CNR)

Presente.

REF: GRUPO CAM, S.A. DE C.V.

Por cuanto nosotros, EKARS, S.A. DE C.V. somos proveedores directos de: GRUPO CAM, S.A. DE C.V. de repuestos para vehículos de tipo, livianos, semi-pesados y pesados, abasteciendo de repuestos de excelente calidad y siendo distribuidores autorizados de fábrica.

Por la presente extendemos nuestra total garantía, en cuanto a los recursos de nuestros repuestos a serse en la licitación de la referencia.

EKARS, S.A. DE C.V.
6a y 10a calle Pte.#1425 San Salvador, El Salvador

EKARS
AUTOPARTS COMPANY
www.ekarsv.com
/EKarsElSalvador /EKarsMotoShop

Lic. José López
Director Operativo & Coordinador TRUST
6a y 10a Calle Poniente, #1425, San
Salvador, El Salvador, C.A.
Cel. (503)7988 5566 Tel. (503)2281 0756

001006

FRANZ & CO. V.
FRANZ & CO. V. FRANK

San Salvador, 5 de febrero de 2018.

Licitación pública LP-04/2018 – CNR

“Servicio de mantenimiento preventivo y correctivo para la flota vehicular del CNR, año 2018”

Señores.

CENTRO NACIONAL DE REGISTROS (CNR)

Presente.

REF: GRUPO CAM, S.A. DE C.V.

Por cuanto nosotros, **IMPRESSA REPUESTOS, S.A. DE C.V.** somos proveedores directos de: **GRUPO CAM, S.A. DE C.V.** de repuestos para vehículos de tipo, livianos, semi-pesados y pesados, distribuyendo repuestos de calidad excelente y siendo distribuidores autorizados.

Por la presente extendemos nuestra garantía total en cuanto a los bienes de nuestra provisión a servirse en la licitación de la referencia.

IMPRESSA REPUESTOS, S.A. DE C.V.



001005

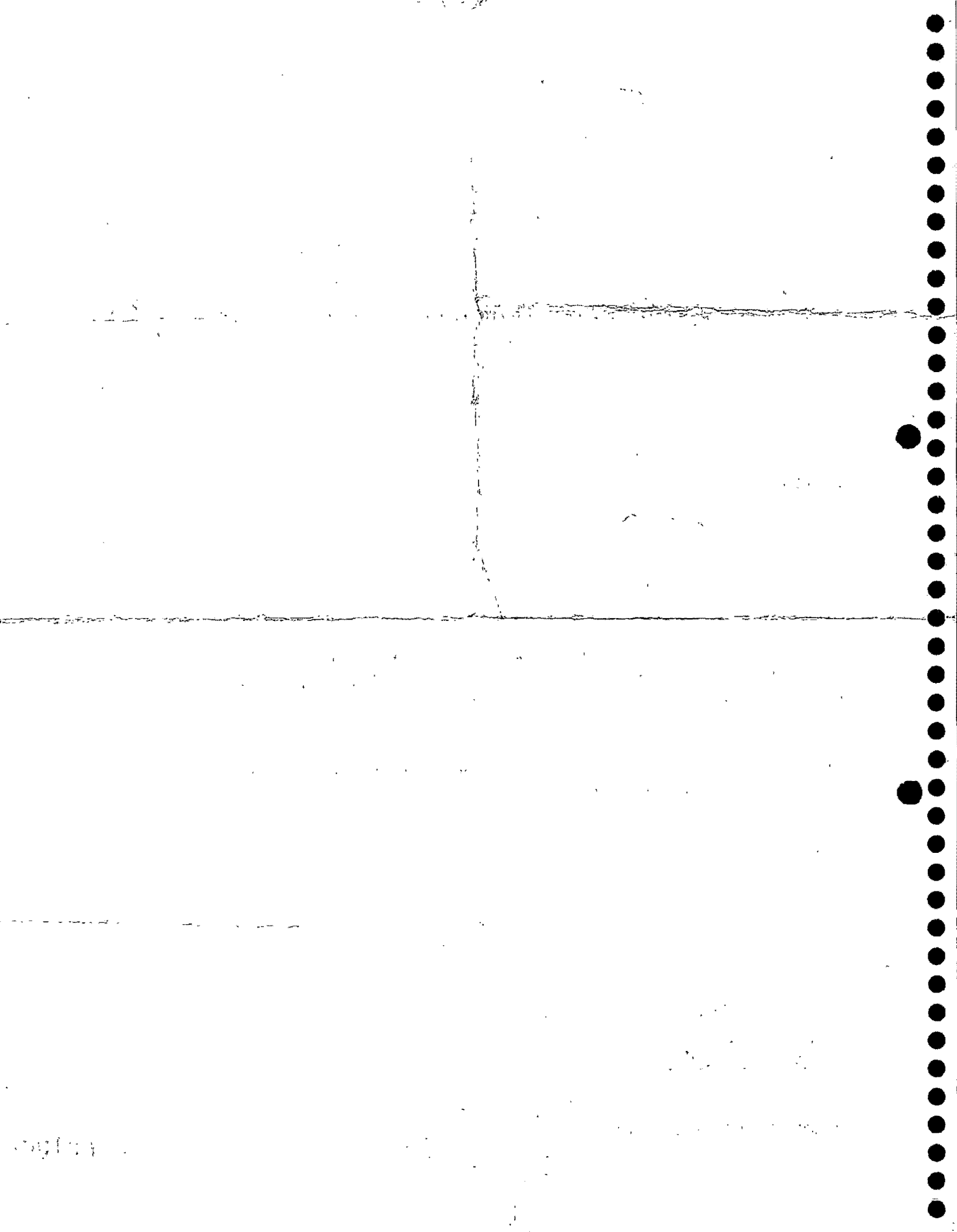



Carretera Troncal del Norte km 3 1/2, Casa # 1 Colonia San Joaquin Oriente, San Salvador El Salvador.
Teléfonos: 2251-1131, 2276-8934, Telefax:2276-8932.

San Salvador, 5 de febrero de 2018.

Licitación pública LP-04/2018 – CNR

“Servicio de mantenimiento preventivo y correctivo para la flota vehicular del CNR, año 2018”

Señores.

CENTRO NACIONAL DE REGISTROS (CNR)

Presente.

REF: GRUPO CAM, S.A. DE C.V.

Por cuanto nosotros, STEVEN REPUESTOS, S.A. DE C.V. importadores directos somos proveedores de: GRUPO CAM, S.A. DE C.V. de repuestos para vehículos de tipo, livianos, semi-pesados y pesados.

Por la presente extendemos nuestra garantía total en cuanto a los bienes de nuestra provisión a servirse en la licitación de la referencia.

Ana Luz Galdámez Chacón

Representante Legal



Carretera Troncal del Norte km 3 1/2, Casa # 1 Colonia San Joaquin Oriente, San Salvador El Salvador.
Teléfonos: 2251-1131 2276-8934 Telefax:2276-8932

001004



San Salvador, 5 de febrero de 2018.

Licitación pública LP-04/2018 -- CNR

"Servicio de mantenimiento preventivo y correctivo para la flota vehicular del CNR, año 2018"

Señores.

CENTRO NACIONAL DE REGISTROS (CNR)

Presente.

REF: GRUPO CAM, S.A. DE C.V.

Por cuanto nosotros, GRUPO DELTA, S.A. DE C.V. somos proveedores directos de: GRUPO CAM, S.A. DE C.V. de repuestos para vehículos de tipo, livianos, semi-pesados y pesados.

Por la presente extendemos nuestra garantía total en cuanto a los bienes de nuestra provisión a servirse en la licitación de la referencia.



Lic. Aristides Alegría

Gerente ventas Grupo Delta S.A. de C.V.

001003

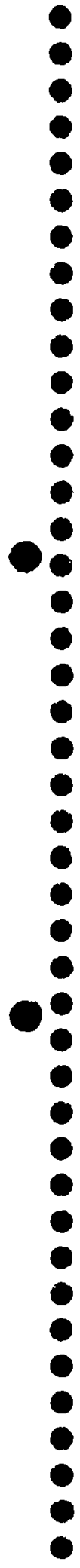



CAM MOTORS
ENDEREZADO Y PINTURA

**CARTA DE COMPROMISO DE
(Cumplimiento del tiempo para la
reparación de vehículos automotores)**

LICITACION PÚBLICA N° LP-04/2018CNR

GRUPO CAM, S.A. DE C.V.
EL SALVADOR S.A.



1998

1999

1997

1996

1995

CARTA DE COMPROMISO DEL SERVICIO (Cumplimiento del tiempo para la reparación de vehículos automotores)

Señores.
CENTRO NACIONAL DE REGISTROS
Presente.

Licitación pública:
LP-04/2018-CNR
"SERVICIO DE MANTENIMIENTO PREVENTIVO
Y CORRECTIVO PARA LA FLOTA DEL CNR 2018"

Estimados Señores,

Por este medio GRUPO CAM, S.A. DE C.V, declaramos que hemos examinado y comprendido el contenido de las bases de la licitación pública LP-04/2018, denominada "servicio de mantenimiento preventivo y correctivo para la flota vehicular del CNR, año 2018, Por lo tanto de ser nuestra empresa se compromete y garantiza que un primer presupuesto lo entregara como máximo cuatros días después de haber ingresado el automotor al taller y que entregara debidamente reparado el automotor después de haber recibido autorización del automotor según lo especificado en este de común acuerdo por el representante del taller y administrador de contrato

ATENTAMENTE.-

GRUPO CAM, S.A. DE C.V.
EL SALVADOR, C.A.

JOSE ERNESTO GOMEZ ROMERO
GERENTE GENERAL Y ADMINISTRADOR.





CAM MOTORS
ENDEREZADO Y PINTURA

CARTAS DE REFERENCIA DE CONTRATO.

LICITACION PÚBLICA N° LP-04/2018CNR

~~GRUPO CAM, S.A. DE C.V.~~
EL SALVADOR C.A.

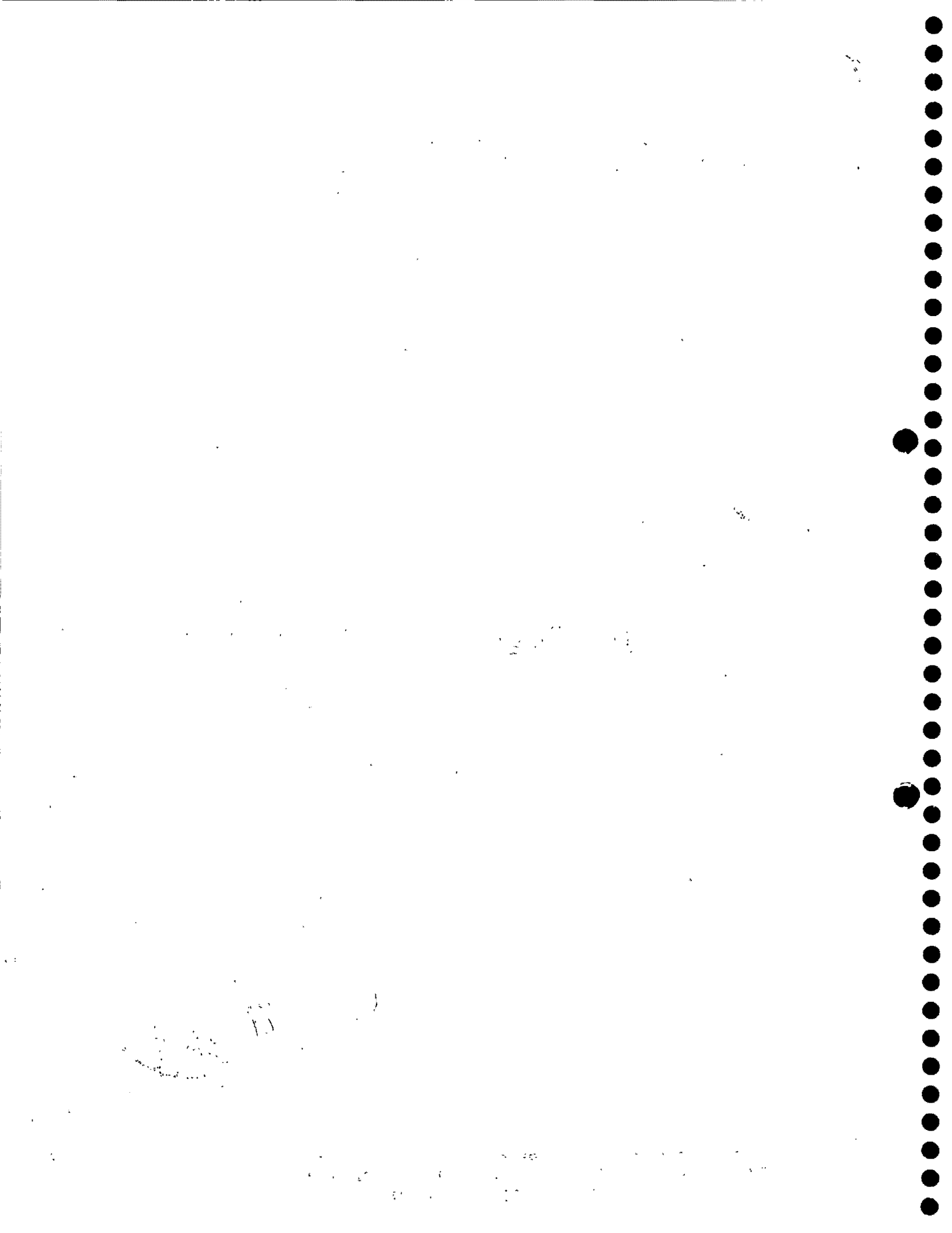

CARTA DE REFERENCIA DEL SERVICIO BRINDADO

San Salvador, Lunes 5 de febrero de 2018.

Señores
Centro Nacional de Registros
Presente.

Estimados señores:

Con la presente hacemos constar que **GRUPO CAM S.A DE C.V.**, ha brindado los servicios de mantenimiento preventivo y correctivo a la flota vehicular, de nuestra **CAESS, EEO, DEUSEM, NEJAPA GAS, CLESA** y de acuerdo a los registros describimos la experiencia de acuerdo a las siguientes características:

N°	Concepto	Periodo contratado	Evaluación				
			Excelente	Muy Bueno	Bueno	Regular	Malo
1	Cumplimiento del tiempo de entrega	<u>2014 - 2017</u>	✓				
2	Grado de satisfacción en la calidad de los servicios adjudicados	<u>2014 - 2017</u>	✓				
3	Atención oportuna a problemas	<u>2014 - 2017</u>	✓				

COMENTARIOS: EXCELENTE ATENCIÓN, RAPIDEZ Y EFICACIA.

Atentamente,

F _____
Ing. Ovidio Ochoa
Correo electrónico: ovidio.ochoa@aes.com

Ovidio Ochoa
Depto. Flota 



000999

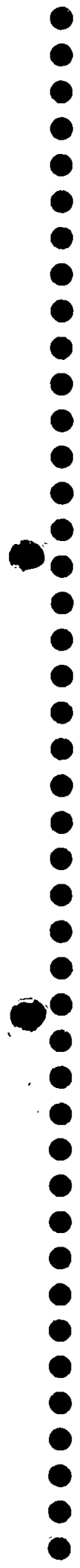

CARTA DE REFERENCIA DEL SERVICIO BRINDADO

San Salvador, Miércoles 31 de enero de 2018.

Señores
Centro Nacional de Registros
Presente.

Estimados señores:

Con la presente hacemos constar que **GRUPO CAM S.A DE C.V.**, ha brindado los servicios de mantenimiento preventivo y correctivo a la flota vehicular, de nuestra **DISTRIBUIDORA DE ELECTRICIDAD DELSUR S.A DE C.V** y de acuerdo a los registros describimos la experiencia de acuerdo a las siguientes características:

N°	Concepto	Periodo contratado	Evaluación				
			Excelente	Muy Bueno	Bueno	Regular	Malo
1	Cumplimiento del tiempo de entrega	<u>2010 - 2017</u>		X			
2	Grado de satisfacción en la calidad de los servicios adjudicados	<u>2010 - 2017</u>	X				
3	Atención oportuna a problemas	<u>2010 - 2017</u>	X				

COMENTARIOS: Debe mejorar tiempos de entrega.

Atentamente,

F



000998

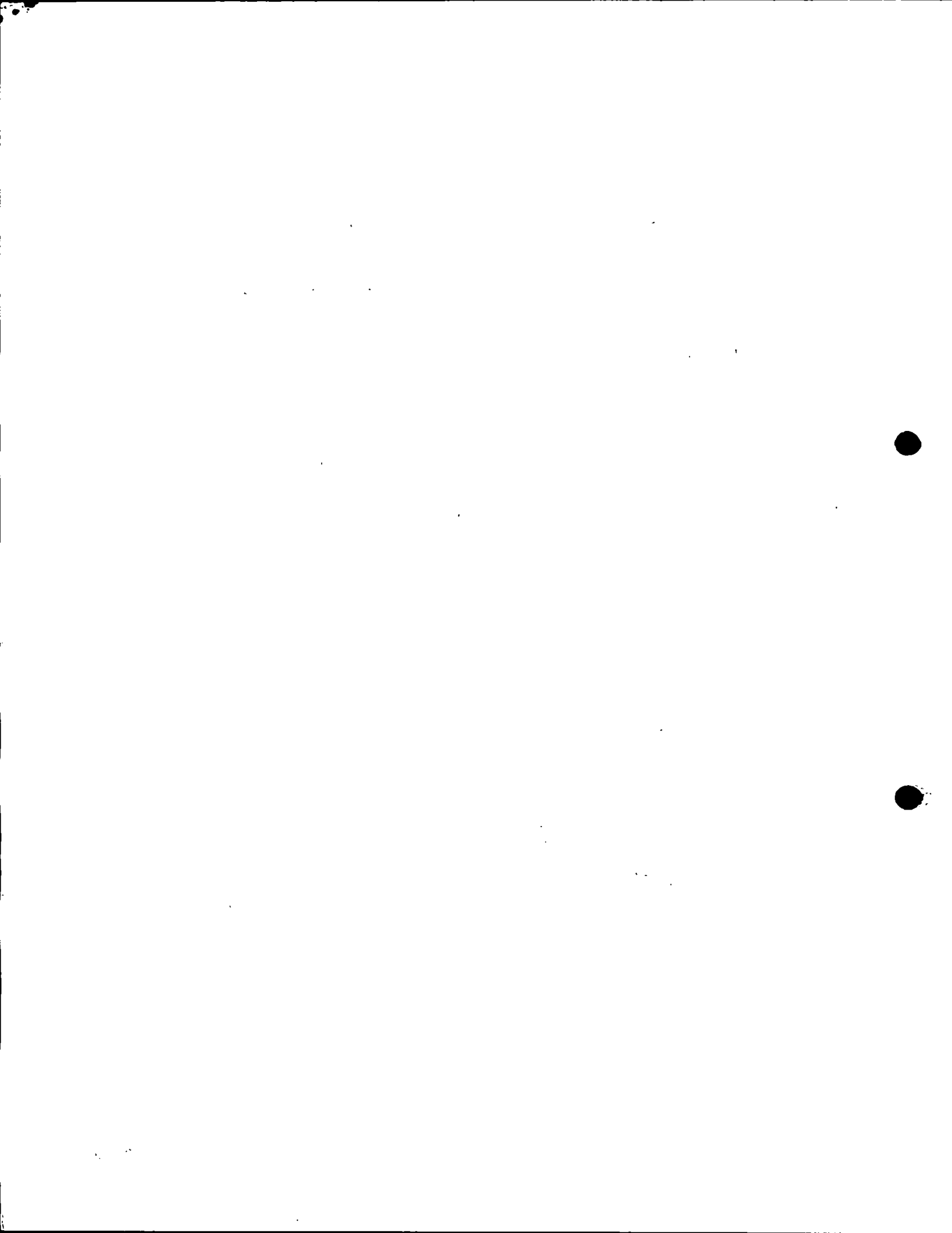

ANEXO 3
CARTA DE REFERENCIA DEL SERVICIO BRINDADO

San Salvador, Lunes 5 de febrero de 2018.

Señores
Centro Nacional de Registros
Presente.

Estimados señores:

Con la presente hacemos constar que **GRUPO CAM S.A DE C.V.**, ha brindado los servicios de mantenimiento preventivo y correctivo a la flota vehicular, de nuestra Institución **CENTRO NACIONAL DE REGISTR**, por la modalidad de Libre Gestión y de acuerdo a nuestros registros describimos la experiencia de acuerdo a las siguientes características:

N°	Concepto	Periodo contratado	Evaluación				
			Excelente	Muy Bueno	Bueno	Regular	Malo
1	Cumplimiento del tiempo de entrega	<u>Enero a Marzo 2014</u>	X				
2	Grado de satisfacción en la calidad de los servicios adjudicados	<u>Enero a Junio 2015</u>	X				
3	Atención oportuna a problemas	<u>Enero a Marzo 2016</u>	X				

COMENTARIOS: Los servicios fueron recibidos a entera satisfacción del CNR.

Atentamente,

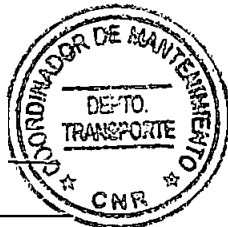

F -
José Israel Hernández Jacobo
Coordinador de Mantenimiento de Vehículos CNR
Administrador de Órdenes de Compra
Teléfono: 2593-5666

000997



PRESENTACION DE LA EMPRESA.

LICITACION PÚBLICA N° LP-04/2018CNR

GRUPO CAM, S.A DE C.V.
EL SALVADOR C.A.

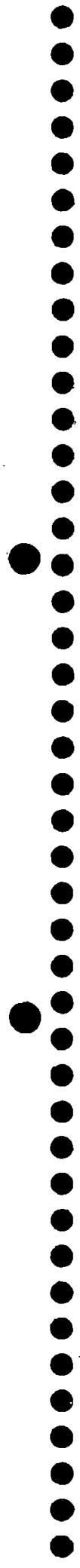

1000
1000
1000
1000
1000



CAM MOTORS
ENDEREZADO Y PINTURA

ENDEREZADO, PINTURA Y MECANICA GENERAL

“Somos su mejor alternativa: En CALIDAD Y HONESTIDAD”

GRUPO CAM, S.A. DE C.V.
EL SALVADOR C.A.



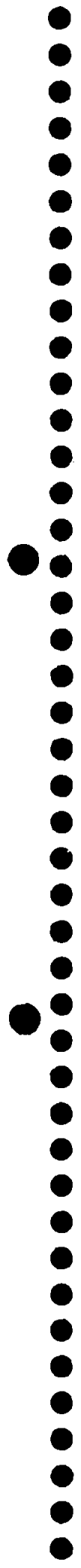

Quienes somos



Cam Motors es una empresa moderna en constante evolución, para brindar cada vez un mejor servicio que satisfaga las necesidades y exigencias de nuestros clientes. Para ello contamos con personal calificado y con experiencia en el ramo automotriz, que siempre esta dispuesto a proponer soluciones integrales con altos estándares de calidad y cumplimiento de tiempos de entrega. Además contamos con tecnología y amplias instalaciones estratégicamente ubicadas.

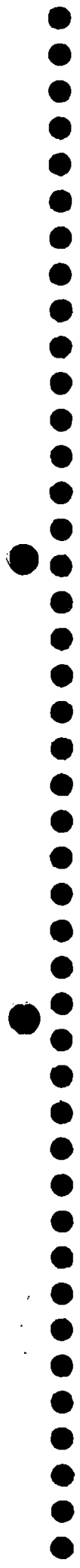



MISION

Somos un Taller en el país con prácticas organizativas, de mejoras continuas, desarrollando con nuestros empleados un trabajo en equipo que garantiza responsabilidad, transparencia y honestidad, que sobrepasan las expectativas de nuestros clientes particulares y asegurados.

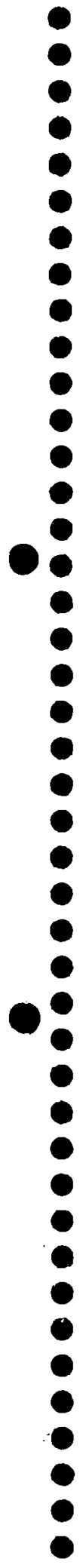



VISION

Ser un taller líder en el mercado, sobrepasando los límites establecidos en El Salvador, contribuyendo así también de una manera muy transparente al desarrollo socioeconómico de nuestro país:

“Porque La razón de existir es por Usted”

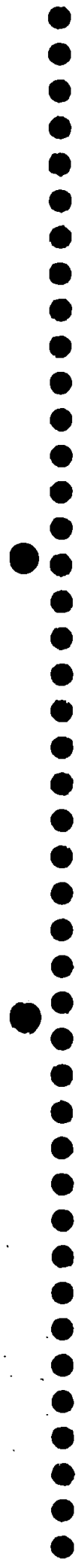



VALORES

- ➔ LIDERAZGO
- ➔ HONRADEZ
- ➔ EFICACIA
- ➔ CALIDAD
- ➔ RESPETO
- ➔ JUSTICIA
- ➔ PUNTUALIDAD
- ➔ CONFIDENCIALIDAD

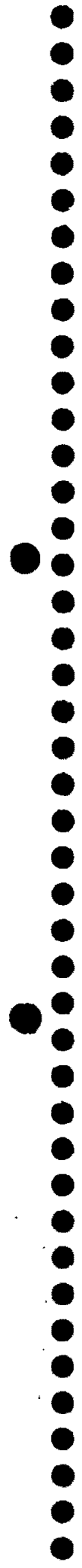

1157



OBJETIVO

Procesar cada uno de los trabajos que nos confían nuestros clientes en el menor tiempo posible, entregando un producto final con calidad y puntualidad.

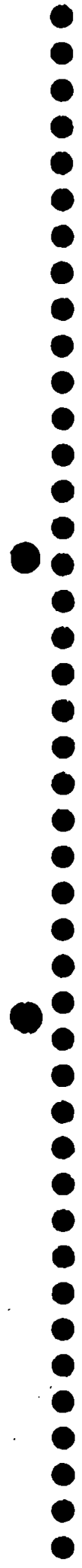

000000



POLITICA DE CALIDAD

Brindar un Trabajo de Reparación y Mantenimiento a todo vehículo, acordes a los estándares establecidos por los fabricantes, a un precio competitivo, manteniendo una constante comunicación con nuestros clientes, otorgando una excelente imagen de calidad y seguridad, que nos ayude a evaluar mutuamente la conformidad del servicio

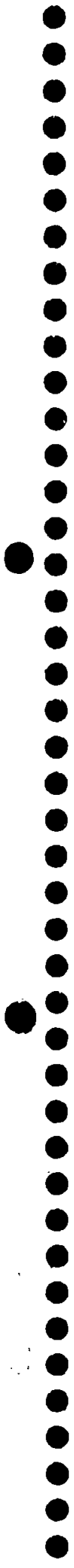

00000000

00000000



SERVICIOS QUE OFRECEMOS

- Recepción de Vehículos los 365 días del año, incluyendo servicio de grúa GRATIS para su vehículo en cualquier parte del país, siempre y cuando sea reparado en nuestro taller.
- Ir a traer su vehículo al lugar de residencia u oficina, si usted lo prefiere, y también cuando se haya terminado el trabajo



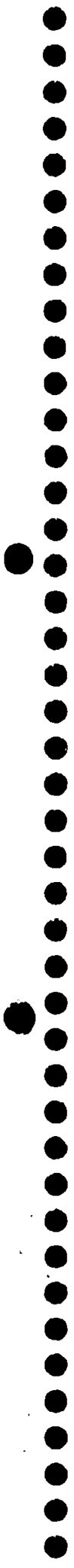

100-100

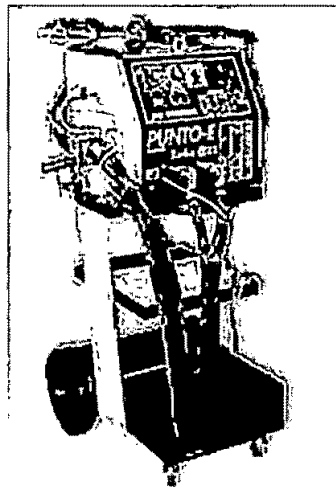

EQUIPOS Y TECNICAS DE ENDEZADO

- Enderezado de carrocería en general
- Enderezado de vehículos con Chasises
- Tenemos el Equipo adecuado como: Soldadura de punto, Soldadura Mig, y Banco hidromático de enderezado para asegurar las medidas exactas de fabricación de su vehículo

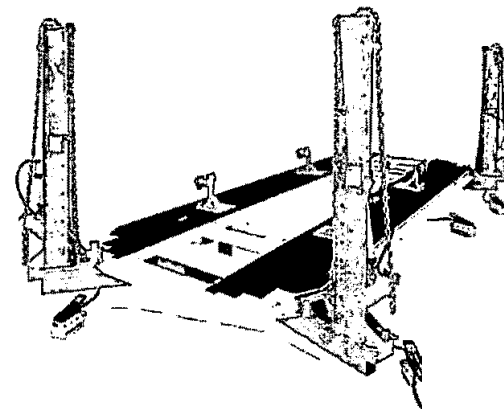
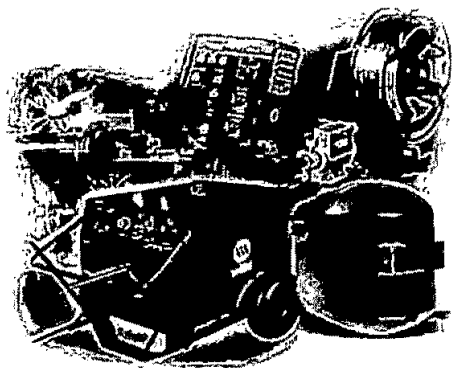



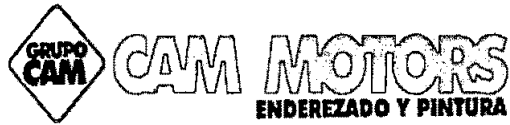

PINTURA

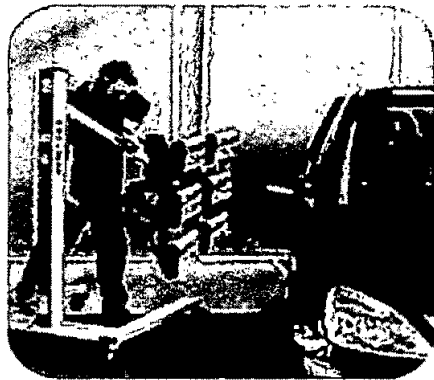

- ➔ Aplicación de pintura de fábrica, marca ULTRA SYSTEM - SHERWIN WILLIAMS
- ➔ Contamos con Hornos presurizados JBI Americanos de Alta tecnología mundial
- ➔ Lámparas para secado rápido de pintura
- ➔ Laboratorio de igualación de colores, y es por ello que le garantizamos el 100 % de nuestro trabajo.

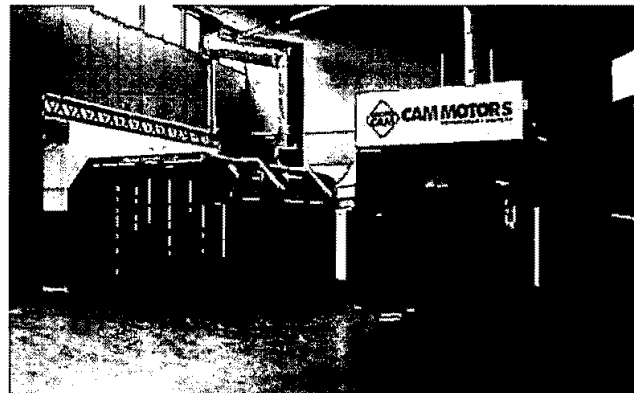
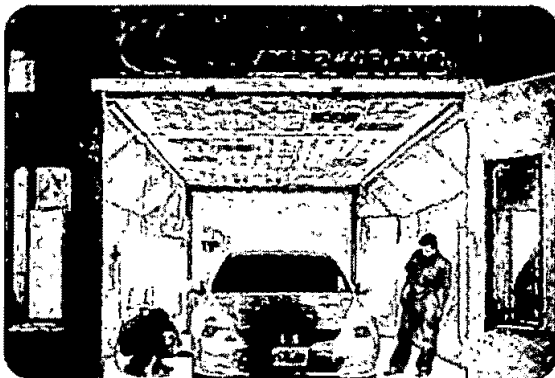

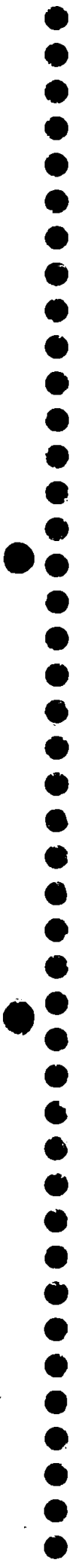

10/1/14

MECANICA AUTOMOTRIZ

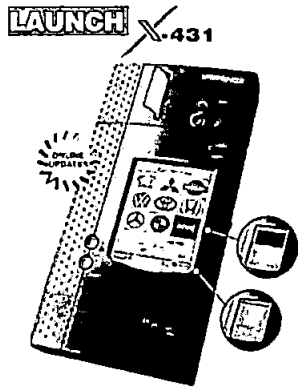

- ➔ Check Engine
- ➔ Fuel Injection
- ➔ Sistema Eléctrico en general
- ➔ Mantenimiento Preventivo y Correctivo. Diesel y Gasolina
- ➔ Diagnósticos del Estado General de su vehículo
- ➔ Alineado y Balanceo
- ➔ Lubricación en General
- ➔ Armado y Desarmado de llanta

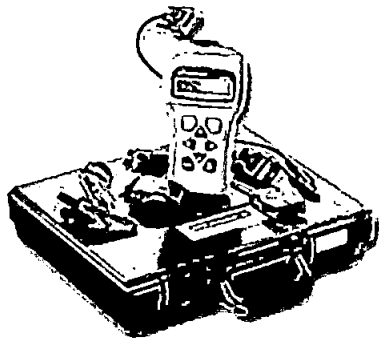

000985

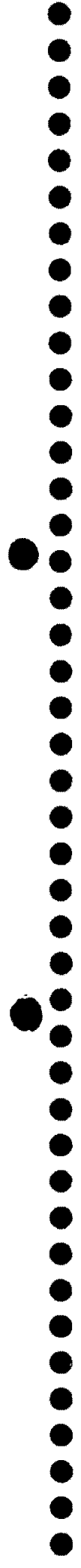



CAM MOTORS
 ENDEZADO Y PINTURA

MECANICA AUTOMOTRIZ

- Sistema de escape
- Sistema de apoyo
- Motor
- Sistema de dirección
- Sistema de potencia
- Sistema eléctrico
- Sistema de refrigeración
- Sistema de combustible
- Sistema de frenos

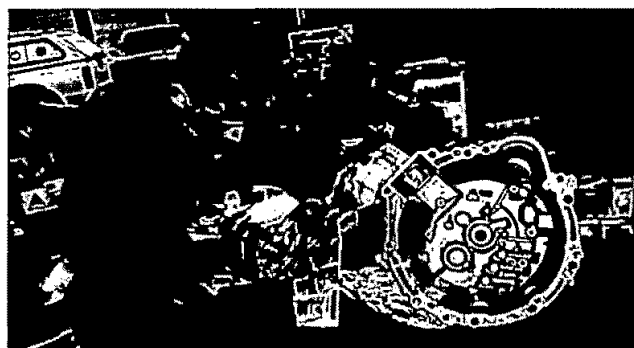
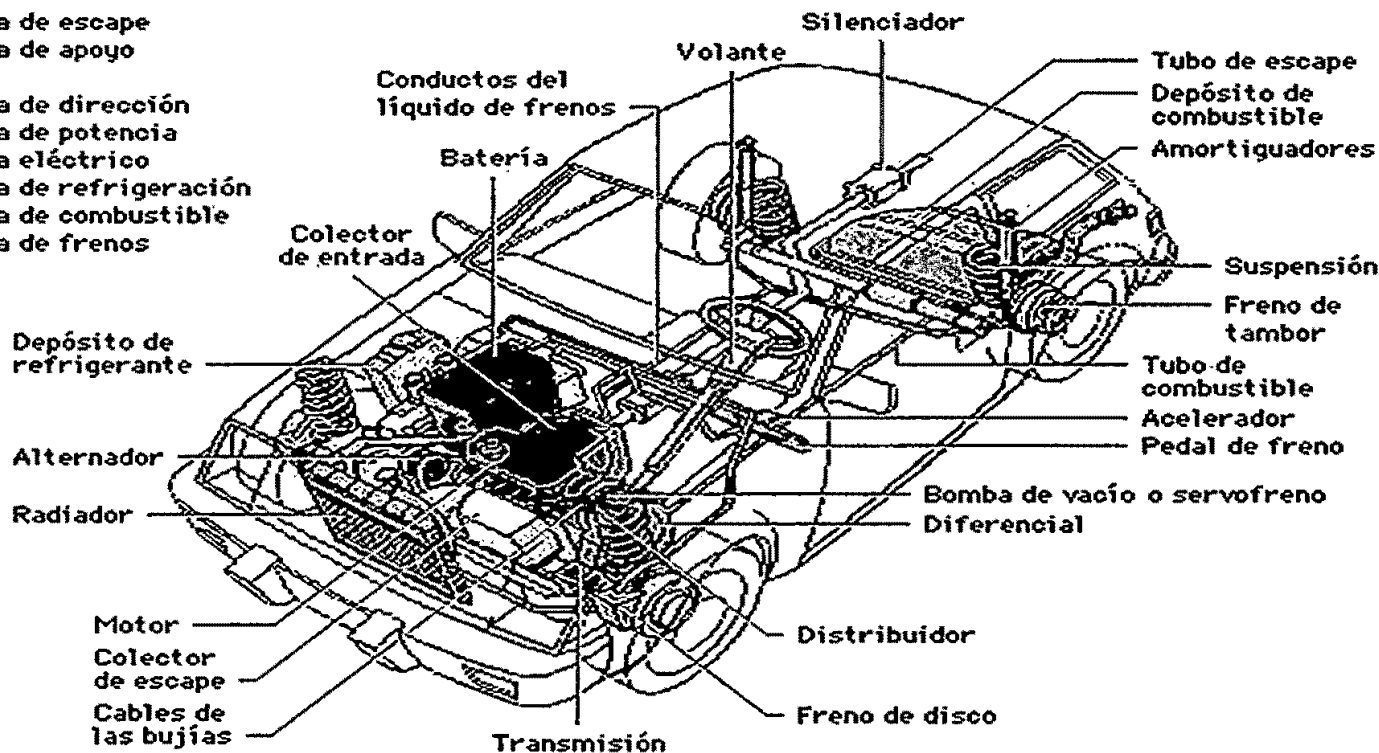

000984

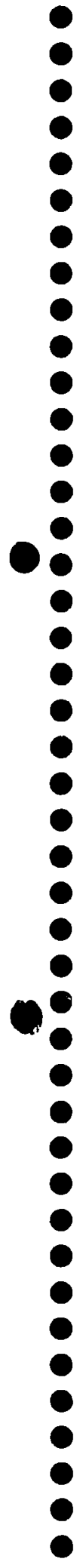



CAM MOTORS
ENDEREZADO Y PINTURA

SERVICIO DE ALINEADO Y BALANCEADO

- Contamos con el Equipo para brindarle el servicio de Alineado y Balanceado en nuestras propias instalaciones
- Le brindamos servicio de mantenimiento preventivo.

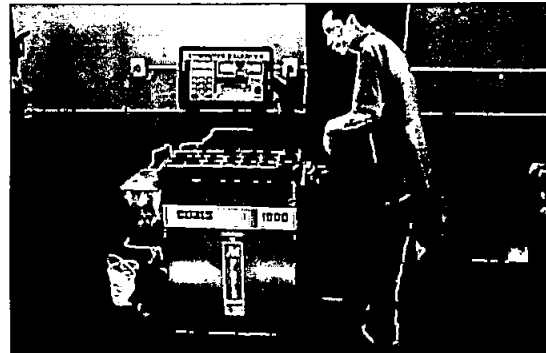
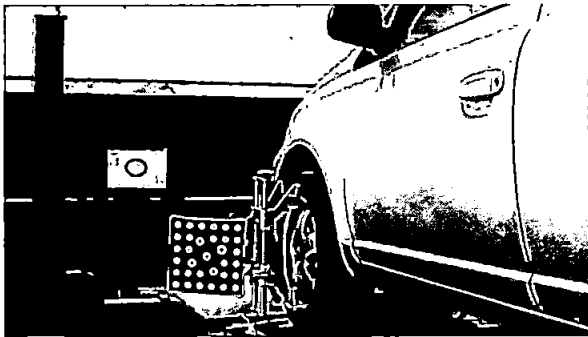

000983

GRUPO CAM, S.A. DE C.V.
EL SALVADOR C.A.

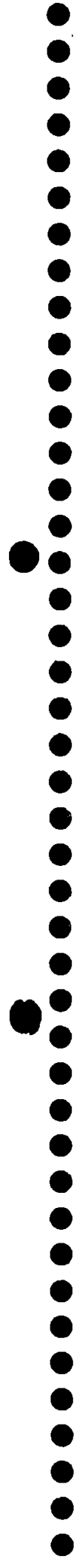

1000



ENDEREZADO, PINTURA Y MECANICA PARA MOTOS

- Mantenimiento Correctivo y Preventivo
- Sistema Eléctrico en General
- Enderezado y Pintura en General
- Revisión y Reparación de Frenos
- Revisión y Reparación de Amortiguadores
- Afinado de Motor

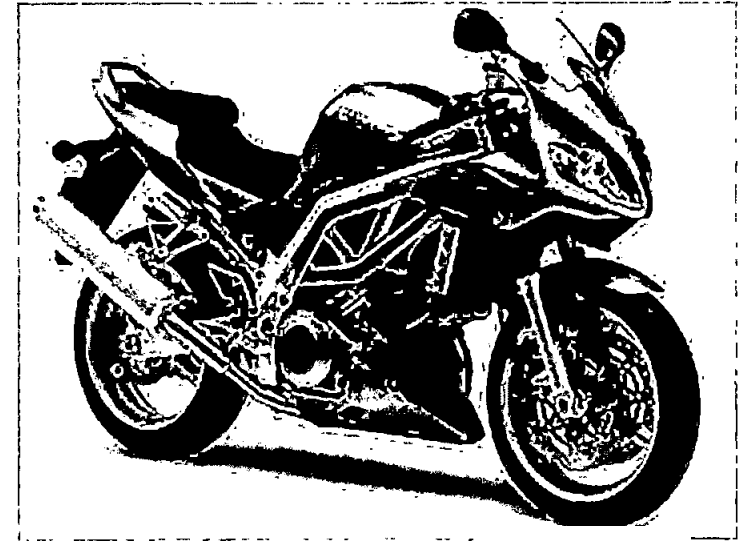

000982

GRUPO CAM, S.A. DE C.V.
EL SALVADOR C.A.

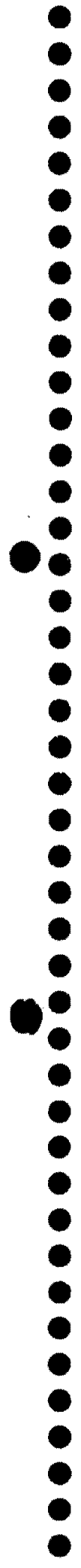

10/1/2020



GARANTIA DE NUESTRO TRABAJO

- ➔ Otorgamos un Certificado de Garantía de 1 año sobre pintura.
- ➔ Contamos con una póliza de Seguro con Cobertura Total, que garantiza cualquier accidente que pueda ocurrir, ya sea dentro de las instalaciones, y cuando se hacen las pruebas necesarias en carretera, previa autorización del propietario.
- ➔ 1- : Siempre y cuando Grupo Cam, S.A de C.V. sea responsable

000981

GRUPO CAM S.A. DE C.V.
EL SALVADOR C.A.

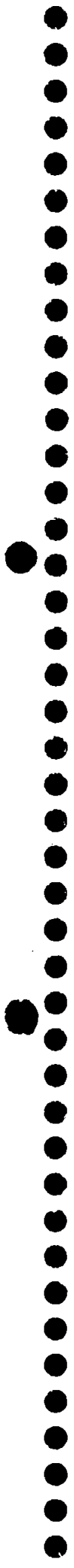



CAM MOTORS
ENDEREZADO Y PINTURA

CONTACTENOS

“Somos su mejor alternativa : En CALIDAD Y HONESTIDAD “

TELEFONOS: PBX : 2260 – 9848 FAX: 2261 - 2697

DIRECCION: 35 Avenida Norte y Alameda Roosevelt No. 145, San Salvador

↳ **GERENCIA GENERAL:**

Jose Ernesto Gomez Romero
cammotors@grupocam.com.sv

7873 5078

↳ **GERENCIA DE OPERACIONES:**

isila Yanira Vigil de Gómez
info@grupocam.com.sv

7604-9461

↳ **RECEPCION LAS 24 HORAS:**

Sr. Rene Varela
cammotors.enderezadoypintura@gmail.com

7604-4634

Sr. Jorge Bonilla
cammotors.mecanica@gmail.com

7604-9451

Horarios de Atención al Cliente:

Lunes a Viernes de 8:00 a.m. a 5:30 p.m. sin cerrar al mediodia
Sabado 8:00 a.m a 1:00 p.m

086000

GRUPO CAM S.A. DE C.V.
FI SALVADOR C.A.

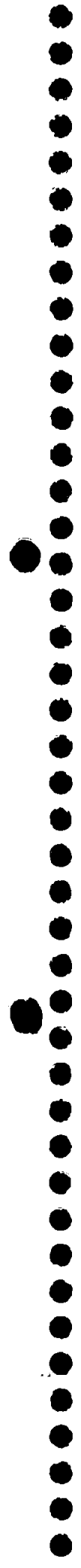

10/10/10



CURRICULUM

HISTORIA

- 1990 Fundación de CAM MOTORS
Socios: Rafael Trigueros Sobalvarro
 Armando Bettaglio
- 1992 Compra acciones el Sr. José Ernesto Gómez Romero.
 a Don Rafael Trigueros y Sr. Armando Bettaglio
- 2001 Se retira el Sr. Armando Bettaglio, compra acciones el Sr.
 Rafael Trigueros y el Sr. José Ernesto Gómez.
- 2004 Compra Acciones el Sr. Ernesto Gómez Romero a Sr. Rafael
 Trigueros Sobalvarro para ser los únicos Accionistas por
 partes iguales de la Sociedad **CAM MOTORS S.A. DE C.V.**
- 2005 Los Socios cambian el nombre a la empresa con el nuevo
nombre
comercial **GRUPO CAM, S.A. DE C.V.** quedando como nombre
 CAM MOTORS S.A. DE C.V.
- 2007 Se retira el Sr. Rafael José Trigueros Sobalvarro, vendiendo
 las acciones al Sr. José Ernesto Gómez Romero, Socio
 Mayoritario y a la Sra. Isila Yanira Vigil de Gómez, Secretario.

~~GRUPO~~ CAM, S.A. DE C.V.
EL SALVADOR C.A.

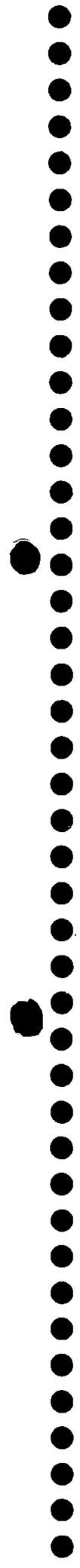

NOMBRE: GRUPO CAM, S.A. DE C.V.

DOMICILIO: Alameda Roosevelt y 35 Av. Nte. No. 145
San Salvador.

TELEFONO: 2260-9848

FAX: 2261- 2697

NIT: 0614-151090-102-3

REGISTRO: 9114-6

ISSS: 501910487

E-MAIL: cammotors@grupocam.com.sv/info@grupocam.com.sv

GIRO DE LA EMPRESA

Taller Automotriz
Enderezado, Pintura y mecánica general de Vehículos y servicios conexos

PRINCIPALES CLIENTES

- ✓ AIG Seguros, El Salvador S.A.
- ✓ Davivienda Seguros S.A.
- ✓ Seguros del Pacífico S.A. de C.V.
- ✓ Qualitas Compañía de Seguros S.A.
- ✓ Seguros Futuro S.A.
- ✓ Assa, Compañía de Seguros S.A.
- ✓ Cte S.A. DE C.V. (CLARO)
- ✓ Distribuidora Eléctrica Del Sur S.A. de C.V.
- ✓ Wal-Mart, Operadora del Sur
- ✓ Centro Nacional de Registros, CNR
- ✓ Telefónica de El Salvador
- ✓ Fondo de Lisiados
- ✓ Dirección General de Centros Penales
- ✓ Industrias Topeka S.A. de C.V.
- ✓ Agencia Española de Cooperación Internacional
- ✓ Franquicias de Centro América S.A. de C.V.
- ✓ Laboratorio López S.A. de C.V.
- ✓ Alimentos y Turismos S.A.
- ✓ Pinto y Asociados S.A. de C.V.
- ✓ RF Systems S.A. de C.V.

GRUPO CAM, S.A. DE C.V.
EL SALVADOR C.A.

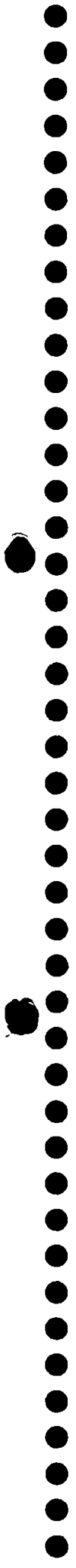

12/10



CAM MOTORS
ENDEREZADO Y PINTURA

- ✓ Grupo Provivienda
- ✓ Moebris S.A. de C.V.
- ✓ Industrial El Tauro S.A.
- ✓ Sistemas Comestibles S.A. de C.V.
- ✓ Dismelsal S.A. de C.V.
- ✓ Embajada de España
- ✓ Urbanizadora Aparicio S.A. de C.V.
- ✓ Dindica S.A. de C.V.
- ✓ BDM Inversiones S.A. de C.V.
- ✓ Inversiones OEA S.A. de C.V.
- ✓ Seraacon S.A. de C.V.
- ✓ Telecor Group S.A. de C.V.
- ✓ Tecnasa S.A. de C.V.
- ✓ Cargo Expresso S.A. de C.V.
- ✓ Secretaria de Cultura de la Presidencia
- ✓ Servitransporte S.A. de C.V.
- ✓ Myers de El Salvador
- ✓ Clientes Particulares
- ✓ Caess (Cia de alumbrado eléctrico)
- ✓ Clessa (alumbrado eléctrico)
- ✓ Empresa Eléctrica de Oriente
- ✓ Aes Nejapa
- ✓ Banco de Fomento Agropecuario
- ✓ Seguros Azul
- ✓ Empresa de Servicios Múltiples
- ✓ Químicas Vision S.A. de C.V.
- ✓ Mapfre la Centroamericana S.A
- ✓ Central de Seguros y Fianzas
- ✓ Ministerio de Salud

PROVEEDORES

DIDEMA S.A. de C.V.

Ultra System 7000
Base P6-A47
Base P-6-A48
Reductores US7590
Reductores US6080
Reductores US605
Catalizadores CCH-690
Catalizadores UH-70
Catalizadores UH-80
Barniz CC930
Jet Bond

GRUPO CAM, S.A. DE C.V.
EX. SALVADOR C.A.

3M

Línea de Lijas (para preparado de superficies)

Alameda Roosevelt y 35 Av. Nte. # 145, San Salvador, El Salvador, C.A
Tel. 2260-9848 Fax. 2261-2697

000977

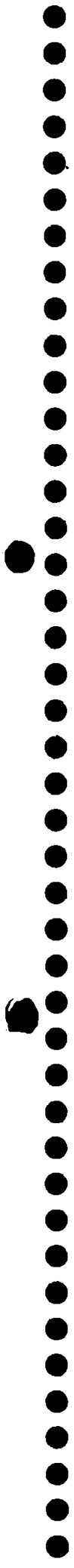



FANDELI	Línea de Lijas (para preparado de superficies)
OXGASA	Gas industrial para soldadura Mig
DIDEA INDUSTRIAL	Maquinaria y herramientas de Enderezado
REPUESTOS DIDEA	Repuestos originales para diferentes marcas
GRUPO Q	Repuestos originales para diferentes marcas
GEVESA	Repuestos originales para diferentes marcas
STAR MOTORS	Repuestos originales para diferentes marcas
CONTINENTAL MOTORS	Repuestos originales para diferentes marcas
INTERPA	Repuestos equivalentes para todos los vehículos
IMPORT CAR'S	Repuestos equivalentes para todos los vehículos
STEVEN REPUESTOS	Repuestos equivalentes para todos los vehículos
REPUESTOS ACEITUNO	Repuestos equivalentes para todos los vehículos
MULLERSAL	Repuestos equivalentes para todos los vehículos y Maquinaria pesada
IMPRESSA REPUESTOS	Repuestos equivalentes para todos los vehículos
SUPER REPUESTOS	Repuestos equivalentes para todos los vehículos
NEGOCIOS NACIONALES	Repuestos equivalentes para todos los vehículos
REGIOAMERICA S.A.	Materiales para Enderezado y Pintura automotriz
KATIVO EL SALVADOR S.A.	Pinturas automotrices
INFRA DE EL SALVADOR	cilindros de oxígenos y compra de equipos
LA CASA DEL REPUESTO	repuestos de mecánica
CENTRO DE RESORTE	reparación y fabricación de hojas de resorte

GRUPO CAM S.A. DE C.V.
EL SALVADOR C.A.



CAM MOTORS
ENDEREZADO Y PINTURA

AUTOMOFLE	reparación y fabricación de escapes y mofle
TAPICERIA BELEN	fabricación y tapizado de asientos de vehiculos
TALLER GARCIA	torno y prensa
TALLER POSADA	torno y prensa

GRUPO CAM, S.A. DE C.V.
EL SALVADOR C.A.

Alameda Roosevelt y 35 Av. Nte. # 145, San Salvador, El Salvador, C.A
Tel. 2260-9848 Fax.2261-2697

000975

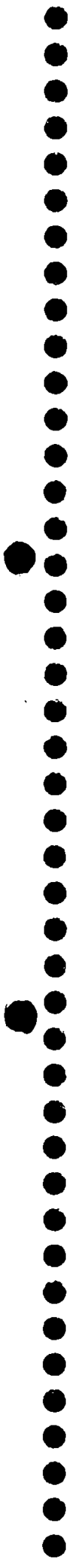



CAM MOTORS
ENDEREZADO Y PINTURA

ORGANIGRAMA DE LA EMPRESA

LICITACION PÚBLICA N° LP-04/2018CNR

GRUPO CAM, S.A. DE C.V.
EL SALVADOR C.A.

Alameda Roosevelt y 35 Av. Nte. # 145, San Salvador, El Salvador, C.A
Tel. 2260-9848 Fax.2261-2697

000974

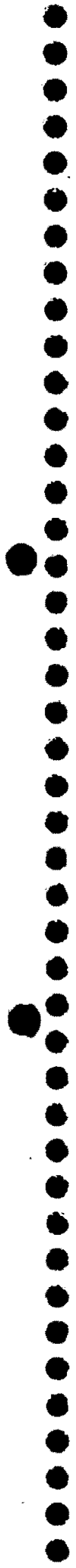



CAM MOTORS
ENDEREZADO Y PINTURA

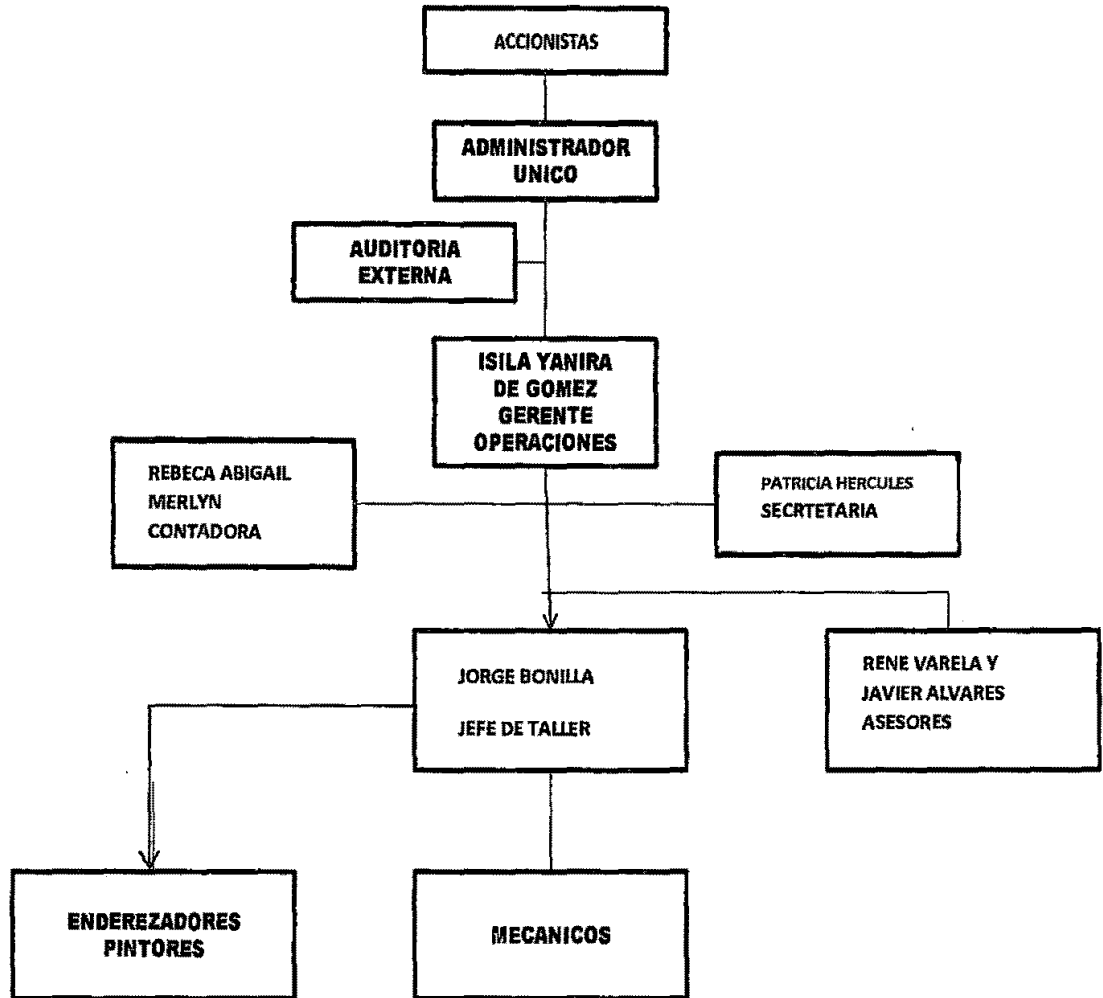

GRUPO CAM, S.A. DE C.V.
EL SALVADOR C.A.

000973

1952

1953

1954

1955

1956

1957

1958

1959

1960

1961

1962

1963

1964

1965

1966

1967

1968

1969

**CARTA DE COMPROMISO DE
(Responsabilidad, servicio de seguridad y
copia de seguro)**

LICITACION PÚBLICA N° LP-04/2018CNR

GRUPO CAM, S.A. DE C.V.
EL SALVADOR S.A.



1000

1000

CARTA DE COMPROMISO DE RESPONSABILIDAD POR DAÑOS, HURTO Y ROBO

Señores.
CENTRO NACIONAL DE REGISTROS
Presente.

Licitación pública:
LP-04/2018-CNR
"SERVICIO DE MANTENIMIENTO PREVENTIVO
Y CORRECTIVO PARA LA FLOTA DEL CNR 2018"

Estimados Señores.

Por este medio GRUPO CAM, S.A. DE C.V, declaramos que hemos examinado y comprendido el contenido de las bases de la licitación pública LP-04/2018, denominada "servicio de mantenimiento preventivo y correctivo para la flota vehicular del CNR, año 2018, Por lo tanto de ser nuestra empresa se compromete a RESPONSABILIZARNOS POR DAÑOS, HURTO Y ROBO en los vehículos.

GRUPO CAM, S.A. DE C.V.
EL SALVADOR C.A.



10/10/10

SEGURO DE INCENDIO

POLIZA N° INC-18550

LA CENTRO AMERICANA, S.A., del domicilio de San Salvador, El Salvador, Centro América, en lo sucesivo denominada LA ASEGURADORA, conviene en asegurar a :

"GRUPO CAM, S.A. DE C.V."

Del domicilio de San Salvador, Departamento de SAN SALVADOR, llamado EL ASEGURADO, bajo la Póliza antes mencionada de acuerdo con las Condiciones Generales y Especiales, teniendo prelación las últimas sobre las primeras.

Agente : 1128 TECNICA DE RIESGOS DE CENTROAMERICA, S.A. DE C.V.
Ejec. Comerc. Cia : GLADIS MEJIA DE RIVAS

GRUPO CAM S.A. DE C.V.
EL SALVADOR C.A.



1000000



Mas de 100 años cuidando de ti

**SEGURO DE INCENDIO
POLIZA INC-18550**

Datos Generales			
Solicitante	GRUPO CAM, S.A. DE C.V.		
Dirección	ALAMEDA ROOSEVELT Y 35 AV. BORTE N° 145, ANTIGUO LOCAL SABATER, SAN SALVADOR, SAN SALVADOR		
Teléfono	22609848	No.Unico 89501	
Vigencia	20/11/2017	20/11/2018	Ambas Fechas a las Doce Meridiano

Detalle de Primas	
Prima Anual:	\$2,270.00
Prima Periodo en 365 días	\$2,270.00
Gastos (I.G.S.C.I.)	\$33.00
Gastos de Emisión	\$0.00
Recargos por fraccionamiento de pago	\$0.00
Impuestos	\$299.39
Total a Cancelar	\$2,602.39
Forma de Pago	1 Contados

Agente No : 1128 TECNICA DE RIESGOS DE CENTROAMERICA, S.A. DE C.V.
Ejec. Comerc. Cía : GLADIS MEJIA DE RIVAS

GRUPO CAM, S.A. DE C.V.
EL SALVADOR C.A.

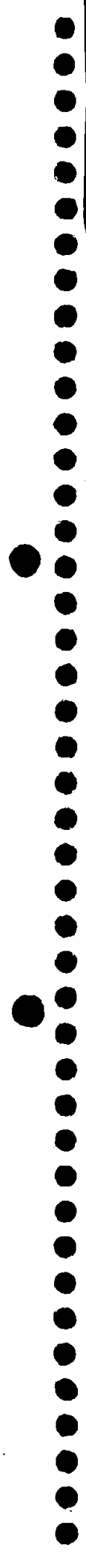

Mas de 100 años cuidando de ti

UBICACIONES, BIENES Y SUMAS ASEGURADAS	
RIESGOS No 1	
35 Avenida Norte y Alameda Roosevelt, San Salvador	Id: f
a) Existencias de mercaderías consistentes en repuestos, materiales, accesorios y similares, de uso típico de un taller de reparación automotriz y/o venta de repuestos automotrices, hasta por la suma de	\$20,000.00
b) Equipo, maquinaria y herramientas propio de un taller automotriz, hasta por la suma de	\$355,000.00
c) Mobiliario y Equipo de Oficina, hasta por la suma de	\$10,000.00
d) Interrupción de negocios, periodo de indemnización de 6 meses, solo cubre gastos fijos, sueldos y salarios, hasta por la suma de	\$200,000.00
e) Mejoras Locativas e instalaciones eléctricas, consistentes en tableros, hasta por la suma de	\$75,000.00
Suma Asegurada de Ubicación	\$660,000.00
CLASE DE CONSTRUCCION	
Pared	Tipo de Pisos
Estructura Techo	Divisiones
Cielo Razo	Cubierta de Techos
No de Pisos 1	No. de Sotanos 1 No Patios 1
Mezzanine 1	No. de Azoteas 1
TOTAL SUMAS ASEGURADAS: \$660,000.00	
COBERTURAS	
<p>COBERTURA: Todo riesgo por pérdidas o daños físicos directos de los bienes asegurados, ocasionados por cualquier evento accidental, súbito e imprevisto, originado por cualquier causa externa, exceptuando los riesgos específicamente excluidos en las condiciones generales. Además, el presente seguro se extiende a cubrir los gastos en que incurra el Asegurado por el transporte de los bienes asegurados, con el objeto de salvarlos de incendio.</p>	
CLAUSULAS ESPECIALES Y LIMITES DE RESPONSABILIDAD	
<ul style="list-style-type: none"> ° Anexo (HTA-2016) de Huelgas, Paros, Tumultos, Motines Populares y Alborotos ° Autoridad publica ° Caída de arboles ° Coaseguro pactado al 75% 	

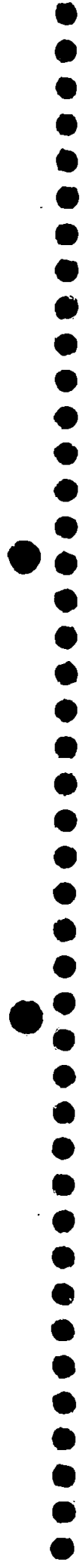

100-100-100

Mas de 100 años cuidando de ti

° Costo de extinguir incendios	
° Cuentas por cobrar	\$15,000.00
° Daños causados directamente por corrientes eléctricas	\$30,000.00
Deducible: aplica sobre la pérdida neta ajustada	
° Daños por desprendimiento y arrastre de tierra y lodo	
° Daños por humo	
° Designación de bienes	
° Deslizamiento, derrumbe o desplome de terreno	
° Dinero y valores dentro del local	\$5,000.00
Pérdida de dinero y valores a consecuencia de robo y/o hurto con violencia, mientras se encuentren contenidos en las direcciones aseguradas bajo la cobertura de Incendio y en tránsito dentro del Territorio de la República de El Salvador. En caso de pérdidas a consecuencias de robo y/o hurto de los establecimientos especificados en las condiciones especiales de la póliza en días y horas no hábiles de trabajo, éstos estarán cubiertos únicamente si se encuentran en cajas de seguridad, caja fuerte o bóveda cerrada con llave o combinación , Deducible aplica sobre la pérdida neta ajustada.	
° Exención de valorización con limite fijo de	\$50,000.00
° Fidelidad	\$5,000.00
Personal Cubierto: Todos al servicio del Asegurado contratados y subcontratados, excepto los empleados que sean remunerados totalmente por honorarios y/o comisiones, los que estén al servicio del asegurado en el extranjero, y cualquier director o socio del asegurado. Deducible aplica sobre la pérdida neta ajustada	
° Hurto agravado para riesgos comerciales e industriales para todos los Riesgos	\$15,000.00
Deducible aplica sobre la pérdida neta ajustada	
° Interrupción de negocios para riesgos comerciales	
° Libros de contabilidad y registros	\$10,000.00
° Nuevas adquisiciones	\$50,000.00
° Reinstalación automática de suma asegurada	
aplica una vez durante la vigencia del seguro, sin cobro prima	
° Remoción de escombros	\$50,000.00
° Rotura de maquinaria	\$30,000.00
Deducible aplica sobre el valor de cada maquinaria dañada.	
° Terrorismo	\$50,000.00
Deducible aplica sobre el valor de la pérdida neta ajustada	

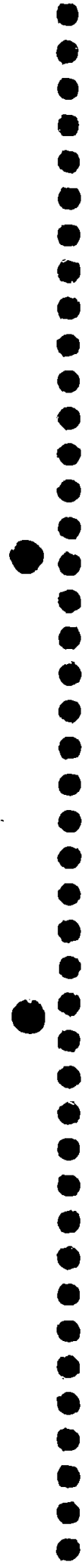

Faint, illegible markings or text located in the bottom-left corner of the page.

Mas de 100 años cuidando de ti

◦ Traslados temporales	\$50,000.00
◦ Valor de Reposición	

DEDUCIBLES Y PARTICIPACIONES DEL ASEGURADO

No obstante lo indicado en las Condiciones Generales o Anexos que forman parte de ésta oferta, los deducibles, y/o Participación del Asegurado en las pérdidas, serán los detallados en éstas condiciones.

El porcentaje de deducible para riesgos catastróficos es aplicable sobre la Suma Asegurada total de la ubicación afectada.

Clausulas Cobertura	Porc.	Minimo	Deducibles		Monto Fijo	Partic.	
			Maximo			Días Ase./Cia.	
◦ Todo riesgo	0%	\$0.00	\$0.00	\$500.00	0	0/100	
◦ Huracán, ciclón, vientos tempestuosos y granizo	2%	\$0.00	\$0.00	\$0.00	0	0/100	
◦ Inundación de aguas fluviales, lacustres o marítimas	2%	\$0.00	\$0.00	\$0.00	0	0/100	
◦ Terremoto, temblor o erupción volcánica	2%	\$0.00	\$0.00	\$0.00	0	0/100	
◦ Daños causados directamente por corrientes eléctricas	10%	\$400.00	\$0.00	\$0.00	0	0/100	
◦ Daños por desprendimiento y arrastre de tierra y lodo	2%	\$0.00	\$0.00	\$0.00	0	0/100	
◦ Deslizamiento, derrumbe o desplome de terreno	2%	\$0.00	\$0.00	\$0.00	0	0/100	
◦ Dinero y valores dentro del local	10%	\$300.00	\$0.00	\$0.00	0	0/100	
◦ Fidelidad	10%	\$300.00	\$0.00	\$0.00	0	0/100	
◦ Hurto agravado para riesgos comerciales e industriales	10%	\$250.00	\$0.00	\$0.00	0	0/100	
◦ Interrupción de negocios para riesgos comerciales	0%	\$0.00	\$0.00	\$0.00	3	0/100	
◦ Rotura de maquinaria	5%	\$400.00	\$0.00	\$0.00	0	0/100	
◦ Terrorismo	10%	\$2,500.00	\$0.00	\$0.00	0	0/100	

PROPORCION INDEMNIZABLE

Según Cláusula de VALOR DE REPOSICION, que sustituye a la Cláusula SEXTA - PROPORCION INDEMNIZABLE, que se encuentra impresa en las Condiciones Generales de la Póliza.

OTROS SEGUROS CUBRIENDO LOS MISMOS RIESGOS O BIENES

No hay

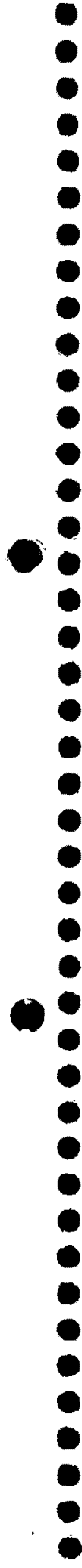

100

Mas de 100 años cuidando de ti

OTRAS CONDICIONES

La aplicación de deducible por Eventos Catastróficos por rubro, será:
2% sobre la suma asegurada por grupo de rubro y ubicación afectada, sin participación del Asegurado;
entendiéndose como grupo de rubro lo siguiente:

Construcciones: Edificios, mejoras locativas, bardas, muros, etc.

Contenido: Maquinaria, equipo, mobiliario

Existencias: Mercaderías, inventarios, productos en proceso, productos terminados, materias primas

TASA

° Incendio y lineas aliadas	2.5000	o/oo
° Rotura de maquinaria	4.0000	o/oo
° Hurto agravado para riesgos comerciales e industriales	10.0000	o/oo
° Fidelidad	35.0000	o/oo
° Dinero y valores dentro del local	35.0000	o/oo

En testimonio de lo cual, la compañía firma la presente póliza en la ciudad de San Salvador, el día 23 de noviembre de 2017.



Emisión/Ramos Generales

Mas de 100 años cuidando de ti

**CLAUSULA DE DAÑOS POR DESPRENDIMIENTO
Y ARRASTRE DE TIERRA Y LODO
SEGURO CONTRA INCENDIO**

Esta Cláusula forma parte de la Póliza No. 18550

RIESGO ADICIONAL CUBIERTO

No obstante lo establecido en contrario en el literal d) de la Cláusula CUARTA - RIESGOS EXCLUIDOS de las Condiciones Generales de la Póliza, de la cual esta Cláusula forma parte, se conviene que el Seguro a que la misma se refiere se extiende a cubrir las pérdidas o daños materiales causados a los bienes asegurados por el DESPRENDIMIENTO Y ARRASTRE DE TIERRA, ARENA, PIEDRA, LODO, ARBOLES Y OTROS CUERPOS EXTRAÑOS, QUE SE ORIGINEN EN LADERAS U OTROS TERRENOS, a consecuencia de fenómenos naturales que no sean terremoto, temblor o erupción volcánica.

Esta cobertura queda sujeta a las siguientes LIMITACIONES ESPECIALES:

1. La Compañía en ninguna forma asume responsabilidad por las pérdidas o daños:
 - a) Que se produzcan por hundimiento, deslizamiento o derrumbe de los terrenos sobre los cuales se han erigido las construcciones aseguradas o que contienen los bienes asegurados.
 - b) Que hayan sido causados por defectos de diseño y construcción de las edificaciones, preparación y adaptación de los terrenos en los cuales estén construidos o contenidos los bienes asegurados o cualquier trabajo que no se haya efectuado de conformidad con las normas, reglamentos o disposiciones vigentes establecidas por las autoridades competentes.
2. El Asegurado en toda indemnización por pérdidas o daños cubiertos por esta Cláusula, después de la aplicación de la Cláusula SEXTA - PROPORCION INDEMNIZABLE de las Condiciones Generales de la Póliza o Especiales que la modifiquen, asumirá un Deducible que se determinará según las siguientes reglas:
 - a) Su importe será equivalente al uno por ciento (1%) de la Suma Asegurada.
 - b) Si los bienes asegurados están descritos en las Condiciones Especiales de la Póliza, o en Anexos a ella, en forma individual o formando grupos, la regla precedente será aplicable para cada bien individual o para cada grupo, según el caso, en forma separada.
 - c) El deducible en ningún caso será menor de CINCUENTA Y SIETE 14/100 DOLARES (US\$ 57.14) ni mayor de DOS MIL DOSCIENTOS OCHENTA Y CINCO 71/100 DOLARES (US\$ 2,285.71).
 - d) El Deducible se aplicará separadamente por cada ubicación de los bienes dañados descritos en una o varias pólizas emitidas por una o varias Compañías Aseguradoras y, separadamente también por cada Asegurado, sea persona natural o jurídica.



Mas de 100 años cuidando de ti

- e) En caso que existieran otros seguros cubriendo los mismos bienes, el Deducible se aplicará por una sola vez en cada evento, reduciendo proporcionalmente la participación de las distintas Pólizas en el pago de la indemnización correspondiente.
- f) El Deducible arriba indicado se aplicará en cada evento. Para este propósito, un evento no se considerará terminado en tanto no haya transcurrido un período consecutivo de setenta y dos (72) horas durante la vigencia de la Póliza. Finalizado este período, si se presentare un nuevo evento, se volverá a aplicar el Deducible.

APLICACION DE LAS CONDICIONES GENERALES Y ESPECIALES

Queda entendido y convenido que todas las Condiciones Generales y Especiales de la póliza continúan vigentes y serán aplicables a esta Cláusula, excepto en lo que sean modificadas por la misma; y que toda referencia que en ellas se haga a "pérdidas o daños" será aplicable a pérdidas o daños ocasionados por el riesgo adicional cubierto por esta Cláusula.

Especialmente se declara que la presente Cláusula:

- a) En ninguna forma modifica la Cláusula QUINTA - RIESGOS NO CUBIERTOS de las Condiciones Generales de la Póliza, de la que esta Cláusula forma parte.
- b) En ninguna forma aumenta la Suma Asegurada de la Póliza, estableciéndose expresamente que la responsabilidad de la Compañía estará limitada en todo caso por las estipulaciones contenidas en las Cláusulas SEXTA - PROPORCION INDEMNIZABLE y SEPTIMA - OTROS SEGUROS de las Condiciones Generales de la Póliza, ya sea que tales otros seguros cubran, o no, los riesgos adicionales a que se refiere la presente Cláusula.

San Salvador, 23 de noviembre de 2017.

**GRUPO CAM. S.A. DE C.V.
EL SALVADOR C.A.**



1000
1000
1000

Mas de 100 años cuidando de ti

**CLAUSULA DE DESIGNACION DE BIENES
SEGURO CONTRA INCENDIO**

Esta Cláusula forma parte de la Póliza No. 18550

Se hace constar que la Compañía acepta y ampara estos bienes tal como el Asegurado los tiene inventariados en las cuentas de su Organización Contable, aún cuando su denominación no se haya hecho constar en las definiciones anteriores. Esta Cláusula se refiere al nombre o número de las cuentas y no a su valor.

San Salvador, 23 de noviembre de 2017.

**GRUPO CAM, S.A. DE C.V.
EL SALVADOR C.A.**

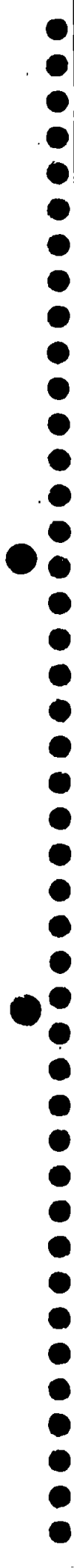

**ANEXO DE HUMO
SEGURO CONTRA INCENDIO**

Este Anexo forma parte de la Póliza No INC-18550

RIESGO ADICIONAL CUBIERTO.

Queda entendido y convenido que el seguro a que se refiere la Póliza, de la que este Anexo forma parte, se extiende a cubrir las pérdidas o daños materiales causados a los bienes asegurados por HUMO PROVENIENTE DE CUALQUIER APARATO O UNIDAD DE CALEFACCION, DE COCINA U HOGAR, QUE ESTANDO CONTENIDO EN LOS PREDIOS O, EDIFICIOS DESCRITOS EN LA POLIZA, FUNCIONE ANORMAL Y DEFECTUOSAMENTE EN FORMA SUBITA.

Esta cobertura adicional queda sujeta a las limitaciones que a continuación se establecen:

- a) La Compañía en ninguna forma asume responsabilidad por pérdidas o daños causados por humo o tizne a aparatos o unidades de calefacción, de cocina, a hogares o chimeneas.
- b) La compañía en ninguna forma asume responsabilidad por pérdidas o daños causados por humo o tizne que emane de aparatos o unidades de calefacción, o de cocina, cuando dichos aparatos o unidades carezcan de conductos para humo o chimeneas.
- c) La Compañía en ninguna forma asume responsabilidad por pérdidas o daños causados por humo o tizne que emane de aparatos industriales, aun cuando éstos tengan conductos para humo o chimeneas.
- d) Toda indemnización quedará sujeta a un deducible de \$22.86 VEINTIDOS 86/100 DOLORES.

El deducible arriba indicado se aplicará por separado a cada edificio, estructura o contenido asegurados. Si el seguro cubriese edificio y su contenido, el deducible se aplicará al importe total indemnizable de ambos.

En caso de que fuese aplicable lo dispuesto en la Cláusula Séptima - OTROS SEGUROS de las Condiciones Generales, se aplicará el deducible por una sola vez a cada edificio, estructura y contenido, reduciendo proporcionalmente la participación de las distintas Pólizas en el pago de la correspondiente indemnización. El deducible arriba indicado se aplicará en cada evento.

GRUPO CAM, S.A. DE C.V.
EL SALVADOR C.A.



APLICACION DE LAS CONDICIONES GENERALES Y ESPECIALES.

Queda entendido y convenido que todas las Condiciones Generales y Especiales de la Póliza continúan vigentes y serán aplicables a este Anexo, excepto en lo que sean modificadas por el mismo; y que toda referencia que en ellas se haga a "pérdidas o daños" será aplicable a pérdidas o daños ocasionados por el riesgo adicional cubierto por este Anexo.

Especialmente se declara que el presente Anexo:

- a) En ninguna forma modifica la Cláusula Quinta - RIESGOS NO CUBIERTOS, de las Condiciones Generales de la Póliza, de la que este Anexo forma parte.
- b) En ninguna forma aumenta la suma asegurada de la Póliza, estableciéndose expresamente que la responsabilidad de la Compañía estará limitada en todo caso por las estipulaciones contenidas en las Cláusulas Sexta - PROPORCION INDEMNIZABLE y Séptima - OTROS SEGUROS de las Condiciones Generales de la Póliza, ya sea que tales otros seguros cubran, o no, el riesgo adicional a que se refiere el presente Anexo.

GRUPO CAM, S.A. DE C.V.
EL SALVADOR C.A.

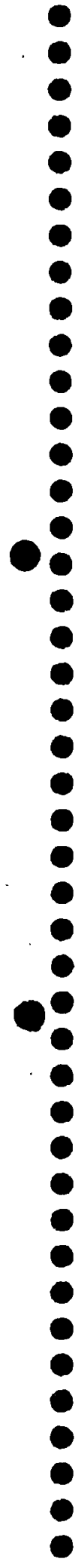

Faint, illegible text or markings located in the lower-left quadrant of the page.

Faint, illegible text or markings located in the bottom-left corner of the page.

La anterior enumeración incluye aquellos actos que por su naturaleza o trascendencia puedan entenderse o considerarse, dado sus causantes, consecuencias, motivaciones políticas, ideológicas, sociales, económicas o religiosas, medios empleados, o víctima, como actos terroristas, a pesar de no estar enumerados específicamente entre los del anterior párrafo, pero que se saben vinculados o similares, conexos, contributivos o asociados de forma directa o indirecta a tales actos, o que son su causa próxima o remoto, total o parcial para la ocurrencia de actos calificados como terroristas.

3. Deducible

Para los riesgos amparados bajo este anexo, no aplica ningún deducible ni participación en las pérdidas.

4. No reinstalación

Se hace constar especialmente que para los efectos de este Anexo, no será aplicable cualquier Convenio de Reinstalación Automática de la suma asegurada, emitido antes o después de la fecha del presente Anexo.

APLICACIÓN DE LAS CONDICIONES GENERALES Y ESPECIALES

Queda entendido y convenido que todas las Condiciones Generales y Especiales de la Póliza continúan vigentes y serán aplicables a este Anexo, excepto en lo que sean modificadas por el mismo; y que toda referencia que en ellas se haga a "pérdidas o daños" será aplicable a pérdidas o daños ocasionados por los riesgos adicionales cubiertos por este Anexo.

Especialmente se declara que el presente Anexo:

- a) En ninguna forma modifica la Cláusula QUINTA – RIESGOS NO CUBIERTOS – de las Condiciones Generales de la Póliza, de la que este Anexo forma parte;
- b) En ninguna forma aumenta la suma asegurada de la Póliza, estableciéndose expresamente que la responsabilidad de la Compañía estará limitada en todo caso por las estipulaciones contenidas en las Cláusulas SEXTA – PROPORCION INDEMNIZABLE y SEPTIMA – OTROS SEGUROS – de las Condiciones Generales de la Póliza, ya sea que tales otros seguros cubran, o no, los riesgos adicionales a que se refiere el presente Anexo.



**ANEXO (HTA-2016) DE HUELGAS, PAROS, TUMULTOS,
MOTINES POPULARES Y ALBOROTOS**

Este Anexo forma parte de la Póliza No. INC-18550

RIESGO ADICIONAL CUBIERTO

Queda entendido y convenido que el seguro a que se refiere la Póliza de la que este Anexo forma parte se extiende a cubrir:

1. Las pérdidas o daños materiales directos, consistentes en la destrucción total o parcial de los bienes asegurados, incluyendo la destrucción por incendio o explosión, causados directamente por:
 - a) Actos cometidos colectivamente por huelguistas o por personas que tomen parte o actúen con relación a la situación originada por huelgas, paros o disturbios de carácter obrero.
 - b) Actos cometidos individualmente por cualquier huelguista con el fin de activar la huelga o por persona que, impedida de trabajar a consecuencia de un paro, actúe con el propósito de contrarrestar los efectos del mismo.
 - c) Actos de personas que tomen parte o actúen en relación a la situación originada por tumultos, motines populares, o alborotos. Para los efectos de esta cobertura, se entenderá por tumultos, motines populares, o alborotos: Toda alteración local, espontánea, esporádica u ocasional del orden público, llevada a cabo por un grupo de personas, organizadas o no, que actúen ocasionando daños materiales a los bienes asegurados, siempre y cuando tales actos no constituyan actos de terrorismo.
 - d) Actos de la autoridad legalmente constituida para evitar o reprimir los actos indicados en los literales anteriores o para disminuir o evitar sus efectos.
 - e) Actos maliciosos, vandálicos o de sabotaje ocasionados por cualquier pandilla o mara, tales como las autodenominadas Mara Salvatrucha, MS-13, Pandilla 18 o Mara 18, Mara Máquina, Mara Mao Mao u otras agrupaciones criminales de similar naturaleza, siempre y cuando dichos actos dañosos no configuren alguno de los delitos contemplados en la Ley Especial Contra Actos de Terrorismo y no se encuentren excluidos del presente contrato.
2. Las pérdidas o daños que consistan en el desaparecimiento total o parcial, por causa de robo o hurto de los bienes asegurados, ocasionados directamente por alguno o algunos de los acontecimientos mencionados en los literales anteriores.

**GRUPO CAM, S.A. DE C.V.
EL SALVADOR C.A.**

000958



111 0

LIMITACIONES ESPECIALES

Esta cobertura adicional queda sujeta a las limitaciones especiales que a continuación se establecen:

1. Bienes excluidos

En ninguna forma se cubren las pérdidas o daños que se produzcan en:

- a) Bienes que se encuentren en tránsito.
- b) Edificios o sus contenidos que se encuentren desocupados durante más de treinta días consecutivos, anteriores a la fecha en que se produzcan tales pérdidas o daños.

2. Riesgos excluidos

En ninguna forma se cubren las pérdidas o daños que se produzcan a consecuencia de:

- a) Perjuicios indirectos o consecuentes de cualquier clase, tales como pérdidas de rentas, pérdidas de utilidades o suspensión de actividades, demoras, deterioros o pérdidas de mercado. No obstante mediante convenio expreso, podrán cubrirse únicamente los gastos fijos o permanentes de un negocio, y los sueldos y salarios; pero en ninguna forma cubrirá la utilidad neta.
- b) Nacionalización, confiscación, requisición, expropiación, incautación o comiso, ejercido por cualquier autoridad de derecho o de hecho; o por el desposeimiento permanente o temporal de algún edificio o predio a consecuencia de su ocupación ilegal por cualquier persona; esta limitación no se aplicará a los daños físicos ocasionados a los bienes asegurados, por alguno de los riesgos cubiertos que ocurran antes o durante el desposeimiento.
- c) Actos del Asegurado, de sus familiares o representantes; o actos de terceros que actúen con el consentimiento del Asegurado.
- d) Actos maliciosos o vandálicos, o actos de sabotaje, que para efectos de este anexo se entenderá el acto aisladamente ejecutado por persona o personas que intencionalmente causen daños físicos en los bienes asegurados.
- e) Actos de terrorismo, debiendo entenderse por tales, aquellos que sean: (a) llevados a cabo por persona o personas que pertenezcan o no a fuerzas o grupos militares o armados, pertenecientes o no a gobiernos, estados o autoridades, de origen local o de procedencia externa, (b) realizados mediante el uso de fuerza o violencia, empleo de armamento u objetos capaces de inferir algún tipo de daño, uso de armas atómicas o radioactivas, uso de armas químicas o biológicas, uso de sustancias explosivas o inflamables, medios o actos al margen de la ley, intimidación o coacción, secuestro de medios de transporte, tomas u ocupaciones de edificaciones o instalaciones públicas o privadas, sedes diplomáticas o militares, iglesias o poblados, (c) provocados por motivaciones de índole política, ideológica, social, económica o religiosa, (d) que causen alarma, terror, temor o miedo, (e) poniendo en peligro o causando daño a la vida e integridad de las personas, causando destrucción o daño a bienes públicos y/o privados.

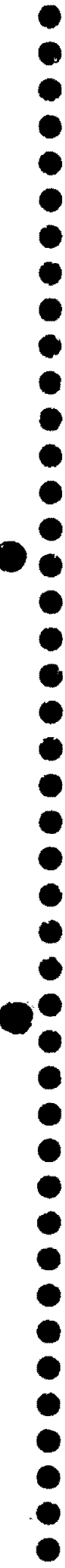

Mas de 100 años cuidando de ti

**ANEXO (I-09) DE TERREMOTO, TEMBLOR
O ERUPCION VOLCANICA
SEGURO CONTRA INCENDIO**

Este Anexo forma parte de la Póliza No. 18550

RIESGO ADICIONAL CUBIERTO. No obstante lo estipulado en contrario en las Condiciones Generales de la Póliza, se conviene que el seguro a que la misma se refiere se extiende a cubrir las pérdidas o daños materiales causados a los bienes asegurados por la acción directa de: **TERREMOTO, TEMBLOR O ERUPCION VOLCANICA**, Incluyendo los causados por incendio originado por tales fenómenos de la naturaleza.

Esta extensión de cobertura queda sujeta a las siguientes limitaciones especiales:

- a) La Compañía en ninguna forma asume responsabilidad por las pérdidas o daños causados a los bienes Asegurados por marejadas, maremotos, crecidas de agua o desbordamientos de aguas lacustres, fluviales o embalses; aún cuando éstos fueren causados por los riesgos adicionales a que se refiere el presente Anexo.
- b) La Compañía en ninguna forma asume responsabilidad por las pérdidas consecuentes o perjuicios indirectos de cualquier clase, tales como: pérdidas de rentas, pérdidas de utilidades, suspensión de actividades, demoras, deterioros o pérdidas de mercado. No obstante mediante convenio expreso, podrán cubrirse únicamente los gastos fijos o permanentes de un negocio, y los sueldos y salarios; pero en ninguna forma cubrirá la utilidad neta.
- c) Al valor monetario ajustado de cada reclamación cubierta por daños materiales directos a los bienes asegurados, después de la aplicación de la Cláusula de Proporción Indemnizable de las Condiciones Generales y/o Especiales de la Póliza, se deducirá una cantidad equivalente al 2% de la suma asegurada que ampara los bienes perdidos o dañados.

El valor del deducible que resulte después del cálculo aritmético antes indicado, nunca será menor de US\$250.00 y con un límite máximo de US\$60,000.00 Dólares.

Si la póliza consta de dos o más sumas aseguradas, la cantidad deducible se determinará para cada una de ellas y por cada ubicación y se aplicará separadamente a las reclamaciones por las pérdidas que sufran los bienes cubiertos para cada una de las ubicaciones aseguradas y por cada una de las sumas aseguradas, según sea el caso.

En caso que existieren otros seguros cubriendo los mismos bienes, la cantidad deducible se determinará por una sola vez en cada ubicación, según las reglas establecidas anteriormente, reduciendo proporcionalmente la participación de las distintas Pólizas en el pago de la correspondiente indemnización, en función de las sumas aseguradas de cada ubicación descritas en cada Póliza.

Anexo de Terremoto

Alameda Roosevelt 3107. San Salvador, El Salvador, C.A. Apdo. Postal 527
PBX. (503) 2257-6666 FAX: (503) 2223-2687 info@mapfre.com.sv

GRUPO CAM. S.A. DE C.V. 1/2
EL SALVADOR C.A.

000956

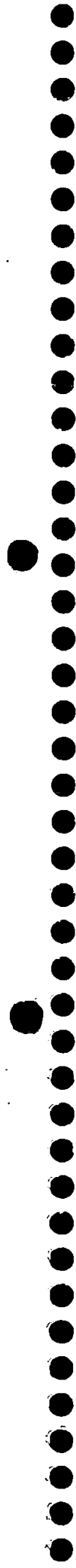

100

Mas, de 100 años cuidando de ti

La cantidad deducible antes indicada se aplicará en cada evento. Para este propósito, se considerará como "un evento" a todos los siniestros que puedan ocurrir durante un período de setenta y dos horas consecutivas contadas desde el momento en que se produjo el primer siniestro. Transcurrido dicho período, todos los siniestros que posteriormente ocurran serán considerados como otro evento distinto.

d) Participación del Asegurado en la Pérdida.

En adición al deducible establecido anteriormente, el Asegurado participará con el 10% del importe ajustado y neto de la cantidad deducible según los términos del literal anterior; y la Compañía solamente será responsable por el 90% complementario.

En caso que la Póliza de la cual forma parte el presente Anexo, incluya la cobertura de pérdidas consecuenciales de cualquier tipo o clase, bajo cualquier título o denominación, el deducible y/o participación a aplicar serán los estipulados en el respectivo Anexo, Condición o Cláusula Especial de la Póliza de seguro.

APLICACION DE LAS CONDICIONES GENERALES Y ESPECIALES:

Queda entendido y convenido que todas las Condiciones Generales y Especiales de la Póliza continúan vigentes y serán aplicables a este Anexo, excepto en lo que sean modificados por el mismo; y que toda referencia que en ella se haga a "pérdidas o daños" será aplicable a pérdidas o daños ocasionados por el riesgo adicional cubierto por este Anexo.

Especialmente se declara que el presente Anexo:

- a) En ninguna forma modifica la Cláusula Quinta **RIESGOS NO CUBIERTOS** de las Condiciones Generales de la Póliza.
- b) En ninguna forma aumenta la suma asegurada de la Póliza, estableciéndose expresamente que la responsabilidad de la Compañía estará limitada en todo caso por las estipulaciones contenidas en las Cláusulas - Sexta - **PROPORCION INDEMNIZABLE** y - Séptima - **OTROS SEGUROS** de las Condiciones Generales de la Póliza, ya sea que tales otros seguros cubran, o no, el riesgo adicional a que se refiere el presente Anexo.

San Salvador, 23 de noviembre de 2017.

Anexo de Terremoto

Alameda Roosevelt 3107. San Salvador, El Salvador, C.A. Apdo. Postal 527
PBX. (503) 2257-6666 FAX: (503) 2223-2687 info@mapfre.com.sv

GRUPO CAM, S.A. DE C.V.
EL SALVADOR S.A.

2 / 2

000955

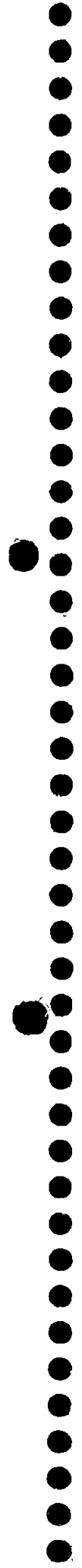

10-10-10

Mas de 100 años cuidando de ti

**ANEXO DE INUNDACION DE AGUAS
FLUVIALES, LACUSTRES O MARITIMAS
SEGURO CONTRA INCENDIO**

Este Anexo forma parte de la Póliza No. 18550

RIESGO ADICIONAL CUBIERTO.- Queda entendido y convenido que el Seguro a que se refiere la Póliza, de la que este Anexo forma parte, se extiende a cubrir las pérdidas o daños materiales causados a los bienes asegurados por INUNDACION DE AGUAS FLUVIALES, LACUSTRES O MARITIMAS, DEBIDA A QUE, POR FENOMENOS DE LA NATURALEZA, OCURRA LA ROTURA DE LOS BORDES O DIQUES QUE LAS CONTENGAN, O SE ELEVE SU NIVEL NORMAL, SALIÉNDOSE DE SU CAUCE O LECHO.

Esta cobertura adicional queda sujeta a la limitaciones que a continuación se establecen:

- a) Al valor monetario ajustado de cada reclamación cubierta por daños materiales directos a los bienes asegurados, después de la aplicación de la Cláusula de Proporción Indemnizable de las Condiciones Generales y/o Especiales de la Póliza, se deducirá una cantidad equivalente al 2% de la suma asegurada que ampara los bienes perdidos o dañados.

El valor del deducible que resulte después del cálculo aritmético antes indicado, nunca será menor de US\$250.00 y con un límite máximo de US\$60,000.00 Dólares.

Si la póliza consta de dos o más sumas aseguradas, la cantidad deducible se determinará para cada una de ellas y por cada ubicación y se aplicará separadamente a las reclamaciones por las pérdidas que sufran los bienes cubiertos para cada una de las ubicaciones aseguradas y por cada una de las sumas aseguradas, según sea el caso.

En caso que existieren otros seguros cubriendo los mismos bienes, la cantidad deducible se determinará por una sola vez en cada ubicación, según las reglas establecidas anteriormente, reduciendo proporcionalmente la participación de las distintas Pólizas en el pago de la correspondiente indemnización, en función de las sumas aseguradas de cada ubicación descritas en cada Póliza.

La cantidad deducible antes indicada se aplicará en cada evento. Para este propósito, se considerará como "un evento" a todos los siniestros que puedan ocurrir durante un período de setenta y dos horas consecutivas contadas desde el momento en que se produjo el primer siniestro. Transcurrido dicho período, todos los siniestros que posteriormente ocurran serán considerados como otro evento distinto.

Anexo de Inundacion

Alameda Roosevelt 3107. San Salvador, El Salvador, C.A. Apdo. Postal 527
PBX. (503) 2257-6666 FAX: (503) 2223-2687 info@mapfre.com.sv

GRUPO CAM, S.A. DE C.A.
EL SALVADOR C.A.

000954

Mas de 100 años cuidando de ti

b) Participación del Asegurado en la Pérdida.

En adición al deducible establecido anteriormente, el Asegurado participará con el 10% del importe ajustado y neto de la cantidad deducible según los términos del literal anterior, y la Compañía solamente será responsable por el 90% complementario.

En caso que la Póliza de la cual forma parte el presente Anexo, incluya la cobertura de pérdidas consecuenciales de cualquier tipo o clase, bajo cualquier título o denominación, el deducible y/o participación a aplicar serán los estipulados en el respectivo Anexo, Condición o Cláusula Especial de la Póliza de seguro.

APLICACION DE LAS CONDICIONES GENERALES Y ESPECIALES.-Queda entendido y convenido que todas las Condiciones Generales y Especiales de la Póliza continúan vigentes y serán aplicables a este Anexo, excepto en lo que sean modificadas por el mismo; y que toda referencia que en ella se haga a "pérdidas o daños" será aplicable a pérdidas o daños ocasionados por el riesgo adicional cubierto por este Anexo.

Especialmente se declara que el presente Anexo:

- a) En ninguna forma modifica la Cláusula Quinta - **RIESGOS NO CUBIERTOS**, de las Condiciones Generales de la Póliza, de la que este Anexo forma parte.
- b) En ninguna forma aumenta la suma asegurada de la Póliza estableciéndose expresamente que la responsabilidad de la Compañía estará limitada en todo caso por las estipulaciones contenidas en las Cláusulas -Sexta - **PROPORCION INDEMNIZABLE** - y Séptima - **OTROS SEGUROS** - de las Condiciones Generales de la Póliza, ya sea que tales Otros Seguros cubran, o no, el riesgo adicional a que se refiere el presente Anexo.

San Salvador, 23 de noviembre de 2017.

GRUPO CAM, S.A. DE C.V.
EL SALVADOR S.A.

Anexo de Inundacion

Alameda Roosevelt 3107. San Salvador, El Salvador, C.A. Apdo.Postal 527
PBX.(503) 2257-6666 FAX: (503) 2223-2687 info@mapfre.com.sv

2 / 2

000953



1950

Mas de 100 años cuidando de ti

**ANEXO (I-06) DE HURACÁN, CICLON, VIENTOS TEMPESTUOSOS Y GRANIZO
SEGURO CONTRA INCENDIO**

Este Anexo forma parte de la Póliza No. 18550

RIESGO ADICIONAL CUBIERTO. No obstante lo estipulado en el literal d) de la Cláusula Cuarta - RIESGOS EXCLUIDOS- de las Condiciones Generales de la Póliza, de la que este Anexo forma parte, se conviene que el seguro a que la misma se refiere se extiende a cubrir las pérdidas o daños materiales causados a los bienes asegurados por la acción directa de HURACAN, CICLON, VIENTOS TEMPESTUOSOS Y GRANIZO; INCLUYENDO LOS CAUSADOS POR INCENDIO ORIGINADO POR TALES FENOMENOS DE LA NATURALEZA.

Esta cobertura adicional queda sujeta a las limitaciones que a continuación se establecen:

- a) La Compañía en ninguna forma asume responsabilidad por las pérdidas o daños al interior de los edificios o sus contenidos, salvo que dichas pérdidas o daños se produzcan con motivo de derrumbes o roturas de techos, paredes o ventanas, causadas a su vez, directa, violenta y repentinamente, por los riesgos adicionales cubiertos por el presente Anexo.
- b) La Compañía en ninguna forma asume responsabilidad por las pérdidas o daños causados por deslizamientos, derrumbes y demás alteraciones de terrenos; aunque estos fueren causados por los riesgos adicionales cubiertos por el presente Anexo.
- c) La Compañía en ninguna forma asume responsabilidad por las pérdidas o daños causados por marejadas, crecidas de aguas lacustres, fluviales o de embalses, aunque éstos fueren causados por los riesgos adicionales cubiertos por el presente Anexo.
- d) Al valor monetario ajustado de cada reclamación cubierta por daños materiales directos a los bienes asegurados, después de la aplicación de la Cláusula de Proporción Indemnizable de las Condiciones Generales y/o Especiales de la Póliza, se deducirá una cantidad equivalente al 2% de la suma asegurada que ampara los bienes perdidos o dañados.

El valor del deducible que resulte después del cálculo aritmético antes indicado, nunca será menor de US\$250.00 y con un límite máximo de US\$60,000.00 Dólares.

Si la póliza consta de dos o más sumas aseguradas, la cantidad deducible se determinará para cada una de ellas y por cada ubicación y se aplicará separadamente a las reclamaciones por las pérdidas que sufran los bienes cubiertos para cada una de las ubicaciones aseguradas y por cada una de las sumas aseguradas, según sea el caso.

GRUPO CAM, S.A. DE C.V.
EL SALVADOR S.A.



ALPHA

1970

Mas de 100 años cuidando de ti

En caso que existieren otros seguros cubriendo los mismos bienes, la cantidad deducible se determinará por una sola vez en cada ubicación, según las reglas establecidas anteriormente, reduciendo proporcionalmente la participación de las distintas Pólizas en el pago de la correspondiente indemnización, en función de las sumas aseguradas de cada ubicación descritas en cada Póliza.

La cantidad deducible antes indicada se aplicará en cada evento. Para este propósito, se considerará como "un evento" a todos los siniestros que puedan ocurrir durante un período de setenta y dos horas consecutivas contadas desde el momento en que se produjo el primer siniestro. Transcurrido dicho período, todos los siniestros que posteriormente ocurran serán considerados como otro evento distinto.

e) Participación del Asegurado en la Pérdida:

En adición al deducible establecido anteriormente, el Asegurado participará con el 10% del importe ajustado y neto de la cantidad deducible según los términos del literal anterior; y la Compañía solamente será responsable por el 90% complementario.

En caso que la Póliza de la cual forma parte el presente Anexo, incluya la cobertura de Interrupción de Negocios de cualquier tipo o clase, cualquier título o denominación, el deducible y/o participación a aplicar serán los estipulados en el respectivo Anexo, Condición o Cláusula Especial de la Póliza de seguro.

APLICACION DE LAS CONDICIONES GENERALES Y ESPECIALES.-Queda entendido y convenido que todas las Condiciones Generales y Especiales de la Póliza continúan vigentes y serán aplicables a este Anexo, excepto en lo que sean modificadas por el mismo; y que toda referencia que en ella se haga a "pérdidas o daños" será aplicable a pérdidas o daños ocasionados por el riesgo adicional cubierto por este Anexo.

Especialmente se declara que el presente Anexo:

- a) En ninguna forma modifica la Cláusula Quinta - **RIESGOS NO CUBIERTOS**, de las Condiciones Generales de la Póliza, de la que este Anexo forma parte.
- b) En ninguna forma aumenta la suma asegurada de la Póliza estableciéndose expresamente que la responsabilidad de la Compañía estará limitada en todo caso por las estipulaciones contenidas en las Cláusulas -Sexta - **PROPORCION INDEMNIZABLE** - y Séptima - **OTROS SEGUROS** - de las Condiciones Generales de la Póliza, ya sea que tales Otros Seguros cubran, o no, el riesgo adicional a que se refiere el presente Anexo.

San Salvador, 23 de noviembre de 2017.

GRUPO CAM, S.A. DE C.V.
EL SALVADOR S.A.



Mas de 100 años cuidando de ti:

**CLAUSULA DE DAÑOS POR DESLIZAMIENTO,
DERRUMBES O DESPLOME DE TERRENO
SEGURO CONTRA INCENDIO**

Esta Cláusula forma parte de la Póliza No.18550

Queda entendido y convenido que el seguro a que se refiere la Póliza, de la que esta Cláusula forma parte, se extiende a cubrir las pérdidas o daños materiales causados por deslizamiento, derrumbes o desplome de terreno.

EXCLUSIONES

Se exceptúan los daños y pérdidas que ocurran a consecuencia de:

- a) Pérdida o daño en tanques domésticos o fijos de combustible, piscinas, paredes, puertas y cercas a menos que el edificio principal sea afectado también al mismo tiempo por el mismo suceso.
- b) Cualquier reclamo por el cual la compensación ha sido prevista bajo cualquier contrato o legislación.
- c) Pérdida o daño causado por cualquier alteración estructural, reparaciones o extensiones.
- d) Pérdida o daño a consecuencia de cualquier erosión costera.
- e) En caso de ocurrir un terremoto que origine un deslizamiento, derrumbe o desplome de terreno, para efectos de indemnización se usarán las condiciones establecidas en el Anexo de Terremoto, Temblor o Erupción Volcánica.

DEDUCIBLE

El Asegurado absorberá los primeros US\$ 57.14 por cada pérdida por el riesgo cubierto bajo esta cláusula.

CONDICION ESPECIAL

El Asegurado debe emplear toda diligencia razonable y tomar todas las precauciones necesarias para mantener en buen estado la propiedad asegurada o lo que contenga los bienes asegurados y si cualquier defecto se descubre en ella, el Asegurado deberá hacer reparar tal defecto lo más pronto posible y en el interín, hacer tomar cuantas precauciones adicionales sean precisas para la prevención de pérdida o daño.

San Salvador, 23 de noviembre de 2017.

Derrumbes

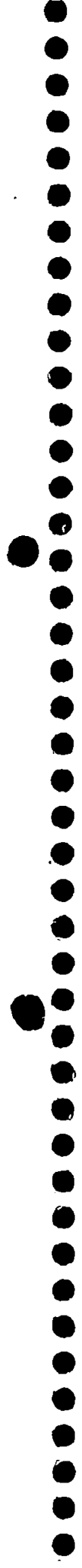

1000

Mas de 100 años cuidando de ti

San Salvador, 23 de noviembre de 2017

Señor(a)
ASEGURADO(A)
Presente

Estimado(a) asegurado(a):

Deseamos agradecerle su confianza y fidelidad en nuestra Compañía al mantener vigente sus seguros y con ello mantener su tranquilidad personal, familiar y empresarial.

Su Compañía **MAPFRE | LA CENTRO AMERICANA**, continúa ofreciéndole nuevos y novedosos servicios que respondan a sus necesidades, dando como resultado un servicio rápido y eficiente; de ahí que en esta oportunidad le informamos que hemos lanzado el servicio de **REPORTE DE CUALQUIER SINIESTRO O RECLAMO, en forma inmediata las 24 horas y los 7 días de la semana, inclusive Horas No Hábiles, Fines de semana o Días Festivos**, llamándonos al número telefónico **2537-6666**, o por medio de mensaje Whatsapp número **7933.0939** del cual uno de nuestros operadores amablemente le atenderá y orientará su caso y de ser necesario enviará a un Perito o Ajustador para iniciar el trámite de inspección, complementación del Formulario de reclamo y documentación complementaria.

Le instamos a utilizar este nuevo servicio y estamos seguros será de gran ayuda y utilidad.

Finalmente, favor háganos saber inmediatamente cualquier inconveniente de servicio prestado.

Atentamente,



Responsable Reclamos Generales

GRUPO CAM, S.A. DE C.T.
EL SALVADOR S.A.

000949

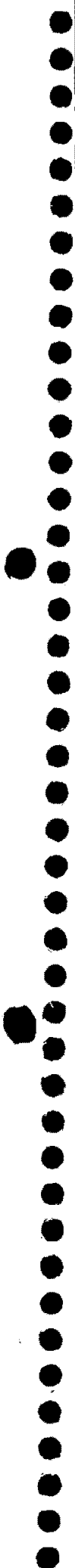

11672

Mas de 100 años cuidando de ti

**CLAUSULA DE CAIDA DE ARBOLES
SEGURO CONTRA INCENDIO**

Esta Cláusula forma parte de la Póliza No. 18550

RIESGOS ADICIONALES CUBIERTOS

Por esta cláusula queda entendido y convenido que, no obstante lo establecido en las Condiciones Generales de la Póliza de la cual esta cláusula forma parte, el Seguro a que la misma se refiere se extiende a cubrir las pérdidas o daños materiales causados a los bienes asegurados por CAIDA ACCIDENTAL DE ARBOLES, POSTES, CABLES DE ENERGIA ELECTRICA O SERVICIOS TELEFONICOS Y ANTENAS, INCLUYENDO LOS CAUSADOS POR INCENDIO ORIGINADO POR TALES EVENTOS.

Esta Cobertura Adicional queda sujeta a las siguientes LIMITACIONES ESPECIALES:

1. La Compañía en ninguna forma asume responsabilidad por las pérdidas o daños causados a los bienes asegurados por:
 - a) Impacto de vehículos terrestres.
 - b) Huracán, ciclón y vientos tempestuosos.
 - c) Tala o poda de árboles efectuada por el Asegurado o por instrucciones de éste.
 - d) Terremoto, temblor o erupción volcánica.
2. El Asegurado en toda indemnización por pérdidas o daños cubiertos por esta cláusula, después de la aplicación de la Cláusula SEXTA - PROPORCION INDEMNIZABLE de las Condiciones Generales de la Póliza o Especiales que la modifiquen, asumirá un Deducible de CIENTO CATORCE 29/100 DOLARES (US\$ 114.29) por cada evento.
3. En caso que existieran otros Seguros cubriendo los mismos bienes, el Deducible se aplicará por una sola vez en cada evento, reduciendo proporcionalmente la participación de las distintas Pólizas en el pago de la indemnización correspondiente.

APLICACION DE LAS CONDICIONES GENERALES Y ESPECIALES

Queda entendido y convenido que todas las Condiciones Generales y Especiales de la póliza continúan vigentes y serán aplicables a esta cláusula, excepto en lo que sean modificadas por la misma.

Especialmente se declara que esta cláusula:

- a) En ninguna forma modifica la Cláusula QUINTA - RIESGOS NO CUBIERTOS de las Condiciones Generales de la Póliza, de la que esta cláusula forma parte.
- b) En ninguna forma aumenta la Suma Asegurada de la Póliza, estableciéndose expresamente que la responsabilidad de la Compañía estará limitada en todo caso por las estipulaciones contenidas en las Cláusulas SEXTA - PROPORCION INDEMNIZABLE y SEPTIMA - OTROS SEGUROS de las San Salvador, 23 de noviembre de 2017.

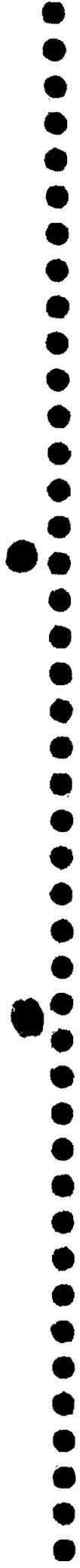

Mas de 100 años cuidando de ti

**CLAUSULA DE AUTORIDAD PUBLICA
SEGURO CONTRA INCENDIO**

Esta Cláusula forma parte de la Póliza No. 18550

Este seguro se extiende a cubrir pérdida o daño directo a la propiedad descrita, causados por actos de destrucción ejecutados por orden de cualquier Autoridad Pública al tiempo de, y únicamente durante una conflagración, para detener la propagación de la misma, previsto sin embargo, que tal conflagración no haya sido causada por ninguno de los riesgos excluidos bajo esta Póliza, y sujeto a todos los otros términos y condiciones de la misma; a condición, no obstante, de que si existiesen otros seguros contra incendio sobre la referida propiedad, la Compañía será responsable únicamente por su proporción con tales otros seguros sobre cualquier pérdida o daño directo causado por los riesgos cubiertos por esta cláusula, esté o no contenida esta cláusula en los otros seguros.

San Salvador, 23 de noviembre de 2017.

**GRUPO CAM, S.A. DE C.A.
EL SALVADOR C.A.**



CLAUSULA DAÑOS CAUSADOS DIRECTAMENTE
POR CORRIENTES ELECTRICAS
SEGURO CONTRA INCENDIO

Esta Cláusula forma parte de la Póliza No. 18550

Por el presente anexo queda entendido y convenido que, no obstante lo que pueda decirse en contrario en el literal d) de la CLAUSULA QUINTA-RIESGOS NO CUBIERTOS de las Condiciones Generales de la Póliza antes referida, este seguro cubre :

- * Las pérdidas o daños causados por incendio en máquinas, aparatos o accesorios que produzcan, transformen o utilicen corriente eléctrica, cuando dichas pérdidas o daños sean originados por la misma corriente eléctrica. Cubre además, los daños causados por rayo sobre los bienes antes indicados.
- * Se extiende a cubrir las pérdidas o daños, distintos al de incendio en tales máquinas, aparatos o accesorios cuando tales pérdidas o daños sean causados directamente por exceso o bajo de tensión, cortocircuitos, arco voltaico u otra alteración por exceso de la corriente eléctrica, cualquiera que sea su naturaleza.

Queda entendido y convenido que la Cobertura adicional proporcionada por este anexo, se encuentra sujeta a las siguientes limitaciones y definiciones:

- a) La responsabilidad de la Compañía, no excederá a la suma asegurada detallada en las condiciones especiales de la póliza, por pérdida durante el período de vigencia de la Póliza. Se expresa que la suma anterior en ninguna forma aumenta la suma asegurada de la Póliza.
- b) Esta Compañía no será responsable por los daños o pérdidas que se produzcan a consecuencia del manejo inapropiado de los aparatos como también de sus equipos de control.
- c) Esta Compañía no será responsable por perjuicios indirectos o consecuentes de cualquier clase, tales como pérdida de utilidades, interrupción de negocios, suspensión de actividades, demoras, deterioros, pérdida de mercado.

Así también, el Asegurado deberá emplear todas las diligencias razonables y tomar todas las precauciones necesarias para mantener en buen estado los bienes asegurados.

San Salvador, 23 de noviembre de 2017.

Corrientes Electricas

GRUPO CAM. S.A. DE C.V.
EL SALVADOR S.A.



12/1/44

Mas de 100 años cuidando de ti

CLAUSULA DE CUENTAS POR COBRAR SEGURO CONTRA INCENDIO

Esta Cláusula forma parte de la Póliza No. 18550

COBERTURA ADICIONAL

Por esta cláusula queda entendido y convenido que no obstante lo establecido en las Condiciones Generales de la Póliza, de la cual esta cláusula forma parte, el seguro a que la misma se refiere se extiende a cubrir las pérdidas financieras del Asegurado, como consecuencia de pérdida o destrucción física de sus registros, documentos y/o facturas relacionados con las cuentas por cobrar derivadas de ventas, de mercaderías y/o prestación de servicios, por incendio o cualesquiera otros riesgos adicionales cubiertos por la Póliza y sus Anexos, que ocurran en los edificios que se mencionan en las Condiciones Especiales de la Póliza.

Las pérdidas financieras cubiertas son:

- a) Todos los valores adeudados por los clientes al Asegurado, que éste no pudiere cobrar a consecuencia única y directamente de dicha pérdida o destrucción.
- b) Gastos de Cobranza en exceso de los normales, de no haberse producido el siniestro
- c) Costo material de los registros o documentos, páginas o cualquier otro material en blanco, más el costo real del trabajo necesario para reproducir tales registros o documentos y el de determinar la suma de las cuentas a cobrar aseguradas.

La cobertura otorgada por esta cláusula se extiende a los registros o documentos que hayan sido trasladados a otro lugar, para protegerlos de un peligro inminente y durante su transporte de ida y regreso a dicho lugar.

Esta cobertura adicional queda sujeta a las siguientes **CONDICIONES ESPECIALES**:

- I. La Compañía en ninguna forma asume responsabilidad por las pérdidas o daños:
 - a) Por errores u omisiones en la facturación o en los libros del Asegurado.
 - b) Por insolvencia de deudores o clientes del Asegurado
 - c) Que se establezcan única y exclusivamente mediante una auditoría de cuentas y/o archivos.
- II. Para los efectos de la aplicación de esta cláusula, el Asegurado deberá solicitar la Suma Límite de Responsabilidad, lo que se hará constar expresamente y por separado en las Condiciones Especiales de la Póliza. Tal valor será adicional a la suma asegurada de la póliza.

III. PROCEDIMIENTO EN CASO DE SINIESTRO

1. Determinación del Valor de las Cuentas por Cobrar



Mas de 100 años cuidando de ti

Para establecer el valor de las cuentas por cobrar pendientes de pago a la fecha del siniestro, se seguirá el procedimiento siguiente:

- a) El promedio base mensual de las cuentas por cobrar establecido se ajustará de acuerdo al porcentaje de aumento o disminución que el promedio de ventas brutas del negocio de los doce meses inmediatamente anteriores al siniestro haya tenido, comparado con el promedio de ventas durante los doce meses anteriores a la iniciación de la vigencia de esta cláusula.
- b) Además, el promedio base mensual de las cuentas por cobrar se ajustará con cualquier variación demostrable entre dicho promedio y el mes en que ocurrió el siniestro, y se tomarán en consideración las fluctuaciones normales en la suma de cuentas por cobrar dentro del mes afectado por el siniestro.

La cifra así establecida será el valor de las cuentas por cobrar pendientes de pago, al momento del siniestro.

2. Determinación de la Pérdida

La pérdida producida por el siniestro se obtendrá deduciendo del valor de las cuentas por cobrar al momento del siniestro, el valor de las cuentas demostrables por medio de los registros y/o documentos no destruidos o dañados por el siniestro y el valor de las cuentas cobradas por el Asegurado; así como también el porcentaje normal de cuentas incobrables del negocio u operación del Asegurado.

El Asegurado deberá realizar todos sus esfuerzos en obtener el pago de las cuentas por cobrar, usando cualquier medio a su alcance para suplir los documentos destruidos o dañados y pondrá a disposición de la Compañía todos sus libros, registros y controles que ésta razonablemente le solicite en relación con la pérdida.

3. Proporción Indemnizable

Si al momento de ocurrir un siniestro la Suma Límite de Responsabilidad fuere menor que el valor determinado de las cuentas por cobrar a ese mismo momento, la indemnización de las pérdidas se hará en la proporción que exista entre la Suma Límite de Responsabilidad y el valor determinado de las cuentas por cobrar.

4. Recuperaciones

Si la Compañía hubiere indemnizado al Asegurado por alguna o algunas pérdidas de cuentas por cobrar a causa de siniestros cubiertos por esta cláusula, y el Asegurado cobrara posteriormente tal o tales cuentas, éste se obliga a devolver a la Compañía la suma indemnizada de las mismas.

Para estos efectos, la Compañía tendrá el derecho de examinar y auditar los libros y registros del Asegurado para verificar las recuperaciones y cualquier otra materia relacionada con esta cláusula. La obligación del Asegurado y el derecho de la Compañía establecidos en el párrafo anterior, se mantendrán vigentes hasta tres (3) años después del vencimiento de esta cláusula.

IV. En todo caso, para el cálculo de la indemnización, se aplicarán los deducibles y/o participación del Asegurado en las pérdidas que pudieren corresponder, según la Póliza o Anexos que formen parte de la misma.

APLICACION DE LAS CONDICIONES GENERALES Y ESPECIALES

Queda entendido y convenido que todas las Condiciones Generales y Especiales de la Póliza, continúan vigentes y serán aplicables a esta cláusula, excepto en lo que sean modificadas por la misma.

San Salvador, 23 de noviembre de 2017.



**CLAUSULA DE COSTO DE EXTINGUIR INCENDIOS
SEGURO CONTRA INCENDIO**

Esta Cláusula forma parte de la Póliza No. 18550

Si en cualquier momento sucediere un gasto con la finalidad de extinguir un incendio, dicho costo será considerado como parte de la pérdida y será cubierto por la Póliza, pero dicho gasto no será considerado como parte del valor de la propiedad. No obstante, la responsabilidad de la Compañía no excederá del límite máximo establecido en la Póliza.

San Salvador, 23 de noviembre de 2017.



Mas de 100 años cuidando de ti

**CLAUSULA DE REMOCION DE ESCOMBROS
SEGURO CONTRA INCENDIO**

Esta Cláusula forma parte de la Póliza No. 18550

COBERTURA ADICIONAL

Por la presente Cláusula queda entendido y convenido que, no obstante lo establecido en las Condiciones Generales de la Póliza, de la cual esta Cláusula forma parte, el Seguro a que la misma se refiere se extiende a cubrir el importe de los costos y gastos necesarios en que el Asegurado incurra con consentimiento previo de la Compañía en concepto de REMOCION DE ESCOMBROS, DESMANTELAMIENTO Y/O DEMOLICION Y APUNTALAMIENTO de la parte de los bienes asegurados, destruidos por incendio o cualesquiera otros riesgos adicionales cubiertos por la Póliza.

Esta cobertura adicional queda sujeta a las siguientes **CONDICIONES ESPECIALES**:

1. Para los efectos de la aplicación de esta Cláusula, el Asegurado deberá solicitar el valor por asegurar de tales costos y gastos, lo que se hará constar expresamente y por separado en las Condiciones Especiales de la Póliza. Tal valor será adicional a la Suma Asegurada de la Póliza.
2. La indemnización bajo esta Cláusula, no estará sujeta a la aplicación de la Cláusula SEXTA - PROPORCION INDEMNIZABLE de las Condiciones Generales de la Póliza, o Especiales que la modifiquen.
3. En todo caso, para el cálculo de la indemnización, se aplicarán los deducibles y/o participación del Asegurado en las pérdidas que pudieren corresponder, según la Póliza o Anexos que formen parte de la misma.

APLICACION DE LAS CONDICIONES GENERALES Y ESPECIALES

Queda entendido y convenido que todas las Condiciones Generales y Especiales de la Póliza continúan vigentes y serán aplicables a esta Cláusula, excepto en lo que sean modificadas por la misma.

San Salvador, 23 de noviembre de 2017.



11

Mas de 100 años cuidando de ti

**CLAUSULA DE REINSTALACION
AUTOMATICA DE SUMA ASEGURADA
SEGURO CONTRA INCENDIO**

Esta Cláusula forma parte de la Póliza No. 18550

CONDICION ESPECIAL

Por esta Cláusula queda entendido y convenido que se sustituye la Cláusula DECIMA QUINTA - DISMINUCION Y REINSTALACION DE LA SUMA ASEGURADA de las Condiciones Generales de la presente Póliza por la siguiente:

DISMINUCION Y REINSTALACION AUTOMATICA DE LA SUMA ASEGURADA

Toda indemnización que la Compañía pague o reconozca a pagar por un siniestro cubierto por esta Póliza y sus Anexos, reducirá en igual cantidad la Suma Asegurada.

No obstante, si el Asegurado repone o repara los bienes afectados por el siniestro, antes o después de recibir la indemnización, la Suma Asegurada se reinstalará automáticamente, sin formalidad alguna, por el valor indemnizado o a indemnizar por la Compañía, desde la fecha de tal reposición o reparación hasta el vencimiento natural de la Póliza.

La presente Cláusula queda sujeta a las siguientes DISPOSICIONES ESPECIALES:

1. Para que esta Cláusula tenga validez y resulte aplicable, es obligación del Asegurado dar aviso a la Compañía del valor de los bienes repuestos o reparados en la medida que tales reposiciones o reparaciones sean efectuadas, dentro de los treinta (30) días siguientes, para efectos que la Compañía cobre la prima adicional, calculada a prorrata sobre el valor correspondiente, durante el período comprendido entre la fecha de la reposición o reparación, hasta el vencimiento natural de la Póliza.
2. Si los bienes asegurados están descritos en las Condiciones Especiales de la Póliza o en Anexos de la misma en forma individual o formando grupos, la reducción y reinstalación se aplicarán para cada bien individual o para cada grupo, en forma separada.
3. La reinstalación automática a que se refiere esta Cláusula, quedará limitada a dos veces durante la vigencia de la Póliza. Si se produjere un nuevo siniestro, la Compañía aplicará la Cláusula DECIMA QUINTA - DISMINUCION Y REINSTALACION DE LA SUMA ASEGURADA de las Condiciones Generales de la Póliza.

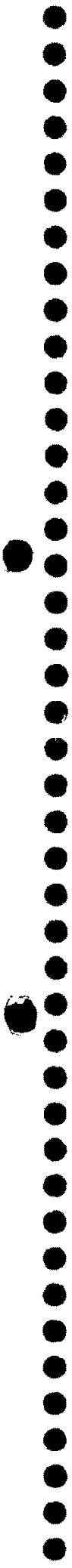

Mas de 100 años cuidando de ti

APLICACION DE LAS CONDICIONES GENERALES Y ESPECIALES

Queda entendido y convenido que todas las Condiciones Generales y Especiales de la Póliza continúan vigentes y serán aplicables a esta cláusula, excepto en lo que sean modificadas por la misma.

Especialmente se declara que la presente Cláusula:

- a) En ninguna forma modifica las cláusulas QUINTA - RIESGOS NO CUBIERTOS y VIGESIMA - TERMINACION ANTICIPADA de las Condiciones Generales de la Póliza, de la que esta Cláusula forma parte.
- b) En ninguna forma aumenta la Suma Asegurada de la Póliza, estableciéndose expresamente que la responsabilidad de la Compañía estará limitada en todo caso por las estipulaciones contenidas en las Cláusulas SEXTA - PROPORCION INDEMNIZABLE y SEPTIMA - OTROS SEGUROS de las Condiciones Generales de la Póliza.

San Salvador, 23 de noviembre de 2017.

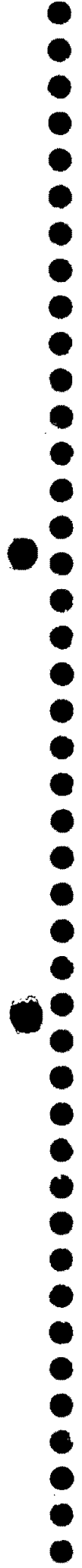

11
12
13
14
15
16
17
18
19
20
21
22
23
24
25
26
27
28
29
30

**CLAUSULA DE NUEVAS ADQUISICIONES
SEGURO CONTRA INCENDIO**

Esta Cláusula forma parte de la Póliza No. 18550

COBERTURA ADICIONAL

Por la presente Cláusula queda entendido y convenido que, no obstante lo establecido en las Condiciones Generales de la Póliza, de la cual esta Cláusula forma parte, la Compañía cubrirá automáticamente el incremento de la Suma Asegurada de la Póliza, producido por nuevas adquisiciones o incorporación de bienes muebles similares a los descritos en las Condiciones Especiales de la presente Póliza, siempre que no consistan en edificaciones, mercaderías, materias primas, productos en proceso o terminados.

OBLIGACION DEL ASEGURADO

Para que esta cobertura sea aplicable, el Asegurado queda obligado a informar a la Compañía, dentro del plazo de treinta (30) días contados a partir de la fecha en que fueron recibidos los bienes en los lugares especificados en la Póliza.

Esta cobertura queda sujeta a las siguientes **CONDICIONES ESPECIALES**:

1. Para los efectos de la aplicación de esta Cláusula, el Asegurado deberá solicitar la suma por asegurar, lo que se hará constar expresamente y por separado en las Condiciones Especiales de la Póliza. Tal valor será adicional a la Suma Asegurada de la Póliza.
2. Queda entendido y convenido que esta cobertura automática no surtirá efecto, cuando entre la fecha de recepción de los bienes y ocurrencia del siniestro, exista un período mayor de treinta (30) días.
3. En todo caso, para el cálculo de la indemnización, se aplicarán los Deducibles y/o participación del Asegurado en las pérdidas que pudieren corresponder, según la Póliza o Anexos que formen parte de la misma.

APLICACION DE LAS CONDICIONES GENERALES Y ESPECIALES

Queda entendido y convenido que todas las Condiciones Generales y Especiales de la Póliza continúan vigentes y serán aplicables a esta Cláusula, excepto en lo que sean modificadas por la misma.

San Salvador, 23 de noviembre de 2017.

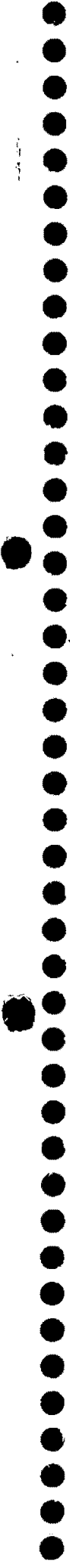

Mas de 100 años cuidando de ti

**CLAUSULA DE LIBROS DE CONTABILIDAD Y REGISTROS
SEGURO CONTRA INCENDIO**

Esta Cláusula forma parte de la Póliza No. 18550

COBERTURA ADICIONAL

Por la presente cláusula queda entendido y convenido que, no obstante lo establecido en el literal f) de la Cláusula Tercera - BIENES EXCLUIDOS de las Condiciones Generales de la Póliza, de la cual esta cláusula forma parte, la misma se extiende a cubrir las pérdidas o daños causados a los libros de contabilidad, gráficos, tarjeteros y otros registros que no formen parte de un sistema electrónico de procesamiento de datos. En todo caso, la indemnización no excederá del costo material de los libros, páginas o cualquier otro material en blanco, más el costo real del trabajo necesario para transcribir o reproducir tales libros o registros.

Esta cobertura adicional queda sujeta a las siguientes **CONDICIONES ESPECIALES**:

1. Para los efectos de la aplicación de esta cláusula, el Asegurado deberá solicitar la suma por asegurar, lo que se hará constar expresamente y por separado en las Condiciones Especiales de la Póliza. Tal valor será adicional a la suma asegurada de la Póliza.
2. La indemnización bajo esta cláusula, no estará sujeta a la aplicación de la Cláusula Sexta - PROPORCION INDEMNIZABLE de las Condiciones Generales de la Póliza o Especiales que la modifiquen.
3. En todo caso, para el cálculo de la indemnización se aplicarán los Deducibles y/o participación del Asegurado en las pérdidas que pudieren corresponder, según la Póliza o Anexos que formen parte de la misma.

APLICACION DE LAS CONDICIONES GENERALES Y ESPECIALES

Queda entendido y convenido que todas las Condiciones Generales y Especiales de la póliza continúan vigentes y serán aplicables a esta cláusula, excepto en lo que sean modificadas por la misma.

San Salvador, 23 de noviembre de 2017.

INTERRUPCION DE NEGOCIOS PARA RIESGOS INDUSTRIALES

El presente Anexo forma parte integrante de la Póliza N° INC-18550 del Ramo de INCENDIO.

CLAUSULA PRIMERA.-RIESGO ADICIONAL CUBIERTO.- Por el presente Anexo queda entendido y convenido que, no obstante lo estipulado en contrario en el literal g) de la CLAUSULA CUARTA.-RIESGOS EXCLUIDOS de las Condiciones Generales de la Póliza, de la cual este Anexo forma parte, el seguro a que la misma se refiere, se extiende a cubrir la PERDIDA REAL SUFRIDA que resulte directamente de la interrupción necesaria del negocio por destrucción o daños a los bienes amparados, por cualquiera de los riesgos cubiertos por la Póliza, incluyendo la cobertura de Huelgas, Paros, Motines, Tumultos y Alborotos Populares, según HTA-2001, pero sin exceder la Reducción de la Utilidad Bruta, menos aquellos cargos y gastos que no necesariamente continúen, mientras dure la interrupción del Negocio, pero solamente durante el tiempo que normalmente se requeriría, empleando para ello una razonable prontitud y diligencia, para reconstruir, reparar o reemplazar aquellas partes de los bienes asegurados, que hubieren sido destruidos o dañados.

Este tiempo se comenzará a contar desde la fecha que haya ocurrido la destrucción o daños, sin limitarlo a la fecha de vencimiento de esta Póliza, si dicho tiempo se prolongará más allá de tal fecha, sin exceder de la PERDIDA REAL SUFRIDA, y como máximo la suma Asegurada por este anexo.

Se tomarán en consideración los cargos y gastos normales, incluyendo los salarios, en la cuantía que sea necesaria, para reanudar las operaciones del Negocio con la misma calidad de servicio que existía inmediatamente antes del siniestro.

CLAUSULA SEGUNDA.-GASTOS PARA DISMINUIR LA PERDIDA.- Este anexo también cubre todos aquellos gastos adicionales en que incurra el Asegurado, con el objeto de disminuir las pérdidas aseguradas bajo esta cobertura, sin que dichos gastos excedan en ningún caso de la cantidad en que quede reducida la pérdida cubierta. Estos gastos no están sujetos a la Cláusula Proporción Indemnizable. No se encuentran amparados bajo ninguna manera por esta cobertura, los cargos y gastos originados por la extinción de un incendio.

CLAUSULA TERCERA.-REANUDACION DE OPERACIONES.- Es condición de este seguro que, si por medio de una reanudación parcial o completa de las operaciones, el Asegurado pueda reducir las pérdidas causadas por la Interrupción del Negocio, tal reducción se tomará en cuenta al establecer la suma a indemnizar. Las acciones que debe tomar el Asegurado para lograr lo anterior son:

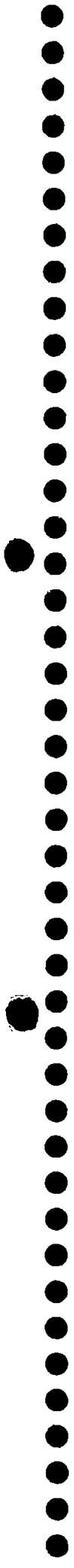

- 1) Reanudar parcial o completamente las operaciones en la propiedad aquí descrita, haya sido esta dañada o no;
- 2) Hacer uso de otras propiedades en la ubicación Asegurada o en cualquier otro lugar;
- 3) Cualquier actividad encaminada a disminuir la pérdida.

CLAUSULA CUARTA.-PROPORCION INDEMNIZABLE.- Es entendido y convenido, que en caso de siniestro, la Compañía no estará obligada a indemnizar una proporción mayor de la pérdida, que aquella que guarde la suma Asegurada para esta cobertura, con respecto al porcentaje de Coaseguro que figura en las especificaciones, aplicado a la Utilidad Bruta que se habría devengado durante los doce meses inmediatos siguientes a la fecha del daño o destrucción de los bienes asegurados si el siniestro no hubiera ocurrido.

CLAUSULA QUINTA.-OBLIGACIONES ESPECIALES DEL ASEGURADO.- Independientemente de sus otras obligaciones contractuales, el asegurado se compromete a lo siguiente:

- 1) Usar la mayor prontitud y diligencia en efectuar y permitir que se efectúen todas las acciones encaminadas a reducir cualquier interrupción o interferencia con el negocio y de evitar o reducir cualquier siniestro;
- 2) Guardar los libros, comprobantes y documentos de su contabilidad en un lugar seguro; permitir a las personas destinadas por la Compañía la inspección de tales libros, comprobantes y documentos cuando esta la solicite;
- 3) Reducir en lo posible los gastos asegurados durante el período de interrupción, lo que se tomará en cuenta al establecer la pérdida amparada por este Anexo.

CLAUSULA SEXTA.-INTERRUPCION DE AUTORIDAD CIVIL.- La Responsabilidad amparada por este Anexo se amplía a cubrir en las Condiciones estipuladas en el mismo, la PERDIDA REAL SUFRIDA por el Asegurado, únicamente por dos semanas consecutivas, cuando a causa directa de un riesgo asegurado, por orden de autoridad civil, se prohíba o impida el acceso a los bienes aquí descritos.

CLAUSULA SEPTIMA.-LIMITES DE RESPONSABILIDAD.- La responsabilidad de la Compañía en ningún caso excederá de la Suma Asegurada por este anexo, en el entendido que la misma corresponde al 100% de la Utilidad Bruta. En caso de existir otros seguros, la responsabilidad de la Compañía no será mayor a la proporción que exista entre la suma aquí Asegurada con respecto al total de todos los seguros que amparen los mismos intereses.

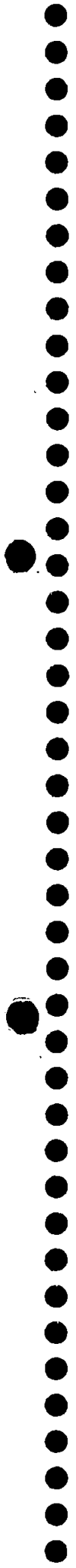

CLAUSULA OCTAVA.-EXCLUSIONES.- Además de las exclusiones que constan en las Condiciones Generales de la Póliza, la Compañía no responderá por:

- 1) Ninguna pérdida causada por daños y destrucción de los bienes, si tal pérdida no ocasiona una disminución en la utilidad Bruta del Asegurado;
- 2) Pérdida que pudiera ser causada por la aplicación de cualquier disposición, ley o reglamento sobre la construcción, reparación o demolición de edificios o estructuras;
- 3) Pérdida que se origine de la suspensión, expiración o Cancelación de cualquier arrendamiento, contrato, reservación, concesión, licencia, patente, pedido u orden, ni por cualquier otra pérdida consecuente de origen remoto.
- 4) Pérdida originada por interferencias de huelguistas u otras personas, que afecten a los bienes asegurados, impidiendo su reconstrucción, reparación o reposición o impidan la reanudación o continuación del Negocio.

CLAUSULA NOVENA.-REPARACIONES, MEJORAS Y NUEVAS CONSTRUCCIONES.-

Este Anexo se extiende a cubrir, sujeto a todas sus condiciones y estipulaciones, las pérdidas resultantes de la destrucción o daños de las reparaciones, mejoras y nuevas construcciones, en los predios descritos en las Especificaciones, mientras las obras se encuentran en proceso y cuando están terminadas y ocupadas, siempre que, en caso de destrucción o daños de dichas propiedades, como consecuencia de un riesgo cubierto, ocasionen demora en las operaciones del Negocio del Asegurado; el período de tiempo por el cual la Compañía será responsable, se determinará tal como se especifica en las Condiciones de este anexo y el valor de las pérdidas deberá calcularse desde la fecha de interrupción de las operaciones, teniendo en cuenta lo que habría pasado, si no hubiera ocurrido la destrucción o daños.

CLAUSULA DECIMA.-POLIZA BASICA.- Esta cobertura tendrá efecto solamente si la totalidad de los bienes que integran el negocio, se encuentran asegurados contra daños materiales por una suma igual al 75% de su valor real por lo menos.

CLAUSULA DECIMA PRIMERA.-APLICACION DE LAS CONDICIONES GENERALES Y

ESPECIALES.- Queda entendido y convenido que todas las Condiciones Generales y Especiales de la Póliza continúan vigentes y serán aplicables a este anexo, excepto en lo que sean modificadas por el mismo y que toda referencia que se haga a "pérdidas o daños", será aplicable a pérdidas o daños ocasionados por el riesgo adicional cubierto por este anexo.

GRUPO CAM. S.A. DE C.V.
EL SALVADOR C.A. 3

000935

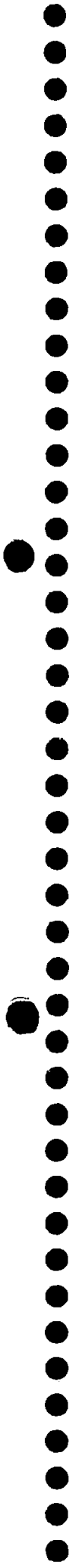

1971
1972
1973
1974
1975
1976
1977
1978
1979
1980
1981
1982
1983
1984
1985
1986
1987
1988
1989
1990
1991
1992
1993
1994
1995
1996
1997
1998
1999
2000
2001
2002
2003
2004
2005
2006
2007
2008
2009
2010
2011
2012
2013
2014
2015
2016
2017
2018
2019
2020
2021
2022
2023
2024
2025
2026
2027
2028
2029
2030
2031
2032
2033
2034
2035
2036
2037
2038
2039
2040
2041
2042
2043
2044
2045
2046
2047
2048
2049
2050

1971

DEFINICIONES

Para todo lo relacionado con el seguro amparado por este Anexo, los términos que a continuación se mencionan tendrán la interpretación que se expresa de la siguiente manera:

UTILIDAD BRUTA.

1. La suma de:

- 1.1. Valor total neto de ventas; y,
- 1.2. Otros ingresos derivados de las operaciones del negocio;

2. Menos el costo de:

- 2.1. Mercaderías vendidas, incluyendo su material de empaque y;
- 2.2. Materiales y suministros consumidos directamente en la prestación de servicios vendidos por el Asegurado; y,
- 2.4. Servicios adquiridos de terceros (no empleados del Asegurado) para su reventa y que no continúan bajo contrato.

No reducir ningún otro costo al establecer la Utilidad Bruta.

Al determinar la Utilidad Bruta, se tendrá en cuenta la experiencia del Negocio antes de la fecha del daño o destrucción y la probable experiencia posterior, de no haber ocurrido el siniestro.

MERCADERIAS.

Productos que el Asegurado mantiene en existencia para la venta, pero que no son fabricados por él.

NORMAL.

Las condiciones que habrían existido si el daño o destrucción no hubiere ocurrido.

EJERCICIO ECONOMICO.

Período de tiempo, generalmente de un año, al final del cual se determinan los resultados de las operaciones de un negocio.

Todos los demás términos, condiciones y limitaciones estipulados en la Póliza, continúan vigentes sin alteración alguna.

GRUPO CAM. S.A. DE C.V.
EL SALVADOR C.A.

000934

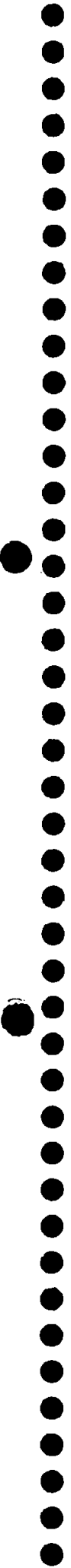

**ANEXO A. COBERTURA DE ASALTO Y ROBO SEGURO DE
COBERTURA DE FONDOS**

El presente Anexo forma parte integrante de la Póliza N° INC-18550 del Ramo de Incendio.

1. En consideración al pago de la Prima correspondiente, estipulada en este Anexo, La Centro Americana, S.A. en adelante llamada " La Compañía", acuerda con el Asegurado, en indemnizarle por las pérdidas de Bienes o Valores de su propiedad o sobre las cuales tuviere algún interés pecuniario o de los cuales fuere legalmente responsable, como consecuencia directa o inmediata de los riesgos cubiertos por este Anexo durante la vigencia, si dichas pérdidas ocurrieran bajo las circunstancias apuntadas más adelante.

2. DEFINICIONES

Para los efectos de este Anexo, los siguientes términos tendrán las definiciones que a continuación se expresan :

- a) **BIENES Y VALORES** : Dondequiera que aparezca en este Anexo la palabra Bienes o Valores, significa : Billetes de Banco, Cheques, Bonos, Cédulas Hipotecarias, Certificados y Títulos de Acciones, Certificados de Seguros, Cupones de Acciones o Bonos, Evidencias de Deudas, Girós, Girós Postales Documentos de Hipotecas y Títulos de propiedad sobre Bienes e Inmuebles, obligaciones, pagarés, sellos postales y del timbre fiscal, Valores y otros papeles y documentos de valor y todo otro instrumento similar a los antedichos, en los cuales el Asegurado tenga algún interés o que el Asegurado conserve en su poder para cualquier propósito y con cualquier carácter, bien sea que los conserve gratuitamente o no, y por los cuales sea o no el Asegurado responsable.

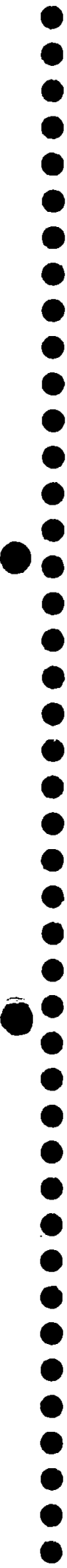

Faint, illegible markings or text located in the bottom left corner of the page.

- b) **EMPLEADO** : Es la persona natural que, en virtud de un Contrato individual de Trabajo, se obliga a prestar un servicio para el Asegurado, bajo la dependencia de éste a cambio de un salario.

3. RIESGOS CUBIERTOS Y PRIMAS ANUALES

- a) **DENTRO DE LOS LOCALES** : El presente Anexo cubre la pérdida de los bienes asegurados a consecuencia de robo, asalto o atraco con o sin violencia, o entradas a los establecimiento del Asegurado con escalamiento o por medio de la violencia o salidas de los establecimientos habiéndose entrado en ellos sin escalamiento o sin uso de la violencia y saliendo de los mismos usando de ella, cometidos todos estos hechos por terceras personas que no estén al servicio del Asegurado.

En días y horas no hábiles de trabajo, los bienes y valores deberán quedan guardado en bóvedas especiales o en cajas fuertes debidamente cerradas.

En todo caso en que se reclama la ocurrencia de robo, deben existir huellas visibles por la acción de herramientas, explosivos, elementos eléctricos o químicos, usados para forzar la entradas o las salidas del local del Asegurado.

- b) **FUERA DE LOS LOCALES** : Asimismo La Compañía indemnizará al Asegurado por pérdidas de bienes y valores que ocurran mientras se hallen dentro del Territorio de La República.

En lo referente a empleados o mensajeros debidamente autorizados por el Asegurado, la pérdida deberá ocurrir como consecuencia de atraco o asalto, con o sin armas, o accidente que sufra el empleado o mensajero, siempre que dicha pérdida haya ocurrido en días hábiles de trabajo para el Asegurado.

4. OBLIGACIONES DEL ASEGURADO

El Asegurado quedará en la obligación de elaborar a la mayor brevedad posible un Reglamento en el que quedarán consignadas las obligaciones de sus empleados en lo referente a depositar el dinero en el menor tiempo posible en una Agencia Bancaria a nombre del Asegurado.

GRUPO CAM, S.A. DE C.V.
EL SALVADOR C.A.



Faint, illegible markings or text located in the lower-left quadrant of the page.

5. EXCEPCIONES

Queda entendido y convenido que La Compañía no tendrá responsabilidad alguna bajo los términos de este Anexo cuando los bienes o valores sean transportados como carga, a no ser que se trate de una Empresa de transporte con vehículos blindados de motor, ni cuando sea transportado por vía aérea o remitido por envío postal o por correo o de cualquiera otra forma que no sea de las mencionadas en el literal b) de esta misma Cláusula.

De la misma manera queda entendido y convenido que la Compañía no tendrá ninguna responsabilidad, si al ocurrir una pérdida, no se han observado las Condiciones siguientes :

- a) En los vehículos transportadores queda terminantemente prohibido la presencia de personas ajenas al Asegurado, a menos que se trate de miembros del Cuerpo de Policía o de cualquier otro cuerpo especializado en la custodia y vigilancia en el transporte y traslado de los bienes asegurados.
- b) Los traslados deben de hacerse en vehículos propiedad del Asegurado o del empleado o mensajero o alquilados por el Asegurado.

Queda entendido y convenido que todas las condiciones de la Póliza continúan vigentes y serán aplicables a este Anexo excepto en lo que sean modificadas por el mismo.

CLAUSULA DE EXENCION DE VALORIZACION

El presente Anexo forma parte integrante de la Póliza N° INC-18550 del Ramo de Incendio.

CONDICION ESPECIAL:

Por la presente Cláusula queda entendido y convenido que, no obstante lo estipulado en las Condiciones Generales de la Póliza, de la cual esta Cláusula forma parte, en caso que el monto de las pérdidas o daños cubiertos por esta Póliza o sus Anexos sea inferior al uno por ciento (1%) de la suma total asegurada o de CINCUENTA MIL 00/100 DOLARES (US\$50,000.00) el que fuere menor, la Compañía conviene en no hacer ningún inventario o valorización de los bienes asegurados, para efectos de verificar la relación entre la Suma Asegurada y el valor real de los bienes al momento del siniestro.

Si los bienes asegurados están descritos en las Condiciones Especiales en forma individual o formando grupos, la Condición anterior se aplicará por cada grupo en forma separada.

APLICACION DE LAS CONDICIONES GENERALES Y ESPECIALES.

Queda entendido y convenido que todas las Condiciones Generales y Especiales de la Póliza continúan vigentes y serán aplicables a esta Cláusula, excepto en lo que sean modificadas por la misma.

GRUPO CAM, S.A. DE C.V.
EL SALVADOR C.A.

000930

**ANEXO B- COBERTURA DE FIDELIDAD
SEGURO DE COBERTURA DE FONDOS**

El presente Anexo forma parte integrante de la Póliza N° INC-18550 del Ramo de Incendio.

1. LA CENTRO AMERICANA, S.A. de esta plaza, en consideración al pago de la prima anual correspondiente estipulada en la Cláusula Quinta de este Anexo, se obliga en indemnizar al Asegurado por cualquier pérdida de bienes u otros valores de su propiedad, o sobre los cuales tuviere un interés pecuniario o de los cuales fuere legalmente responsable, que dicho Asegurado sufra como consecuencia de hurto, estafa, fraude, falta de honradez, falsificación, robo, desfalco, sustracción indebida, malversación o cualquier otro acto de mala fe o criminal, cometidos por los empleados que desempeñan las plazas que adelante se mencionan, ya sea que dichos actos sean cometidos directamente o en connivencia con otros, ya sea como autores, cómplices o encubridores.

2. **REGLAS SOBRE EL DESCUBRIMIENTO DE PERDIDAS.**
Este Anexo indemnizará únicamente las pérdidas ya mencionadas, que ocurran durante la vigencia de este Anexo y sean descubiertas durante el mismo período o durante los 30 días subsiguientes a la fecha de vencimiento, cancelación o caducidad del mismo, o fallecimiento, renuncia o despido del empleado, y siempre que tales pérdidas hayan resultado como consecuencia de los actos a que se refiere la Cláusula Primera de este Anexo.

3. **QUEDA ENTENDIDO QUE:**
 - a) Si el Asegurado al entrar en vigor este Anexo, o posteriormente, o por medio de cualquier declaración, manifiesta que está o estará protegido o que tienen cualquier otra garantía contra las pérdidas aquí mencionadas, la Compañía estará obligada a indemnizar al Asegurado solamente las pérdidas sufridas en proporción al valor de tales garantías o fianzas, ya sea que se encuentren en vigor o que hayan caducado.

- b) Si el Asegurado sufre alguna pérdida de las previstas en este Anexo imputable al empleado titular de la plaza cubierta y principia o entra en cualquier arreglo o transacción con dicho empleado sin haber obtenido anteriormente la aprobación escrita de la Compañía, automáticamente ésta no tendrá ninguna responsabilidad por dicha pérdida.
- c) Al descubrir el Asegurado cualquier pérdida, inmediatamente después de dicho descubrimiento, presentará a la Compañía un reclamo por escrito dando los detalles de la pérdida en cuestión. La Compañía tendrá 30 días, contados a partir de la fecha en que se haya depositado el reclamo, para verificarlo y pagarlo, tiempo durante el cual no se podrá seguir ningún juicio contra la Compañía, en lo que se refiere al reclamo.

En el momento que el Asegurado descubra algún acto fraudulento o deshonesto del empleado, en relación con las obligaciones por las que está asegurado, deberá tomar las precauciones del caso para evitar que el importe de la pérdida sea aumentado.

El incumplimiento por parte del Asegurado de la anterior condición exime a la Compañía de toda responsabilidad por cualquier pérdida ocasionada por actos fraudulentos o deshonestos posteriores del empleado.

Al ser indemnizado el Asegurado por el importe de cualquier pérdida en relación con el presente Anexo y serle solicitado por la Compañía, aquel se obliga a entablar, a costa y bajo la dirección de la Compañía, las acciones penales y las civiles correspondientes a efectos de obtener del empleado la recuperación o pago de las indemnizaciones hechas por la Compañía.

4. EXCLUSIONES

Queda entendido y convenido que la Compañía no responderá por pérdida alguna que bien en su origen o extensión, directa o indirectamente se deba a:

- a) Robo cometido al empleado que desempeñe la plaza cubierta.
- b) Desaparecimiento de fondos que no hayan sido debidamente entregados al empleado que desempeñe la plaza cubierta.
- c) Actos del empleado que desempeñe la plaza cubierta que no sean atribuibles a fraude o deshonestidad y en los cuales el empleado actuó de buena fe con instrucciones del Asegurado.

GRUPO CAM, S.A. DE C.V.
EL SALVADOR C.A.

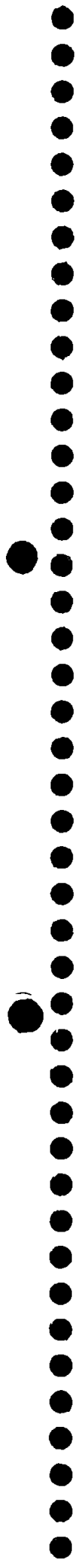

d) Los robos o pérdidas de que sean víctimas, los empleados que el Asegurado sepa que son responsables de un acto de infidelidad, anterior o no, a la emisión de la póliza a la cual se haya agregado el presente Anexo.

5. PRIMA ANUAL

La prima anual que el Asegurado se obliga a pagar a la Compañía será la descrita en la póliza.

6. PLAZAS CUBIERTAS Y LIMITES DE RESPONSABILIDAD.

Según Póliza.

En testimonio de lo cual, La Centro Americana, S.A., emite el presente Anexo en la Ciudad de San Salvador,

GRUPO CAM, S.A. DE C.V.
EL SALVADOR C.A.



9-10-1964
10-1-1964

10-1-1964

Mas de 100 años cuidando de ti

**ANEXO DE HURTO AGRAVADO Y/O ROBO PARA
RIESGOS COMERCIALES E INDUSTRIALES
SEGURO CONTRA INCENDIO**

Este Anexo forma parte de la Póliza No. 18550
y estará vigente mientras lo esté la Póliza Principal a la cual se agrega el presente Anexo.

RIESGOS CUBIERTOS:

- a) La pérdida de bienes muebles, a consecuencia de hurto agravado perpetrado por cualesquier persona o personas que haciendo uso de violencia, del exterior, al interior del edificio asegurado en que aquellos se encuentren, dejen señales visibles de violencia en el lugar donde se penetró.
- b) Los daños materiales a bienes muebles e inmuebles causados con motivo del hurto agravado y/o robo, a que se refiere el literal anterior, siempre que éstos dejen señales visibles de violencia, que el mismo literal especifica.

DESCRIPCION DE LOS BIENES ASEGURADOS, LÍMITE DE RESPONSABILIDAD Y PRIMA

- a) Bienes asegurados y ubicación de los mismos;
- b) Limite de responsabilidad y prima;
- c) Deducible: De acuerdo a lo indicado en las condiciones especiales de la Póliza.
- d) Toda indemnización que la Compañía tenga que hacer al Asegurado, como consecuencia de un siniestro cubierto por éste Anexo, quedará sujeto a un Deducible según se establece en las Condiciones Especiales de la póliza; y en adición una participación según se establece en las Condiciones especiales de la póliza. El deducible y participación antes mencionados se aplicará en cada evento

COBERTURAS ADICIONALES

Robo, entendiéndose como el apoderamiento de una cosa mueble, parcial o totalmente ajena, sustrayéndola de quien la tuviere, mediante la violencia o amenaza en la persona del Asegurado, de sus familiares, o empleados, o los reduzcan por cualquier medio a la imposibilidad de resistir.

CONDICIONES ESPECIALES

1. EXCLUSIONES

La Compañía no responderá por las pérdidas o daños causados a, o que sean consecuencia de:

1.1 BIENES

- a) Dinero en efectivo y/o notas de banco, cheques, bonos, letras de cambio, estampillas, títulos, obligaciones, especies fiscales, monedas, libros y registros de contabilidad o de comercio o de documentos de cualquier naturaleza.
- b) Lingotes u objetos de oro y plata, alhajas y pedrerías, objetos raros o de arte, manuscritos, planos, croquis, dibujos, patrones, modelos o moldes.
- c) Vehículos automotores de cualquier clase y animales vivos.
- d) Objetos de valor científico, artístico, arqueológico, cultural, militar o religioso



Mas de 100 años cuidando de ti

- e) Bienes situados en entradas, pasillos, escaleras y demás lugares de acceso público en el interior de los edificios en que están contenidos los bienes asegurados.

1.2 RIESGOS

- a) Que se produzcan durante, después o al amparo de la situación creada por:
- Incendio
 - Explosión
 - Terremoto, o cualquier perturbación de la naturaleza
 - Huelgas, paros, disturbios de carácter obrero, motines, tumultos o alborotos populares, actos cometidos en conexión con alguna organización política, así como por motivo de las medidas que tomen las autoridades para evitar o reprimir tales acontecimientos.
 - Hostilidades, actividades y operaciones de guerra; ya sea que haya sido declarada o no, invasión de enemigo extranjero, guerra intestina, revolución, rebelión, insurrección, conspiración, suspensión de garantías o acontecimientos que originen esas situaciones de derecho o de hecho.
- b) Medidas dictadas por cualquier autoridad legalmente constituida.
- c) Ocasionados por saqueo, detención, captura y decomiso.
- d) Ocasionados por hurto, intento de hurto cuando sea autor o cómplice cualquier familiar o empleado del Asegurado, o cualquier persona que penetre lícitamente a los edificios o locales, o cuyo acceso a los mismos sea permitido por el Asegurado, por algún familiar o empleado del mismo, ya sea con o sin engaño.

2. PROCEDIMIENTO ESPECIAL EN CASO DE PERDIDA

Además de las obligaciones a que está sujeto el Asegurado, según la Cláusula **DECIMA PRIMERA "PROCEDIMIENTO EN CASO DE SINIESTRO"**, de las Condiciones Generales de la Póliza a la cual se agrega el presente Anexo, el Asegurado estará en la obligación de notificar a la autoridad correspondiente el hecho sucedido y entregará a la Compañía la certificación correspondiente emitida por las autoridades ante quien se verificó la denuncia. La Compañía, no tomará ninguna determinación con respecto al presente Anexo, en tanto el Asegurado no le entregue la certificación arriba mencionada.

3. SALVAMENTOS U OBJETOS RECUPERADOS

Todo artículo hurtado o robado por el cual se hubiere indemnizado al Asegurado, pasará a ser propiedad de la Compañía, en caso de recobrase; pero, ésta podrá entregarlo al Asegurado quedando obligado éste a devolver la indemnización percibida.

Si cualquier artículo hurtado o robado es devuelto al Asegurado o recobrado por él, deberá dar aviso inmediatamente a la Compañía, estando obligado a devolver la indemnización recibida por el mismo.

GRUPO CAM, S.A. DE C.V.
EL SALVADOR S.A.



1954

1955

1956

1957

1958

1959

1960

1961

1962

1963

1964
1965
1966
1967
1968
1969
1970
1971
1972
1973
1974
1975
1976
1977
1978
1979
1980
1981
1982
1983
1984
1985
1986
1987
1988
1989
1990
1991
1992
1993
1994
1995
1996
1997
1998
1999
2000
2001
2002
2003
2004
2005
2006
2007
2008
2009
2010
2011
2012
2013
2014
2015
2016
2017
2018
2019
2020
2021
2022
2023
2024
2025

Mas de 100 años cuidando de ti

4. DISMINUCION Y REINSTALACION DE LA SUMA ASEGURADA

Toda indemnización que la Compañía pague bajo las condiciones de este Anexo reducirá en igual cantidad la Suma Asegurada. Sin embargo, por acuerdo de las partes podrá reinstalarse la responsabilidad de la Compañía, hasta por la suma originalmente asegurada, mediante el pago de la prima que corresponda.

Si los bienes asegurados están descritos en las Condiciones Particulares y/o Especiales en forma individual o formando grupos, la reducción o reinstalación se aplicará para cada bien individual o para cada grupo en forma separada.

San Salvador, 23 de noviembre de 2017.

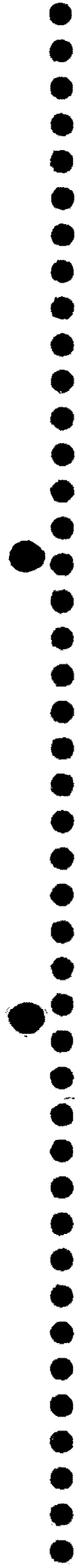

SEGURO DE RESPONSABILIDAD CIVIL

POLIZA N° RC-1713

LA CENTRO AMERICANA, S.A., del domicilio de San Salvador, El Salvador, Centro América, en lo sucesivo denominada LA ASEGURADORA, conviene en asegurar a :

“ GRUPO CAM, S.A. DE C.V. ”

Del domicilio de San Salvador, Departamento de El Salvador, llamado EL ASEGURADO, bajo La Póliza antes mencionada de acuerdo con las Condiciones Generales y Especiales, teniendo prelación las últimas sobre las primeras.

Agente : Técnica de Riesgos de Centroamerica, S.A. de C.V. (1128)

avr*

**GRUPO CAM, S.A. DE C.V.
EL SALVADOR C.A.**

000923

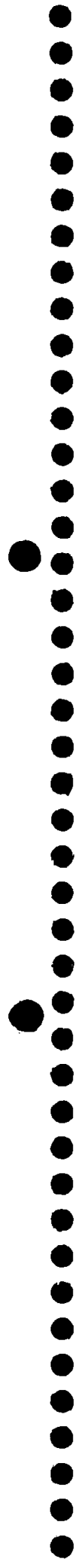

**SEGURO DE RESPONSABILIDAD CIVIL
POLIZA N° RC-1713**

Datos Generales

Asegurado GRUPO CAM, S.A. DE C.V.

Dirección ALAMEDA ROOSEVELT Y 35 AV. BORTE N° 145, ANTIGUO LOCAL SABATER,
SAN SALVADOR, SAN SALVADOR

Teléfono 22609848

N° Unico J 89501

Vigencia 20/11/2017 20/11/2018 (Ambas fechas a las doce meridiano)

Detalle de Prima

Prima Anual	\$1,562.50
Periodo de 365 día(s)	\$1,562.50
Gastos de Emisión	\$0.00
Recargo por Fraccionamiento de Pago	\$0.00
Impuestos después de Fraccionamiento	\$203.13
Total a Cancelar	\$1,765.63

Forma de Pago 1 Pago Anual

Agente No : 1128 TECNICA DE RIESGOS DE CENTROAMERICA, S.A. DE C.V.

Ejec. Comerc. Cia : GLADIS MEJIA DE RIVAS

**GRUPO CAM S.A. DE C.V.
EL SALVADOR S.A**

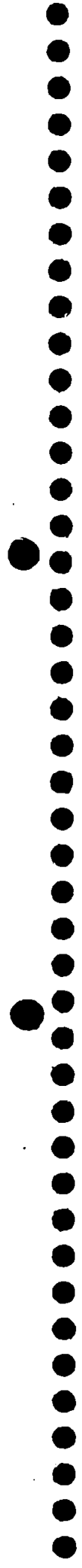

Mas de 100 años cuidando de ti

CONDICIONES PARTICULARES

BIENES Y UBICACIONES

35 Avenida Norte y Alameda Roosevelt, San Salvador

SUMAS ASEGURADAS Y LIMITES DE RESPONSABILIDAD

- El límite de responsabilidad de la Compañía como límite único y combinado para daños a bienes propiedad de terceros y personas será hasta por la suma de \$ 125,000.00

Total: 125,000.00

COBERTURA BASICA

COBERTURA

La cobertura otorgada por este Seguro, garantiza el pago de las indemnizaciones de que pueda resultar responsable civilmente el Asegurado, por los daños y perjuicios que se causen a terceros, tanto en bienes como en personas a consecuencia directa de las operaciones normales propias del giro de la empresa.

La cobertura se extiende a cubrir daños sobre los vehículos bajo cuidado, custodia y control del Asegurado, hasta \$20,000.00 por evento y en el agregado anual. Puede ser más de un vehículo siempre y cuando la sumatoria no exceda los \$20,000.00 y con un radio de prueba limitado a San Salvador, La Paz y Chalatenango; siempre y cuando el vehículo en prueba sea manejado por un empleado del Asegurado debidamente autorizado y con licencia vigente con más de un año de experiencia, durante la vigencia del seguro, así como los daños que ocasionen a otros vehículos de terceros incluyendo lesiones personales. No obstante se excluyen los daños a cualquiera que se encuentre a bordo del vehículo en prueba.

Queda entendido y convenido que para que tenga efecto la presente cobertura, el taller debe ser cerrado y con controles de entrada y salida de vehículos.

CLAUSULAS ESPECIALES

- Responsabilidad Civil de Predios y Operaciones

ESPECIFICACIONES

Giro de la empresa: Taller de reparación automotriz

RIESGOS NO CUBIERTOS Y EXCLUSIONES

- Responsabilidad Civil Profesional
- Responsabilidad Civil por Contaminación
- Responsabilidad Civil por Productos
- Caso fortuito y de fuerza mayor
- Daños punitivos y ejemplares
- Culpa inexcusable de la víctima
- Daños en serie
- Robo de bienes dejados dentro del vehiculo
- Asbestos
- Terrorismo
- Silicosis

GRUPO CAM, S.A. DE C.V.
EL SALVADOR C.A.



1974

1974

Mas de 100 años cuidando de ti

- Responsabilidad Civil Patronal
- Garantía de producto
- Garantí de pintura

DEDUCIBLES

- 10% de la pérdida ajustada mínimo de \$300.00, excepto:
- Robo total del vehículo: 10% sobre el valor comercial del vehículo
 - Daños materiales y colisiones en vehículo: 5% sobre el valor comercial del vehículo
 - Rotura de Cristales: 30% sobre el valor total

TASA GLOBAL DEL SEGURO

- La tasa Porcentual es de (1.25) y una prima Anual de \$1,562.50 (Ver detalle de primas pág 1)

LA CENTRO AMERICANA, S.A. compañía de seguros del domicilio de San Salvador, El Salvador, Centro América, denominada en adelante "La Compañía", asegura a favor de la persona arriba mencionada, denominada en lo sucesivo "El Asegurado", bajo esta póliza y de acuerdo con las Condiciones Generales y Particulares, teniendo prelación las últimas sobre las primeras.

En testimonio de lo cual, la compañía firma la presente póliza en la ciudad de San Salvador, el día 23 de noviembre del 2017



Emisión Ramos Generales

GRUPO CAM, S.A. DE C.V.
EL SALVADOR C.A.

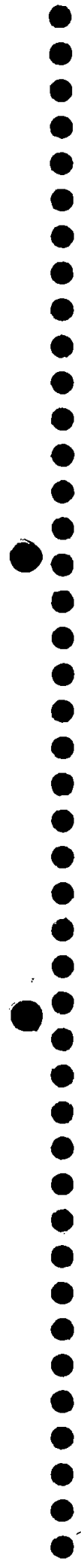

1954

1954

San Salvador, 23 de noviembre de 2017

Señor(a)
ASEGURADO(A)
Presente

Estimado(a) asegurado(a):

Deseamos agradecerle su confianza y fidelidad en nuestra Compañía al mantener vigente sus seguros y con ello mantener su tranquilidad personal, familiar y empresarial.

Su Compañía **MAPFRE | LA CENTRO AMERICANA**, continúa ofreciéndole nuevos y novedosos servicios que respondan a sus necesidades, dando como resultado un servicio rápido y eficiente; de ahí que en esta oportunidad le informamos que hemos lanzado el servicio de **REPORTE DE CUALQUIER SINIESTRO O RECLAMO, en forma inmediata las 24 horas y los 7 días de la semana, inclusive Horas No Hábiles, Fines de semana o Días Festivos**, llamándonos al número telefónico **2537-6666**, o por medio de mensaje Whatsapp número **7933.0939** del cual uno de nuestros operadores amablemente le atenderá y orientará su caso y de ser necesario enviará a un Perito o Ajustador para iniciar el trámite de inspección, complementación del Formulario de reclamo y documentación complementaria.

Le instamos a utilizar este nuevo servicio y estamos seguros será de gran ayuda y utilidad.

Finalmente, favor háganos saber inmediatamente cualquier inconveniente de servicio prestado.

Atentamente,



Responsable Reclamos Generales

GRUPO CAM. S.A. DE C.V.
EL SALVADOR C.A.

000919

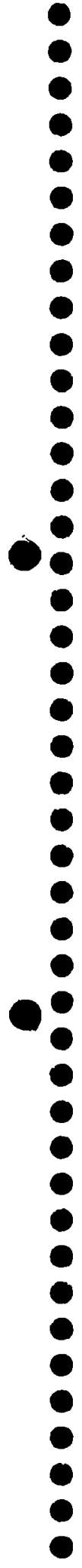

Handwritten text at the bottom left corner, possibly a page number or reference code.

CLAUSULA DE PREDIOS Y OPERACIONES

El presente Anexo forma parte integrante de la Póliza N° RC-1713 del Ramo de Responsabilidad Civil.

Esta cobertura ampara la Responsabilidad Civil extracontractual en que incurra el Asegurado por accidentes causados directamente a terceros por hechos u omisiones no intencionales que sean consecuencia directa de la propiedad, posesión, mantenimiento o uso de los predios, así como todas las operaciones necesarias e incidentales a ello, comprendiendo todas las actividades normales, inherentes y necesarias al desarrollo de los trabajos del Asegurado en la prosecución de los fines relativos a su negocio y todas las operaciones concernientes al mismo.

EXCLUSIONES:

Esta Cobertura no ampara:

- a) Accidentes ocasionados por mercancías o productos fabricados, vendidos o distribuidos por el Asegurado, después de que la posesión de los mismos haya sido traspasada a otros o que ocurran fuera de los predios controlados por el Asegurado.
- b) Operaciones cuando el accidente ocurra después de haber sido terminados o suspendidas y suceda fuera de los predios del Asegurado.
- c) Operaciones en/o predios que no sean precisamente los definidos específicamente en la Póliza, no obstante que sean propiedad, de rentados a, o controlados por el Asegurado.

GRUPO CAM, S.A. DE C.V.
EL SALVADOR C.A.

000918

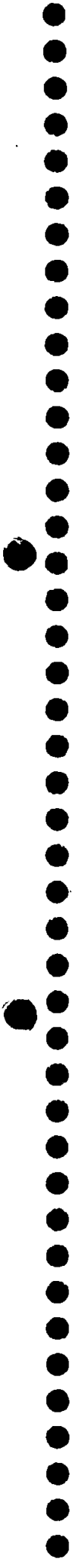

1957
1958
1959
1960
1961
1962
1963
1964
1965
1966
1967
1968
1969
1970
1971
1972
1973
1974
1975
1976
1977
1978
1979
1980
1981
1982
1983
1984
1985
1986
1987
1988
1989
1990
1991
1992
1993
1994
1995
1996
1997
1998
1999
2000
2001
2002
2003
2004
2005
2006
2007
2008
2009
2010
2011
2012
2013
2014
2015
2016
2017
2018
2019
2020
2021
2022
2023
2024
2025
2026
2027
2028
2029
2030

CLAUSULA DE ARBITRAJE

Sin perjuicio de lo establecido en la Ley de Sociedades de Seguros, toda desavenencia entre el asegurado y la compañía en relación a la interpretación o aplicación de la presente póliza y/o sus anexos, deberá ser resuelta por árbitros, nombrados de conformidad a la Ley de Protección al Consumidor y en lo que no esté dispuesto expresamente en la referida Ley, se aplicarán supletoriamente las disposiciones de la Ley de Mediación, Conciliación y Arbitraje.

El Arbitraje procederá, una vez que hayan sido agotados los procedimientos de conciliación y mediación sin que se haya solucionado el conflicto entre las partes.

Es especialmente convenido que esta cláusula ha sido libremente discutida y aceptada por ambas partes, como un medio alternativo de solución de conflictos, establecido por la Ley de Protección al Consumidor antes relacionada.

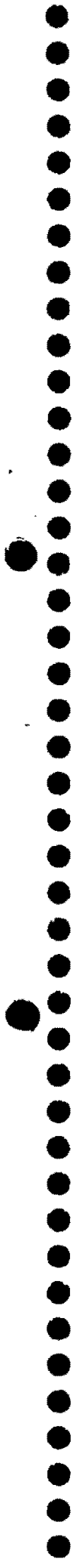

1954
1955
1956
1957
1958
1959
1960
1961
1962
1963
1964
1965
1966
1967
1968
1969
1970
1971
1972
1973
1974
1975
1976
1977
1978
1979
1980
1981
1982
1983
1984
1985
1986
1987
1988
1989
1990
1991
1992
1993
1994
1995
1996
1997
1998
1999
2000
2001
2002
2003
2004
2005
2006
2007
2008
2009
2010
2011
2012
2013
2014
2015
2016
2017
2018
2019
2020
2021
2022
2023
2024
2025
2026
2027
2028
2029
2030
2031
2032
2033
2034
2035
2036
2037
2038
2039
2040
2041
2042
2043
2044
2045
2046
2047
2048
2049
2050
2051
2052
2053
2054
2055
2056
2057
2058
2059
2060
2061
2062
2063
2064
2065
2066
2067
2068
2069
2070
2071
2072
2073
2074
2075
2076
2077
2078
2079
2080
2081
2082
2083
2084
2085
2086
2087
2088
2089
2090
2091
2092
2093
2094
2095
2096
2097
2098
2099
2100

CONDICIONES GENERALES
RESPONSABILIDAD CIVIL

PRIMERA.-RIESGOS CUBIERTOS.

"LA COMPAÑIA", garantiza al Asegurado, dentro de los límites establecidos en las Condiciones Generales de la presente Póliza y hasta por las sumas máximas detalladas en las Condiciones Especiales mencionadas en la carátula de la misma:

1- El Pago de las indemnizaciones pecuniarias de que, con arreglo a las leyes del país, y con relación al riesgo designado, pueda resultar civilmente responsable por:

- a) La muerte y lesiones corporales causadas a terceras personas.
- b) Los daños causados a cosas pertenecientes a terceros.

No se considerarán como terceras personas a los efectos de la presente póliza:

- a) El cónyuge y los ascendientes, descendientes y hermanos, consanguíneos o afines de los socios encargados y dependientes del asegurado o del causante del accidente.
 - b) Los socios, encargados y dependientes del asegurado, en su actuación profesional al servicio del mismo.
- 2- Los gastos de defensa del asegurado y del causante del accidente, incluso contra las reclamaciones infundadas, así como los Honorarios y gastos de toda Clase que estén a cargo del asegurado como civilmente responsable. Queda entendido que la Compañía no pagará sino los Honorarios de abogados y productores expresamente nombrados por ella.

SEGUNDA.-RIESGOS EXCLUIDOS.

La cobertura de seguro no se extenderá en ningún caso:

- a) A la garantía directa o indirecta de las responsabilidades penales (o criminales), ni tampoco a las multas impuestas en concepto de penalidad, ni a las fianzas judiciales.
- b) A los daños causados por personas al servicio del asegurado, que estén en estado de enajenación mental o de embriaguez manifiesta, o bajo los efectos de cualquier estupefaciente y/o droga.
- c) A los daños resultantes como consecuencia de ser el asegurado propietario o usuario de vehículos Automotores.
- d) A los daños resultantes de la expedición a sabiendas de mercancías o productos defectuosos o nocivos y Otros actos mal intencionados.
- e) A las obligaciones contractuales del Asegurado que sobrepasen la Responsabilidad legal.
- f) A los daños ocasionados por los productos elaborados una vez entregados a los clientes.
- g) A los daños que afecten al propio asegurado en los bienes de su propiedad.

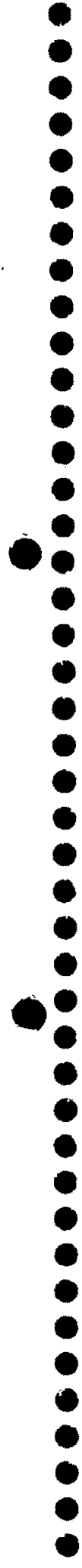

11/11/11

h) Responsabilidades por daños causados por:

Caso fortuito, tales como: incendio, cualquiera que sea su origen, humo, vapores, agua, inconsistencia, hundimiento o asentamiento del suelo o subsuelo, rayo, erupción volcánica, terremoto, huracán, maremoto, u otros fenómenos meteorológicos.

Fuerza mayor, como: guerra u otros actos bélicos, revolución, rebelión, motines, huelgas, actos terroristas, actos vandálicos, o daños que se originen por disposiciones de autoridades de Derecho o de hecho.

- i) Responsabilidades derivadas de daños y/o lesiones ocasionados dolosamente o con culpa grave.
- j) Falta o insuficiencia de obras de consolidación para evitar la pérdida de sostén necesario al suelo o subsuelo de propiedades vecinas.
- k) Responsabilidades por daños ocasionados por: asbestos, fibras de amianto, tabaco, dioxinas, dimetil isocianato, bifeniles policlorados, clorofluorocarbonos, clorofenoles, así como daños *genéticos a personas, animales o plantas.*
- l) Contaminación gradual o paulatina.

TERCERA.-EXTENSION TERRITORIAL.

La cobertura de seguro surtirá sus efectos para las reclamaciones fundadas en daños acaecidos en los lugares de trabajo mencionados en la carátula de la Póliza.

CUARTA.-AGRAVACION O ALTERACION DEL RIESGO.

Habiendo sido fijada la prima de acuerdo con las declaraciones hechas en la solicitud de seguro, relativas a la clase de actividad del asegurado, las características de su profesión y las del objeto del seguro, el Asegurado tendrá que comunicar a la Compañía la agravación o alteración esencial del riesgo, dentro de las cuarenta y ocho horas siguientes al momento de conocerlas.

Si el Asegurado omitiere el aviso o si él provocare la agravación o alteración esencial del riesgo, la Compañía quedará, en lo sucesivo, liberada de toda obligación derivada de esta póliza, además dará acción a la Compañía para pedir la rescisión del contrato, sin perjuicio que puedan pactarse nuevas condiciones.

QUINTA.-PROCEDIMIENTO EN CASO DE SINIESTRO.

- a) Aviso de reclamación: el Asegurado se obliga a comunicar por escrito a la Compañía, dentro de las cuarenta y ocho horas de ocurrido el siniestro, las reclamaciones o demandas recibidas por él o por sus representantes, a cuyo efecto, le remitirá los documentos o copia de los mismos en el menor tiempo posible.

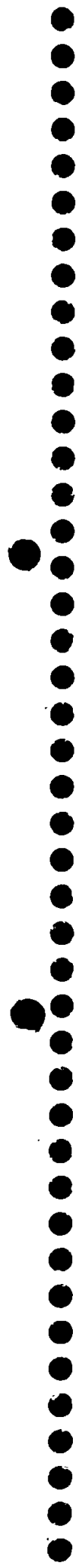

- b) Cooperación y asistencia del Asegurado con respecto a la Compañía: cuando la Compañía ha asumido la defensa, el Asegurado se obliga, en todo procedimiento que pueda iniciarse en su contra, con motivo de la responsabilidad cubierta por el seguro:
- A proporcionar los datos y pruebas necesarios, que le hayan sido requeridos por la Compañía;
 - A ejercitar y hacer valer las acciones y defensas que le correspondan en Derecho;
 - A comparecer en todo procedimiento;
 - A otorgar poderes a favor de los abogados que la Compañía designe para que lo representen en los citados procedimientos.

El Asegurado hará cuanto esté a su alcance para conservar todo aparato, maquinaria o elemento que puedan ser necesarios o útiles como medios probatorios relacionados con cualquier reclamación. Sin el consentimiento previo y por escrito de la Compañía, no se efectuará en cuanto ello sea posible ninguna alteración, reparación o indemnización a terceras personas afectadas, en los edificios, muebles, defensas, máquinas, enseres, instalaciones o accesorios después de que haya ocurrido un accidente o un hecho que pueda dar lugar a una reclamación civil, hasta tanto que la Compañía no haya tenido la oportunidad de proceder a una inspección.

El Asegurado debe facilitar, además, a la Compañía, toda indicación útil y ayudarla en las investigaciones a que haya lugar respecto del accidente o hecho de que se trate.

- c) Reclamaciones y demandas: la Compañía queda facultada para efectuar la liquidación de las reclamaciones extrajudicial o judicialmente, para dirigir juicios o promociones ante autoridad y para celebrar convenios.
- No será oponible a la Compañía cualquier reconocimiento de adeudo, transacción, convenio, u otro acto jurídico que implique reconocimiento de responsabilidad del Asegurado, concertado sin consentimiento previo y por escrito de la propia Compañía. La confesión de materialidad de un hecho por el Asegurado no puede ser asimilada al reconocimiento de una responsabilidad.
- d) Beneficiario del seguro: el presente contrato de seguro atribuye el derecho a la indemnización directamente al tercero dañado, quien se considerará como su beneficiario, desde el momento del siniestro.
- e) Reembolso: si el tercero es indemnizado en todo o en parte por el Asegurado con el consentimiento escrito de la Compañía, éste será reembolsado proporcionalmente por la Compañía.

La Compañía podrá optar por pagar la indemnización correspondiente o hacer reparar o reponer los bienes dañados por otros de similar clase y calidad.

El Asegurado está en la obligación de facilitar a la Compañía cuanta información y documentación pueda necesitar respecto a las circunstancias del siniestro, así como la autorización para obtener tales informaciones y/o documentaciones de otras fuentes. Además el Asegurado tiene la obligación de transmitir o trasladar a la Compañía toda la información y documentación del reclamo en el plazo máximo de quince días hábiles, contados a partir de la fecha en que le sea requerida dicha información y/o documentación. En caso de no presentar la documentación o brindar la información requerida en el plazo establecido, la compañía quedará desligada de sus obligaciones, salvo que el asegurado pruebe que el retraso se ha debido a causas no imputables a su persona, y que presente o compruebe las justificaciones que le han asistido o que le asistan.

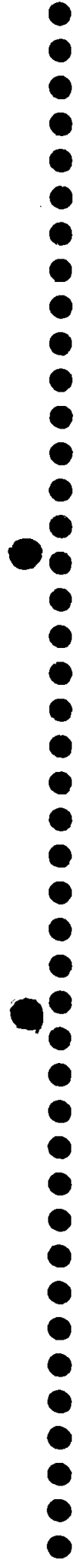

10/10/10

La Compañía quedará desligada de sus obligaciones:

- a. Si se omite el aviso escrito del siniestro a fin de impedir que se compruebe oportunamente sus circunstancias;
- b. Si con el mismo fin de hacerle incurrir en error se disimulan o declaran inexactamente hechos referentes al siniestro, o se niega la autorización para obtener informaciones de otras fuentes;
- c. Si con igual propósito, no se remite con oportunidad la documentación referente al siniestro.

SEXTA.-SUBROGACION DE DERECHOS.

La Compañía se subrogará hasta por la cantidad pagada en los derechos del Asegurado, así como en sus correspondientes acciones contra los autores o responsables del siniestro.

Si la Compañía lo solicita, a costa de ésta, el Asegurado hará constar la subrogación en escritura pública. Si por hechos u omisiones del Asegurado se impide la subrogación, la Compañía quedará liberada de sus obligaciones.

Si el daño fuere indemnizado sólo en parte, el Asegurado y la Compañía concurrirán a hacer valer sus derechos en la proporción correspondiente.

La Compañía podrá liberarse en todo o en parte de sus obligaciones si la subrogación es impedida por el Asegurado.

SEPTIMA-DEFENSA JUDICIAL.

Si el siniestro diere lugar a un proceso criminal, o a un juicio civil, el asegurado deberá comunicarlo por escrito a la Compañía dentro de las veinticuatro horas siguientes de ser notificado y encomendar su representación y defensa al abogado que la misma designe, poniendo a su disposición todos los antecedentes y medios de prueba que le sean requeridos para la defensa. En caso de ser condenado el asegurado, será por cuenta de la Compañía:

- a) La indemnización hasta la suma máxima Asegurada.
- b) Los Honorarios y gastos originados y reconocidos en el juicio, en proporción a la indemnización que resulte a su cargo, sin que exceda del límite o cantidad contratada entre el asegurado y la aseguradora.

La Compañía podrá rehusar tomar a su cargo el proceso o juicio, haciéndolo saber dentro de las 48 horas siguientes de haber sido informada del proceso. En este caso, la defensa corresponderá por cuenta del asegurado y la Compañía solamente estará obligada a pagar la indemnización y los gastos y Honorarios hasta el importe de la suma Asegurada para el conjunto de ambos conceptos.

OCTAVA.-CONSENTIMIENTO DE LA COMPAÑIA.

Sin autorización escrita de la Compañía, el Asegurado no podrá incurrir en gasto alguno, judicial o extrajudicial, ni hacer ningún pago, ni celebrar ningún arreglo o liquidación, ni admitir Responsabilidad con respecto a cualquiera de los accidentes o hecho de que pueda deducirse Responsabilidad a cargo de la Compañía de acuerdo con esta póliza.

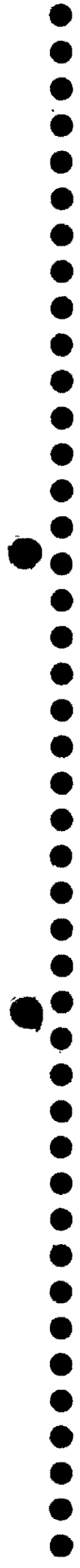

2005 11 11 10:00 AM

NOVENA.-DISMINUCION Y REINSTALACION DE LAS SUMAS ASEGURADAS.

Toda indemnización que pague la Compañía reducirá en igual cantidad la suma Asegurada sin embargo, por acuerdo de las partes, podrá reinstalarse la Responsabilidad de la Compañía hasta por la suma originalmente Asegurada, mediante el pago de la prima que corresponda.

Si las sumas aseguradas están descritas en las Condiciones Particulares y/o Especiales en forma individual o formando grupos, la reducción o Reinstalación se aplicará para cada una o para cada grupo, en forma separada.

La Reinstalación a que se refiere esta Condición tendrá validez cuando la Compañía lo haga constar en Anexo que forme parte de esta póliza.

DECIMA.-FRAUDE O DOLO.

El dolo o culpa grave en las declaraciones que está obligado a hacer el solicitante para la obtención de la presente póliza, en el cuestionario que al efecto le someta la Compañía, sobre todo los hechos que tengan importancia en la apreciación del riesgo, o la omisión dolosa o culposa de ellas, da acción a la Compañía para pedir la rescisión del contrato, dentro de los tres meses siguientes al día en que haya conocido la inexactitud u omisión dolosa o culposa.

Si la inexactitud u omisión se hubieren cometido sin dolo o culpa grave, el asegurado estará obligado a ponerlo en conocimiento de la Compañía tan pronto como advierta esa circunstancia, so pena de que se le considere responsable de dolo.

DECIMA PRIMERA.-OTROS SEGUROS.

Si el Asegurado estuviere amparado en todo o en parte por Otros Seguros de este u otro ramo, que cubran el mismo riesgo, tomados bien en la misma fecha o antes o después de la fecha de esta póliza, el asegurado deberá declararlo inmediatamente por escrito a la Compañía para que ésta lo haga constar en la póliza o en anexo que forme parte de la misma.

En igual forma el asegurado deberá declarar cualquier modificación que se produzca en tales Seguros.

Si el asegurado dolosamente omite el aviso a que se refiere esta Condición, o si contrata los diversos Seguros para obtener un provecho ilícito, la Compañía quedará liberada de sus obligaciones.

En caso de que al ocurrir un siniestro existieren Otros Seguros declarados a la Compañía, la Responsabilidad de ésta quedará limitada a la proporción que exista entre la suma Asegurada de esta póliza y la suma total de los Seguros contratados.

DECIMA SEGUNDA.-TERMINACION ANTICIPADA.

La presente Póliza podrá cancelarse anticipadamente mediante aviso del asegurado indicando la fecha en que la póliza debe cancelarse y la Compañía le devolverá al asegurado la prima no devengada, según la tabla siguiente:

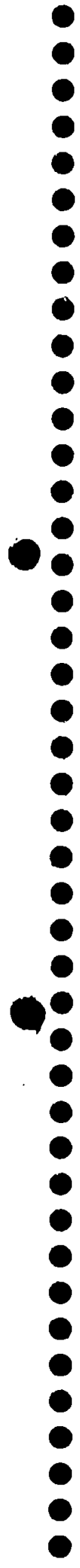

7-10-80

<u>Tiempo en que estuvo en vigor la Póliza</u>	<u>% de devolución sobre la prima anual</u>
1 mes.....	80%
2 meses.....	70%
3 meses.....	60%
4 meses.....	50%
5 meses.....	40%
6 meses.....	30%
7 meses.....	25%
8 meses.....	20%
9 meses.....	15%
10 meses.....	10%
11 meses.....	5%

Las fracciones de meses se tomarán como meses completos.

Si la cancelación fuera debida a la sustitución de la presente póliza por otra de esta Compañía, la prima no devengada se calculará a prorrata y será aplicada al pago de la prima correspondiente a la nueva póliza.

DECIMA TERCERA.-CONCILIACION.

En caso de discrepancia del Asegurado o beneficiario con la Sociedad de seguros, en el pago de un siniestro, el interesado acudirá ante la Superintendencia del Sistema Financiero y solicitará por escrito que se cite a la Sociedad de Seguros a una audiencia conciliatoria, debiendo seguir el trámite establecido en los Artículos Noventa y nueve al Ciento seis de la Ley de Sociedades de Seguros.

DECIMA CUARTA - PERITAJE

En caso de desacuerdo entre el Asegurado y la Compañía, para la fijación del importe de las pérdidas o daños cubiertos por esta póliza, la cuestión será sometida, exclusivamente para ese objeto, a dictamen de un perito nombrado de común acuerdo por escrito por ambas partes; pero si no se pusieren de acuerdo en el nombramiento de un solo perito, se designarán por escrito dos, uno por cada parte, lo cual se hará en el plazo de un mes, a partir de la fecha en que una de las partes hubiere sido requerida por la otra por escrito, para que lo hiciere. Antes de empezar sus labores, los dos peritos nombrarán un tercero para el caso de discordia.

Si una de las partes se negare a nombrar un perito o simplemente no lo hiciere cuando sea requerida por la otra parte o si los peritos no se pusieren de acuerdo en el nombramiento del tercero, será la autoridad judicial competente la que, a petición de cualquiera de las partes, hará el nombramiento del perito, del perito tercero o de ambos, si así fuere necesario.

El fallecimiento de una de las partes, cuando fuere persona física, o su disolución, si fuere una sociedad, ocurridos mientras se esté realizando el peritaje, no anulará ni afectará los poderes o atribuciones de los peritos. Si alguno de los peritos de las partes o el tercero falleciere antes del dictamen, será otro por quien corresponda (Las partes, los peritos o la autoridad judicial), para que los sustituya.

Condiciones Generales de Responsabilidad Civil

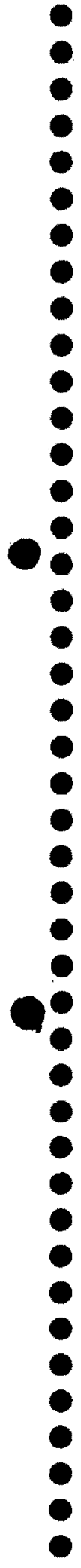

11/11/11 11:11:11

Los gastos y costas que se originen con motivo del peritaje, serán a cargo de la Compañía y del Asegurado por partes iguales, pero cada parte cubrirá los honorarios de su propio perito, en su caso.

El peritaje a que esta Cláusula se refiere no significa aceptación de la reclamación por parte de la Compañía; solamente determinará el importe de la pérdida, quedando las partes en libertad para ejercer las acciones y oponer las excepciones correspondientes.

DECIMA QUINTA - ARBITRAJE

Sin perjuicio de lo establecido en la Ley de Sociedades de Seguros, toda desavenencia entre el asegurado y la compañía en relación a la interpretación o aplicación de la presente póliza y/o sus anexos, deberá ser resuelta por árbitros, nombrados de conformidad a la Ley de Mediación, Conciliación y Arbitraje.

De conformidad con el artículo 26 de la Ley últimamente citada, los convenios arbitrales incluidos en este tipo de contratos, serán plenamente válidos entre las partes en tanto dichos convenios son conocidos o debían conocerse por la contraparte y su manifestación de voluntad de someterse al arbitraje se hiciera en forma expresa e independiente; presumiéndose, por lo tanto, que el convenio arbitral es conocido y aceptado por el asegurado, ya que la presente cláusula forma parte de las cláusulas generales de la póliza y/o sus anexos y ha sido firmado en señal de aceptación por ambas partes.

El convenio arbitral implica la renuncia de las partes a iniciar el proceso judicial sobre las materias o controversias sometidas al arbitraje. La renuncia al arbitraje será válida únicamente cuando concurra la voluntad de ambas partes.

El número de árbitros serán tres. Cuando el arbitraje haya de decidirse con sujeción a derecho, los árbitros serán, además, abogados en el libre ejercicio de la profesión. Cuando el arbitraje se deba resolver conforme a normas o principios técnicos, los árbitros deberán ser expertos en el arte, profesión u oficio respectivo.

Las partes podrán designar los árbitros de manera directa y de común acuerdo o delegar a un tercero, persona natural o jurídica, la designación parcial o total de los árbitros. Si no hubiere acuerdo entre las partes en la elección de los árbitros, cada parte elegirá uno y los dos árbitros designados elegirán un tercero, quien será el Presidente del Tribunal Arbitral.

Los gastos y costos que se originen con motivo del arbitraje, serán cubiertos por partes iguales por la Compañía y el Asegurado, pero cada quien cubrirá los gastos del árbitro que proponga.

El fallo de los árbitros es inapelable y no admitirá más recurso que el de Nulidad establecido en la Ley de Mediación, Conciliación y Arbitraje.

En todo caso, se estará además a lo dispuesto en la ley antes citada.

DECIMA SEXTA- PRORROGA, MODIFICACIONES O RESTABLECIMIENTOS DEL CONTRATO.

Las solicitudes de prórroga, modificación o restablecimiento del contrato deberán hacerse por escrito a la Compañía, y se considerarán aceptadas por ésta, al comunicarlo por escrito al Asegurado, o al Contratante.

DECIMA SEPTIMA.-COMUNICACIONES.

Cualquier declaración o modificación relacionada con la presente Póliza deberá enviarse por escrito al domicilio de la Compañía y al asegurado al domicilio de éste conocido por la Compañía.

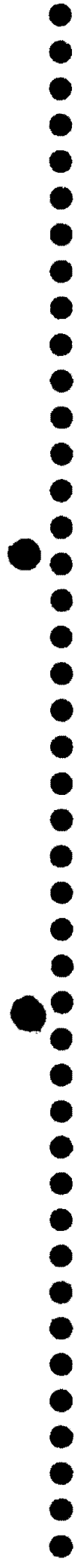

DECIMA OCTAVA.-CONSTITUCION DEL CONTRATO.

El contrato de seguro queda constituido: por la solicitud del asegurado a la Compañía, por la presente Póliza y por los anexos adheridos a la misma, si los hubiere.

DECIMA NOVENA.-PRESCRIPCION.

Todas las acciones que se deriven de este contrato prescriben en tres años, contados desde la fecha del acontecimiento que les dio origen. Se estará además a lo que dispone el Código de Comercio.

VIGESIMA.-COMPETENCIA.

En caso de controversia en relación con la presente Póliza, las partes podrán ocurrir ante los Tribunales de San Salvador, a cuya jurisdicción quedan expresamente sometidas.

Queda entendido que el Asegurado no podrá iniciar ningún juicio contra la Compañía por razón de un siniestro, en tanto no quede terminado el peritaje a que se refiere la Cláusula correspondiente a esta póliza.

FIN DE LAS CONDICIONES GENERALES

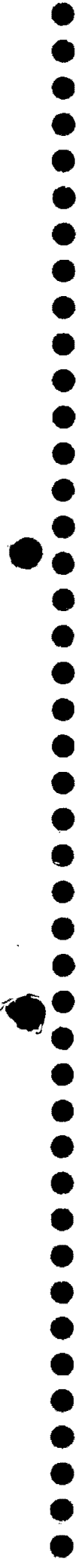

ATENTAMENTE.-

GERENTE GENERAL Y ADMINISTRADOR.

CARTA DE SERVICIO DE GRUAS

LICITACION PÚBLICA N° LP-04/2018CNR

GRUPO CAM S.A DE C.V.
EL SALVADOR S.A.

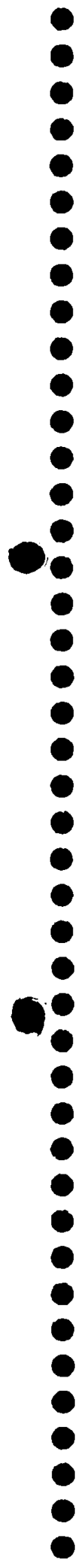

GRUAS ROMERO

San salvador 05 Febrero de 2018

A QUIEN INTERESE

Reciba un cordial saludo y muchos éxitos en cada una de sus labores diarias.

Por medio de la presente hacemos constar que desde el año 2011, proporcionamos nuestros servicios a GRUPO CAM SA DE CV, los cuales consisten en traslados en Grúa, para vehículos, esto en los horarios 24/7, en todo el territorio Salvadoreño.

Para los usos que estime conveniente extendemos la presente.

GRUAS ROMERO

Propietario

 GRUAS ROMERO
Tel: 2274-9050

GRUPO CAM S.A. DE C.V.
EL SALVADOR S.A.

000907





CAM MOTORS
ENDEREZADO Y PINTURA

NUESTRAS INSTALACIONES

LICITACION PÚBLICA N° LP-04/2018CNR

GRUPO CAM, S.A. DE C.V.
EL SALVADOR S.A.

Alameda Roosevelt y 35 Av. Nte. # 145, San Salvador, El Salvador, C.A
Tel. 2260-9848 Fax.2261-2697

000906

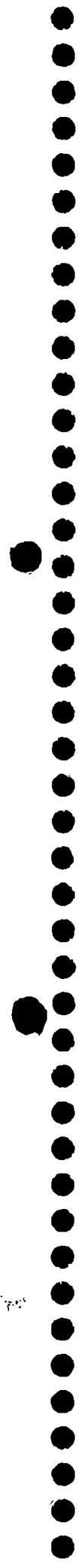

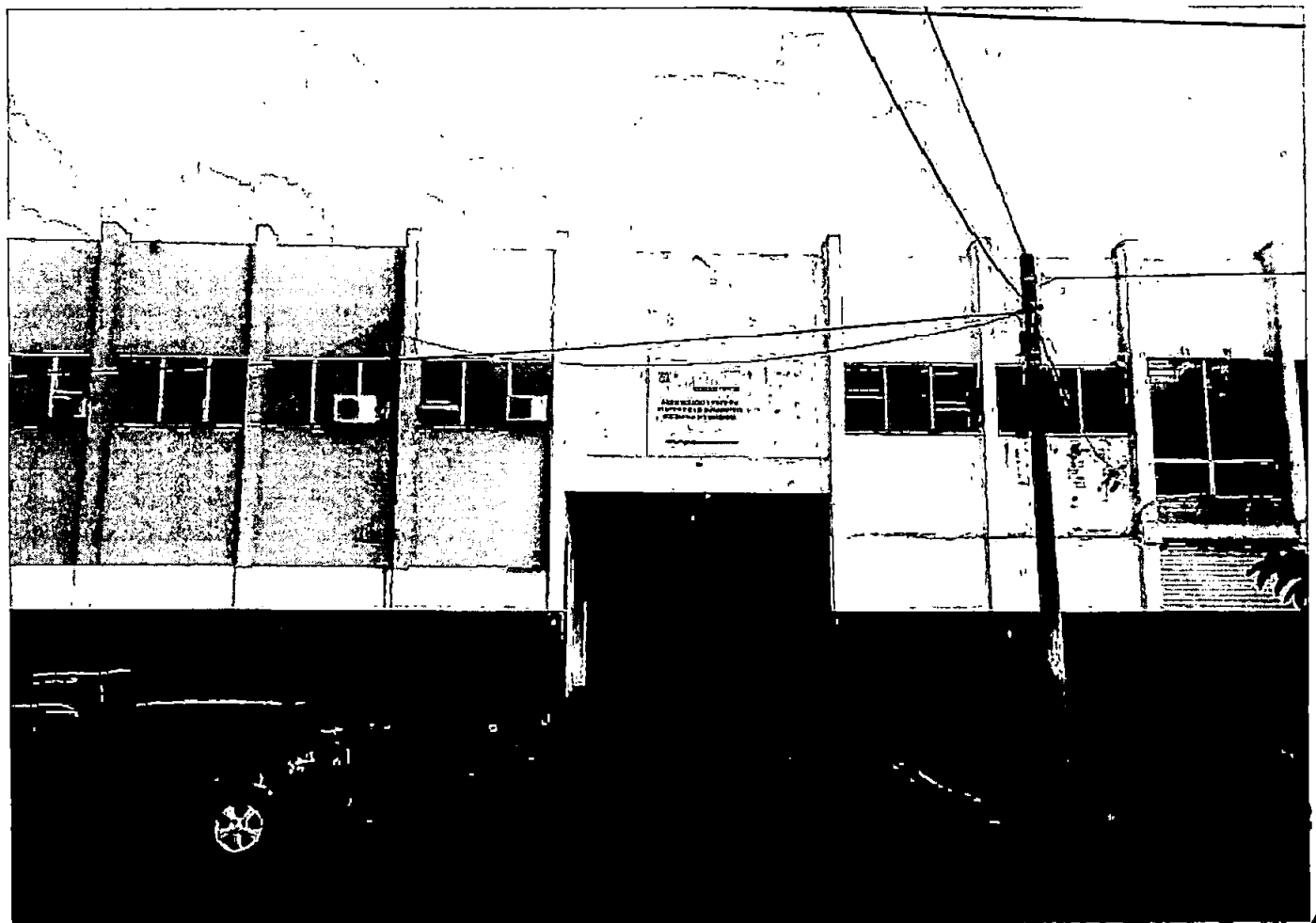

0905

GRUPO CAM, S.A. DE C.V.
FI SALVADOR C.A.



11-4

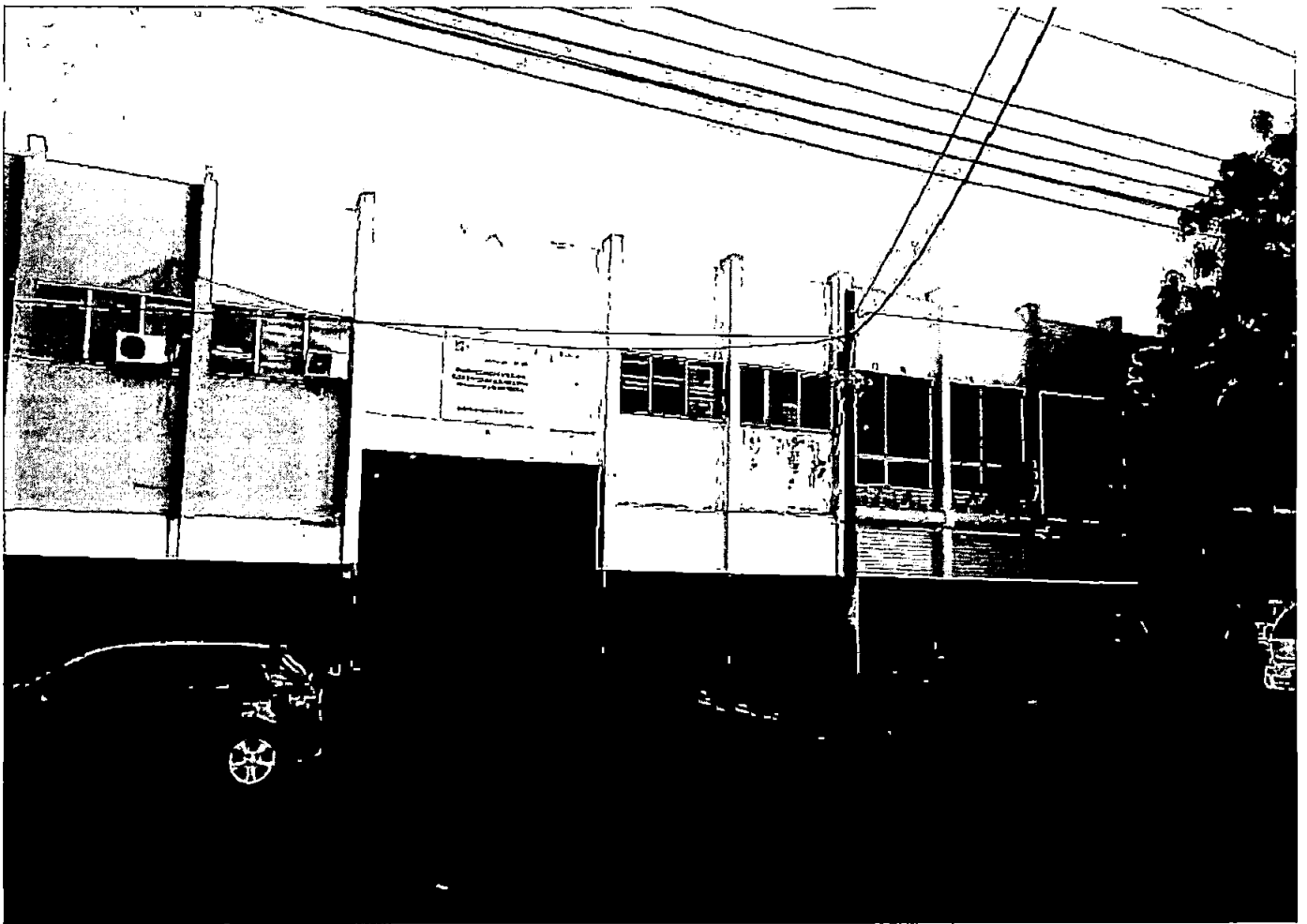

0904

GRUPO GEM, S.A. DE C.V.
FI SALVADOR C.A.

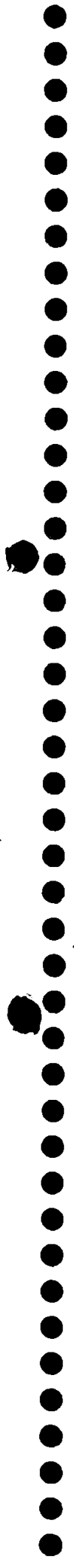

1991-1992

*

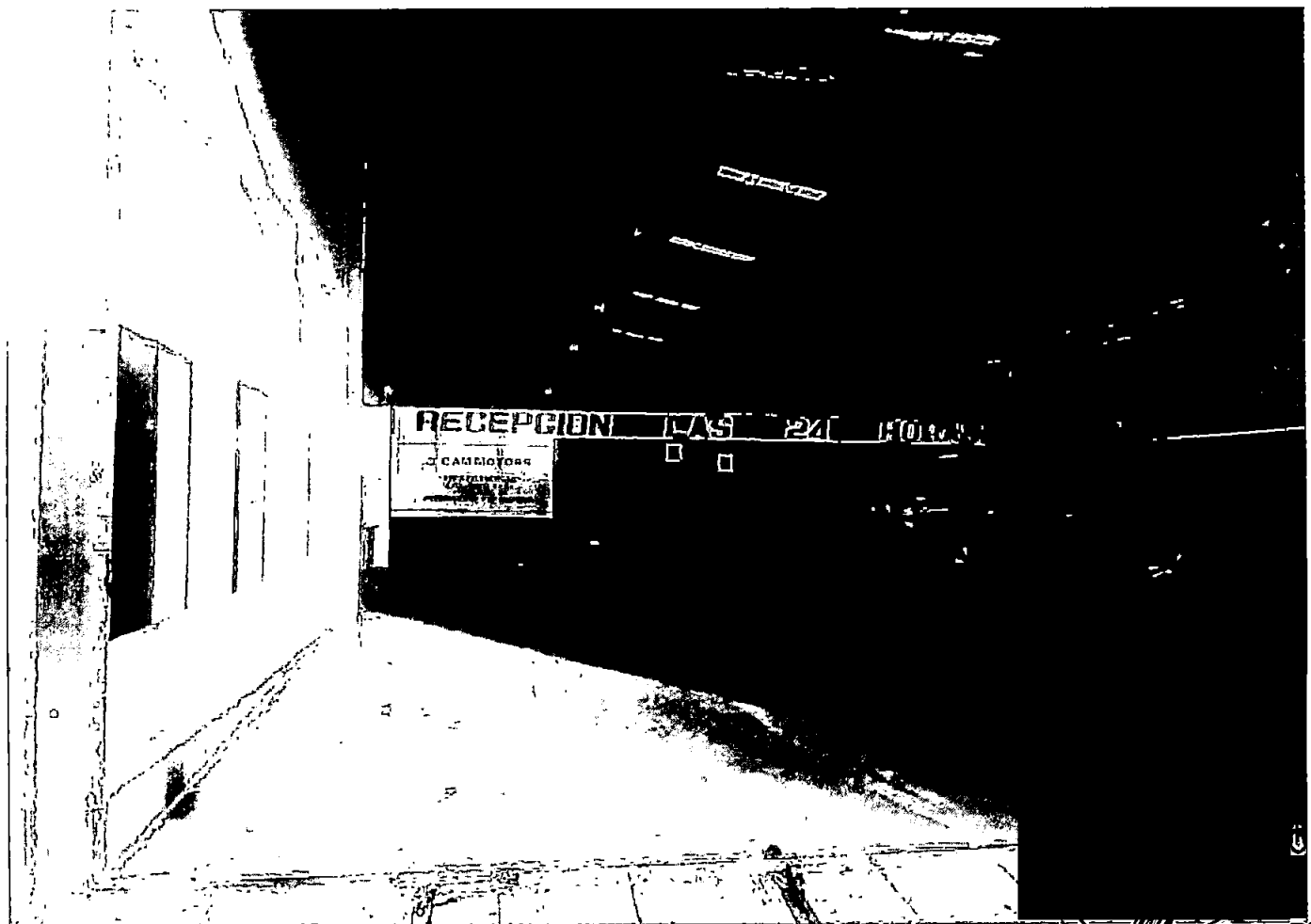
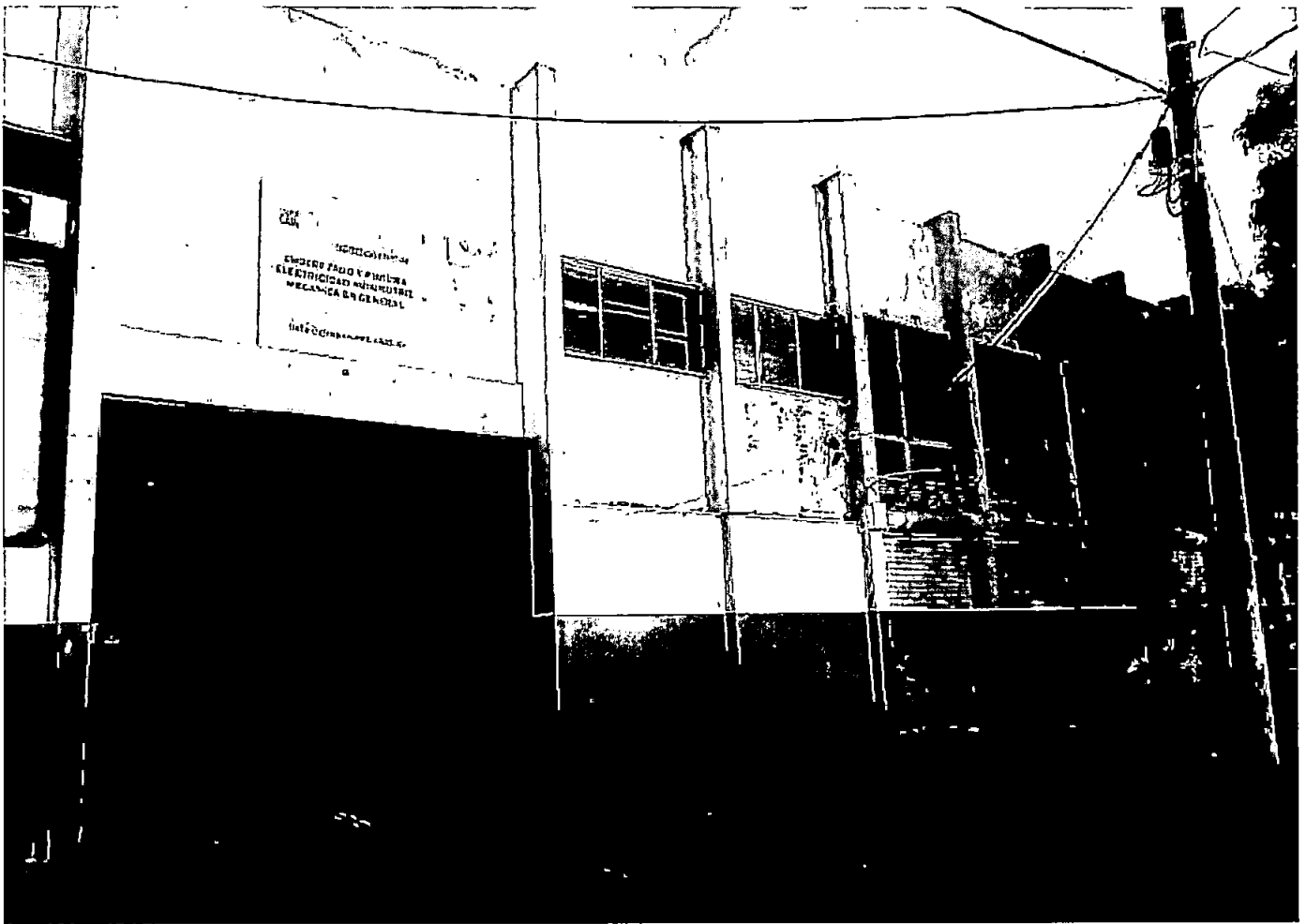

000903

GRUPO S.A. DE C.V.
SALVADOR C.A.

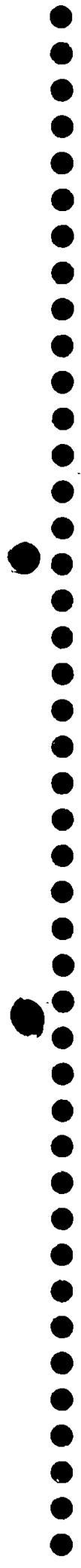



0902



0901

GRUPO CAM, S.A. DE C.V.
EL SALVADOR S.A.

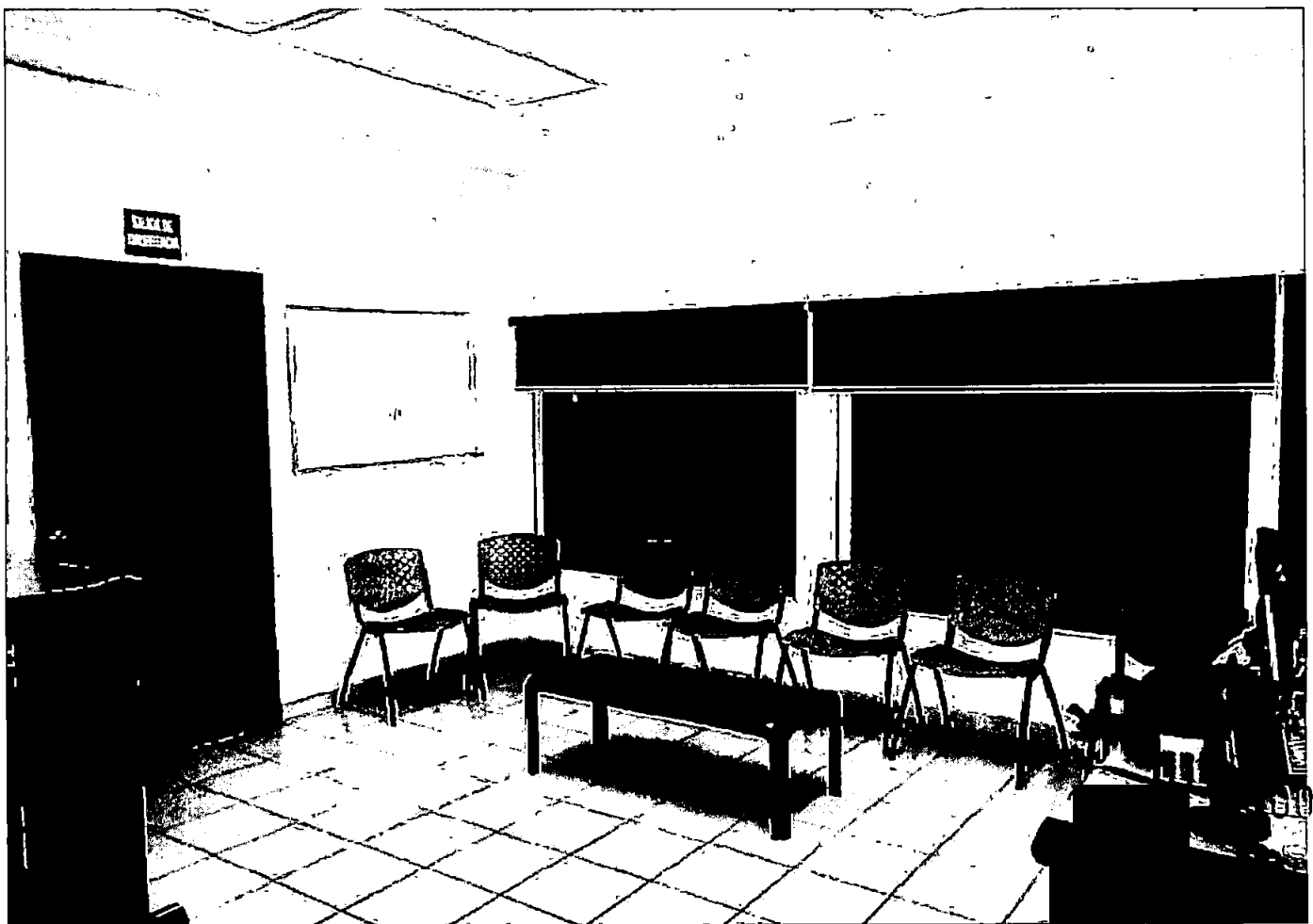

00900

GRUPOLAM, S.A. DE C.V.
- EL SALVADOR C.A.

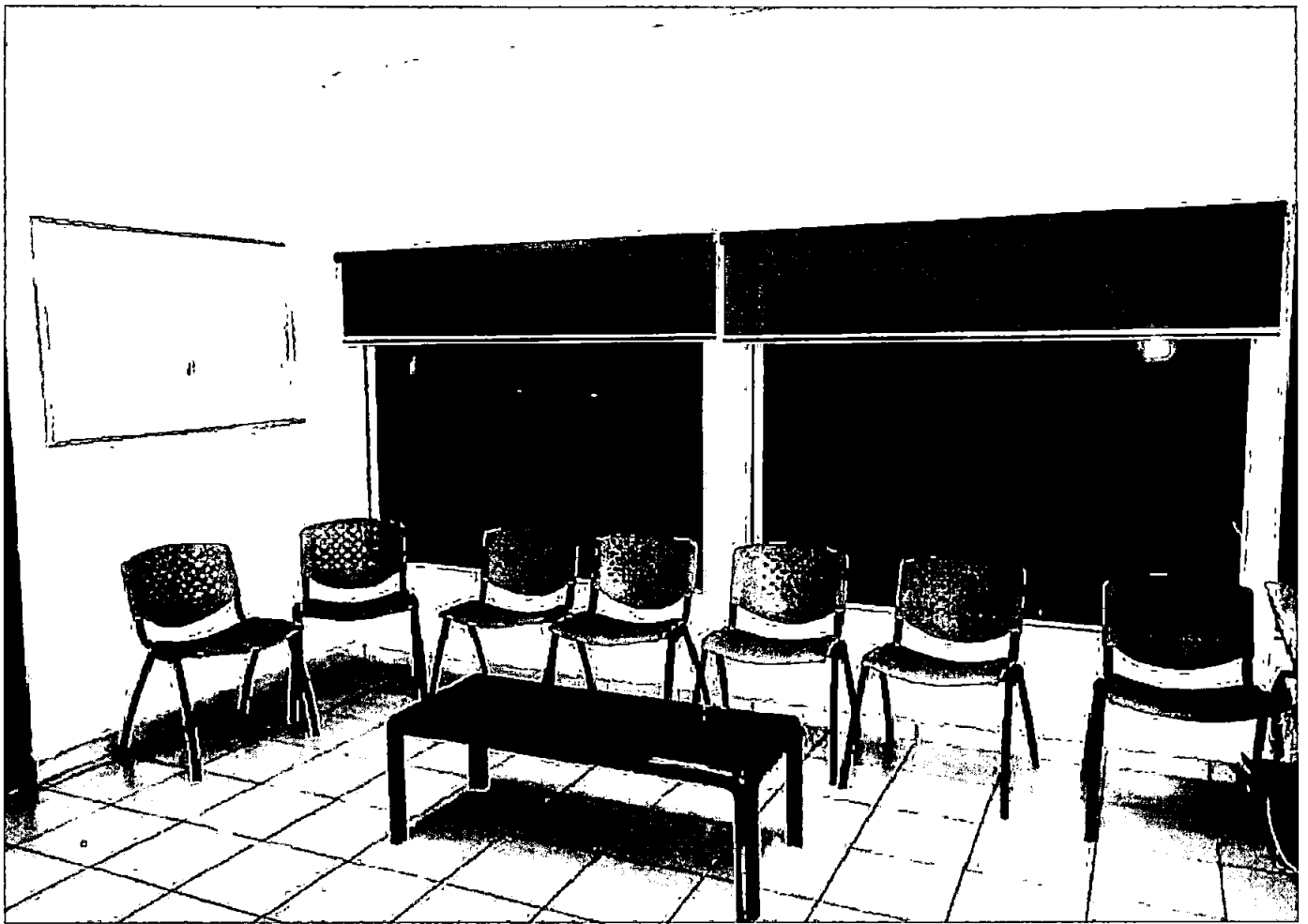

0899

GRIPOTAM, S.A. DE C.V.
SALVADOR C.A.



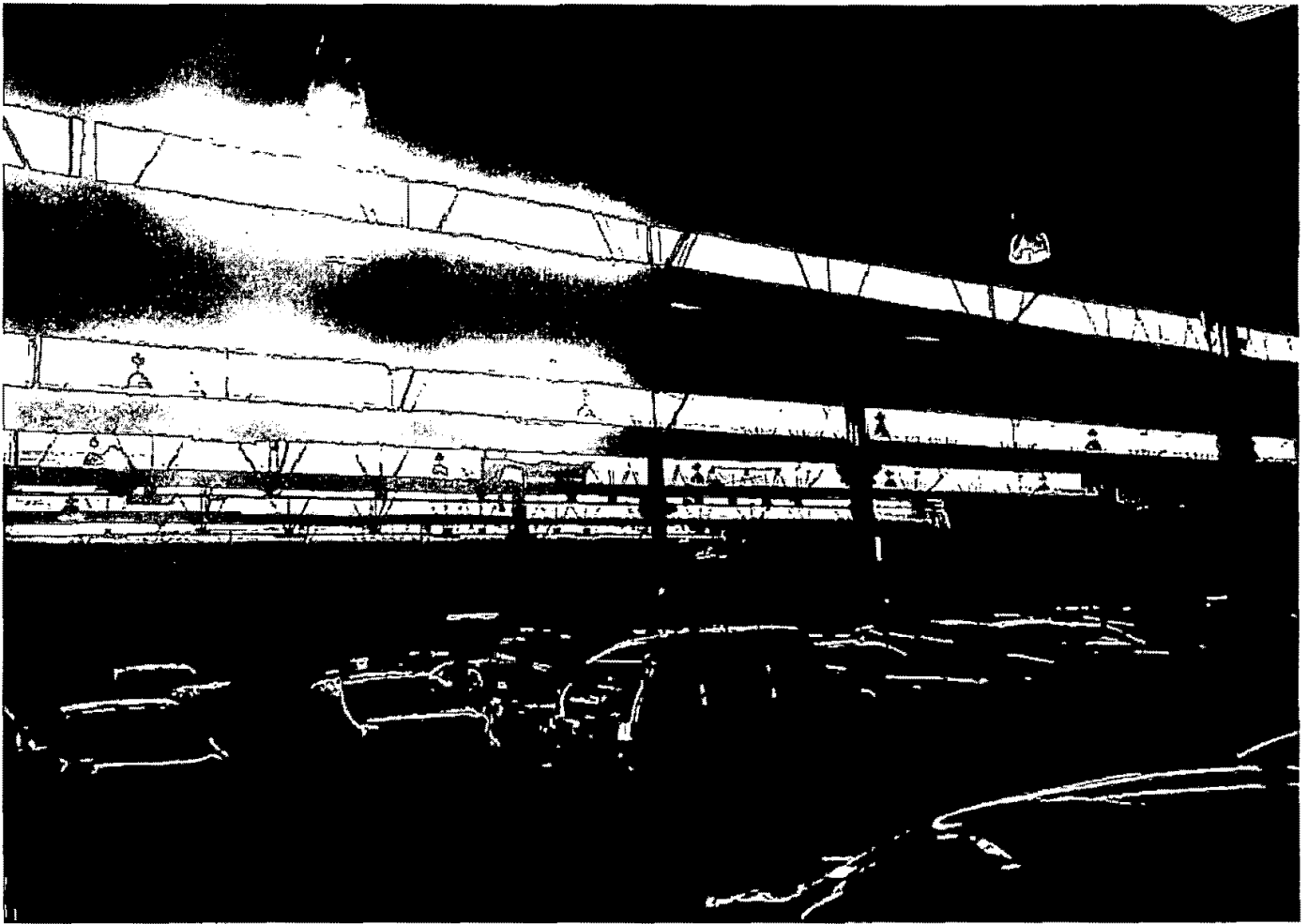

0898

GRUPO CAM, S.A. DE C.V.
EL SALVADOR C.A.

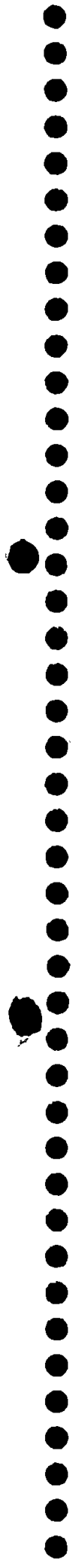

100 70
100 70
100 70
100 70
100 70



0897

GRUPO SAM, S.A. DE C.V.
EL SALVADOR C.A.

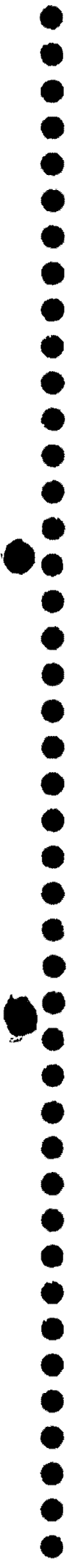

100



0896

GRUPO VAM, S.A. DE C.V.
EL SALVADOR S.A

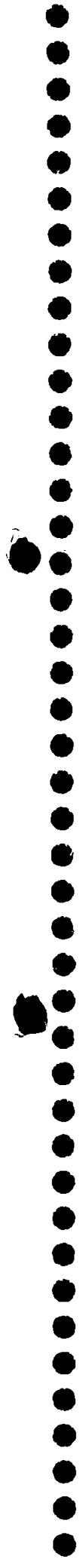

10



00895

GRUPO CAM, S.A. DE C.V.
FI SALVADOR S.A



10 - 100

100



00894

GRUPO DAM, S.A. DE C.V.
EL SALVADOR S.A.



000893

GRUPO SAN. S.A. DE C.V.
EL SALVADOR S.A.

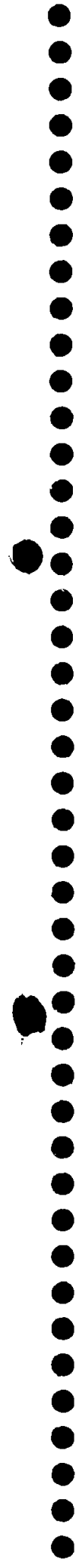

100

100

100



0892

GRUPO CARRETTAS S.A. DE C.V.
EL SALVADOR C.A.

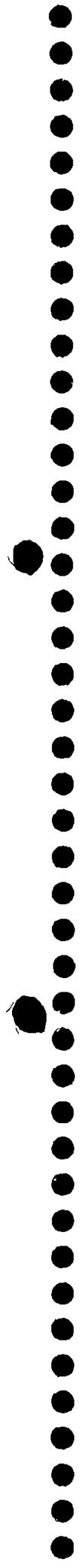

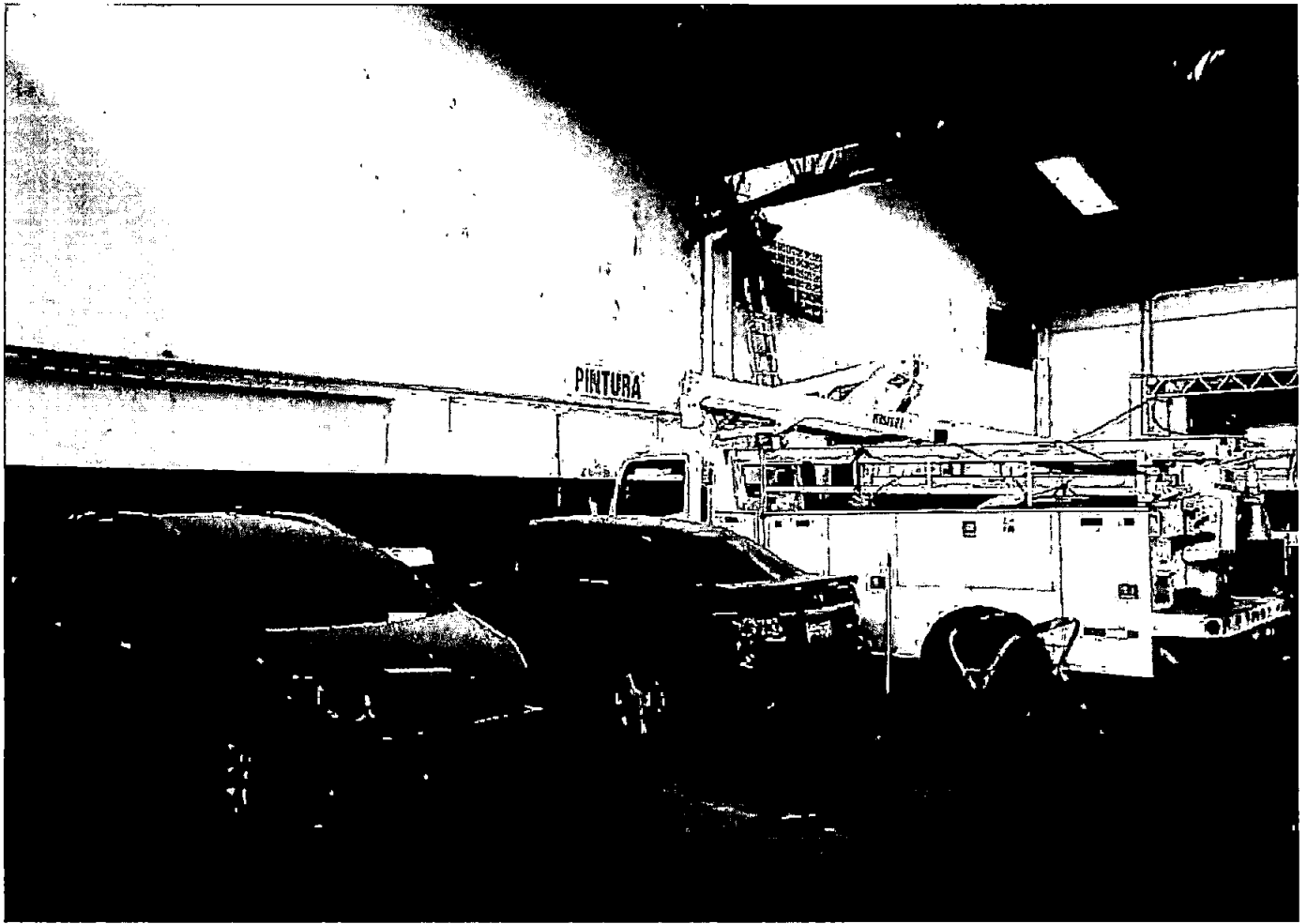

0891

GRUPO CAM, S.A. DE C.V.
EL SALVADOR C.A.

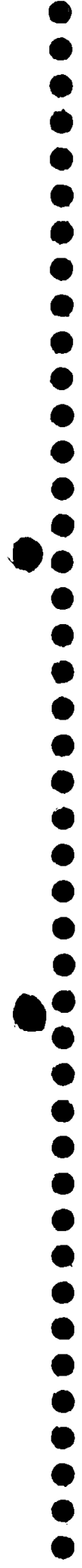

12
13
14
15
16
17
18
19
20
21
22
23
24
25
26
27
28
29
30
31
32
33
34
35
36
37
38
39
40
41
42
43
44
45
46
47
48
49
50
51
52
53
54
55
56
57
58
59
60
61
62
63
64
65
66
67
68
69
70
71
72
73
74
75
76
77
78
79
80
81
82
83
84
85
86
87
88
89
90
91
92
93
94
95
96
97
98
99
100



0890

GRUPO TAM, S.A. DE C.V.
BY SALVADOR C.A.



100

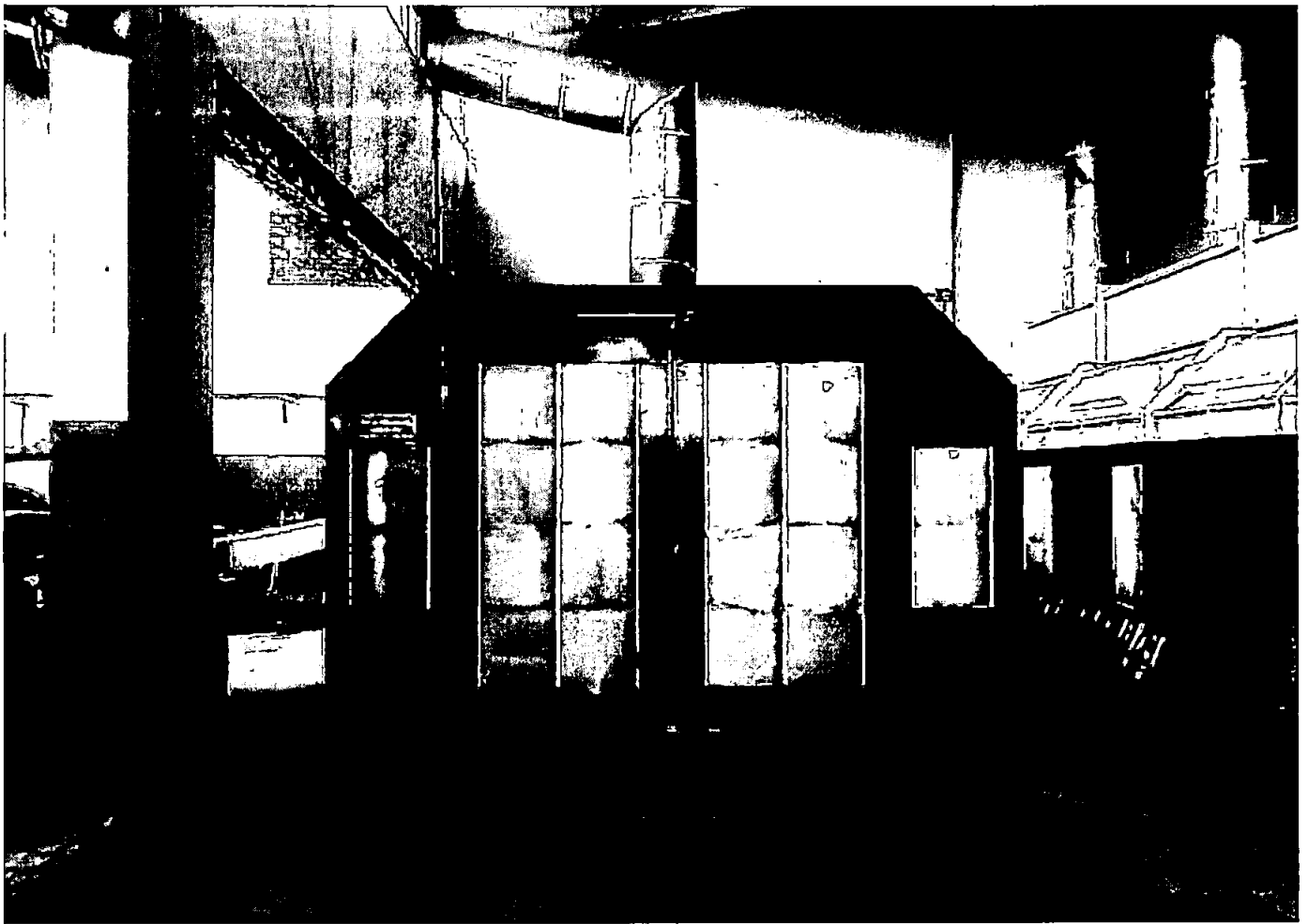

00889

GRUPOVAM, S.A. DE C.V.
SALVADOR C.A.

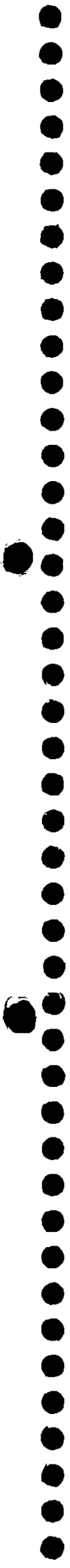

12

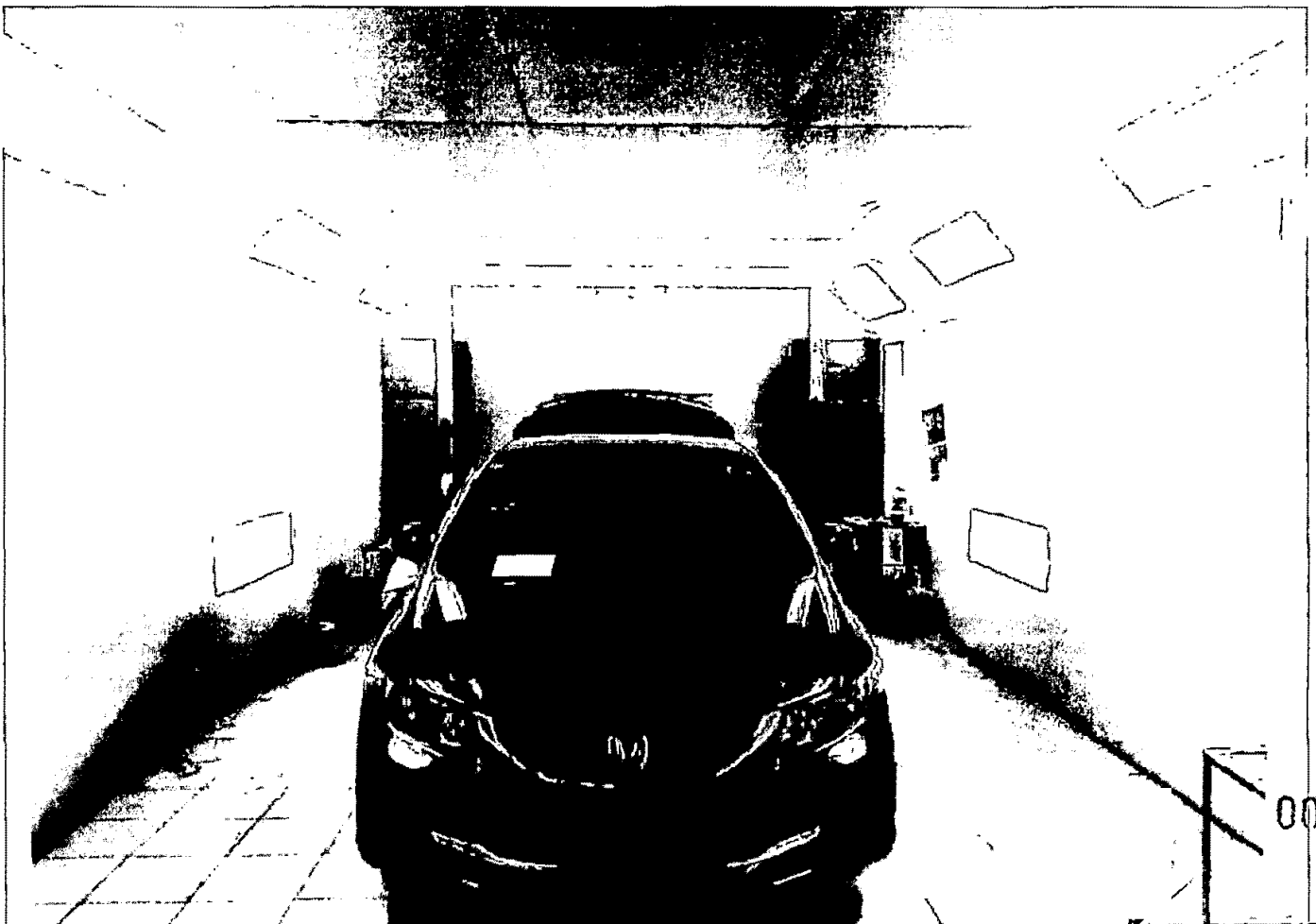

000888

GRUPPO JAM, S.A. DE C.V.
ST. SALVADOR C.A.

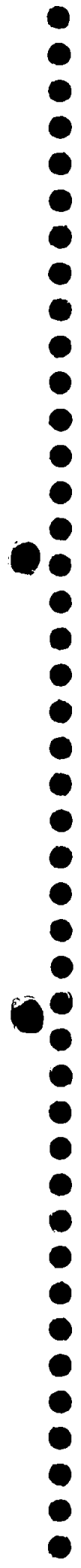

0

1

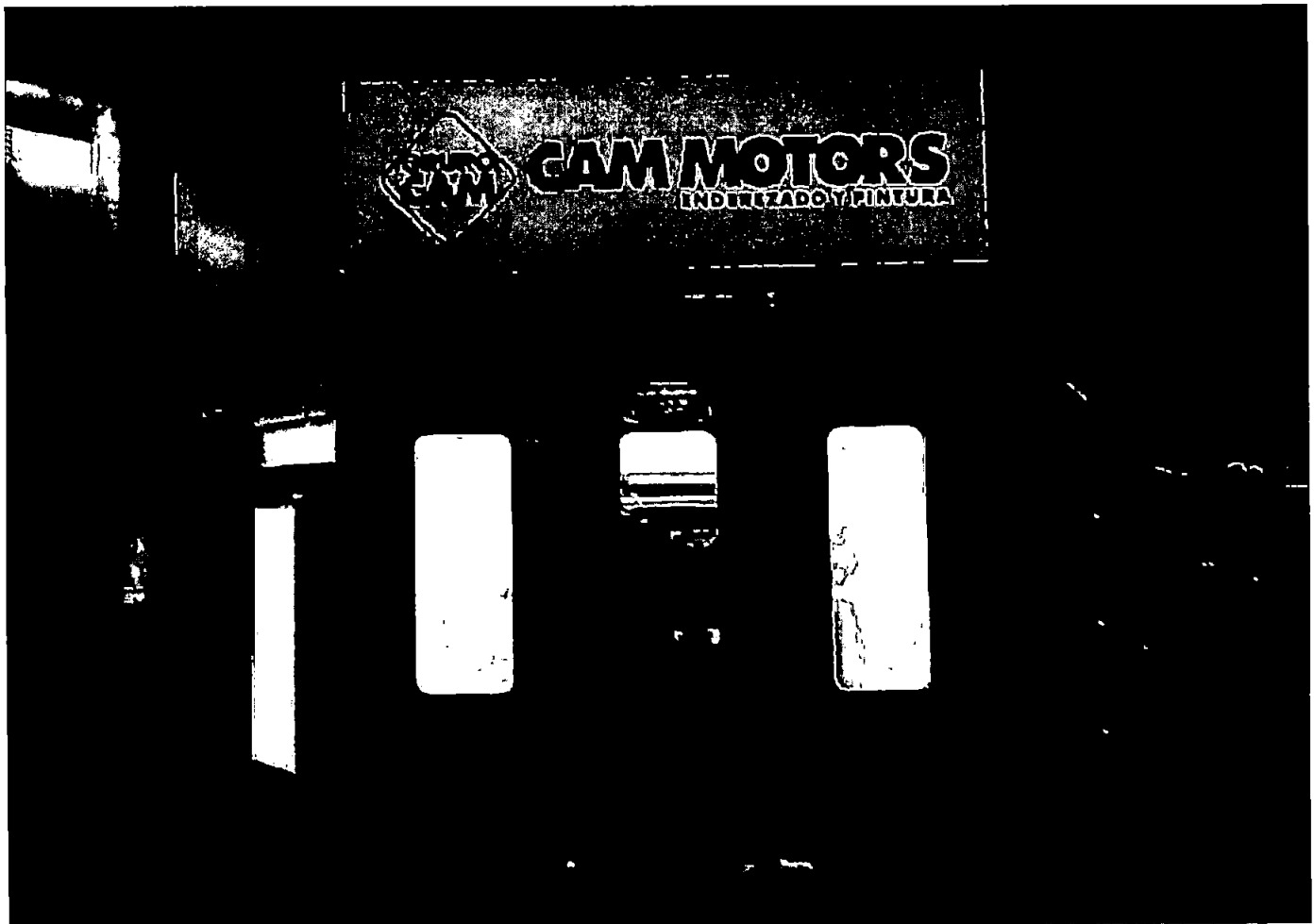
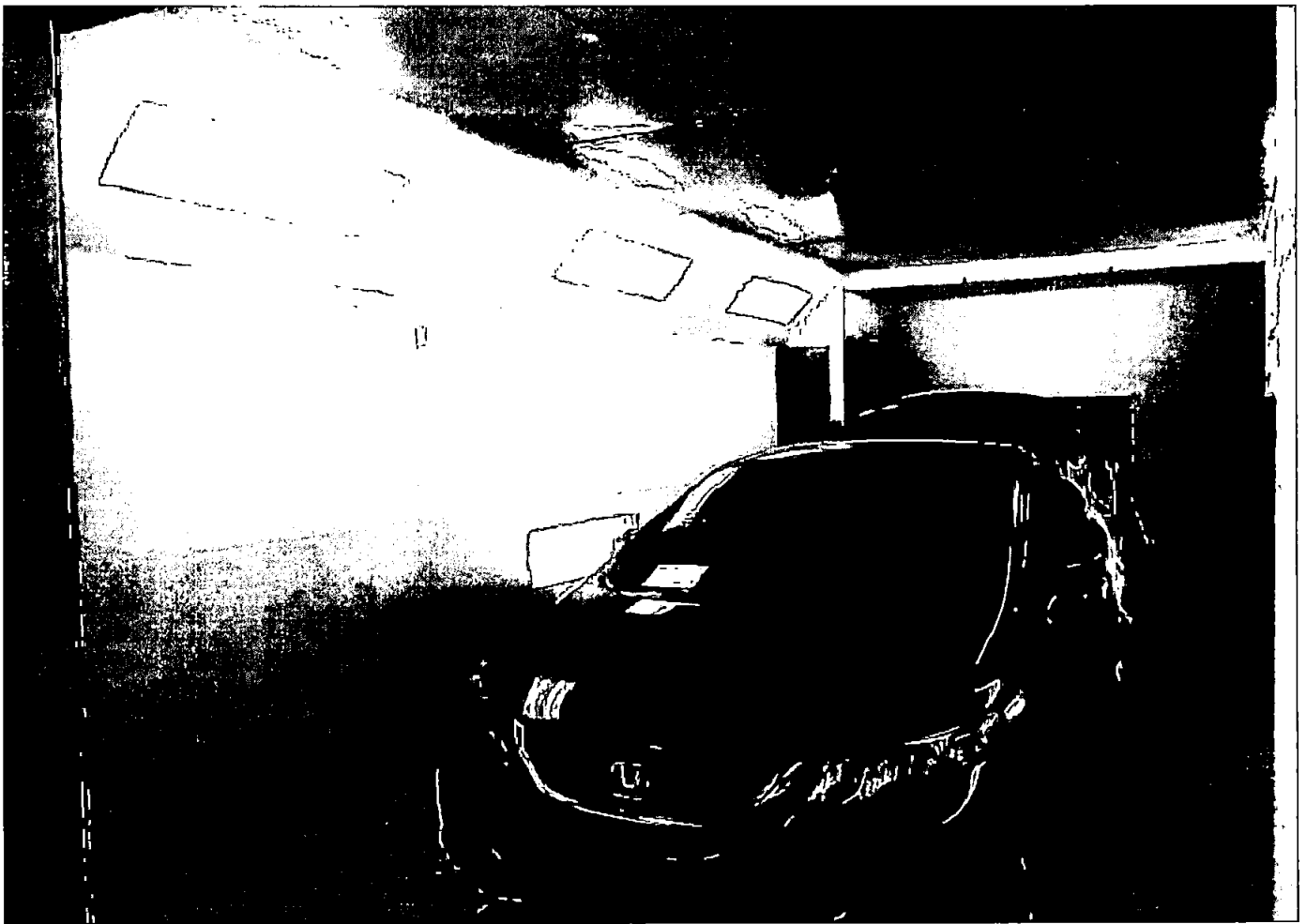

00887

GRUPO CAM, S.A. DE C.V.
EL SALVADOR S.A

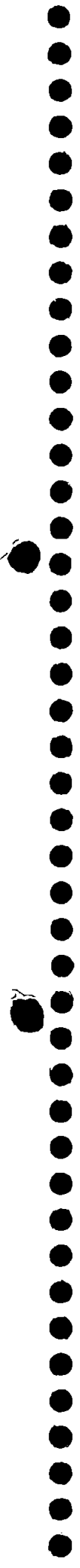

10



CAM MOTORS
ENDEREZADO Y PINTURA

Tramite de
Licencia de
Cobertura de Seguro



CAM MOTORS
ENDEREZADO Y PINTURA

00886

GRUPO CAM, S.A. DE C.V.
EL SALVADOR S.A

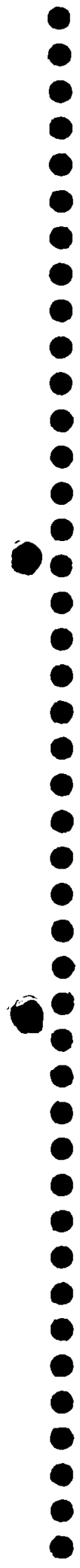

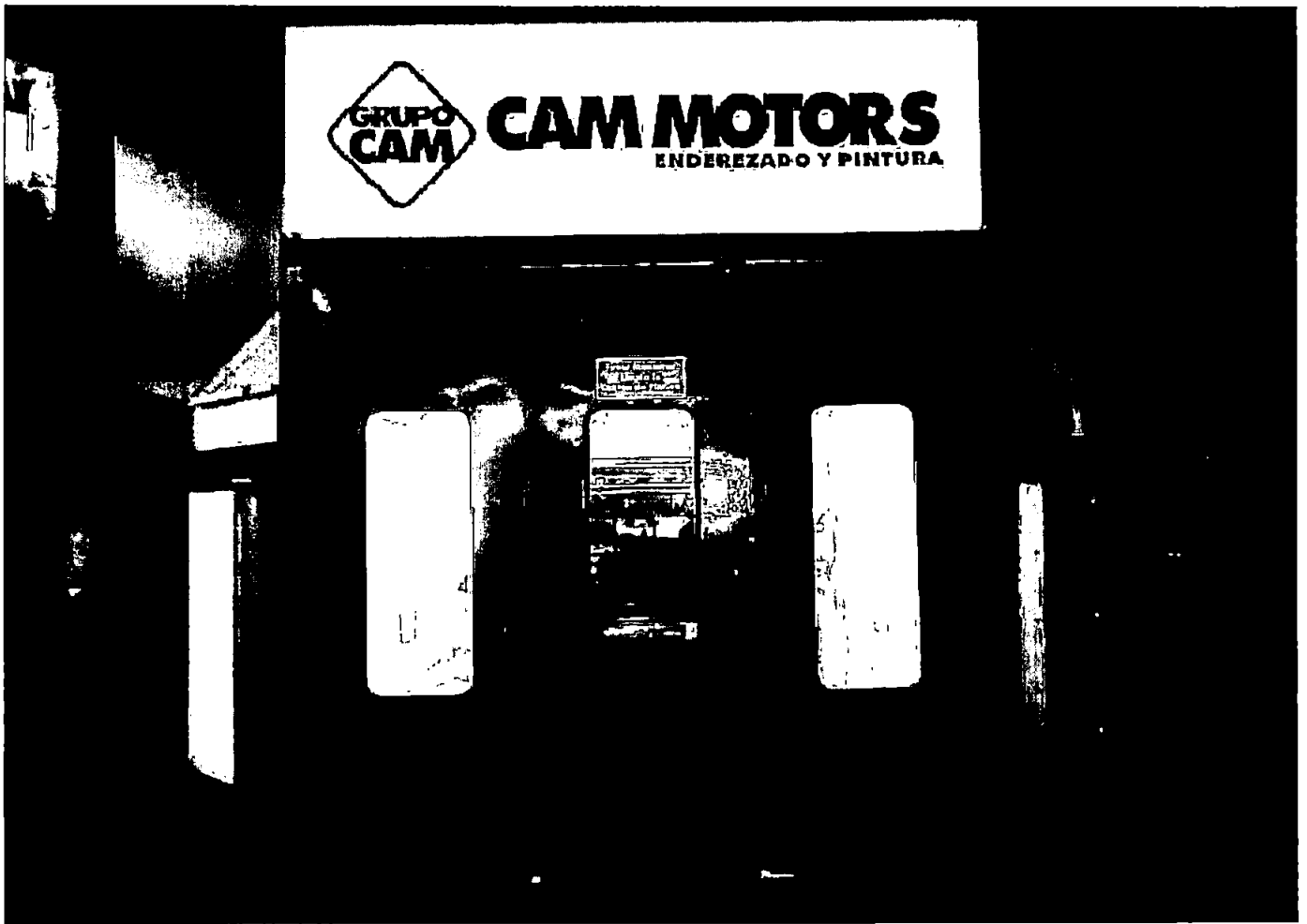

00885

GRUPO CAM, S.A. DE C. A.
FI/SALVADOR S.A

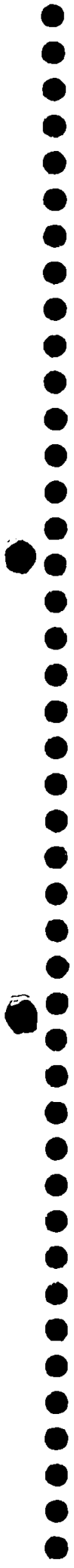

100

101

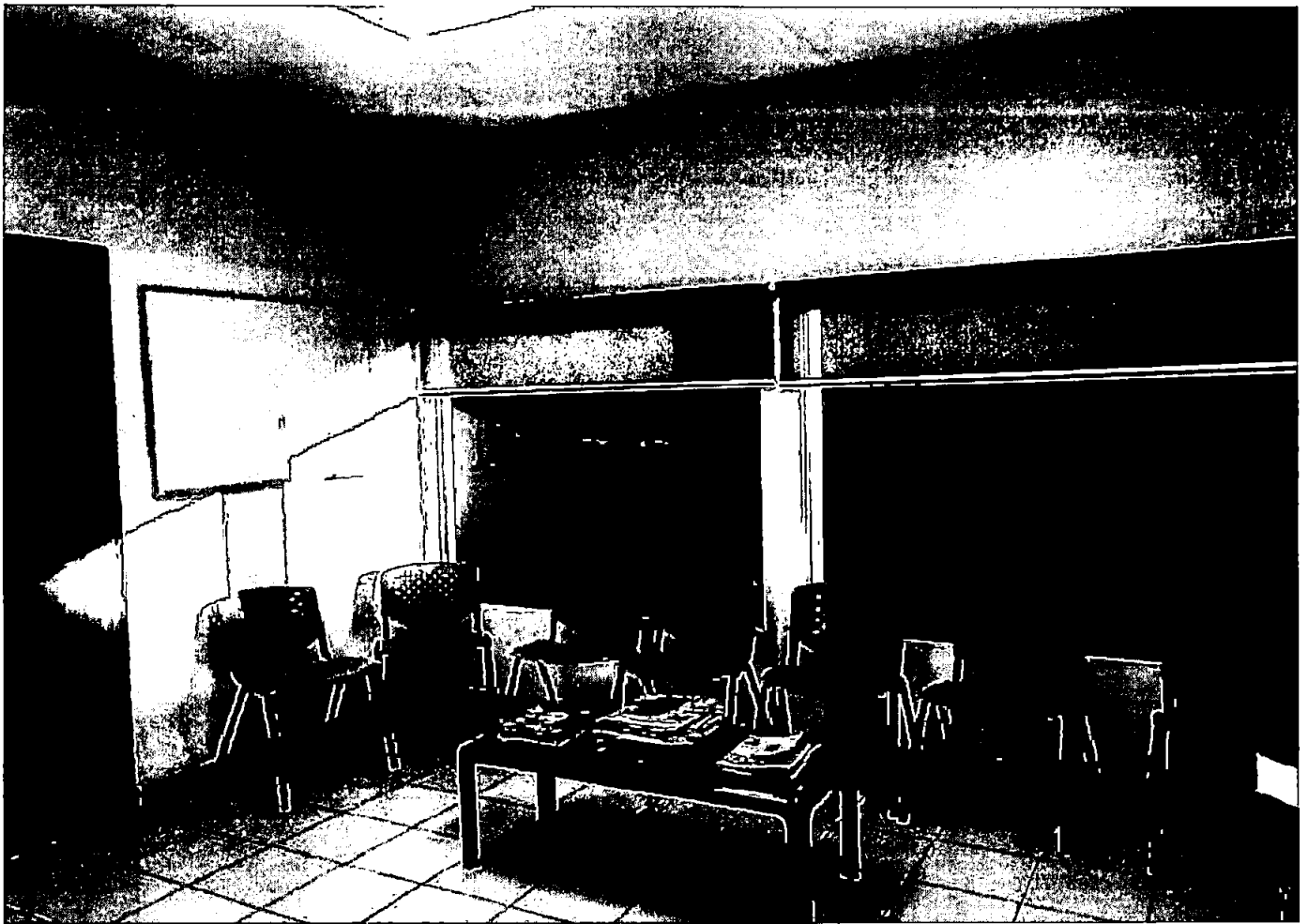

00884

GRUPOCAM, S.A. DE C.V.
EL SALVADOR S.A

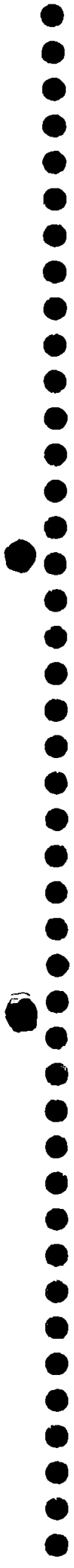

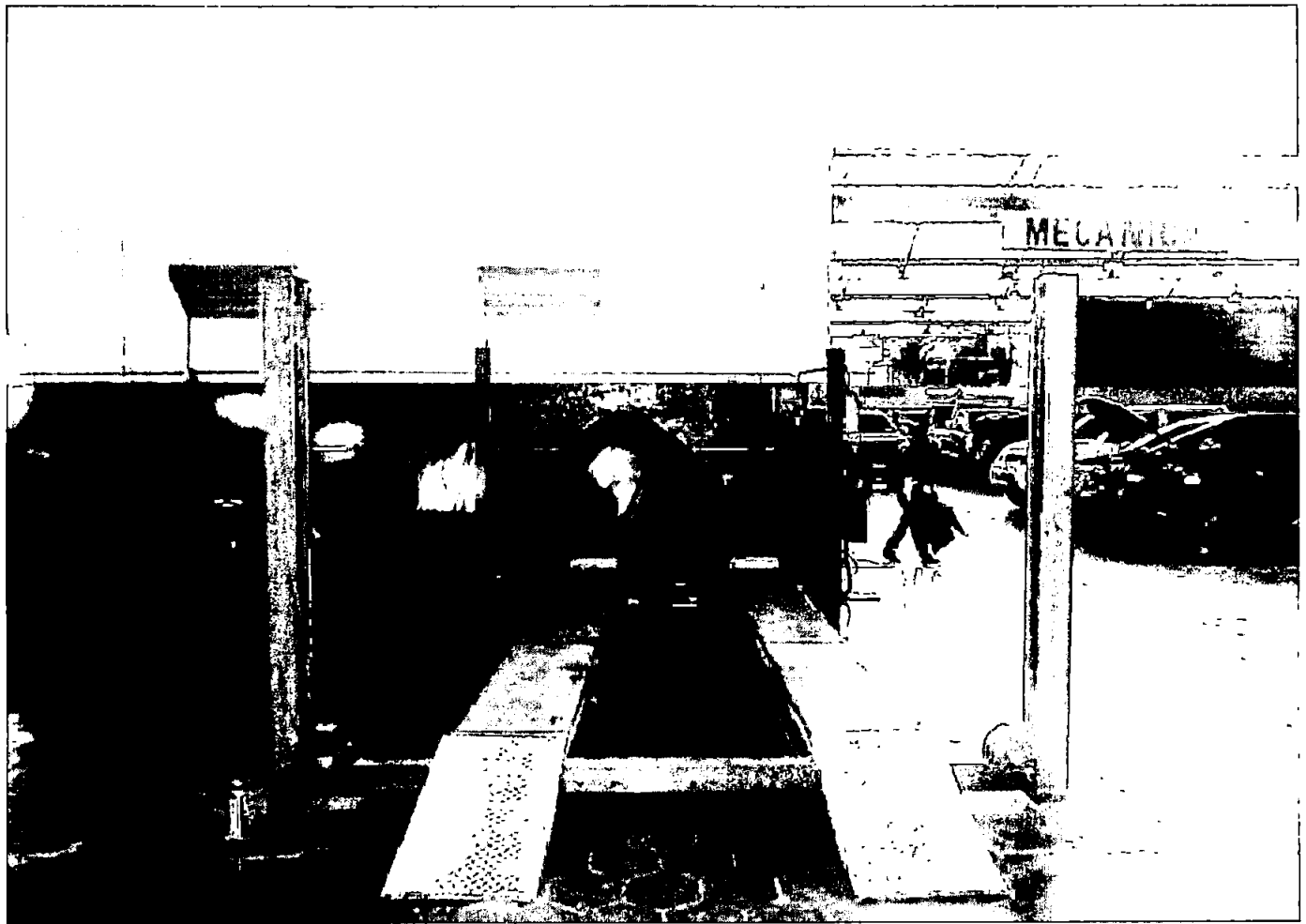

000883

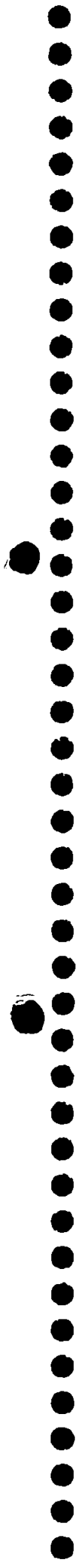

105
11

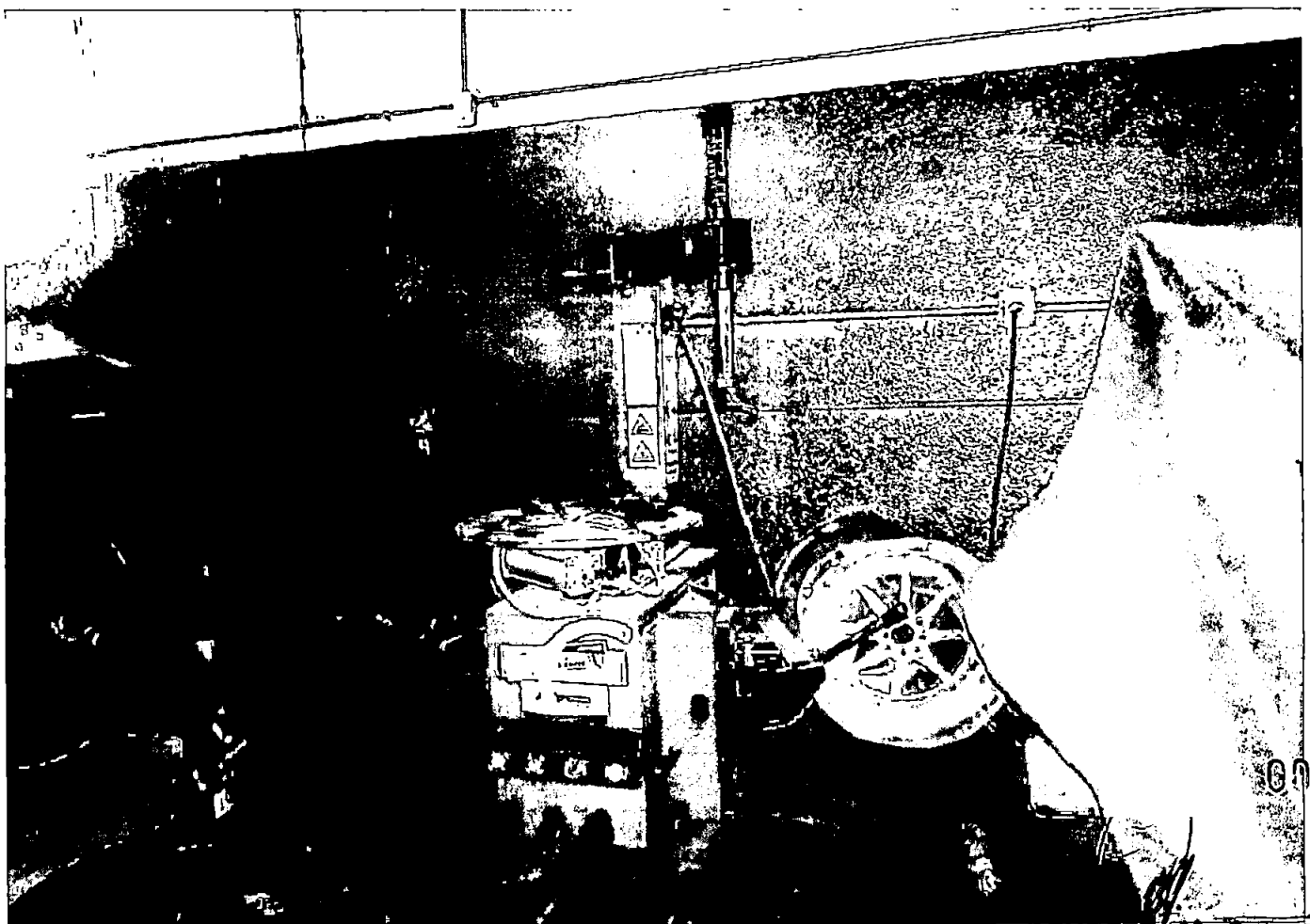
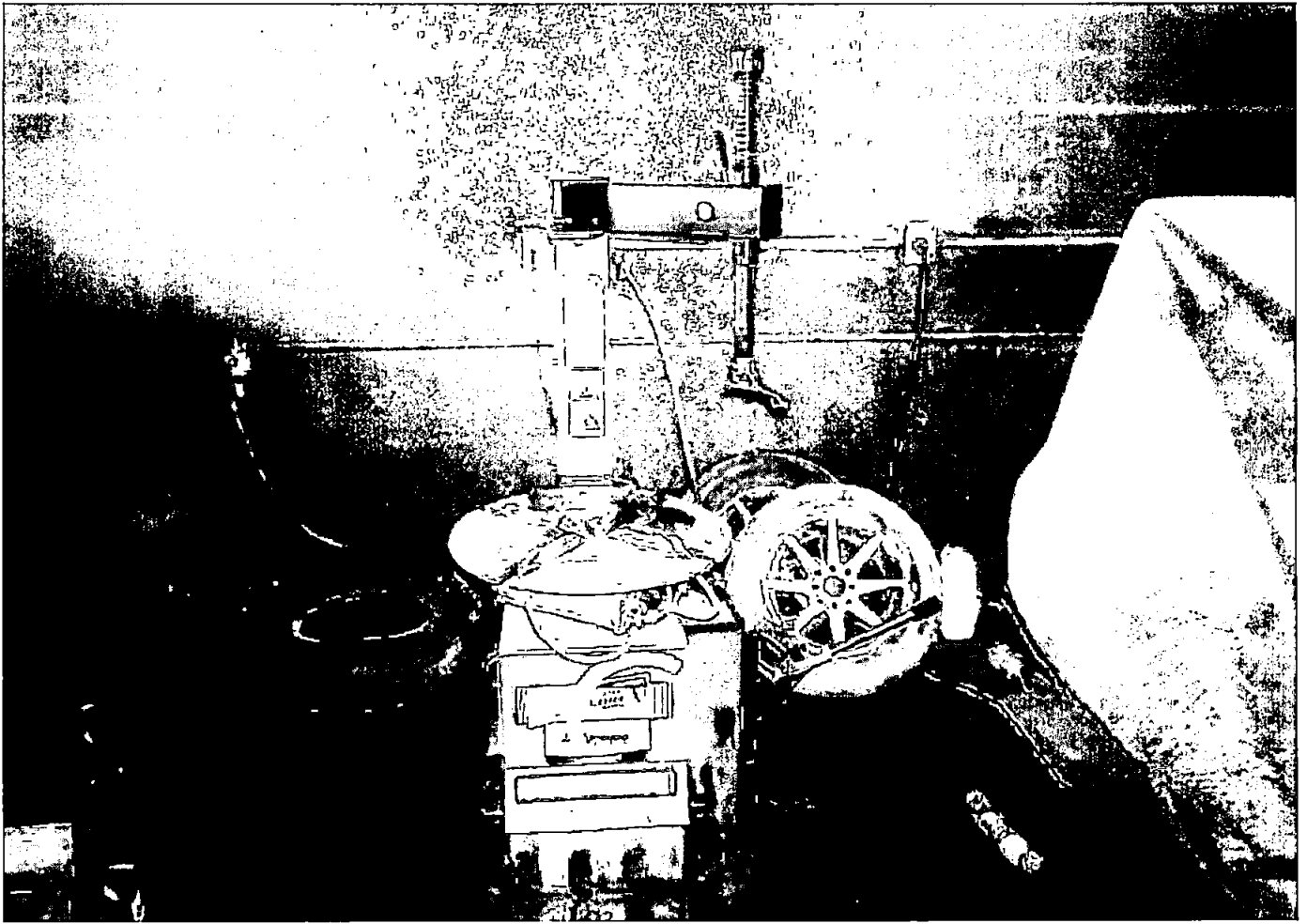

00882

GRUPO CAM, S.A. DE C.V.
EV SALVADOR S.A

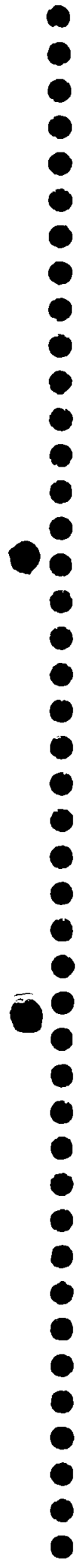

10

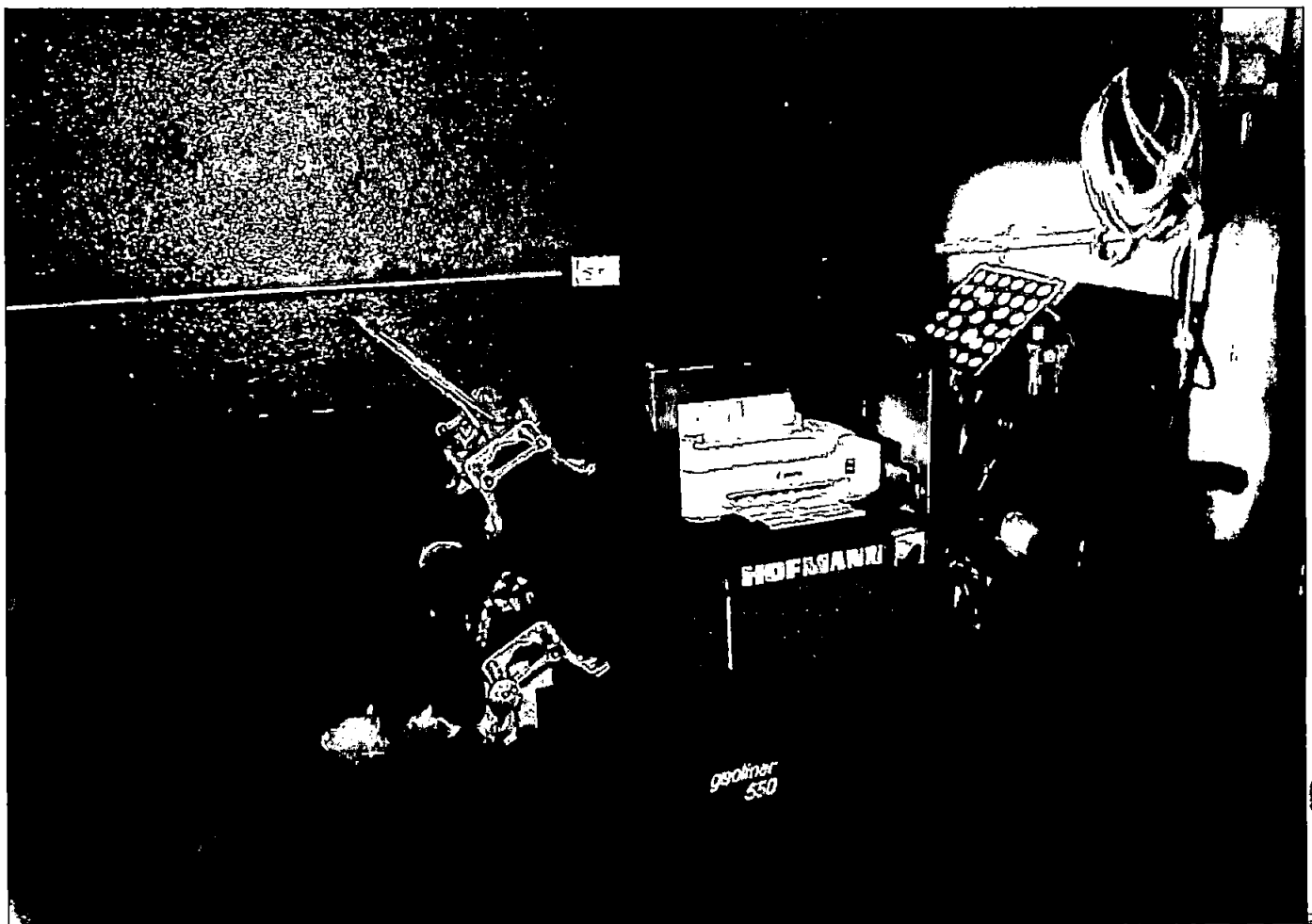
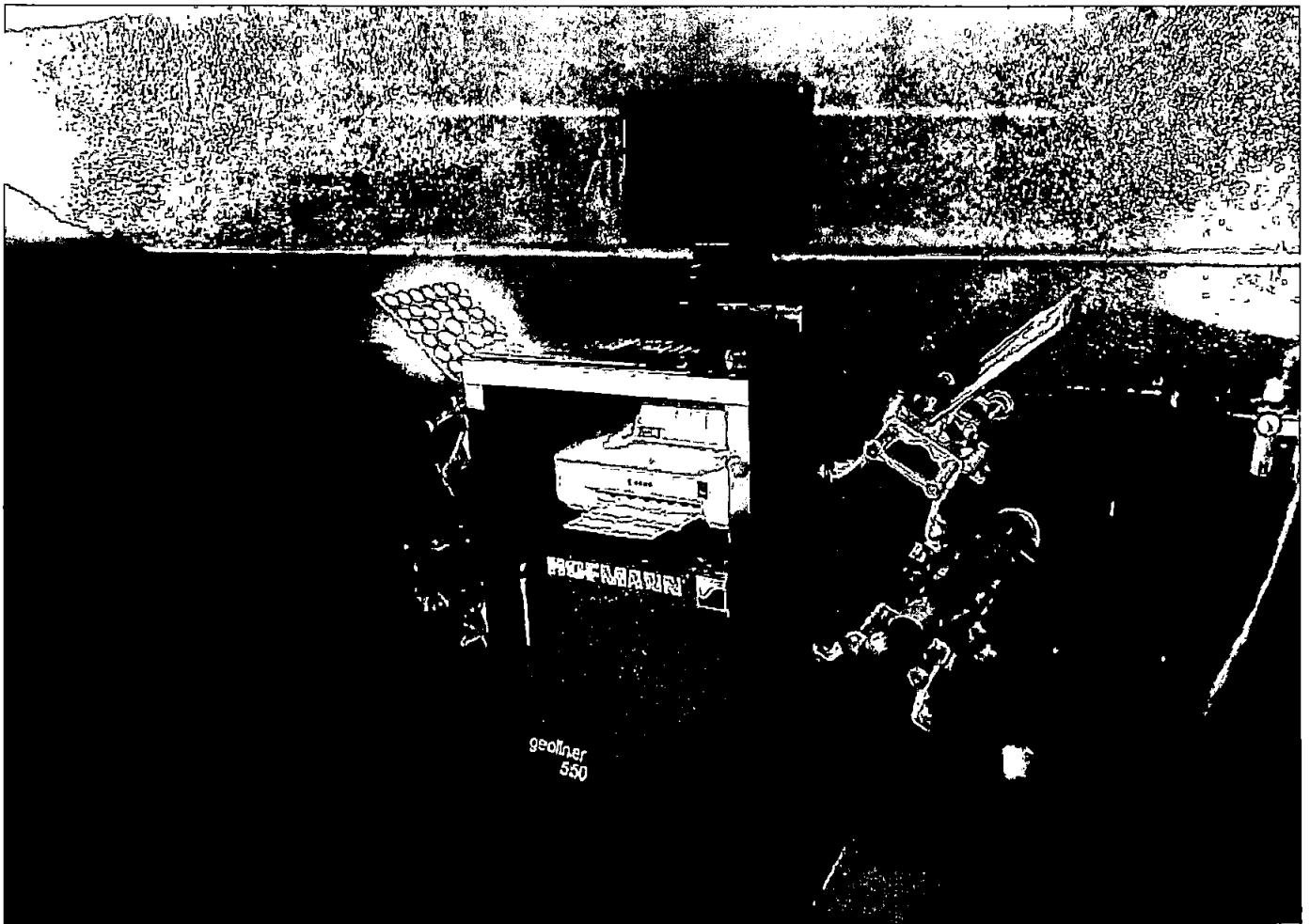

0881

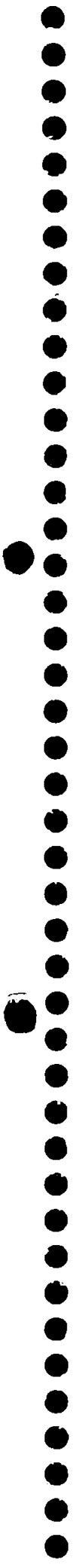

100
100
100

100

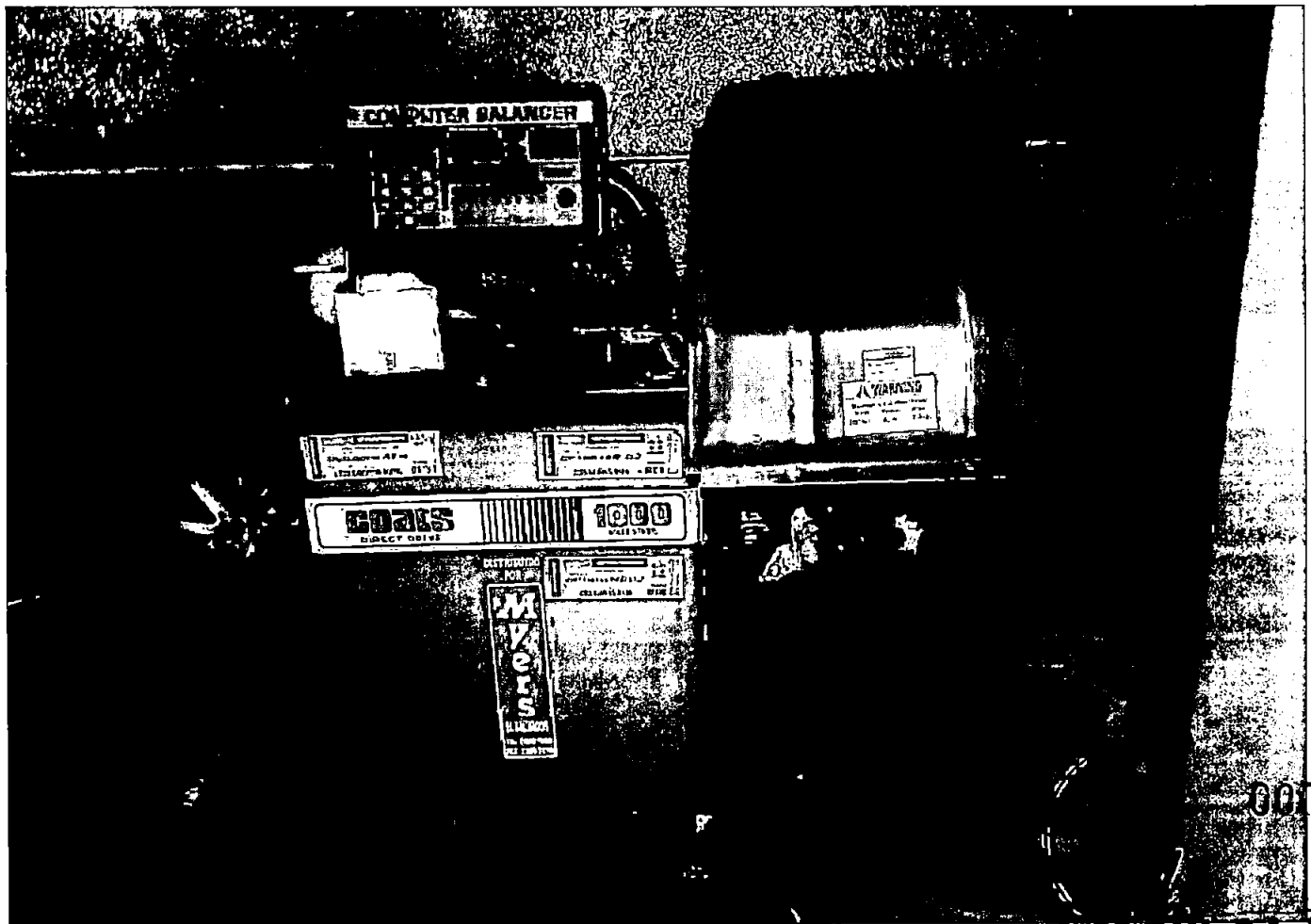
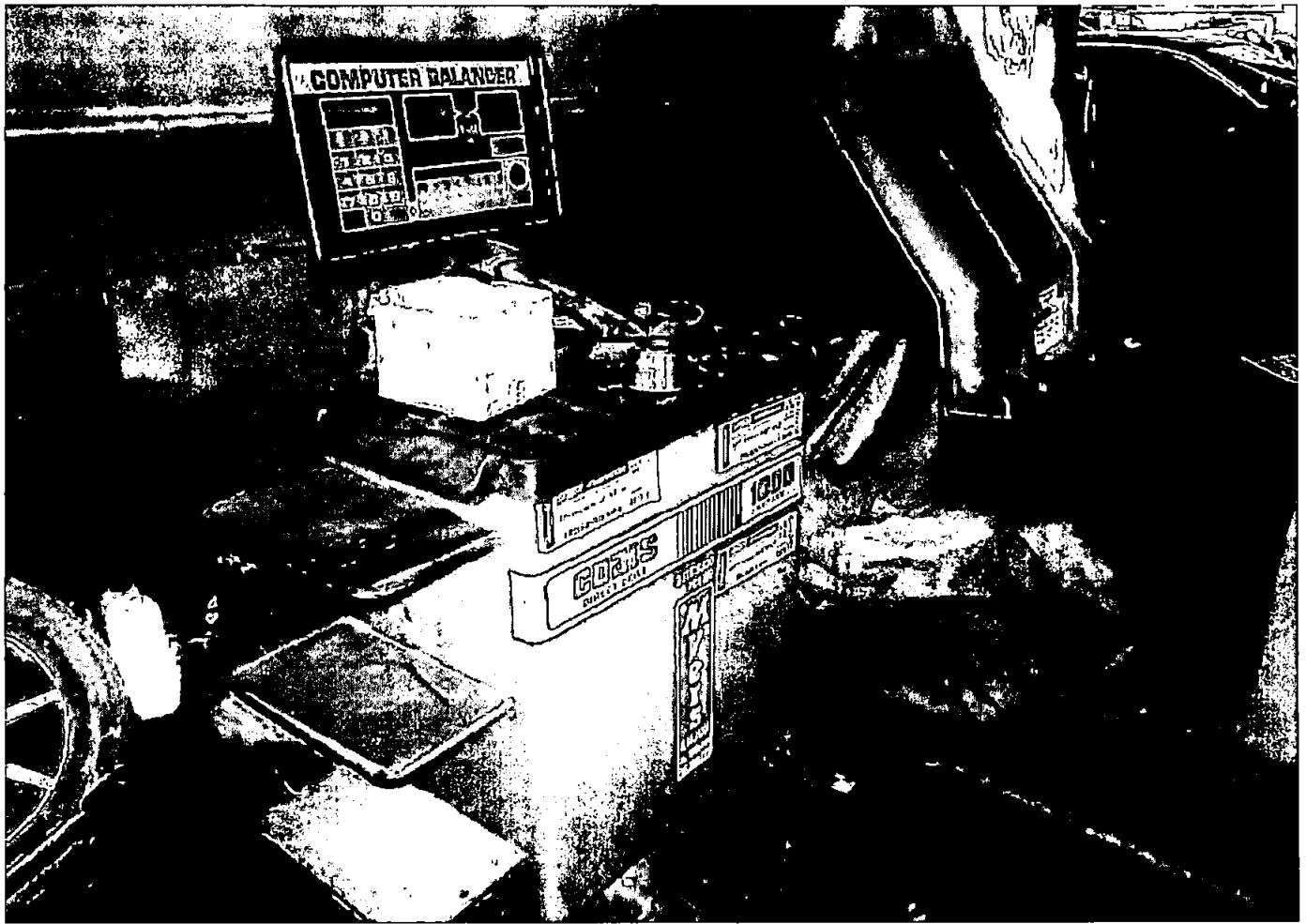

000880

GRUPO CAM, S.A. DE C.V.
SI SALVADOR C.A.

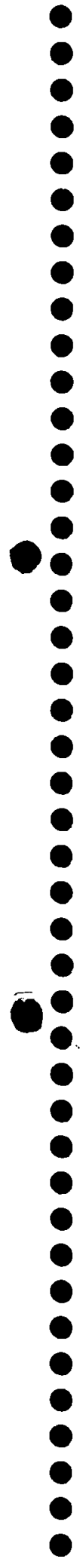

1999

1999

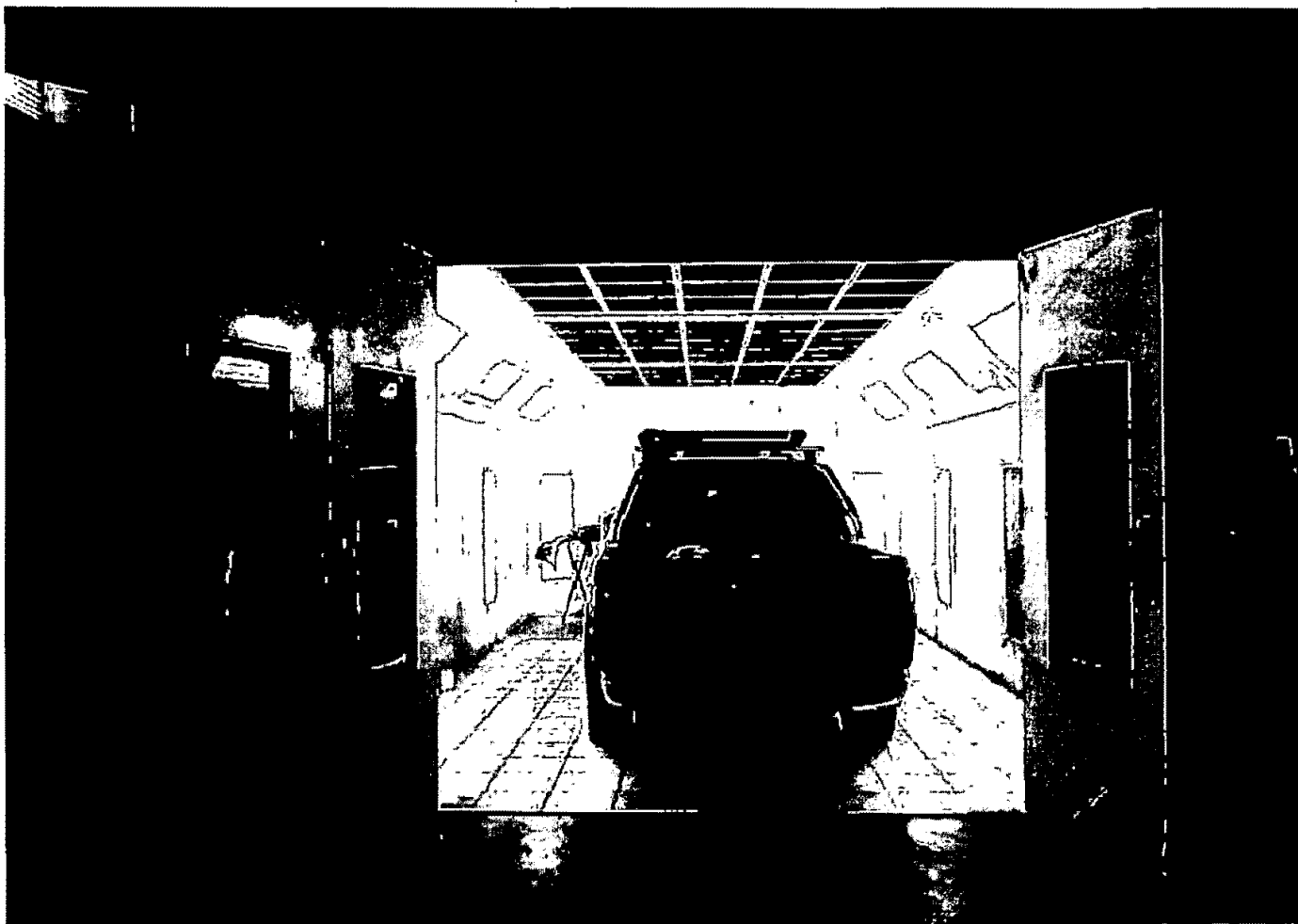
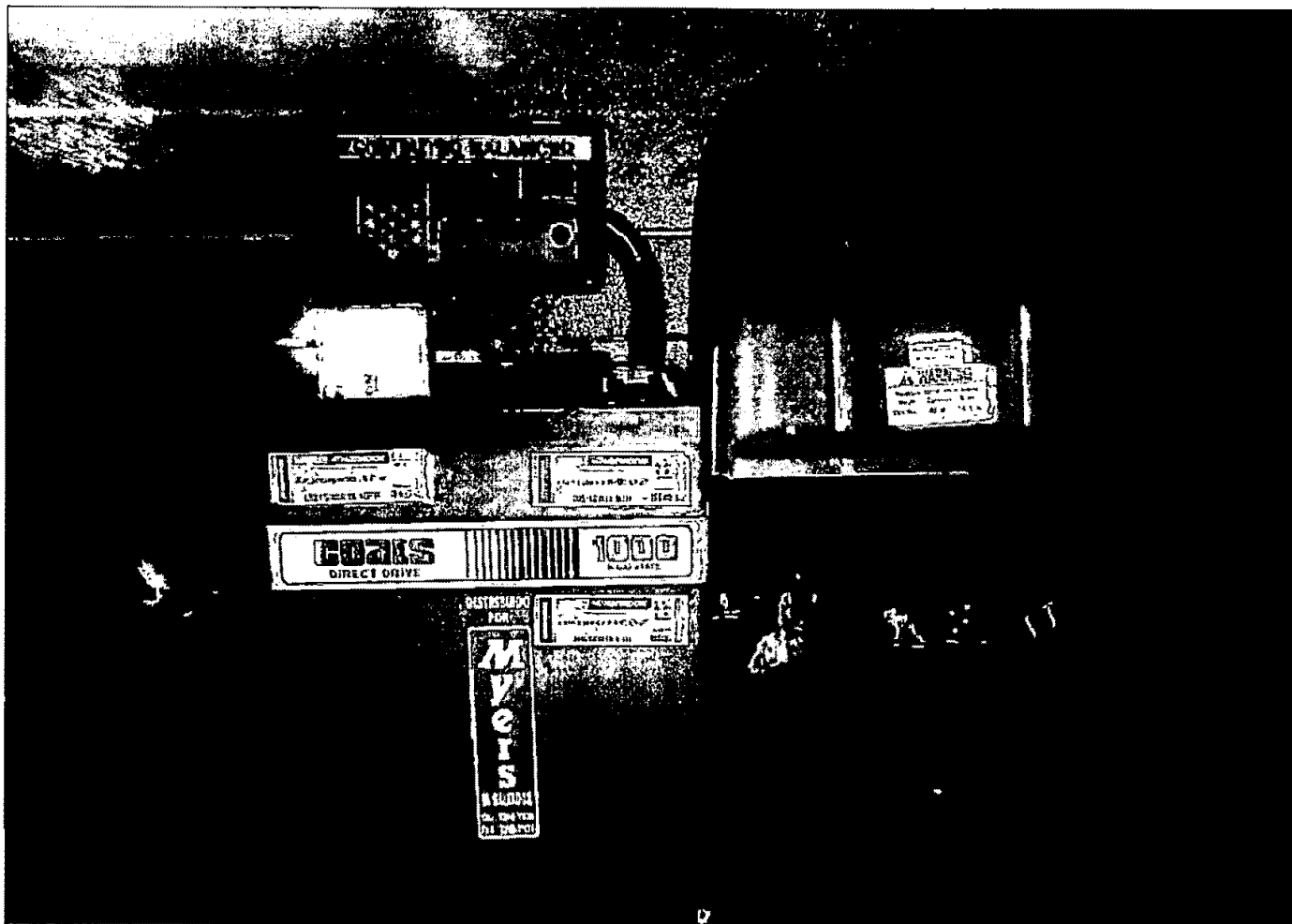

0879

GRUPO DAM, S.A. DE C.V.
FI SALVADOR S.A.

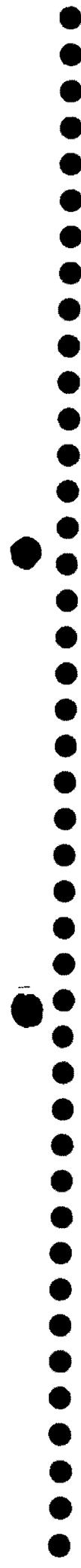

11
12
13

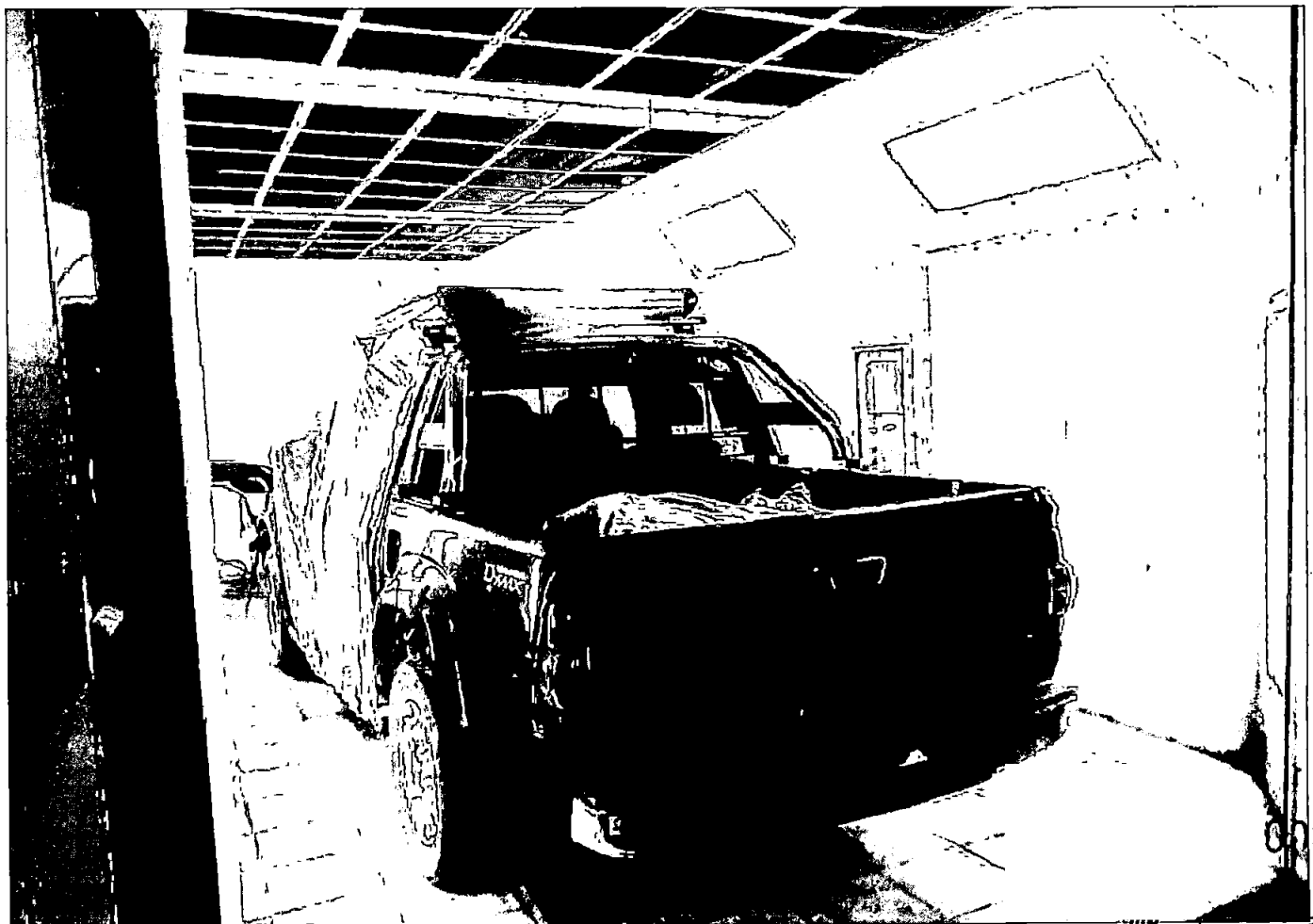

000878

GRUPO CAM, S.A. DE C.V.
SALVADOR S.A

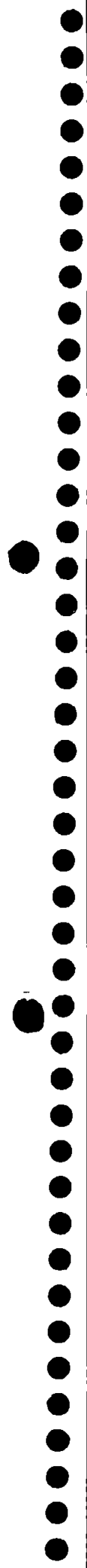

001
1

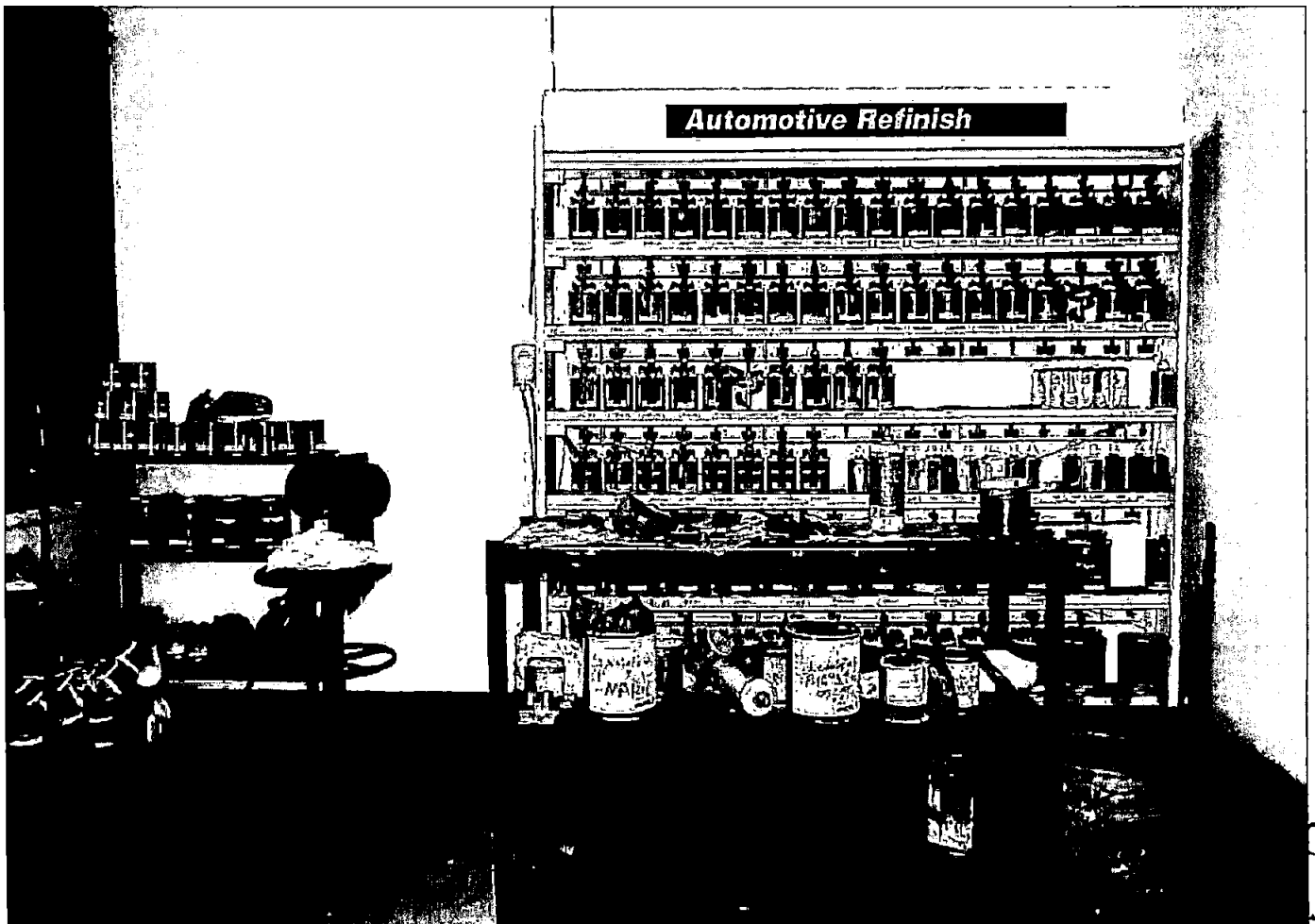

0877

GRUPO CAM, S.A. DE C.V.
SALVADOR S.A

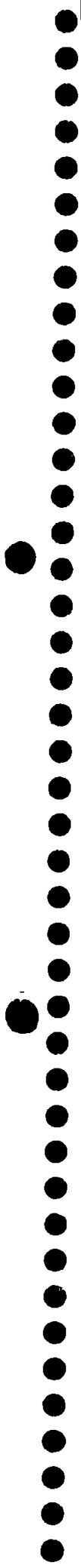

10
11

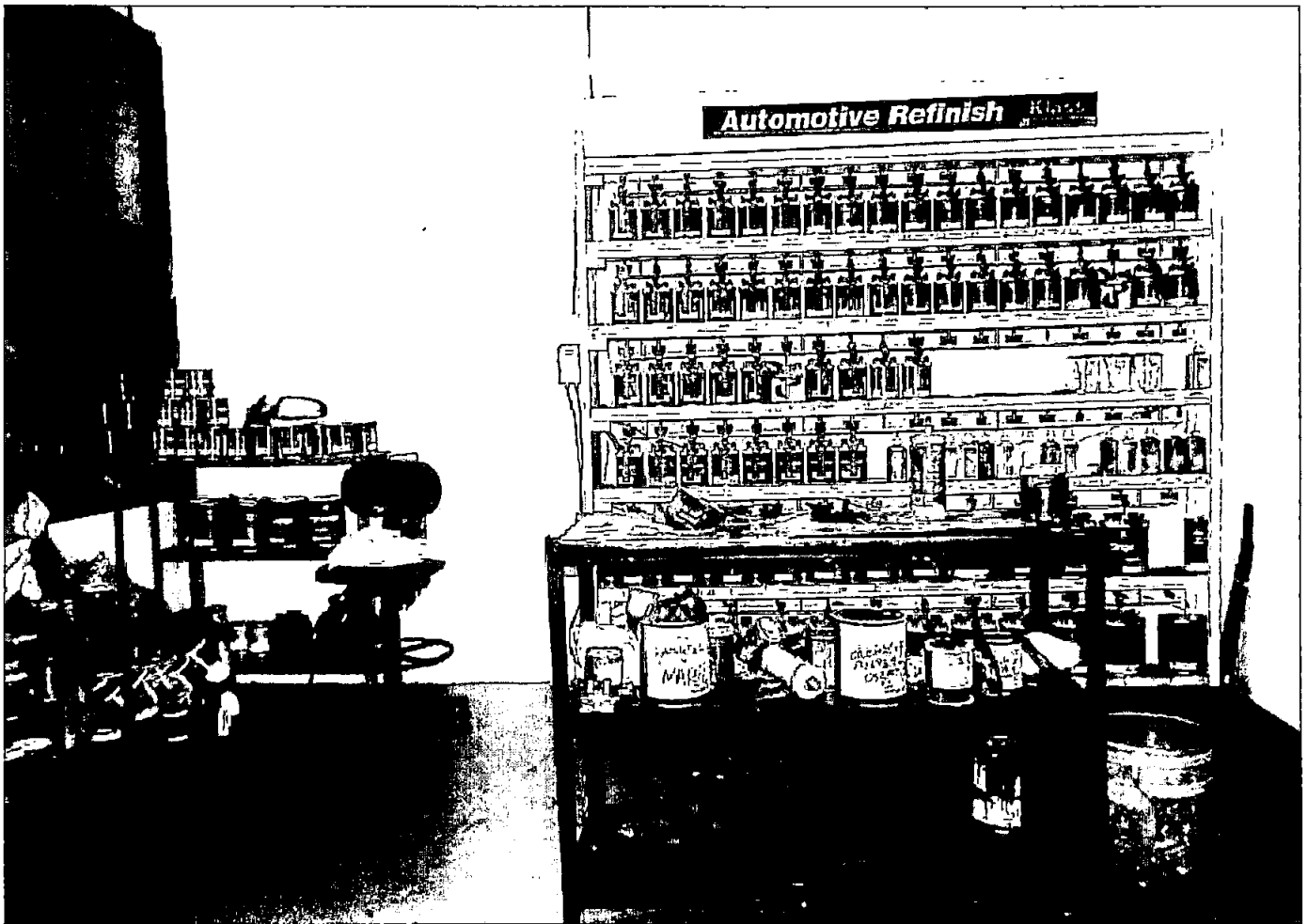

000876

GRUPO BAW, S.A. DE C.V.
FI SALVADOR S.A

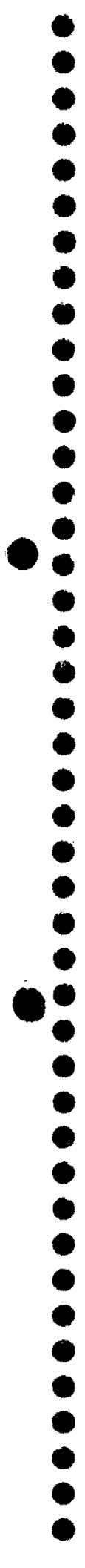

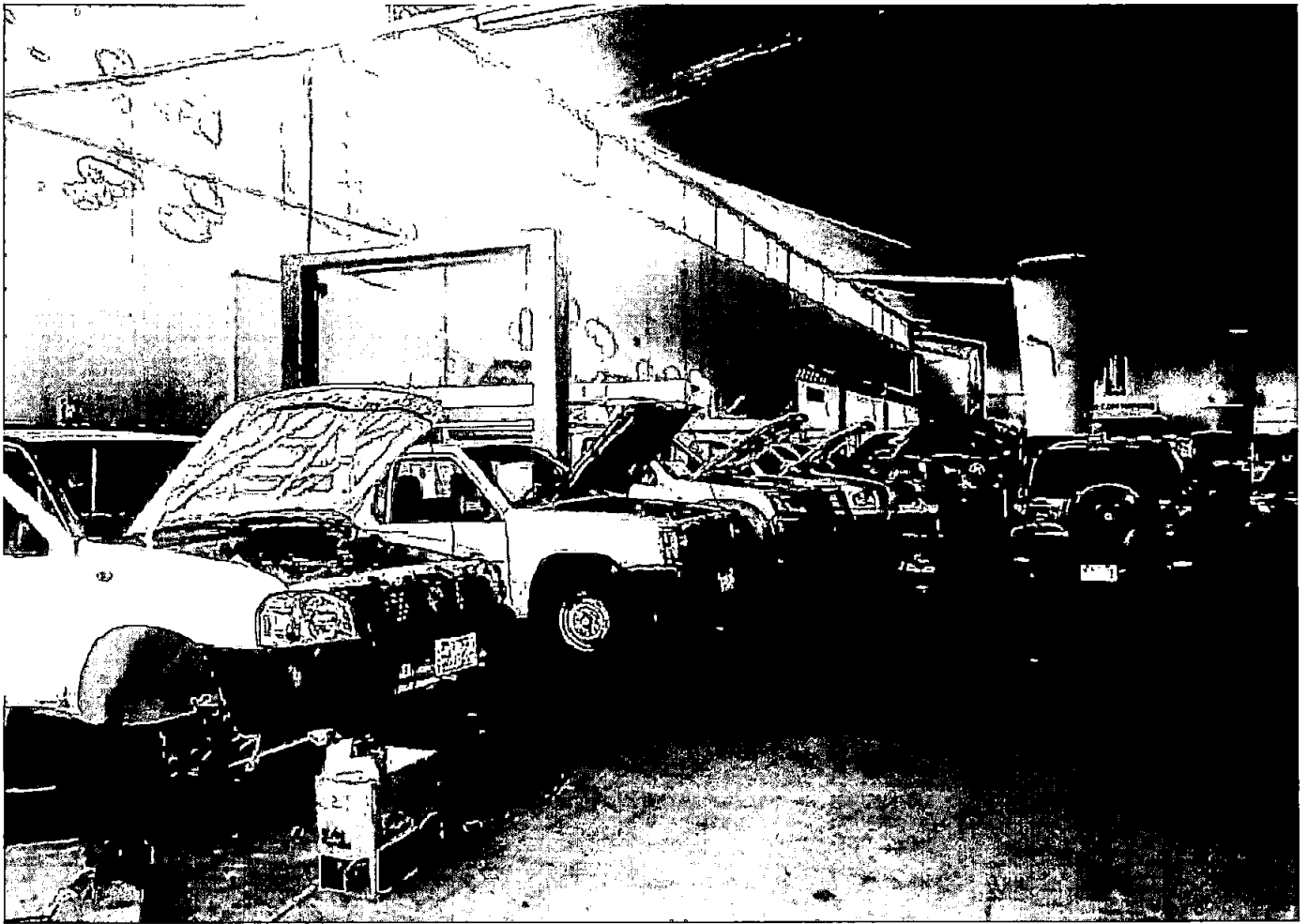

GRUPO CANAL S.A. DE C.V.
EL SALVADOR C.A.

000875

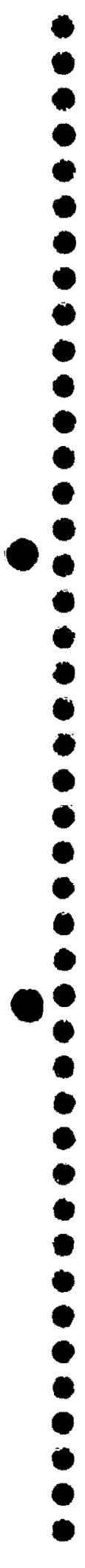



CAM MOTORS
ENDEREZADO Y PINTURA

LISTADO DE HERRAMIENTAS Y EQUIPOS.

LICITACION PÚBLICA N° LP-04/2018CNR

GRUPO CAM, S.A. DE C.V.
EL SALVADOR S.A.

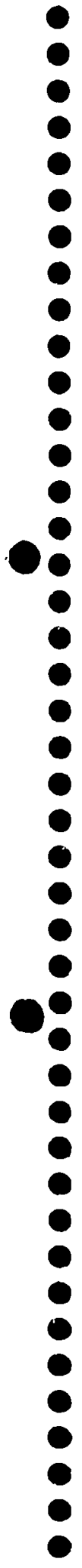

10000



TRANSPORTE, EQUIPO Y HERRAMIENTA DE USO PROFESIONAL DEL TALLER

<u>Cantidad</u>	<u>Equipo.</u>
1	PICK UP MITSUBISHI L200 - 1998
1	PICK UP NISSAN FRONTIER - 2006
1	SEDAN NISSAN ALTIMA - 1998
1	SEDAN TOYOTA COROLLA - 1998
1	CAMIONETA NISSAN PATHFINDER - 2016
1	ESCANER TIPO OVD2
1	ESCANER MARCA LAUNS OVD2
4	TESTER DIGITALES
1	TESTER DE PRESION PARA RADIADORES
2	CARGADORES DE BATERIA DE CARGA LENTA Y RAPIDA
2	BOSTER DE CARGA INMEDIATA
2	ASPIRADORAS DE USO PROFESIONAL
1	BALANCEADOR COMPUTARIZADO
1	DESENRINADOR P/ LLANTA, NEUMATICA
1	ALINEADORA COMPUTARIZADA
1	ELEVADOR PARA VEHICULOS
5	MAQUINAS REMACHADORAS
2	MAQUINA LAVADORA A PRESION EN CALIENTE Y FRIO
2	COMPRESORES DE AMORTIGUADORES
20	SOPORTES TIPO BURRO
20	CARRETILLAS
5	JACK DE 3 TONELAS
2	JACK DE 5 TONELADAS
2	JACK DE 3.5 TONELADAS
1	JACK NEUMATICO DE 20 TONELADAS
2	ESMERILES DE BANCO
4	PRENSAS DE BANCO
1	MESA DE OBRA DE BANCO
4	PULIDORAS PROFESIONALES



2	ESMERILES DE USO PROFESIONAL
1	TALADRO DE BANCO
2	TALADROS DE ENERGIA
2	TALADROS PORTATILES
5	CADENAS 2/3 TONEL
4	ALMAGANAS
20	MARTILLOS DE ACERO
5	PULIDORAS PARA CARROCERIA Y PINTURA
20	EXTENSIONES PARA LUZ 3-20 METROS
2	EQUIPOS DE SOLDADURA MIC
2	EQUIPOS DE SOLDADURA ELECTRICA
3	EQUIPOS DE SOLDADURA AUTOGENA
1	EQUIPO DE SOLDADURA DE PUNTO
2	YUNKES
5	PARES DE GUANTES PARA SOLDURA
4	CARETAS PARA SOLDADURA ELECTRICA
8	CARETAS PARA SOLDADURA MIC, AUTOGENA Y PUNTO
2	CABINAS DE PINTURA TIPO HORNO
15	PISTOLAS PARA PINTURA
3	DOZZER'S
3	EQUIPO PARA JALAR ESTRUCTURA TIPO "L"
1	PLANCHA PARA CHASIS DE VEHICULOS
1	JUEGO DE REGLAS DE MEDICION PARA CHASIS
1	JUEGO DE CADENAS PARA CHASIS Y ESTRUCTURA
1	DESARMADORA Y ARMANDORA DE LLANTAS
1	SPOTER EXTRACTOR DE GOLPE ELECTRICOS
5	PISTOLAS PARA PEGAMENTOS SELLADORES
5	EXTRATORES DE COMPLES MANUALES
2	COMPRESORES DE AIRE TIPO DE TORNILLOS
5	COMPRESORES DE AIRE
15	PIE DE REY CALIBRADORES
4	MICROMETROS
1	PROGRAMA DE AUDITORIA DE VEHICULOS "AUDATEX"
5	CAUTINES DE 100W
1	JUEGO DE EXTRACTOR DE VOLANTE
2	JUEGOS DE CUBOS DE IMPACTO MEDIDAS VARIAS
1	BOMBA DE BASIO DE TRES CON MANGUERA Y MANOMETRO
1	DOBLADOR DE TUBOS
2	EXTRACTORES DE FILTRO DE 6"
1	EXTRACTOR DE FILTRO DE 12"
1	PISTOLA DE IMPACTO





CAM MOTORS
ENDEREZADO Y PINTURA

2	LLAVE PARA BUJIAS
2	PISTOLAS PARA LAVAR PIEZAS
2	TECLES DE 1 "1/2" Y 3 TONELADAS
2	CALIBRADORES DE AIRE
2	CABEZAS DE POLLO PARA DAR AIRE
3	PISTOLAS ENGRASADORAS
2	MICAS PARA TRANSMISIONES
1	CADENA DE 4 METROS
1	CADENA DE 2 METROS
2	PISTOLAS PARA REGAR AGUA
3	COMPRESIDORES DE VALVULAS
1	COMPRESIMETRO PARA GASOLINA
1	COMPRESIMETRO PARA DIESEL
4	JUEGOS DE CUBOS TOR MACHOS
4	JUEGOS DE CUBOS TOR HEMBRA
5	LLAVES CRUZ
2	REDUCTORES
2	LLAVES PARA AFLOJAR / APRETAR BUJIA
6	CUBOS PARA BUJIAS
4	BOMBAS PARA EXTRAER ACEITE DE BARRIL
10	BURROS GRANDES
10	CAMILLAS DE MECANICO
2	ACEITERAS PEQUEÑAS
2	CUBOS DE 7/8
2	CUBOS DE 15/16
2	CUBO 2" - 3/4
2	CUBO 1 7/16 - 3/4
2	CUBO DE 1 / 1/4 - 3/4
2	CUBO 1 1/8 - 3/4
2	PALANCA CORREDIZA DE 3/4
2	EXTENSION DE 8" 3/4 - 16" 3/4
4	CAJAS PARA CUBOS

GRUPO CAM, S.A. DE C.A.
EL SALVADOR S.A.

Alameda Roosevelt y 35 Av. Nte. # 145, San Salvador, El Salvador, C.A
Tel. 2260-9848 Fax.2261-2697

000871

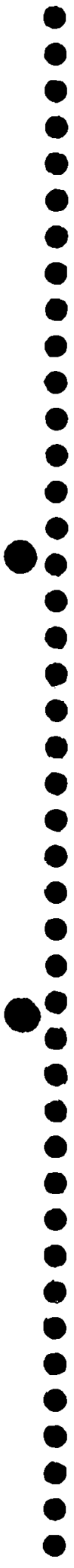

PLANO DE AREA DE TRABAJO

LICITACION PÚBLICA N° LP-04/2018CNR

GRUPO CAM S.A. DE C.V.
EL SALVADOR S.A.

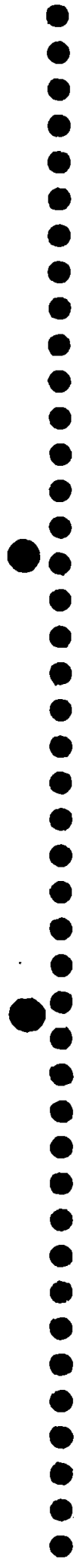

1954

1954

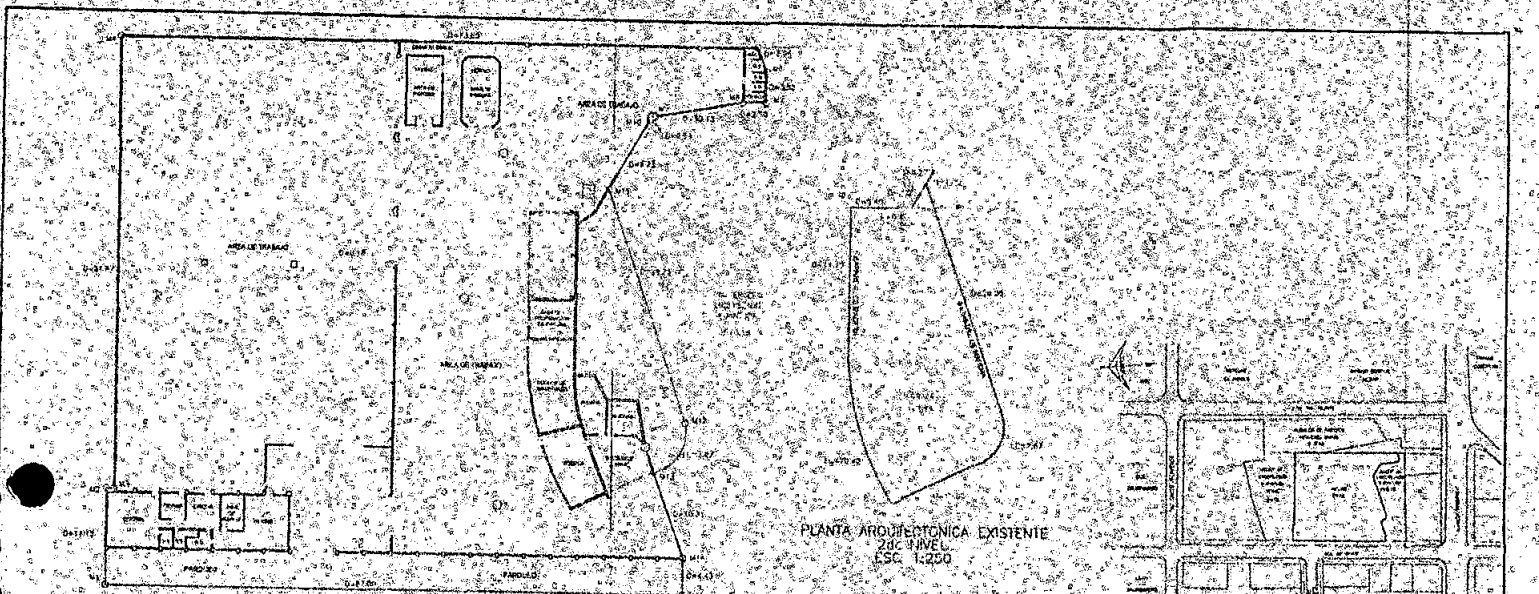

PLANTA ARQUITECTONICA EXISTENTE 1er NIVEL
ESC. 1:250

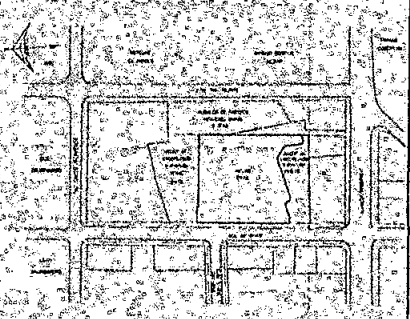

ESQUEMA DE UBICACION
SIN ESCALA

ORDEN	TIPO	COORDENADAS	DISTANCIA
01	1	4.720200	1.117
02	1	4.720200	0.00
03	1	4.720200	1.117
04	1	4.720200	1.117
05	1	4.720200	1.117
06	1	4.720200	1.117
07	1	4.720200	1.117
08	1	4.720200	1.117
09	1	4.720200	1.117
10	1	4.720200	1.117
11	1	4.720200	1.117
12	1	4.720200	1.117
13	1	4.720200	1.117
14	1	4.720200	1.117
15	1	4.720200	1.117
16	1	4.720200	1.117
17	1	4.720200	1.117
18	1	4.720200	1.117
19	1	4.720200	1.117
20	1	4.720200	1.117
21	1	4.720200	1.117
22	1	4.720200	1.117
23	1	4.720200	1.117
24	1	4.720200	1.117
25	1	4.720200	1.117
26	1	4.720200	1.117
27	1	4.720200	1.117
28	1	4.720200	1.117
29	1	4.720200	1.117
30	1	4.720200	1.117
31	1	4.720200	1.117
32	1	4.720200	1.117
33	1	4.720200	1.117
34	1	4.720200	1.117
35	1	4.720200	1.117
36	1	4.720200	1.117
37	1	4.720200	1.117
38	1	4.720200	1.117
39	1	4.720200	1.117
40	1	4.720200	1.117
41	1	4.720200	1.117
42	1	4.720200	1.117
43	1	4.720200	1.117
44	1	4.720200	1.117
45	1	4.720200	1.117
46	1	4.720200	1.117
47	1	4.720200	1.117
48	1	4.720200	1.117
49	1	4.720200	1.117
50	1	4.720200	1.117
51	1	4.720200	1.117
52	1	4.720200	1.117
53	1	4.720200	1.117
54	1	4.720200	1.117
55	1	4.720200	1.117
56	1	4.720200	1.117
57	1	4.720200	1.117
58	1	4.720200	1.117
59	1	4.720200	1.117
60	1	4.720200	1.117
61	1	4.720200	1.117
62	1	4.720200	1.117
63	1	4.720200	1.117
64	1	4.720200	1.117
65	1	4.720200	1.117
66	1	4.720200	1.117
67	1	4.720200	1.117
68	1	4.720200	1.117
69	1	4.720200	1.117
70	1	4.720200	1.117
71	1	4.720200	1.117
72	1	4.720200	1.117
73	1	4.720200	1.117
74	1	4.720200	1.117
75	1	4.720200	1.117
76	1	4.720200	1.117
77	1	4.720200	1.117
78	1	4.720200	1.117
79	1	4.720200	1.117
80	1	4.720200	1.117
81	1	4.720200	1.117
82	1	4.720200	1.117
83	1	4.720200	1.117
84	1	4.720200	1.117
85	1	4.720200	1.117
86	1	4.720200	1.117
87	1	4.720200	1.117
88	1	4.720200	1.117
89	1	4.720200	1.117
90	1	4.720200	1.117
91	1	4.720200	1.117
92	1	4.720200	1.117
93	1	4.720200	1.117
94	1	4.720200	1.117
95	1	4.720200	1.117
96	1	4.720200	1.117
97	1	4.720200	1.117
98	1	4.720200	1.117
99	1	4.720200	1.117
100	1	4.720200	1.117

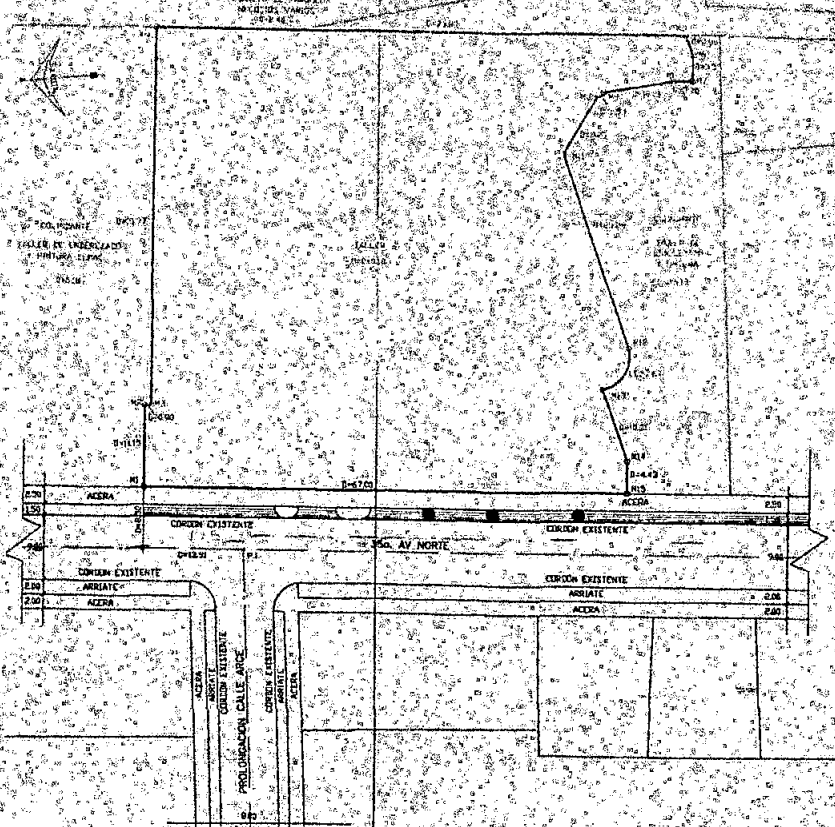

PLANO DE CONJUNTO
ESC. 1:300

PLAN COAMSS
0334-2018
11/28/2018
DEPARTAMENTO DE VIALIDAD

PLAN COAMSS
0334-2018
11/28/2018
DEPARTAMENTO DE VIALIDAD

ESTA ACCION...
AUTORIZACION...
SERVICIO DE MANEJO Y CONSERVACION...
A la Financiera de la ejecución del Proyecto...
PROPIETARIO: GRUPO CAM MOTORS S.A. DE C.V.
UBICACION: 33 AV. NORTE Y PROLONGACION CALLE ARCE, SAN SALVADOR.
CONTENIDO: PLANO DE UBICACION
AREA: 4,021.31 m2
5,733.80 V2
REGISTRO NACIONAL DE...
FOLIO: ...
FECHA: NOVIEMBRE 2015

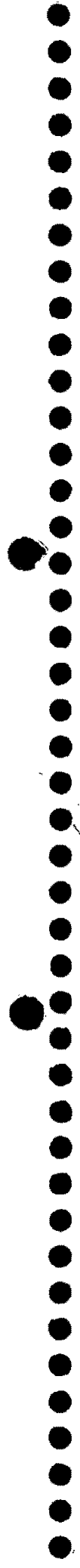

ACTA DE RECEPCION Y SALIDA DE TALLER

LICITACION PÚBLICA N° LP-04/2018CNR

GRUPO CAM S.A. DE C.V.
EL SALVADOR S.A.

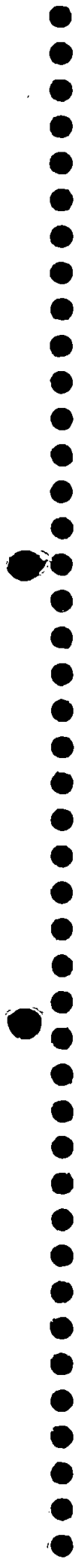

Page 1

Page 2

Page 3

Page 4

Page 5

Page 6

Page 7

Page 8

Page 9

Page 10

5

380.10

CAM MOTORS

TALLER DE ENDEREZADO Y PINTURA

ALAMEDA ROOSEVELT Y 35 AV. NTE. # 145, SAN SALVADOR; EL SALVADOR, C.A. PBX: (503) 2260-9848, FAX: (503) 2261-2697, E-mail: cammotors@gmail.com



INGRESO DE VEHICULOS

A. NOMBRE DE:		
MARCA:	MODELO:	AÑO:
COLOR:	PLACAS:	FECHA:
KILOMETRAJE:	COMBUSTIBLE:	TELEFONOS:
CIA. ASEGURADORA:	CODIGO INTERNO:	ASEGURADO: TERCEROS:
FECHA:	HORA ENTRADA:	HORA SALIDA:
ENCARGADO:		
DOCUMENTOS: TARJETA DE CIRCULACION <input type="checkbox"/> POLIZA <input type="checkbox"/>		

✓ : FALTANTE O : RAYÓN X : GOLPE

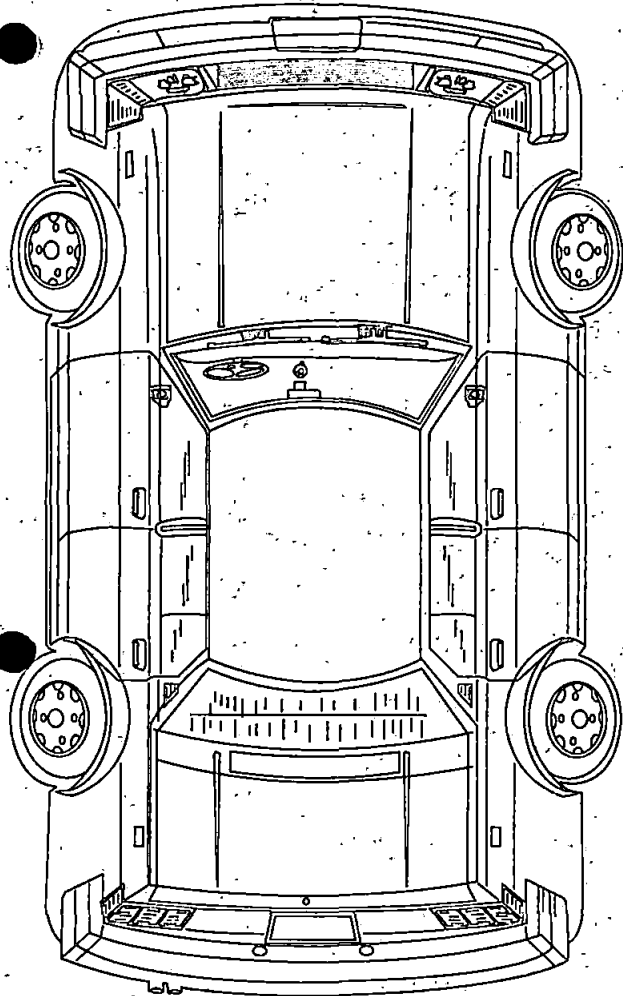

PARTES	SI	NO	CANT.	OBSERVACIONES
VIDRIOS DE PUERTAS				
CABECERAS				
TAPASOL				
TAPICERIA DE TECHO				
EMPAQUE DE PUERTA				
ESPEJO, RETROVISOR				
LAMPARA DE TECHO				
PILOTOS DE TABLERO				
ALFOMBRAS				
RADIO/CARATULA				
CD PLAYER				
VENTILACION DE INTERIOR				
A/C				
CENICERO				
ENCENDEDOR				
REJILLAS DE VENTILADOR				
MANECILLA DE PUERTA INTERIOR				
MANECILLA DE PUERTA EXTERIOR				
MANECILLA SUBE VIDRIO				
LLAVIN DE PUERTA				
MOLDURA EXTERIOR DE PUERTA				
MOLDURA BOTAGUA DE PUERTAS				
MOLDURA DE TECHO				
LLAVIN DE BAUL				
TOPES DE BAUL				
ALFOMBRA DE BAUL				
LAMPARA DE BAUL				
TOLVAS DE BAUL				
LLANTAS DE REPUESTO				
ESTUCHE DE HERRAMIENTAS				
MICA				
PALANCA DE MICA				
COLA DE PATO				
TERCER STOP				
ANTENA				
ESCOBILLAS, BRAZO, TAPONES Y TOLVA				
SURTIDORES DE CAPO				
MANGUERA DE SURTIDORES				
INSURADOR				
TOPES DE CAPO				
TAPON DE RADIADOR				
BATERIA/MARCA				
TAPADERAS DE DEPOSITOS				
LLANTAS				
TUERCAS DE LLANTAS				
LODERAS				
TOLVA PLASTICA DE GUARDAFANGO				
HALOGENOS				
EMBLEMAS				
COPAS				
TAPON DE COMBUSTIBLE				
LAMPARA DE STOP				

POR LA PRESENTE AUTORIZO LA REPARACION QUE EN ESTA HOJA SE DESCRIBEN, LO MISMO QUE LOS REPUESTOS Y MATERIALES QUE SEAN NECESARIOS, TAMBIEN CONCEDO AUTORIZACION PARA QUE LOS EMPLEADOS DE CAM MOTORS PUEDAN OPERAR ESTE VEHICULO POR LAS CALLES, CARRETERAS U OTROS SITIOS, A FIN DE EFECTUAR LAS PRUEBAS E INSPECCIONES PERTINENTES, ACEPTO QUE CAM MOTORS NO SERA RESPONSABLE POR DAÑOS OCASIONADOS AL VEHICULO CUANDO ELLO SE DEBIERE A FUERZA MAYOR O CASO FORTUITO, Y EN ESPECIAL POR CASO DE ROBO O INCENDIO, TAMPOCO SERA RESPONSABLE POR PERDIDAS O DAÑOS CAUSADOS O COSAS DEJADAS EN EL INTERIOR.

FIRMA DEL CLIENTE

OBSERVACIONES:

GRUPO CAM, S.A. DE C.V.
EL SALVADOR C.A.

FORMAS, ARTES Y SERVICIOS, S.A. DE C.V. - FORCOM EL SALVADOR - PBX: (503) 2525-0700 - FAX: (503) 2525-0701 - 1-800-11122

NOMBRE Y FIRMA DE QUIEN RECIBE EL VEHICULO

1. CUALQUIER CONSULTA SOBRE EL AVANCE DE SU TRABAJO SERA ATENDIDA EN HORARIOS DE OFICINA, DE LUNES A VIERNES, DE 8:00 AM A 5:00 PM Y LOS SABADOS DURANTE LA MAÑANA, PARA MAYOR FACILIDAD, IDENTIFIQUE SU VEHICULO CON EL CODIGO INTERNO QUE SE LE ASIGNO, EL APARECE EN LA PARTE SUPERIOR DERECHA.
2. FAVOR PRESENTAR ESTA HOJA EN EL MOMENTO DE RECLAMAR SU VEHICULO.

NOTA: NO SE ACEPTAN RECLAMOS DE PERTENENCIAS PERSONALES OLVIDADAS EN SU VEHICULO, DESPUES DE 24 HORAS DE ACEPTADA LA ORDEN DE TRABAJO. ES UN PLACER ATENDERLE, GRACIAS POR PREFERIRNOS

ORDEN DE TRABAJO: 4531

000867

GRUPO CAM. E. A. DE C. A.
EL SALVADOR S.A.

00087

1981

OFERTA ECONOMICA

CENTRO NACIONAL DE REGISTROS (CNR)

LICITACION PÚBLICA

N° LP-04/2018CNR

“SERVICIO DE MANTENIMIENTO PREVENTIVO Y
CORRECTIVO PARA LA FLOTA VEHICULAR DEL
CNR Y UCP, PARA AÑO 2018”

GRUPO CAM, S.A. DE C.V.
EL SALVADOR C.A

Handwritten text, mostly illegible due to fading and bleed-through from the reverse side of the page.

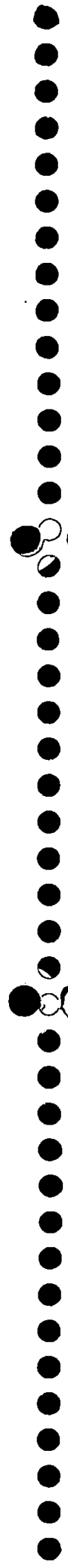

ANEXO 5
CARTA DE OFERTA

Lugar y Fecha: San Salvador 5 de febrero de 2018

Señores

CENTRO NACIONAL DE REGISTROS

Presente.

LICITACIÓN PÚBLICA

N° LP-04/2018-CNR "SERVICIO DE MANTENIMIENTO
PREVENTIVO Y CORRECTIVO PARA LA FLOTA
VEHICULAR DEL CNR Y UCP, PARA EL AÑO 2018"

Estimados Señores:

Después de haber examinado la Base de la Licitación Pública N° LP-04/2018-CNR denominada "SERVICIO DE MANTENIMIENTO PREVENTIVO Y CORRECTIVO PARA LA FLOTA VEHICULAR DEL CNR Y UCP, PARA EL AÑO 2018", las adendas y notas aclaratorias; ofrecemos prestar dicho servicio, por la suma de **TREINTA Y DOS MIL CUATROCIENTOS NOVENTA Y DOS CON SETENTA Y CUATRO CENTAVOS (32,494.74)** y mantener vigente esta oferta para un período de **CIENTO CINCUENTA (150)** días calendario contados a partir de la fecha fijada para la apertura de ofertas, y que la forma de pago es **crédito TREINTA (30)** días calendario y no contra entrega del referido servicio.

Si nuestra oferta es aceptada, nos comprometemos a:

- 1) Brindar el servicio de acuerdo a lo dispuesto en la Base de Licitación y al respectivo contrato.
- 2) Contratar y entregar al CNR Garantía de Cumplimiento de Contrato, por un monto del **DIEZ (10%)** por ciento del valor del contrato a suscribir, para asegurar el debido cumplimiento del mismo.
- 3) En caso de resultar ganadores, esta oferta y la notificación de adjudicación, constituirán un compromiso obligatorio hasta que se prepare y se firme el contrato correspondiente. Así mismo entendemos que el CNR no está obligado a aceptar la oferta de menor precio.
- 4) En caso de resultar adjudicados nos comprometemos a presentar la documentación necesaria correspondiente con la finalidad de suscribir el contrato que resulte y las respectivas garantías.

Gerente General y Administrador único

GRUPO CAM, S.A. DE C.V.
EL SALVADOR, C.A.

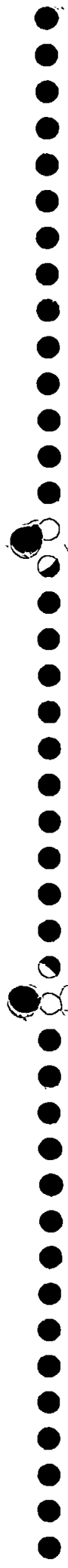

ANEXO 7
FORMULARIO DE OFERTA ECONÓMICA DE MANTENIMIENTO PREVENTIVO POR GRUPOS DE
VEHÍCULOS

RESUMEN EN GRUPO DE EQUIPOS Y TODAS LAS GUÍAS.

GRUPO No. 1 GASOLINA

No.	Placa	Clase	Marca	Color	Año	Rutina 5,000 valor	Rutina 10,000 valor	Rutina 15,000 valor	Rutin a 20,00 0 valor	Valor Total por 4 Rutinas
1	N-13182	AUTOMÓVIL	MITSUBISHI	AZUL OSCURO	1996	\$48.20	\$21.80	\$41.30	\$82.60	\$193.90

GRUPO No. 2 GASOLINA

No.	Placa	Clase	Marca	Color	Año	Rutina 5,000 valor	Rutina 10,000 valor	Rutina 15,000 valor	Rutin a 20,00 0 valor	Valor Total por 4 Rutinas
2	N-15693	AUTOMÓVIL	SUZUKI	BLANCO/DORADO	2001	\$47.40	\$18.25	\$40.50	\$81.34	\$187.49
3	N-15694	AUTOMÓVIL	SUZUKI	BLANCO/DORADO	2001	\$47.40	\$18.25	\$40.50	\$81.34	\$187.49
4	N-15696	AUTOMÓVIL	SUZUKI	BLANCO/DORADO	2001	\$47.40	\$18.25	\$40.50	\$81.34	\$187.49
5	N-15697	AUTOMÓVIL	SUZUKI	BLANCO/DORADO	2001	\$47.40	\$18.25	\$40.50	\$81.34	\$187.49
6	N-15698	AUTOMÓVIL	SUZUKI	BLANCO/DORADO	2001	\$47.40	\$18.25	\$40.50	\$81.34	\$187.49
7	N-15701	AUTOMÓVIL	SUZUKI	BLANCO/DORADO	2001	\$47.40	\$18.25	\$40.50	\$81.34	\$187.49
8	N-15702	AUTOMÓVIL	SUZUKI	BLANCO/DORADO	2001	\$47.40	\$18.25	\$40.50	\$81.34	\$187.49
9	N-15703	AUTOMÓVIL	SUZUKI	BLANCO/DORADO	2001	\$47.40	\$18.25	\$40.50	\$81.34	\$187.49
10	N-15704	AUTOMÓVIL	SUZUKI	BLANCO/DORADO	2001	\$47.40	\$18.25	\$40.50	\$81.34	\$187.49
11	N-15706	AUTOMÓVIL	SUZUKI	BLANCO/DORADO	2001	\$47.40	\$18.25	\$40.50	\$81.34	\$187.49
12	N-16808	AUTOMÓVIL	SUZUKI	BLANCO/DORADO	2001	\$47.40	\$18.25	\$40.50	\$81.34	\$187.49

GRUPO ~~C.A.~~ S.A. DE C.V.
 EL SALVADOR S.A. 000805

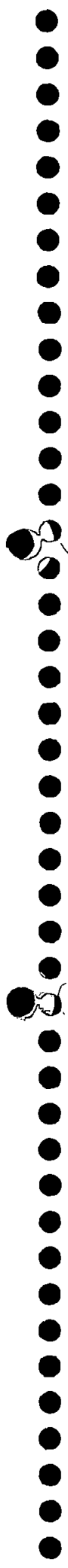

GRUPO No. 3 GASOLINA

No.	Placa	Clase	Marca	Color	Año	Rutina 5,000 valor	Rutina 10,000 valor	Rutina 15,000 valor	Rutin a 20,00 0 valor	Valor Total per 4 Rutinas
13	N-14222	AUTOMÓVIL	DAIHATSU	GRIS	2001	\$55.15	\$20.60	\$48.25	\$78	\$202.00
14	N-15528	AUTOMÓVIL	DAIHATSU	GRIS	2000	\$55.15	\$20.60	\$48.25	\$78	\$202.00
15	N-16666	AUTOMÓVIL	DAIHATSU	VERDE JADE,M/PLATEADAS	2003	\$55.15	\$20.60	\$48.25	\$78	\$202.00
16	N-16668	AUTOMÓVIL	DAIHATSU	CHAMPAN	2003	\$55.15	\$20.60	\$48.25	\$78	\$202.00
17	N-16669	AUTOMÓVIL	DAIHATSU	AZUL MICA	2003	\$55.15	\$20.60	\$48.25	\$78	\$202.00
18	N-16670	AUTOMÓVIL	DAIHATSU	VERDE JADE	2003	\$55.15	\$20.60	\$48.25	\$78	\$202.00
19	N-16671	AUTOMÓVIL	DAIHATSU	GRIS PLATA, M/PLATEADAS	2003	\$55.15	\$20.60	\$48.25	\$78	\$202.00
20	N-17213	AUTOMÓVIL	DAIHATSU	AZUL	2004	\$55.15	\$20.60	\$48.25	\$78	\$202.00
21	N-17214	AUTOMÓVIL	DAIHATSU	GRIS METÁLICO	2003	\$55.15	\$20.60	\$48.25	\$78	\$202.00
22	N-17215	AUTOMÓVIL	DAIHATSU	ROJO	2004	\$55.15	\$20.60	\$48.25	\$78	\$202.00
23	N-17217	AUTOMÓVIL	DAIHATSU	VERDE	2003	\$55.15	\$20.60	\$48.25	\$78	\$202.00
24	N-17218	AUTOMÓVIL	DAIHATSU	VERDE JADE/GRIS METÁLICO	2004	\$55.15	\$20.60	\$48.25	\$78	\$202.00
25	N-17346	AUTOMÓVIL	DAIHATSU	AZUL	2004	\$55.15	\$20.60	\$48.25	\$78	\$202.00
26	P-563680	AUTOMÓVIL	DAIHATSU	AZUL MICA	2003	\$55.15	\$20.60	\$48.25	\$78	\$202.00

GRUPO CAM. S.A DE C.V.
EL SALVADOR S.A

000804



GRUPO No. 4 GASOLINA

No.	Placa	Clase	Marca	Color	Año	Rutina 5,000 valor	Rutina 10,000 valor	Rutina 15,000 valor	Rutin a 20,000 valor	Valor Total por 4 Rutinas
27	P-510056	AUTOMÓVIL	FORD	GRIS METÁLICO	2003	\$48.20	\$21.80	\$41.30	\$89.65	\$200.95

GRUPO No. 5 GASOLINA

No.	Placa	Clase	Marca	Color	Año	Rutina 5,000 valor	Rutina 10,000 valor	Rutina 15,000 valor	Rutin a 20,000 valor	Valor Total por 4 Rutinas
28	N-10478	AUTOMÓVIL	TOYOTA	GRIS	2001	\$51.30	\$22.95	\$44.40	\$93.30	\$211.95

GRUPO No. 6 GASOLINA

No.	Placa	Clase	Marca	Color	Año	Rutina 5,000 valor	Rutina 10,000 valor	Rutina 15,000 valor	Rutin a 20,000 valor	Valor Total por 4 Rutinas
29	N-3593	AUTOMÓVIL	TOYOTA	BLANCO	1995	\$51.68	\$19.40	\$45.18	\$61.40	\$177.66

GRUPO No. 7 GASOLINA

No.	Placa	Clase	Marca	Color	Año	Rutina 5,000 valor	Rutina 10,000 valor	Rutina 15,000 valor	Rutin a 20,000 valor	Valor Total por 4 Rutinas
30	N-2059	AUTOMÓVIL	MITSUBISHI	GRIS	1999	\$51.95	\$19.40	\$45.05	\$60.91	\$177.31
31	N-17242	AUTOMÓVIL	MITSUBISHI	OCRE	1999	\$51.95	\$19.40	\$45.05	\$60.91	\$177.31

GRUPO No. 8 GASOLINA

No.	Placa	Clase	Marca	Color	Año	Rutina 5,000 valor	Rutina 10,000 valor	Rutina 15,000 valor	Rutin a 20,000 valor	Valor Total por 4 Rutinas
32	N-3931	AUTOMÓVIL	TOYOTA	VERDE	1995	\$59.88	\$21.45	\$54	\$61.95	\$197.28

GRUPO ~~CA~~ S.A DE C.
EL SALVADOR S.A



137

11/11/11

GRUPO No. 9 GASOLINA

No.	Placa	Clase	Marca	Color	Año	Rutina 5,000 valor	Rutina 10,000 valor	Rutina 15,000 valor	Rutina a 20,000 valor	Valor Total por 4 Rutinas
33	N-4871	AUTOMÓVIL	TOYOTA	VERDE	1996	\$51.85	\$19.40	\$44.10	\$59.91	\$175.26
34	N-4875	AUTOMÓVIL	TOYOTA	NEGRO	1996	\$51.85	\$19.40	\$44.10	\$59.91	\$175.26

VEHÍCULOS A COMBUSTIBLE DIESEL

GRUPO No. 1 DIESEL

No.	Placa	Clase	Marca	Color	Año	Rutina 5,000 valor	Rutina 10,000 valor	Rutina 15,000 valor	Rutina a 20,000 valor	Valor Total por 4 Rutinas
35	N-7685	MICROBÚS	HYUNDAI	PLATEADO	2008	\$55.15	\$28.55	\$48.25	\$89.05	\$221.00

GRUPO No. 2 DIESEL

No.	Placa	Clase	Marca	Color	Año	Rutina 5,000 valor	Rutina 10,000 valor	Rutina 15,000 valor	Rutina a 20,000 valor	Valor Total por 4 Rutinas
36	N-3299	PICK-UP	TOYOTA	VERDE	2005	\$47.75	\$29.06	\$40.87	\$81.97	\$199.67
37	N-6052	PICK-UP	TOYOTA	BEIGE	2005	\$47.75	\$29.06	\$40.87	\$81.97	\$199.67
38	N-7067	PICK-UP	TOYOTA	AZUL	1998	\$47.75	\$29.06	\$40.87	\$81.97	\$199.67
39	N-17551	PICK-UP	TOYOTA	BLANCO	2005	\$47.75	\$29.06	\$40.87	\$81.97	\$199.67
40	N-17553	PICK-UP	TOYOTA	BLANCO	2005	\$47.75	\$29.06	\$40.87	\$81.97	\$199.67
41	N-17554	PICK-UP	TOYOTA	ROJO	2005	\$47.75	\$29.06	\$40.87	\$81.97	\$199.67
42	N-17556	PICK-UP	TOYOTA	BEIGE	2005	\$47.75	\$29.06	\$40.87	\$81.97	\$199.67
43	N-17792	PICK-UP	TOYOTA	AZUL	2005	\$47.75	\$29.06	\$40.87	\$81.97	\$199.67
44	N-17801	PICK-UP	TOYOTA	-	2005	\$47.75	\$29.06	\$40.87	\$81.97	\$199.67
45	N-17802	PICK-UP	TOYOTA	VERDE	2005	\$47.75	\$29.06	\$40.87	\$81.97	\$199.67

\$199.65

GRUPO S.A. DE C.V.
FI SALVADOR S.A. 000802

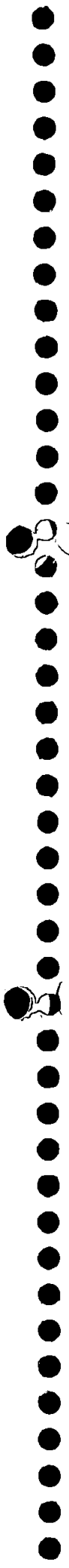

46	N-17803	PICK-UP	TOYOTA	VERDE	2005	\$47.75	\$29.06	\$40.87	\$81.97	\$199.67	✓
47	N-17804	PICK-UP	TOYOTA	AZUL	2005	\$47.75	\$29.06	\$40.87	\$81.97	\$199.67	✓
48	N-17805	PICK-UP	TOYOTA	BLANCO	2005	\$47.75	\$29.06	\$40.87	\$81.97	\$199.67	✓
49	N-3755	PICK-UP	TOYOTA	VERDE	2005	\$47.75	\$29.06	\$40.87	\$81.97	\$199.67	✓
50	N-3567	PICK-UP	TOYOTA	BEIGE	2005	\$47.75	\$29.06	\$40.87	\$81.97	\$199.67	✓
51	N-3459	PICK-UP	TOYOTA	BLANCO	2005	\$47.75	\$29.06	\$40.87	\$81.97	\$199.67	✓

GRUPO No. 3 DIESEL

No.	Placa	Clase	Marca	Color	Año	Rutina 5,000 valor	Rutina 10,000 valor	Rutina 15,000 valor	Rutina a 20,000 valor	Valor Total por 4 Rutinas	
52	N-4263	PICK-UP	MAZDA	NEGRO METÁLICO	2005	\$46.42	\$26.47	\$39.52	\$95.77	\$208.18	✓
53	N-16623	PICK-UP	MAZDA	GRIS METÁLICO	2003	\$46.42	\$26.47	\$39.52	\$95.77	\$208.18	✓
54	N-16616	PICK-UP	MAZDA	AZUL OSCURO METAL	2003	\$46.42	\$26.47	\$39.52	\$95.77	\$208.18	✓
55	N-16617	PICK-UP	MAZDA	GRIS METÁLICO	2003	\$46.42	\$26.47	\$39.52	\$95.77	\$208.18	✓
56	N-16618	PICK-UP	MAZDA	AZUL OSCURO METÁLICO	2003	\$46.42	\$26.47	\$39.52	\$95.77	\$208.18	✓
57	N-16619	PICK-UP	MAZDA	BLANCO	2003	\$46.42	\$26.47	\$39.52	\$95.77	\$208.18	✓
58	N-16620	PICK-UP	MAZDA	VERDE OSCURO METÁLICO	2003	\$46.42	\$26.47	\$39.52	\$95.77	\$208.18	✓
59	N-16621	PICK-UP	MAZDA	BLANCO	2003	\$46.42	\$26.47	\$39.52	\$95.77	\$208.18	✓
60	N-16624	PICK-UP	MAZDA	GRIS METÁLICO	2003	\$46.42	\$26.47	\$39.52	\$95.77	\$208.18	✓
61	N-16625	PICK-UP	MAZDA	BLANCO	2003	\$46.42	\$26.47	\$39.52	\$95.77	\$208.18	✓
62	N-16626	PICK-UP	MAZDA	AZUL OSCURO METÁLICO	2003	\$46.42	\$26.47	\$39.52	\$95.77	\$208.18	✓

GRUPO CAMA S.A DE C.V.
EL SALVADOR 000801



1000

82	N-17757	PICK-UP	MAZDA	BLANCO	2005	\$46.42	\$26.47	\$39.52	\$95.77	\$208.18
83	N-17758	PICK-UP	MAZDA	NEGRO METÁLICO	2005	\$46.42	\$26.47	\$39.52	\$95.77	\$208.18
84	N-17759	PICK-UP	MAZDA	VERDE	2005	\$46.42	\$26.47	\$39.52	\$95.77	\$208.18
85	N-17760	PICK-UP	MAZDA	OCRE METÁLICO	2005	\$46.42	\$26.47	\$39.52	\$95.77	\$208.18
86	N-17761	PICK-UP	MAZDA	BEIGE METÁLICO	2005	\$46.42	\$26.47	\$39.52	\$95.77	\$208.18
87	N-17763	PICK-UP	MAZDA	NEGRO METÁLICO	2005	\$46.42	\$26.47	\$39.52	\$95.77	\$208.18
88	N-17764	PICK-UP	MAZDA	BLANCO	2005	\$46.42	\$26.47	\$39.52	\$95.77	\$208.18
89	N-17765	PICK-UP	MAZDA	ROJO	2005	\$46.42	\$26.47	\$39.52	\$95.77	\$208.18
90	N-8792	PICK-UP	MAZDA	NEGRO METÁLICO	2005	\$46.42	\$26.47	\$39.52	\$95.77	\$208.18
91	N-17767	PICK-UP	MAZDA	ROJO	2005	\$46.42	\$26.47	\$39.52	\$95.77	\$208.18
92	N-12407	PICK-UP	MAZDA	OCRE METÁLICO	2006	\$46.42	\$26.47	\$39.52	\$95.77	\$208.18
93	N-12343	PICK-UP	MAZDA	GRIS OSCURO METÁLICO	2006	\$46.42	\$26.47	\$39.52	\$95.77	\$208.18
94	N-12410	PICK-UP	MAZDA	BEIGE METÁLICO	2006	\$46.42	\$26.47	\$39.52	\$95.77	\$208.18
95	N-12392	PICK-UP	MAZDA	VERDE METÁLICO	2006	\$46.42	\$26.47	\$39.52	\$95.77	\$208.18

GRUPO No. 4 DIESEL

No.	Placa	Clase	Marca	Color	Año	Rutina 5,000 valor	Rutina 10,000 valor	Rutina 15,000 valor	Rutina a 20,000 valor	Valor Total por 4 Rutinas
96	N-2244	PICK-UP	MAZDA	OCRE METÁLICO	2008	\$46.42	\$26.47	\$39.52	\$95.77	\$208.18
97	N-9761	PICK-UP	MAZDA	BLANCO	2007	\$46.42	\$26.47	\$39.52	\$95.77	\$208.18

GRUPO CAMI S.A DE C.V.
EL SALVADOR S.A
000800

1. The first part of the document discusses the importance of maintaining accurate records of all transactions. It emphasizes that every entry should be supported by a valid receipt or invoice to ensure transparency and accountability.

2. In the second section, the author outlines the various methods used for data collection and analysis. This includes both primary and secondary research techniques, as well as the use of statistical software to process large datasets.

3. The third section details the findings of the study. It highlights several key trends and patterns observed in the data, which are discussed in the context of the research objectives and existing literature.

4. The fourth section provides a comprehensive analysis of the results. It explores the implications of the findings and discusses how they relate to the broader field of study. The author also identifies potential limitations of the research and suggests areas for future investigation.

5. Finally, the document concludes with a summary of the main points and a final statement on the significance of the work. The author expresses gratitude to the participants and funding sources, and provides contact information for further inquiries.



63	N-16627	PICK-UP	MAZDA	AZUL OSCURO	2003	\$46.42	\$26.47	\$39.52	\$95.7 7	\$208.18	✓
64	N-17517	PICK-UP	MAZDA	OCRE METÁLICO	2005	\$46.42	\$26.47	\$39.52	\$95.7 7	\$208.18	✓
65	N-17518	PICK-UP	MAZDA	VERDE METÁLICO	2005	\$46.42	\$26.47	\$39.52	\$95.7 7	\$208.18	✓
66	N-17519	PICK-UP	MAZDA	ROJO	2005	\$46.42	\$26.47	\$39.52	\$95.7 7	\$208.18	✓
67	N-17520	PICK-UP	MAZDA	AZUL METÁLICO	2005	\$46.42	\$26.47	\$39.52	\$95.7 7	\$208.18	✓
68	N-17522	PICK-UP	MAZDA	AZUL METÁLICO	2005	\$46.42	\$26.47	\$39.52	\$95.7 7	\$208.18	✓
69	N-17523	PICK-UP	MAZDA	OCRE METÁLICO	2005	\$46.42	\$26.47	\$39.52	\$95.7 7	\$208.18	✓
70	N-17524	PICK-UP	MAZDA	OCRE METÁLICO	2005	\$46.42	\$26.47	\$39.52	\$95.7 7	\$208.18	✓
71	N-17525	PICK-UP	MAZDA	GRIS OSCURO MET.	2005	\$46.42	\$26.47	\$39.52	\$95.7 7	\$208.18	✓
72	N-11345	PICK-UP	MAZDA	GRIS METÁLICO	2003	\$46.42	\$26.47	\$39.52	\$95.7 7	\$208.18	✓
73	N-16460	PICK-UP	MAZDA	VERDE METÁLICO	2005	\$46.42	\$26.47	\$39.52	\$95.7 7	\$208.18	✓
74	N-16461	PICK-UP	MAZDA	VERDE METÁLICO	2005	\$46.42	\$26.47	\$39.52	\$95.7 7	\$208.18	✓
75	N-16462	PICK-UP	MAZDA	BEIGE METÁLICO	2005	\$46.42	\$26.47	\$39.52	\$95.7 7	\$208.18	✓
76	N-16463	PICK-UP	MAZDA	AZUL METÁLICO	2005	\$46.42	\$26.47	\$39.52	\$95.7 7	\$208.18	✓
77	N-17684	PICK-UP	MAZDA	BLANCO	2005	\$46.42	\$26.47	\$39.52	\$95.7 7	\$208.18	✓
78	N-17839	PICK-UP	MAZDA	GRIS OSCURO METÁLICO	2005	\$46.42	\$26.47	\$39.52	\$95.7 7	\$208.18	✓
79	N-17840	PICK-UP	MAZDA	OCRE METÁLICO	2005	\$46.42	\$26.47	\$39.52	\$95.7 7	\$208.18	✓
80	N-17841	PICK-UP	MAZDA	VERDE METÁLICO	2005	\$46.42	\$26.47	\$39.52	\$95.7 7	\$208.18	✓
81	N-17550	PICK-UP	MAZDA	VERDE	2005	\$46.42	\$26.47	\$39.52	\$95.7 7	\$208.18	✓

GRUPO CAMACHO S.A. DE C.V.
 FI SALVADOR 080799

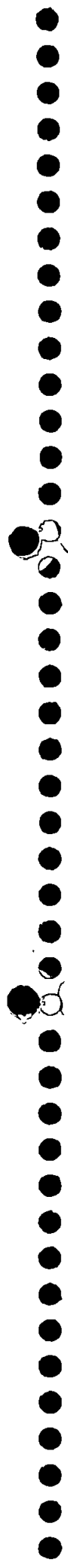

98	N-10843	PICK-UP	MAZDA	BLANCO	2007	\$46.42	\$26.47	\$39.52	\$95.77	\$208.18
99	N-10844	PICK-UP	MAZDA	BLANCO	2007	\$46.42	\$26.47	\$39.52	\$95.77	\$208.18
100	N-10851	PICK-UP	MAZDA	BEIGE METÁLICO	2007	\$46.42	\$26.47	\$39.52	\$95.77	\$208.18
101	N-10852	PICK-UP	MAZDA	BLANCO	2007	\$46.42	\$26.47	\$39.52	\$95.77	\$208.18
102	N-10889	PICK-UP	MAZDA	OCRE METÁLICO	2007	\$46.42	\$26.47	\$39.52	\$95.77	\$208.18
103	N-10891	PICK-UP	MAZDA	BLANCO	2007	\$46.42	\$26.47	\$39.52	\$95.77	\$208.18
104	N-7747	PICK-UP	MAZDA	GRIS METÁLICO	2008	\$46.42	\$26.47	\$39.52	\$95.77	\$208.18

GRUPO No. 5 DIESEL

No.	Placa	Clase	Marca	Color	Año	Rutina 5,000 valor	Rutina 10,000 valor	Rutina 15,000 valor	Rutina a 20,000 valor	Valor Total por 4 Rutinas
105	N-16470	MICROBÚS	MAZDA	BLANCO	2000	\$52.72	\$27.22	\$45.82	\$79.53	\$205.29
106	N-10963	MICROBÚS	MAZDA	BLANCO	2007	\$52.72	\$27.22	\$45.82	\$79.53	\$205.29
107	N-10896	MICROBÚS	MAZDA	BLANCO	2007	\$52.72	\$27.22	\$45.82	\$79.53	\$205.29
108	N-10908	MICROBÚS	MAZDA	BLANCO	2007	\$52.72	\$27.22	\$45.82	\$79.53	\$205.29

GRUPO No. 6 DIESEL

No.	Placa	Clase	Marca	Color	Año	Rutina 5,000 valor	Rutina 10,000 valor	Rutina 15,000 valor	Rutina a 20,000 valor	Valor Total por 4 Rutinas
109	N-13806	PICK-UP	ISUZU	ROJO	1998	\$69.29	\$33.71	\$62.39	\$91.12	\$256.51

GRUPO CAMI S.A. DE C.V.
EL SALVADOR S.A.

000798

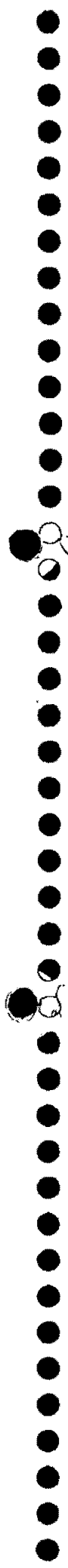

GRUPO No. 7 DIESEL

No.	Placa	Clase	Marca	Color	Año	Rutina 5,000 valor	Rutina 10,000 valor	Rutina 15,000 valor	Rutin a 20,000 valor	Valor Total por 4 Rutinas
110	N-3489	AUTOMÓVIL	TOYOTA	GRIS	1995	\$50.83	\$30.11	\$43.93	\$87.2 2	\$212.09
111	N-4290	AUTOMÓVIL	TOYOTA	GRIS	1995	\$50.83	\$30.11	\$43.93	\$87.2 2	\$212.09

GRUPO No. 8 DIESEL

No.	Placa	Clase	Marca	Color	Año	Rutina 5,000 valor	Rutina 10,000 valor	Rutina 15,000 valor	Rutin a 20,000 valor	Valor Total por 4 Rutinas
112	N-11763	AUTOMÓVIL	HYUNDAI	OCRE	1998	\$52.15	\$27.55	\$45.25	\$87.0 5	\$212.00

GRUPO No. 9 DIESEL

No.	Placa	Clase	Marca	Color	Año	Rutina 5,000 valor	Rutina 10,000 valor	Rutina 15,000 valor	Rutin a 20,000 valor	Valor Total por 4 Rutinas
113	N-10208	PICK-UP	NISSAN	GRIS CLARO MET	2002	\$50.63	\$26.82	\$43.73	\$81.0 6	\$202.24

GRUPO No. 10 DIESEL

No.	Placa	Clase	Marca	Color	Año	Rutina 5,000 valor	Rutina 10,000 valor	Rutina 15,000 valor	Rutin a 20,000 valor	Valor Total por 4 Rutinas
114	N-4940	CAMIÓN	ISUZU	BLANCO	1996	\$104.19	\$58.89	\$97.29	\$162.1 8	\$422.55

GRUPO No. 11 DIESEL

No.	Placa	Clase	Marca	Color	Año	Rutina 5,000 valor	Rutina 10,000 valor	Rutina 15,000 valor	Rutin a 20,000 valor	Valor Total por 4 Rutinas
115	N-14400	AUTOMÓVIL	TOYOTA	BLANCO	1998	\$61.68	\$36.51	\$54.78	\$136.9 9	\$289.96

GRUPO CAMI C.A DE C.V.
EL SALVADOR C.A



GRUPO No. 12 DIESEL

No.	Placa	Clase	Marca	Color	Año	Rutina 5,000 valor	Rutina 10,000 valor	Rutina 15,000 valor	Rutina a 20,000 valor	Valor Total por 4 Rutinas
116	N-18181	MICROBÚS	TOYOTA	AZUL	2008	\$80.36	\$41.06	\$73.46	\$125.27	\$320.15

GRUPO No. 13 DIESEL

No.	Placa	Clase	Marca	Color	Año	Rutina 5,000 valor	Rutina 10,000 valor	Rutina 15,000 valor	Rutina a 20,000 valor	Valor Total por 4 Rutinas
117	N-18030	MICROBÚS	VOLKSWAGEN	BLANCO, ROJO Y AMARILLO	2009	\$84.01	\$38.81	\$77.11	\$108.98	\$308.91

GRUPO No. 14 DIESEL

No.	Placa	Clase	Marca	Color	Año	Rutina 5,000 valor	Rutina 10,000 valor	Rutina 15,000 valor	Rutina a 20,000 valor	Valor Total por 4 Rutinas
118	N-9406	PICK-UP	TOYOTA	GRIS OSCURO	2015	\$53.98	\$30.89	\$ 47.08	\$ 90.65	\$222.60
119	N-3016	PICK-UP	PICK-UP	BLANCO	2015	\$53.98	\$30.89	\$ 47.08	\$ 90.65	\$222.60
120	N-9420	PICK-UP	TOYOTA	BLANCO	2015	\$53.98	\$30.89	\$ 47.08	\$ 90.65	\$222.60
121	N-3047	PICK-UP	TOYOTA	GRIS OSCURO	2015	\$53.98	\$30.89	\$ 47.08	\$ 90.65	\$222.60
122	N-10230	PICK-UP	TOYOTA	GRIS CLARO	2015	\$53.98	\$30.89	\$ 47.08	\$ 90.65	\$222.60
123	N-9414	PICK-UP	TOYOTA	BLANCO	2015	\$53.98	\$30.89	\$ 47.08	\$ 90.65	\$222.60
124	N-10714	PICK-UP	TOYOTA	GRIS CLARO	2015	\$53.98	\$30.89	\$ 47.08	\$ 90.65	\$222.60
125	N-10526	PICK-UP	TOYOTA	GRIS CLARO	2015	\$53.98	\$30.89	\$ 47.08	\$ 90.65	\$222.60
126	N-9416	PICK-UP	TOYOTA	BLANCO	2015	\$53.98	\$30.89	\$ 47.08	\$ 90.65	\$222.60
127	N-3030	PICK-UP	TOYOTA	GRIS OSCURO	2015	\$53.98	\$30.89	\$ 47.08	\$ 90.65	\$222.60
128	N-10920	PICK-UP	TOYOTA	GRIS CLARO	2015	\$53.98	\$30.89	\$ 47.08	\$ 90.65	\$222.60

GRUPO CAMMISA DE C.V.
EL SALVADOR S.A.
" 000797



129	N-10591	PICK-UP	TOYOTA	GRIS CLARO	2015	\$53.98	\$30.89	\$ 47.08	\$ 90.65	\$222.60
130	N-9957	PICK-UP	TOYOTA	BLANCO	2015	\$53.98	\$30.89	\$ 47.08	\$ 90.65	\$222.60
131	N-9415	PICK-UP	TOYOTA	BLANCO	2015	\$53.98	\$30.89	\$ 47.08	\$ 90.65	\$222.60

GRUPO No. 15 DIESEL

No.	Placa	Clase	Marca	Color	Año	Rutina 5,000 valor	Rutina 10,000 valor	Rutina 15,000 valor	Rutina a 20,000 valor	Valor Total por 4 Rutinas
132	N-9323	MICROBÚS	TOYOTA	GRIS CLARO	2015	\$53.98	\$30.89	\$47.08	\$90.65	\$222.60
133	N-3085	PICK-UP	TOYOTA	BLANCO	2015	\$53.98	\$30.89	\$47.08	\$90.65	\$222.60
134	N-9331	MICROBÚS	TOYOTA	TOYOTA	2015	\$53.98	\$30.89	\$47.08	\$90.65	\$222.60
135	N-9403	MICROBÚS	TOYOTA	AZUL	2015	\$53.98	\$30.89	\$47.08	\$90.65	\$222.60
136	N-9328	MICROBÚS	TOYOTA	AZUL	2015	\$53.98	\$30.89	\$47.08	\$90.65	\$222.60
137	N-9213	MICROBÚS	TOYOTA	GRIS CLARO	2015	\$53.98	\$30.89	\$47.08	\$90.65	\$222.60

GRUPO No. 16 DIESEL - UCP

No.	Placa	Clase	Marca	Color	Año	Rutina 5,000 valor	Rutina 10,000 valor	Rutina 15,000 valor	Rutina a 20,000 valor	Valor Total por 4 Rutinas
138	N-5095	PICK-UP	MITSUBISHI	BLANCO	2011	\$53.90	\$30.09	\$47	\$89.90	\$220.89
139	N-5096	PICK-UP	MITSUBISHI	BLANCO	2011	\$53.90	\$30.09	\$47	\$89.90	\$220.89
140	N-5099	PICK-UP	MITSUBISHI	GRIS CLARO	2012	\$53.90	\$30.09	\$47	\$89.90	\$220.89
141	N-5101	PICK-UP	MITSUBISHI	BLANCO	2011	\$53.90	\$30.09	\$47	\$89.90	\$220.89
142	N-5120	PICK-UP	MITSUBISHI	GRIS CLARO	2012	\$53.90	\$30.09	\$47	\$89.90	\$220.89
143	N-5133	PICK-UP	MITSUBISHI	BLANCO	2012	\$53.90	\$30.09	\$47	\$89.90	\$220.89
144	N-5135	PICK-UP	MITSUBISHI	BLANCO	2012	\$53.90	\$30.09	\$47	\$89.90	\$220.89
145	N-5136	PICK-UP	MITSUBISHI	GRIS	2012	\$53.90	\$30.09	\$47	\$89.90	\$220.89
146	N-5137	PICK-UP	MITSUBISHI	BLANCO	2012	\$53.90	\$30.09	\$47	\$89.90	\$220.89
147	N-5139	PICK-UP	MITSUBISHI	BLANCO	2011	\$53.90	\$30.09	\$47	\$89.90	\$220.89

GRUPO CAMPAÑA DE C000796
EL SALVADOR S.A.



GRUPO No. 17 DIESEL - UCP

No.	Placa	Clase	Marca	Color	Año	Rutina 5,000 valor	Rutina 10,000 valor	Rutina 15,000 valor	Rutina a 20,000 valor	Valor Total por 4 Rutinas
148	N-3592	PICK-UP 4X4	MITSUBISHI	BLANCO	2015	\$53.90	\$30.09	\$47	\$89.90	\$220.89
149	N-3562	PICK-UP 4X4	MITSUBISHI	BLANCO	2015	\$53.90	\$30.09	\$47	\$89.90	\$220.89
150	N-3558	PICK-UP 4X4	MITSUBISHI	BLANCO	2015	\$53.90	\$30.09	\$47	\$89.90	\$220.89
151	N-3536	PICK-UP 4X4	MITSUBISHI	BLANCO	2015	\$53.90	\$30.09	\$47	\$89.90	\$220.89
152	N-3556	PICK-UP 4X4	MITSUBISHI	BLANCO	2015	\$53.90	\$30.09	\$47	\$89.90	\$220.89

GRUPO No. 18 DIESEL - UCP

No.	Placa	Clase	Marca	Color	Año	Rutina 5,000 valor	Rutina 10,000 valor	Rutina 15,000 valor	Rutina a 20,000 valor	Valor Total por 4 Rutinas
153	N-6758	PICK-UP	TOYOTA	BLANCO	2015	\$53.98	\$30.89	\$47.08	\$90.65	\$222.60
154	N-6741	PICK-UP	TOYOTA	BLANCO	2015	\$53.98	\$30.89	\$47.08	\$90.65	\$222.60
TOTAL COSTO DE MANTENIMIENTOS PREVENTIVOS DE VEHÍCULOS						\$	\$	\$	\$	\$

COSTO GENERAL DE MANTENIMIENTOS PREVENTIVO DE VEHÍCULOS GASOLINA	\$ 6,577.27
COSTO GENERAL DE MANTENIMIENTOS PREVENTIVO DE VEHÍCULOS DIESEL	\$ 25,917.47
COSTO TOTAL POR MANTENIMIENTOS PREVENTIVOS (DIESEL + GASOLINA)	\$ 32,494.75

Costo total en Letras: TREINTA Y DOS MIL CUATROCIENTOS NOVENTA Y CUATRO 75/100 Firma y sello
Representante legal de la empresa

GRUPO CAM, S.A. DE C.V.

GRUPO CAM S.A DE C.V.
EL SALVADOR S.A

- 000795



1000

1000

ANEXO 8
FORMATO DE OFERTA ECONOMICA POR RUTINA Y POR GRUPO DE VEHICULOS
DETALLANDO LOS COSTOS EN LOS RUBOS DE SIMILARES
MANTENIMIENTOS PREVENTIVOS Y POR TIPO DE AUTOMOTOR
LICITACION PUBLICA N° LP-04/2018-CNR.

GUIA DE MANTENIMIENTO PREVENTIVO DE : 5,000 / 20,000 KILOMETROS RECORRIDOS MAS RUTINA ESPECIAL SEGÚN DETERMINE EL CNR

TIPO DE AUTOMOTOR :

MITSUBISHI	MONTERO	AZUL OSC.	1996	N/T	4G54LC9206	GASOLINA
------------	---------	-----------	------	-----	------------	----------

Cor.	MANTTO. PREVENTIVO 1 Por 5,000 km. Recorridos	REPUESTOS LUBRICANTES MATERIALES (A)	UNIDAD	CANTIDAD A UTILIZAR	MARCA	PRECIO (A) (CANTIDAD TOTAL)	PRECIO DE MANO DE OBRA (B)	PRECIO TOTAL (A+B)
1	Cambio de aceite y filtro para aceite de motor.	Aceite 20 W 50	¼ galón	5	MOVIL	\$19.05	s/c	\$19.05
	Cambio de filtro de Aceite al motor	Filtro	1	1	FRAM/LUBER-FINER	\$2.75	s/c	\$2.75
2	Cambio de bujias (vehiculos gasolina)	bujias	1	4	DENSO	\$7.50	s/c	\$7.50
3	Cambio de filtro de aire	Filtro	1	1	FRAM/LORENZ	\$6.75	s/c	\$6.75
4	Cambio de filtro de combustible y drenado de trampa de agua (vehiculos diesel)	Filtro	1	1	FRAM/LUBER-FINER	\$2.25	s/c	\$2.25
5	Cambio de platino y condensador (si aplica solo en vehiculos gasolina)	N/A					s/c	\$0.00
6	Engrase General					s/c	s/c	\$0.00
7	Engrase de Baleros de bufas	Grasa	1 Lb.		Abro/ lubriMatic	\$3.90	s/c	\$3.90
8	Revisión, regulación y limpieza de frenos	(solo operación)					s/c	\$0.00
9	Rotación de llantas	(solo operación)					s/c	\$0.00
10	Lavado de motor	(solo operación)					s/c	\$0.00
11	Revisión y ajuste de fajas	(solo operación)					s/c	\$0.00
12	Revisión del sistema eléctrico y luces en general (incluye batería)	(solo operación)					s/c	\$0.00
13	Revisión de suspensión y dirección	(solo operación)					s/c	\$0.00
14	Revisión general de tuberías y mangueras	(solo operación)					s/c	\$0.00
15	Ajustar RPM	(solo operación)					s/c	\$0.00
16	Cambio de refrigerante.	Refrigerante	1	1	Frezztone/ TopG	\$3.00	s/c	\$3.00
17	Drenado y Cambio de solución de sistema de frenos y clutch	Solución	1	1	PRESTONE	\$3.00	s/c	\$3.00
18	Revisión de candelas incandescentes (vehiculos diesel)	N/A	N/A	N/A	N/A	N/A	s/c	\$0.00
TOTALES						\$48.20	\$ -	\$48.20

N°	MANTTO. PREVENTIVO 2 Por 10,000 km. Recorridos	REPUESTOS LUBRICANTES MATERIALES (A)	UNIDAD	CANTIDAD A UTILIZAR	MARCA	PRECIO (A) (CANTIDAD TOTAL)	PRECIO DE MANO DE OBRA (B)	PRECIO TOTAL (A+B)
1	Cambio de aceite y filtro para aceite de motor.	Aceite 20 W 50	¼ galón	5	MOVIL	\$19.05	s/c	\$19.05
		Filtro	1	1	FRAM/LUBER-FINER	\$2.75	s/c	\$2.75
2	Limpieza y Calibración de bujias (vehiculos gasolina)	(solo operación)					s/c	\$0.00
3	Limpieza y Revisión de filtro de aire (si aplica)	(solo operación)					s/c	\$0.00
4	Limpieza de filtro de combustible (si aplica) o drenado de trampa de agua (vehiculos diesel)	(solo operación)					s/c	\$0.00
5	Revisión, regulación y limpieza de frenos	(solo operación)					s/c	\$0.00
6	Rotación de llantas	(solo operación)					s/c	\$0.00
7	Lavado de motor	(solo operación)					s/c	\$0.00
8	Revisión y ajuste de fajas	(solo operación)					s/c	\$0.00
9	Revisión del sistema eléctrico y luces en general (incluye batería)	(solo operación)					s/c	\$0.00
10	Revisión de suspensión y dirección	(solo operación)					s/c	\$0.00
11	Revisión general de tuberías y mangueras	(solo operación)					s/c	\$0.00
12	Ajustar RPM	(solo operación)					s/c	\$0.00
TOTALES						\$ 21.80	\$ -	\$ 21.80

GRUPO CARIL S.A. DE C.V.
EL SALVADOR S.A.

000794



11/11/11

N°	MANTTO. PREVENTIVO 3 Por 15,000 km. Recorridos	REPUESTOS LUBRICANTES MATERIALES (A)	UNIDAD	CANTIDAD A UTILIZAR	MARCA	PRECIO (A) (CANTIDAD TOTAL)	PRECIO DE MANO DE OBRA (B)	PRECIO TOTAL (A+B)
1	Cambio de aceite y filtro para aceite de motor.	Aceite 20 W 50	¼ galón	5	MOVIL	\$19.05	s/c	\$19.05
		Filtro	1	1	FRAM/LUBER-FINER	\$2.75	s/c	\$2.75
2	Cambio de bujias	bujias	1	4	DENSO	\$7.50	s/c	\$7.50
3	Cambio de filtro de aire	Filtro	1	1	FRAM/LORENZ	\$6.75	s/c	\$6.75
4	Cambio de filtro de combustible y drenado de trampa de agua (vehiculos diesel)	Filtro	1	1	FRAM/LUBER-FINER	\$2.25	s/c	\$2.25
5	Cambio de platino y condensador (si aplica solo en vehiculos gasolina)	N/A					s/c	\$0.00
6	Engrase General					s/c	s/c	\$0.00
7	Revisión, regulación y limpieza de frenos	(solo operación)					s/c	\$0.00
8	Rotación de llantas	(solo operación)					s/c	\$0.00
9	Lavado de motor	(solo operación)					s/c	\$0.00
10	Revisión y ajuste de fajas	(solo operación)					s/c	\$0.00
11	Revisión del sistema eléctrico y luces en general (incluye batería)	(solo operación)					s/c	\$0.00
12	Revisión de suspensión y dirección	(solo operación)					s/c	\$0.00
13	Revisión general de tuberías y mangueras	(solo operación)					s/c	\$0.00
14	Ajustar RPM	(solo operación)					s/c	\$0.00
15	Cambio de refrigerante.	Refrigerante	1	1	Frezztone/ TopG	\$3.00	s/c	\$3.00
16	Revisión de candelas incandescentes (vehículos diesel)	N/A	N/A	N/A	N/A	N/A	s/c	\$0.00
TOTALES						\$ 41.30	\$ -	\$ 41.30

N°	MANTTO. PREVENTIVO 4 Por 20,000 km. Recorridos	REPUESTOS LUBRICANTES MATERIALES (A)	UNIDAD	CANTIDAD A UTILIZAR	MARCA	PRECIO (A) (CANTIDAD TOTAL)	PRECIO DE MANO DE OBRA (B)	PRECIO TOTAL (A+B)
1	Cambio de aceite y filtro para aceite de motor.	Aceite 20 W 50	¼ galón	5	MOVIL	\$19.05	s/c	\$19.05
		Filtro	1	1	FRAM/LUBER-FINER	\$2.75	s/c	\$2.75
2	Limpieza y Calibración de bujias (vehiculos gasolina)	(solo operación)					s/c	\$0.00
3	Limpieza y Revisión de filtro de aire (si aplica)	(solo operación)					s/c	\$0.00
4	Limpieza de filtro de combustible (si aplica) o drenado de trampa de agua (vehiculos diesel)	(solo operación)					s/c	\$0.00
5	Cambio de Pastillas de Frenos	Pastillas	Juego	1	united	\$30.00	s/c	\$30.00
6	Engrase de Baleros de bufas	Grasa	1 Lb.		Abro/ lubriMatic	\$3.90	s/c	\$3.90
7	Revisión, regulación y limpieza de frenos	(solo operación)					s/c	\$0.00
8	Rotación de llantas	(solo operación)					s/c	\$0.00
9	Lavado de motor	(solo operación)					s/c	\$0.00
10	Revisión y ajuste de fajas	(solo operación)					s/c	\$0.00
11	Revisión del sistema eléctrico y luces en general (incluye batería)	(solo operación)					s/c	\$0.00
12	Revisión de suspensión y dirección	(solo operación)					s/c	\$0.00
13	Revisión general de tuberías y mangueras	(solo operación)					s/c	\$0.00
14	Ajustar RPM	(solo operación)					s/c	\$0.00
15	Drenado y Cambio de solución de sistema de frenos y clutch	Solucion	1	1	PRESTONE	\$3.00	s/c	\$3.00
16	Cambio de aceite de caja y corona.	Aceite	¼ galón	3	MOVIL	\$10.70	s/c	\$10.70
		Aceite	¼ galón	4	MOVIL	\$13.20	s/c	\$13.20
TOTALES						\$ 82.60	\$ -	\$ 82.60
TOTAL POR UN VEHICULO						\$193.90	\$0.00	\$193.90
TOTAL POR UN VEHICULO						\$193.90	\$0.00	\$193.90

GRUPO CAMI S.A DE C.V.
EL SALVADOR S.A.

000793



1
2
3
4
5
6
7
8
9
10
11
12
13
14
15
16
17
18
19
20
21
22
23
24
25
26
27
28
29
30

ANEXO 8
FORMATO DE OFERTA ECONOMICA POR RUTINA Y POR GRUPO DE VEHICULOS
DETALLANDO LOS COSTOS EN LOS RUBROS DE SIMILARES
MANTENIMIENTOS PREVENTIVOS Y POR TIPO DE AUTOMOTOR
LICITACION PUBLICA N° LP-04/2018-CNR.

GUIA DE MANTENIMIENTO PREVENTIVO DE : 5,000 / 20,000 KILOMETROS RECORRIDOS MAS RUTINA ESPECIAL SEGÚN DETERMINE EL CNR

TIPO DE AUTOMOTOR :

FORD	EXPLORER	GRIS META	2003	IFMZU73E93ZA 38270	S/N	GASOLINA
------	----------	-----------	------	-----------------------	-----	----------

Cor.	MANTTO. PREVENTIVO 1 Por 5,000 km. Recorridos	REPUESTOS LUBRICANTES MATERIALES (A)	UNIDAD	CANTIDAD A UTILIZAR	MARCA	PRECIO (A) (CANTIDAD TOTAL)	PRECIO DE MANO DE OBRA (B)	PRECIO TOTAL (A+B)
1	Cambio de aceite y filtro para aceite de motor.	Aceite 20 W 50	¼ galón	5	MOVIL	\$19.05	s/c	\$19.05
	Cambio de filtro de Aceite al motor	Filtro	1	1	FRAM/LUBER-FINER	\$2.75	s/c	\$2.75
2	Cambio de bujias (vehículos gasolina)	bujias	1	4	DENSO	\$7.50	s/c	\$7.50
3	Cambio de filtro de aire	Filtro	1	1	FRAM/LORENZ	\$6.75	s/c	\$6.75
4	Cambio de filtro de combustible y drenado de trampa de agua (vehículos diesel)	Filtro	1	1	FRAM/LUBER-FINER	\$2.25	s/c	\$2.25
5	Cambio de platino y condensador (si aplica solo en vehículos gasolina)	N/A					s/c	\$0.00
6	Engrase General					s/c	s/c	\$0.00
7	Engrase de Baleros de bufas c/u	Grasa	1 Lb.		Abro/ lubriMatic	\$3.90	s/c	\$3.90
8	Revisión, regulación y limpieza de frenos	(solo operación)					s/c	\$0.00
9	Rotación de llantas	(solo operación)					s/c	\$0.00
10	Lavado de motor	(solo operación)					s/c	\$0.00
11	Revisión y ajuste de fajas	(solo operación)					s/c	\$0.00
12	Revisión del sistema eléctrico y luces en general (incluye batería)	(solo operación)					s/c	\$0.00
13	Revisión de suspensión y dirección	(solo operación)					s/c	\$0.00
14	Revisión general de tuberías y mangueras	(solo operación)					s/c	\$0.00
15	Ajustar RPM	(solo operación)					s/c	\$0.00
16	Cambio de refrigerante.	Refrigerante	1	1	Frezztone/ TopG	\$3.00	s/c	\$3.00
17	Drenado y Cambio de solución de sistema de frenos y clutch	Solucion	1	1	PRESTONE	\$3.00	s/c	\$3.00
18	Revisión de candelas incandescentes (vehículos diesel)	N/A	N/A	N/A	N/A	N/A	s/c	\$0.00
TOTALES						\$48.20	\$ -	\$48.20

N°	MANTTO. PREVENTIVO 2 Por 10,000 km. Recorridos	REPUESTOS LUBRICANTES MATERIALES (A)	UNIDAD	CANTIDAD A UTILIZAR	MARCA	PRECIO (A) (CANTIDAD TOTAL)	PRECIO DE MANO DE OBRA (B)	PRECIO TOTAL (A+B)
1	Cambio de aceite y filtro para aceite de motor.	Aceite 20 W 50	¼ galón	5	MOVIL	\$19.05	s/c	\$19.05
		Filtro	1	1	FRAM/LUBER-FINER	\$2.75	s/c	\$2.75
2	Limpieza y Calibración de bujias (vehículos gasolina)	(solo operación)					s/c	\$0.00
3	Limpieza y Revisión de filtro de aire (si aplica)	(solo operación)					s/c	\$0.00
4	Limpieza de filtro de combustible (si aplica) o drenado de trampa de agua (vehículos diesel)	(solo operación)					s/c	\$0.00
5	Revisión, regulación y limpieza de frenos	(solo operación)					s/c	\$0.00
6	Rotación de llantas	(solo operación)					s/c	\$0.00
7	Lavado de motor	(solo operación)					s/c	\$0.00
8	Revisión y ajuste de fajas	(solo operación)					s/c	\$0.00
9	Revisión del sistema eléctrico y luces en general (incluye batería)	(solo operación)					s/c	\$0.00
10	Revisión de suspensión y dirección	(solo operación)					s/c	\$0.00
11	Revisión general de tuberías y mangueras	(solo operación)					s/c	\$0.00
12	Ajustar RPM	(solo operación)					s/c	\$0.00
TOTALES						\$ 21.80	\$ -	\$ 21.80

GRUPO CAM S.A DE C.V.
 EL SALVADOR C.A

000792

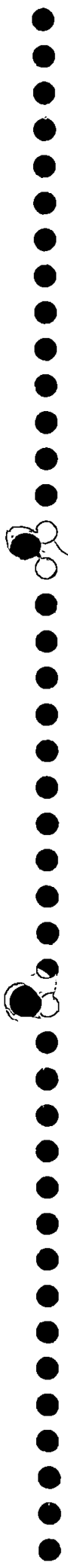

N°	MANTTO. PREVENTIVO 3 Por 15,000 km. Recorridos	REPUESTOS LUBRICANTES MATERIALES (A)	UNIDAD	CANTIDAD A UTILIZAR	MARCA	PRECIO (A) (CANTIDAD TOTAL)	PRECIO DE MANO DE OBRA (B)	PRECIO TOTAL (A+B)
1	Cambio de aceite y filtro para aceite de motor.	Acelte 20 W 50	¼ galón	5	MOVIL	\$19.05	s/c	\$19.05
		Filtro	1	1	FRAM/LUBER-FINER	\$2.75	s/c	\$2.75
2	Cambio de bujias	bujias	1	4	DENSO	\$7.50	s/c	\$7.50
3	Cambio de filtro de aire	Filtro	1	1	FRAM/LORENZ	\$6.75	s/c	\$6.75
4	Cambio de filtro de combustible y drenado de trampa de agua (vehiculos diesel)	Filtro	1	1	FRAM/LUBER-FINER	\$2.25	s/c	\$2.25
5	Cambio de platino y condensador (si aplica solo en vehiculos gasolina)	N/A					s/c	\$0.00
6	Engrase General					s/c	s/c	\$0.00
7	Revisión, regulación y limpieza de frenos	(solo operación)					s/c	\$0.00
8	Rotación de llantas	(solo operación)					s/c	\$0.00
9	Lavado de motor	(solo operación)					s/c	\$0.00
10	Revisión y ajuste de fajas	(solo operación)					s/c	\$0.00
11	Revisión del sistema eléctrico y luces en general (incluye batería)	(solo operación)					s/c	\$0.00
12	Revisión de suspensión y dirección	(solo operación)					s/c	\$0.00
13	Revisión general de tuberías y mangueras	(solo operación)					s/c	\$0.00
14	Ajustar RPM	(solo operación)					s/c	\$0.00
15	Cambio de refrigerante.	Refrigerante	1	1	Frezztone/ TopG	\$3.00	s/c	\$3.00
16	Revisión de candelas incandescentes (vehiculos diesel)	N/A	N/A	N/A	N/A	N/A	s/c	\$0.00
TOTALES						\$ 41.30	\$ -	\$ 41.30

N°	MANTTO. PREVENTIVO 4 Por 20,000 km. Recorridos	REPUESTOS LUBRICANTES MATERIALES (A)	UNIDAD	CANTIDAD A UTILIZAR	MARCA	PRECIO (A) (CANTIDAD TOTAL)	PRECIO DE MANO DE OBRA (B)	PRECIO TOTAL (A+B)
1	Cambio de aceite y filtro para aceite de motor.	Aceite 20 W 50	¼ galón	5	MOVIL	\$19.05	s/c	\$19.05
		Filtro	1	1	FRAM/LUBER-FINER	\$2.75	s/c	\$2.75
2	Limpieza y Calibración de bujias (vehiculos gasolina)	(solo operación)					s/c	\$0.00
3	Limpieza y Revisión de filtro de aire (si aplica)	(solo operación)					s/c	\$0.00
4	Limpieza de filtro de combustible (si aplica) o drenado de trampa de agua (vehiculos diesel)	(solo operación)					s/c	\$0.00
5	Cambio de Pastillas de Frenos	Pastillas	Juego	1	united	\$30.00	s/c	\$30.00
6	Engrase de Baleros de bufas	Grasa	1 Lb.		Abro/ lubriMatic	\$3.90	s/c	\$3.90
7	Revisión, regulación y limpieza de frenos	(solo operación)					s/c	\$0.00
8	Rotación de llantas	(solo operación)					s/c	\$0.00
9	Lavado de motor	(solo operación)					s/c	\$0.00
10	Revisión y ajuste de fajas	(solo operación)					s/c	\$0.00
11	Revisión del sistema eléctrico y luces en general (incluye batería)	(solo operación)					s/c	\$0.00
12	Revisión de suspensión y dirección	(solo operación)					s/c	\$0.00
13	Revisión general de tuberías y mangueras	(solo operación)					s/c	\$0.00
14	Ajustar RPM	(solo operación)					s/c	\$0.00
15	Drenado y Cambio de solución de sistema de frenos y clutch	Solucion	1	1	PRESTONE	\$3.00	s/c	\$3.00
16	Cambio de aceite de caja y corona.	Aceite	¼ galón	6	MOVIL	\$17.75	s/c	\$17.75
		Aceite	¼ galón	4	MOVIL	\$13.20	s/c	\$13.20
TOTALES						\$ 89.65	\$ -	\$ 89.65
TOTAL POR UN VEHICULO						\$200.95	\$0.00	\$200.95
TOTAL POR 1 VEHICULO						\$200.95	\$0.00	\$200.95

GRUPO ~~FINA~~ S.A DE C y
EL SALVADOR S.A

000791



1000

ANEXO 8
FORMATO DE OFERTA ECONOMICA POR RUTINA Y POR GRUPO DE VEHICULOS
DETALLANDO LOS COSTOS EN LOS RUBOS DE SIMILARES
MANTENIMIENTOS PREVENTIVOS Y POR TIPO DE AUTOMOTOR
LICITACION PUBLICA N° LP-04/2018-CNR.

GUIA DE MANTENIMIENTO PREVENTIVO DE : 5,000 / 20,000 KILOMETROS RECORRIDOS MAS RUTINA ESPECIAL SEGÚN DETERMINE EL CNR

TIPO DE AUTOMOTOR :

SUZUKI	SAMURAI 4X4	Blanco/Blanco Dorado	01	VSESJ800VNA2 14456	G13BA5642464	GASOLINA
--------	----------------	-------------------------	----	-----------------------	--------------	----------

Cor.	MANTTO. PREVENTIVO 1 Por 5,000 km. Recorridos	REPUESTOS LUBRICANTES MATERIALES (A)	UNIDAD	CANTIDAD A UTILIZAR	MARCA	PRECIO (A) (CANTIDAD TOTAL)	PRECIO DE MANO DE OBRA (B)	PRECIO TOTAL (A+B)
1	Cambio de aceite y filtro para aceite de motor.	Aceite 20 W 50	¼ galón	4	MOVIL	\$15.50	s/c	\$15.50
	Cambio de filtro de Aceite al motor	Filtro	1	1	FRAM/LUBER-FINER	\$2.75	s/c	\$2.75
2	Cambio de bujias (vehiculos gasolina)	bujias	1	4	DENSO	\$7.50	s/c	\$7.50
3	Cambio de filtro de aire	Filtro	1	1	FRAM/LORENZ	\$6.75	s/c	\$6.75
4	Cambio de filtro de combustible y drenado de trampa de agua (vehiculos diesel)	Filtro	1	1	FRAM/LUBER-FINER	\$5.00	s/c	\$5.00
5	Cambio de platino y condensador (si aplica solo en vehiculos gasolina)	N/A					s/c	\$0.00
6	Engrase General					s/c	s/c	\$0.00
7	Engrase de Baleros de bufas c/u	Grasa	1 Lb.		Abro/ lubriMatic	\$3.90	s/c	\$3.90
8	Revisión, regulación y limpieza de frenos	(solo operación)					s/c	\$0.00
9	Rotación de llantas	(solo operación)					s/c	\$0.00
10	Lavado de motor	(solo operación)					s/c	\$0.00
11	Revisión y ajuste de fajas	(solo operación)					s/c	\$0.00
12	Revisión del sistema eléctrico y luces en general (incluye batería)	(solo operación)					s/c	\$0.00
13	Revisión de suspensión y dirección	(solo operación)					s/c	\$0.00
14	Revisión general de tuberías y mangueras	(solo operación)					s/c	\$0.00
15	Ajustar RPM	(solo operación)					s/c	\$0.00
16	Cambio de refrigerante.	Refrigerante	1	1	Frezztone/ TopG	\$3.00	s/c	\$3.00
17	Drenado y Cambio de solución de sistema de frenos y clutch	Solucion	1	1	PRESTONE	\$3.00	s/c	\$3.00
18	Revisión de candelas incandescentes (vehiculos diesel)	N/A	N/A	N/A	N/A	N/A	s/c	\$0.00
TOTALES						\$47.40	\$ -	\$47.40

N°	MANTTO. PREVENTIVO 2 Por 10,000 km. Recorridos	REPUESTOS LUBRICANTES MATERIALES (A)	UNIDAD	CANTIDAD A UTILIZAR	MARCA	PRECIO (A) (CANTIDAD TOTAL)	PRECIO DE MANO DE OBRA (B)	PRECIO TOTAL (A+B)
1	Cambio de aceite y filtro para aceite de motor.	Aceite 20 W 50	¼ galón	4	MOVIL	\$15.50	s/c	\$15.50
		Filtro	1	1	FRAM/LUBER-FINER	\$2.75	s/c	\$2.75
2	Limpieza y Calibración de bujias (vehiculos gasolina)	(solo operación)					s/c	\$0.00
3	Limpieza y Revisión de filtro de aire (si aplica)	(solo operación)					s/c	\$0.00
4	Limpieza de filtro de combustible (si aplica) o drenado de trampa de agua (vehiculos diesel)	(solo operación)					s/c	\$0.00
5	Revisión, regulación y limpieza de frenos	(solo operación)					s/c	\$0.00
6	Rotación de llantas	(solo operación)					s/c	\$0.00
7	Lavado de motor	(solo operación)					s/c	\$0.00
8	Revisión y ajuste de fajas	(solo operación)					s/c	\$0.00
9	Revisión del sistema eléctrico y luces en general (incluye batería)	(solo operación)					s/c	\$0.00
10	Revisión de suspensión y dirección	(solo operación)					s/c	\$0.00
11	Revisión general de tuberías y mangueras	(solo operación)					s/c	\$0.00
12	Ajustar RPM	(solo operación)					s/c	\$0.00
TOTALES						\$ 18.25	\$ -	\$ 18.25

GRUPO ~~CAM~~ S.A DE C.V.
 EL SALVADOR S.A

000790



N°	MANTTO. PREVENTIVO 3 Por 15,000 km. Recorridos	REPUESTOS LUBRICANTES MATERIALES (A)	UNIDAD	CANTIDAD A UTILIZAR	MARCA	PRECIO (A) (CANTIDAD TOTAL)	PRECIO DE MANO DE OBRA (B)	PRECIO TOTAL (A+B)
1	Cambio de aceite y filtro para aceite de motor.	Aceite 20 W 50	¼ galón	4	MOVIL	\$15.50	s/c	\$15.50
		Filtro	1	1	FRAM/LUBER-FINER	\$2.75	s/c	\$2.75
2	Cambio de bujias	bujias	1	4	DENSO	\$7.50	s/c	\$7.50
3	Cambio de filtro de aire	Filtro	1	1	FRAMLORENZ	\$6.75	s/c	\$6.75
4	Cambio de filtro de combustible y drenado de trampa de agua (vehículos diesel)	Filtro	1	1	FRAM/LUBER-FINER	\$5.00	s/c	\$5.00
5	Cambio de platino y condensador (si aplica solo en vehículos gasolina)	N/A					s/c	\$0.00
6	Engrase General					s/c	s/c	\$0.00
7	Revisión, regulación y limpieza de frenos	(solo operación)					s/c	\$0.00
8	Rotación de llantas	(solo operación)					s/c	\$0.00
9	Lavado de motor	(solo operación)					s/c	\$0.00
10	Revisión y ajuste de fajas	(solo operación)					s/c	\$0.00
11	Revisión del sistema eléctrico y luces en general (incluye batería)	(solo operación)					s/c	\$0.00
12	Revisión de suspensión y dirección	(solo operación)					s/c	\$0.00
13	Revisión general de tuberías y mangueras	(solo operación)					s/c	\$0.00
14	Ajustar RPM	(solo operación)					s/c	\$0.00
15	Cambio de refrigerante.	Refrigerante	1	1	Frezztone/ TopG	\$3.00	s/c	\$3.00
16	Revisión de candelas incandescentes (vehículos diesel)	N/A	N/A	N/A	N/A	N/A	s/c	\$0.00
TOTALES						\$ 40.50	\$ -	\$ 40.50

N°	MANTTO. PREVENTIVO 4 Por 20,000 km. Recorridos	REPUESTOS LUBRICANTES MATERIALES (A)	UNIDAD	CANTIDAD A UTILIZAR	MARCA	PRECIO (A) (CANTIDAD TOTAL)	PRECIO DE MANO DE OBRA (B)	PRECIO TOTAL (A+B)
1	Cambio de aceite y filtro para aceite de motor.	Aceite 20 W 50	¼ galón	4	MOVIL	\$15.50	s/c	\$15.50
		Filtro	1	1	FRAM/LUBER-FINER	\$2.75	s/c	\$2.75
2	Limpieza y Calibración de bujias (vehículos gasolina)	(solo operación)					s/c	\$0.00
3	Limpieza y Revisión de filtro de aire (si aplica)	(solo operación)					s/c	\$0.00
4	Limpieza de filtro de combustible (si aplica) o drenado de trampa de agua (vehículos diesel)	(solo operación)					s/c	\$0.00
5	Cambio de Pastillas de Frenos	Pastillas	Juego	1	united	\$24.99	s/c	\$24.99
6	Engrase de Baleros de bufas	Grasa	1 Lb.		Abro/ lubriMatic	\$3.90	s/c	\$3.90
7	Revisión, regulación y limpieza de frenos	(solo operación)					s/c	\$0.00
8	Rotación de llantas	(solo operación)					s/c	\$0.00
9	Lavado de motor	(solo operación)					s/c	\$0.00
10	Revisión y ajuste de fajas	(solo operación)					s/c	\$0.00
11	Revisión del sistema eléctrico y luces en general (incluye batería)	(solo operación)					s/c	\$0.00
12	Revisión de suspensión y dirección	(solo operación)					s/c	\$0.00
13	Revisión general de tuberías y mangueras	(solo operación)					s/c	\$0.00
14	Ajustar RPM	(solo operación)					s/c	\$0.00
15	Drenado y Cambio de solución de sistema de frenos y clutch	Solucion	1	1	PRESTONE	\$3.00	s/c	\$3.00
16	Cambio de aceite de caja y corona.	Aceite	¼ galón	5	TOTAL	\$15.50	s/c	\$ 15.50
		Aceite	¼ galón	5	TOTAL	\$15.70	s/c	\$ 15.70
TOTALES						\$ 81.34	\$ -	\$ 81.34
TOTAL POR UN VEHICULO						\$187.49	\$0.00	\$187.49
TOTAL POR 11 VEHICULO						\$2,062.39	\$0.00	\$2,062.39

GRUPO CAM S.A DE C.V.
 FI SALVADOR S.A.

000789



ANEXO 8
FORMATO DE OFERTA ECONOMICA POR RUTINA Y POR GRUPO DE VEHICULOS
 DETALLANDO LOS COSTOS EN LOS RUBROS DE SIMILARES
 MANTENIMIENTOS PREVENTIVOS Y POR TIPO DE AUTOMOTOR
 LICITACION PUBLICA N° LP-04/2018-CNR.

GUIA DE MANTENIMIENTO PREVENTIVO DE : 5,000 / 20,000 KILOMETROS RECORRIDOS MAS RUTINA ESPECIAL SEGÚN DETERMINE EL CNR

TIPO DE AUTOMOTOR :

DAIHATSU	Terios	Gris	2000/01/03/04	JDAJ100G000560 828	0820117	GASOLINA
----------	--------	------	---------------	-----------------------	---------	----------

Cor.	MANTTO. PREVENTIVO 1 Por 5,000 km. Recorridos	REPUESTOS LUBRICANTES MATERIALES (A)	UNIDAD	CANTIDAD A UTILIZAR	MARCA	PRECIO (A) (CANTIDAD TOTAL)	PRECIO DE MANO DE OBRA (B)	PRECIO TOTAL (A+B)
1	Cambio de aceite y filtro para aceite de motor.	Aceite 20 W 50	¼ galón	4	MOVIL	\$15.50	s/c	\$15.50
	Cambio de filtro de Aceite al motor	Filtro	1	1	FRAM/LUBER-FINER	\$5.10	s/c	\$5.10
2	Cambio de bujias (vehiculos gasolina)	bujias	1	4	DENSO	\$7.50	s/c	\$7.50
3	Cambio de filtro de aire	Filtro	1	1	FRAMLORENZ	\$9.10	s/c	\$9.10
4	Cambio de filtro de combustible y drenado de trampa de agua (vehiculos diesel)	Filtro	1	1	FRAM/LUBER-FINER	\$8.05	s/c	\$8.05
5	Cambio de platino y condensador (si aplica solo en vehiculos gasolina)	N/A					s/c	\$0.00
6	Engrase General					s/c	s/c	\$0.00
7	Engrase de Baleros de bufas c/u	Grasa	1 Lb.		Abro/ lubriMatic	\$3.90	s/c	\$3.90
8	Revisión, regulación y limpieza de frenos	(solo operación)					s/c	\$0.00
9	Rotación de llantas	(solo operación)					s/c	\$0.00
10	Lavado de motor	(solo operación)					s/c	\$0.00
11	Revisión y ajuste de fajas	(solo operación)					s/c	\$0.00
12	Revisión del sistema eléctrico y luces en general (incluye batería)	(solo operación)					s/c	\$0.00
13	Revisión de suspensión y dirección	(solo operación)					s/c	\$0.00
14	Revisión general de tuberías y mangueras	(solo operación)					s/c	\$0.00
15	Ajustar RPM	(solo operación)					s/c	\$0.00
16	Cambio de refrigerante.	Refrigerante	1	1	Frezztone/ TopG	\$3.00	s/c	\$3.00
17	Drenado y Cambio de solución de sistema de frenos y clutch	Solucion	1	1	PRESTONE	\$3.00	s/c	\$3.00
18	Revisión de candelas incandescentes (vehiculos diesel)	N/A	N/A	N/A	N/A	N/A	s/c	\$0.00
TOTALES						\$55.15	\$ -	\$55.15

N°	MANTTO. PREVENTIVO 2 Por 10,000 km. Recorridos	REPUESTOS LUBRICANTES MATERIALES (A)	UNIDAD	CANTIDAD A UTILIZAR	MARCA	PRECIO (A) (CANTIDAD TOTAL)	PRECIO DE MANO DE OBRA (B)	PRECIO TOTAL (A+B)
1	Cambio de aceite y filtro para aceite de motor.	Aceite 20 W 50	¼ galón	5	MOVIL	\$15.50	s/c	\$15.50
		Filtro	1	1	FRAM/LUBER-FINER	\$5.10	s/c	\$5.10
2	Limpieza y Calibración de bujias (vehiculos gasolina)	(solo operación)					s/c	\$0.00
3	Limpieza y Revisión de filtro de aire (si aplica)	(solo operación)					s/c	\$0.00
4	Limpieza de filtro de combustible (si aplica) o drenado de trampa de agua (vehiculos diesel)	(solo operación)					s/c	\$0.00
5	Revisión, regulación y limpieza de frenos	(solo operación)					s/c	\$0.00
6	Rotación de llantas	(solo operación)					s/c	\$0.00
7	Lavado de motor	(solo operación)					s/c	\$0.00
8	Revisión y ajuste de fajas	(solo operación)					s/c	\$0.00
9	Revisión del sistema eléctrico y luces en general (incluye batería)	(solo operación)					s/c	\$0.00
10	Revisión de suspensión y dirección	(solo operación)					s/c	\$0.00
11	Revisión general de tuberías y mangueras	(solo operación)					s/c	\$0.00
12	Ajustar RPM	(solo operación)					s/c	\$0.00
TOTALES						\$ 20.60	\$ -	\$ 20.60

GRUPO CAMM S.A. DE C.V.
 EL SALVADOR S.A.

000788

N°	MANTTO. PREVENTIVO 3 Por 15,000 km. Recorridos	REPUESTOS LUBRICANTES MATERIALES (A)	UNIDAD	CANTIDAD A UTILIZAR	MARCA	PRECIO (A) (CANTIDAD TOTAL)	PRECIO DE MANO DE OBRA (B)	PRECIO TOTAL (A+B)
1	Cambio de aceite y filtro para aceite de motor.	Aceite 20 W 50	¼ galón	5	MOVIL	\$15.50	s/c	\$15.50
		Filtro	1	1	FRAM/LUBER-FINER	\$5.10	s/c	\$5.10
2	Cambio de bujias	bujias	1	4	DENSO	\$7.50	s/c	\$7.50
3	Cambio de filtro de aire	Filtro	1	1	FRAMLORENZ	\$9.10	s/c	\$9.10
4	Cambio de filtro de combustible y drenado de trampa de agua (vehículos diesel)	Filtro	1	1	FRAM/LUBER-FINER	\$8.05	s/c	\$8.05
5	Cambio de platino y condensador (si aplica solo en vehículos gasolina)	N/A					s/c	\$0.00
6	Engrase General					s/c	s/c	\$0.00
7	Revisión, regulación y limpieza de frenos	(solo operación)					s/c	\$0.00
8	Rotación de llantas	(solo operación)					s/c	\$0.00
9	Lavado de motor	(solo operación)					s/c	\$0.00
10	Revisión y ajuste de fajas	(solo operación)					s/c	\$0.00
11	Revisión del sistema eléctrico y luces en general (incluye batería)	(solo operación)					s/c	\$0.00
12	Revisión de suspensión y dirección	(solo operación)					s/c	\$0.00
13	Revisión general de tuberías y mangueras	(solo operación)					s/c	\$0.00
14	Ajustar RPM	(solo operación)					s/c	\$0.00
15	Cambio de refrigerante.	Refrigerante	1	1	Frezztone/ TopG	\$3.00	s/c	\$3.00
16	Revisión de candelas incandescentes (vehículos diesel)	N/A	N/A	N/A	N/A	N/A	s/c	\$0.00
TOTALES						\$ 48.25	\$ -	\$ 48.25

N°	MANTTO. PREVENTIVO 4 Por 20,000 km. Recorridos	REPUESTOS LUBRICANTES MATERIALES (A)	UNIDAD	CANTIDAD A UTILIZAR	MARCA	PRECIO (A) (CANTIDAD TOTAL)	PRECIO DE MANO DE OBRA (B)	PRECIO TOTAL (A+B)
1	Cambio de aceite y filtro para aceite de motor.	Aceite 20 W 50	¼ galón	5	MOVIL	\$15.50	s/c	\$15.50
		Filtro	1	1	FRAM/LUBER-FINER	\$5.10	s/c	\$5.10
2	Limpieza y Calibración de bujias (vehículos gasolina)	(solo operación)					s/c	\$0.00
3	Limpieza y Revisión de filtro de aire (si aplica)	(solo operación)					s/c	\$0.00
4	Limpieza de filtro de combustible (si aplica) o drenado de trampa de agua (vehículos diesel)	(solo operación)					s/c	\$0.00
5	Cambio de Pastillas de Frenos	Pastillas	Juego	1	united	\$24.10	s/c	\$24.10
6	Engrase de Baleros de bufas	Grasa	1 Lb.		Abro/ lubriMatic	\$3.90	s/c	\$3.90
7	Revisión, regulación y limpieza de frenos	(solo operación)					s/c	\$0.00
8	Rotación de llantas	(solo operación)					s/c	\$0.00
9	Lavado de motor	(solo operación)					s/c	\$0.00
10	Revisión y ajuste de fajas	(solo operación)					s/c	\$0.00
11	Revisión del sistema eléctrico y luces en general (incluye batería)	(solo operación)					s/c	\$0.00
12	Revisión de suspensión y dirección	(solo operación)					s/c	\$0.00
13	Revisión general de tuberías y mangueras	(solo operación)					s/c	\$0.00
14	Ajustar RPM	(solo operación)					s/c	\$0.00
15	Drenado y Cambio de solución de sistema de frenos y clutch	Solución	1	1	PRESTONE	\$3.00	s/c	\$3.00
16	Cambio de aceite de caja y corona.	Aceite	¼ galón	4	MOVIL	\$13.20	s/c	\$ 13.20
		Aceite	¼ galón	4	MOVIL	\$13.20	s/c	\$ 13.20
TOTALES						\$ 78.00	\$ -	\$ 78.00
TOTAL POR UN VEHICULO						\$202.00	\$0.00	\$202.00
TOTAL POR 17 VEHICULO						\$2,828.00	\$0.00	\$2,828.00

GRUPO CAM S.A. DE C.V.
EL SALVADOR S.A.

000787



ANEXO 8
FORMATO DE OFERTA ECONOMICA POR RUTINA Y POR GRUPO DE VEHICULOS
DETALLANDO LOS COSTOS EN LOS RUBOS DE SIMILARES
MANTENIMIENTOS PREVENTIVOS Y POR TIPO DE AUTOMOTOR
LICITACION PUBLICA N° LP-04/2018-CNR.

GUIA DE MANTENIMIENTO PREVENTIVO DE : 5,000 / 20,000 KILOMETROS RECORRIDOS MAS RUTINA ESPECIAL SEGÚN DETERMINE EL CNR

TIPO DE AUTOMOTOR :

Toyota	Camioneta	Gris	2001	RZN185-0040472	4 RUNNER SR5	GASOLINA
--------	-----------	------	------	----------------	--------------	----------

Cor.	MANTTO. PREVENTIVO 1 Por 5,000 km. Recorridos	REPUESTOS LUBRICANTES MATERIALES (A)	UNIDAD	CANTIDAD A UTILIZAR	MARCA	PRECIO (A) (CANTIDAD TOTAL)	PRECIO DE MANO DE OBRA (B)	PRECIO TOTAL (A+B)
1	Cambio de aceite y filtro para aceite de motor.	Aceite 20 W 50	¼ galón	5	MOVIL	\$19.05	s/c	\$19.05
	Cambio de filtro de Aceite al motor	Filtro	1	1	FRAM/LUBER-FINER	\$3.90	s/c	\$3.90
2	Cambio de bujías (vehículos gasolina)	bujías	1	4	DENSO	\$7.50	s/c	\$7.50
3	Cambio de filtro de aire	Filtro	1	1	FRAM/LORENZ	\$6.50	s/c	\$6.50
4	Cambio de filtro de combustible y drenado de trampa de agua (vehículos diesel)	Filtro	1	1	FRAM/LUBER-FINER	\$4.45	s/c	\$4.45
5	Cambio de platino y condensador (si aplica solo en vehículos gasolina)	N/A					s/c	\$0.00
6	Engrase General					s/c	s/c	\$0.00
7	Engrase de Bateros de bufas c/u	Grasa	1 Lb.		Abro/ lubriMatic	\$3.90	s/c	\$3.90
8	Revisión, regulación y limpieza de frenos	(solo operación)					s/c	\$0.00
9	Rotación de llantas	(solo operación)					s/c	\$0.00
10	Lavado de motor	(solo operación)					s/c	\$0.00
11	Revisión y ajuste de fajas	(solo operación)					s/c	\$0.00
12	Revisión del sistema eléctrico y luces en general (incluye batería)	(solo operación)					s/c	\$0.00
13	Revisión de suspensión y dirección	(solo operación)					s/c	\$0.00
14	Revisión general de tuberías y mangueras	(solo operación)					s/c	\$0.00
15	Ajustar RPM	(solo operación)					s/c	\$0.00
16	Cambio de refrigerante.	Refrigerante	1	1	Frezzione/ TopG	\$3.00	s/c	\$3.00
17	Drenado y Cambio de solución de sistema de frenos y clutch	Solucion	1	1	PRESTONE	\$3.00	s/c	\$3.00
18	Revisión de candelas incandescentes (vehículos diesel)	N/A	N/A	N/A	N/A	N/A	s/c	\$0.00
TOTALES						\$51.30	\$ -	\$51.30

N°	MANTTO. PREVENTIVO 2 Por 10,000 km. Recorridos	REPUESTOS LUBRICANTES MATERIALES (A)	UNIDAD	CANTIDAD A UTILIZAR	MARCA	PRECIO (A) (CANTIDAD TOTAL)	PRECIO DE MANO DE OBRA (B)	PRECIO TOTAL (A+B)
1	Cambio de aceite y filtro para aceite de motor.	Aceite 20 W 50	¼ galón	5	MOVIL	\$19.05	s/c	\$19.05
		Filtro	1	1	FRAM/LUBER-FINER	\$3.90	s/c	\$3.90
2	Limpieza y Calibración de bujías (vehículos gasolina)	(solo operación)					s/c	\$0.00
3	Limpieza y Revisión de filtro de aire (si aplica)	(solo operación)					s/c	\$0.00
4	Limpieza de filtro de combustible (si aplica) o drenado de trampa de agua (vehículos diesel)	(solo operación)					s/c	\$0.00
5	Revisión, regulación y limpieza de frenos	(solo operación)					s/c	\$0.00
6	Rotación de llantas	(solo operación)					s/c	\$0.00
7	Lavado de motor	(solo operación)					s/c	\$0.00
8	Revisión y ajuste de fajas	(solo operación)					s/c	\$0.00
9	Revisión del sistema eléctrico y luces en general (incluye batería)	(solo operación)					s/c	\$0.00
10	Revisión de suspensión y dirección	(solo operación)					s/c	\$0.00
11	Revisión general de tuberías y mangueras	(solo operación)					s/c	\$0.00
12	Ajustar RPM	(solo operación)					s/c	\$0.00
TOTALES						\$ 22.95	\$ -	\$ 22.95

GRUPO ~~SAV~~ S.A DE C.V.
 EL SALVADOR S.A

000786

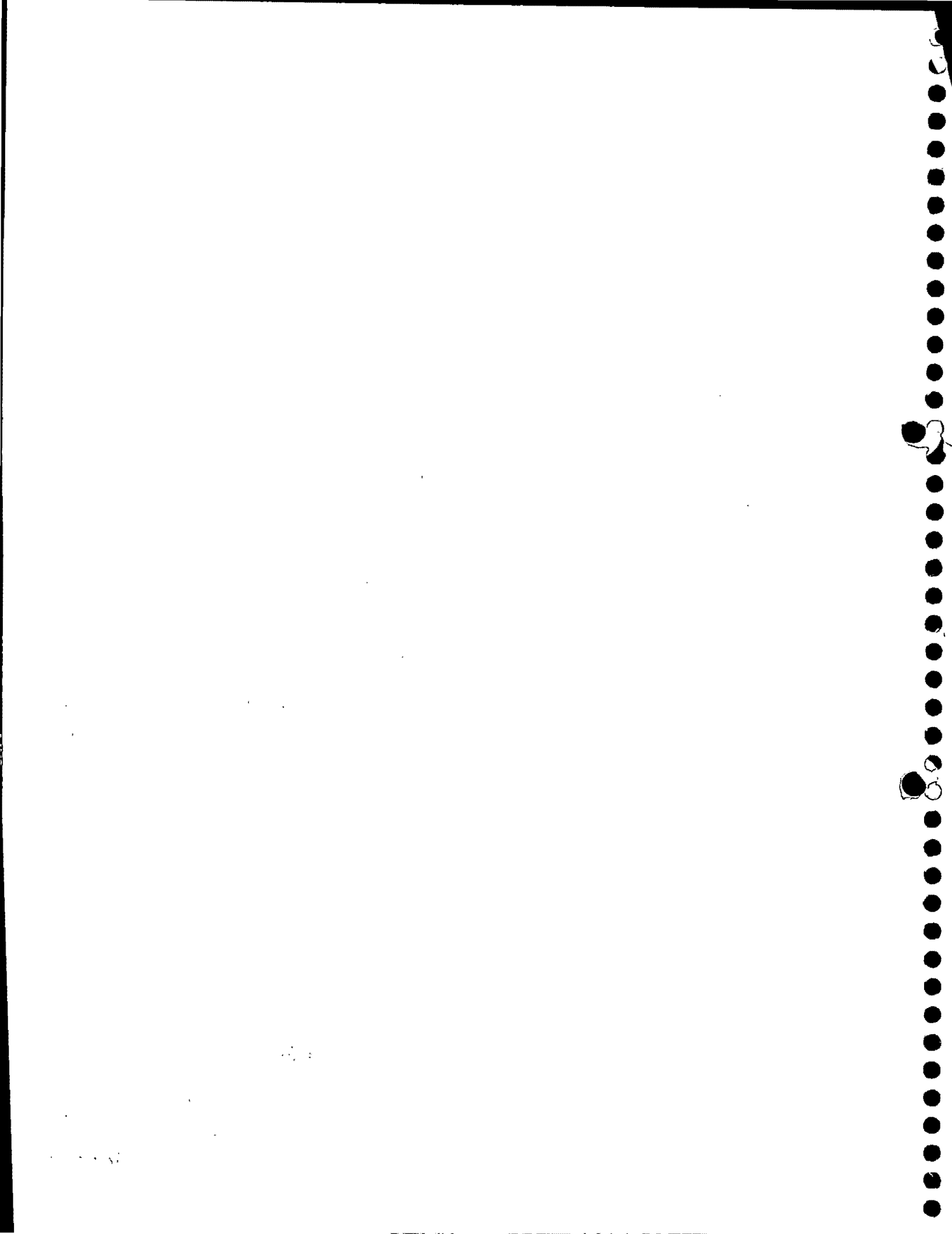

N°	MANTTO. PREVENTIVO 3 Por 15,000 km. Recorridos	REPUESTOS LUBRICANTES MATERIALES (A)	UNIDAD	CANTIDAD A UTILIZAR	MARCA	PRECIO (A) (CANTIDAD TOTAL)	PRECIO DE MANO DE OBRA (B)	PRECIO TOTAL (A+B)
1	Cambio de aceite y filtro para aceite de motor.	Aceite 20 W 50	¼ galón	5	MOVIL	\$19.05	s/c	\$19.05
		Filtro	1	1	FRAM/LUBER-FINER	\$3.90	s/c	\$3.90
2	Cambio de bujias	bujias	1	4	DENSO	\$7.50	s/c	\$7.50
3	Cambio de filtro de aire	Filtro	1	1	FRAMLORENZ	\$6.50	s/c	\$6.50
4	Cambio de filtro de combustible y drenado de trampa de agua (vehículos diesel)	Filtro	1	1	FRAM/LUBER-FINER	\$4.45	s/c	\$4.45
5	Cambio de platino y condensador (si aplica solo en vehículos gasolina)	N/A					s/c	\$0.00
6	Engrase General					s/c	s/c	\$0.00
7	Revisión, regulación y limpieza de frenos	(solo operación)					s/c	\$0.00
8	Rotación de llantas	(solo operación)					s/c	\$0.00
9	Lavado de motor	(solo operación)					s/c	\$0.00
10	Revisión y ajuste de fajas	(solo operación)					s/c	\$0.00
11	Revisión del sistema eléctrico y luces en general (incluye batería)	(solo operación)					s/c	\$0.00
12	Revisión de suspensión y dirección	(solo operación)					s/c	\$0.00
13	Revisión general de tuberías y mangueras	(solo operación)					s/c	\$0.00
14	Ajustar RPM	(solo operación)					s/c	\$0.00
15	Cambio de refrigerante.	Refrigerante	1	1	Frezztone/ TopG	\$3.00	s/c	\$3.00
16	Revisión de candelas incandescentes (vehículos diesel)	N/A	N/A	N/A	N/A	N/A	s/c	\$0.00
TOTALES						\$ 44.40	\$ -	\$ 44.40

N°	MANTTO. PREVENTIVO 4 Por 20,000 km. Recorridos	REPUESTOS LUBRICANTES MATERIALES (A)	UNIDAD	CANTIDAD A UTILIZAR	MARCA	PRECIO (A) (CANTIDAD TOTAL)	PRECIO DE MANO DE OBRA (B)	PRECIO TOTAL (A+B)
1	Cambio de aceite y filtro para aceite de motor.	Aceite 20 W 50	¼ galón	5	MOVIL	\$19.05	s/c	\$19.05
		Filtro	1	1	FRAM/LUBER-FINER	\$3.90	s/c	\$3.90
2	Limpieza y Calibración de bujias (vehículos gasolina)	(solo operación)					s/c	\$0.00
3	Limpieza y Revisión de filtro de aire (si aplica)	(solo operación)					s/c	\$0.00
4	Limpieza de filtro de combustible (si aplica) o drenado de trampa de agua (vehículos diesel)	(solo operación)					s/c	\$0.00
5	Cambio de Pastillas de Frenos	Pastillas	Juego	1	united	\$30.00	s/c	\$30.00
6	Engrase de Baleros de bufas	Grasa	1 Lb.		Abro/ lubriMatic	\$3.90	s/c	\$3.90
7	Revisión, regulación y limpieza de frenos	(solo operación)					s/c	\$0.00
8	Rotación de llantas	(solo operación)					s/c	\$0.00
9	Lavado de motor	(solo operación)					s/c	\$0.00
10	Revisión y ajuste de fajas	(solo operación)					s/c	\$0.00
11	Revisión del sistema eléctrico y luces en general (incluye batería)	(solo operación)					s/c	\$0.00
12	Revisión de suspensión y dirección	(solo operación)					s/c	\$0.00
13	Revisión general de tuberías y mangueras	(solo operación)					s/c	\$0.00
14	Ajustar RPM	(solo operación)					s/c	\$0.00
15	Drenado y Cambio de solución de sistema de frenos y clutch	Solución	1	1	PRESTONE	\$3.00	s/c	\$3.00
16	Cambio de aceite de caja y corona.	Aceite	¼ galón	6	MOVIL	\$17.75	s/c	\$17.75
		Aceite	¼ galón	5	MOVIL	\$15.70	s/c	\$15.70
TOTALES						\$ 93.30	\$ -	\$ 93.30
TOTAL POR UN VEHICULO						\$211.95	\$0.00	\$211.95
TOTAL POR 1 VEHICULO						\$211.95	\$0.00	\$211.95

GRUPO S.A. DE C.V.
 EL SALVADOR C.A.

000785



10/10/10

ANEXO 8
FORMATO DE OFERTA ECONOMICA POR RUTINA Y POR GRUPO DE VEHICULOS
DETALLANDO LOS COSTOS EN LOS RUBROS DE SIMILARES
MANTENIMIENTOS PREVENTIVOS Y POR TIPO DE AUTOMOTOR
LICITACION PUBLICA N° LP-04/2018-CNR.

GUIA DE MANTENIMIENTO PREVENTIVO DE : 5,000 / 20,000 KILOMETROS RECORRIDOS MAS RUTINA ESPECIAL SEGÚN DETERMINE EL CNR

TIPO DE AUTOMOTOR :

Toyota	Automovil	Blanco	95	AE101-0126028	4A-K973696	GASOLINA
--------	-----------	--------	----	---------------	------------	----------

Cor.	MANTTO. PREVENTIVO 1 Por 5,000 km. Recorridos	REPUESTOS LUBRICANTES MATERIALES (A)	UNIDAD	CANTIDAD A UTILIZAR	MARCA	PRECIO (A) (CANTIDAD TOTAL)	PRECIO DE MANO DE OBRA (B)	PRECIO TOTAL (A+B)
1	Cambio de aceite y filtro para aceite de motor.	Aceite 20 W 50	¼ galón	4	MOVIL	\$15.50	s/c	\$15.50
	Cambio de filtro de Aceite al motor	Filtro	1	1	FRAM/LUBER-FINER	\$3.90	s/c	\$3.90
2	Cambio de bujias (vehiculos gasolina)	bujias	1	4	DENSO	\$7.50	s/c	\$7.50
3	Cambio de filtro de aire	Filtro	1	1	FRAM/LORENZ	\$7.25	s/c	\$7.25
4	Cambio de filtro de combustible y drenado de trampa de agua (vehiculos diesel)	Filtro	1	1	FRAM/LUBER-FINER	\$7.63	s/c	\$7.63
5	Cambio de platino y condensador (si aplica solo en vehiculos gasolina)	N/A					s/c	\$0.00
6	Engrase General					s/c	s/c	\$0.00
7	Engrase de Baleros de bufas c/u	Grasa	1 Lb.		Abro/ lubriMatic	\$3.90	s/c	\$3.90
8	Revisión, regulación y limpieza de frenos	(solo operación)					s/c	\$0.00
9	Rotación de llantas	(solo operación)					s/c	\$0.00
10	Lavado de motor	(solo operación)					s/c	\$0.00
11	Revisión y ajuste de fajas	(solo operación)					s/c	\$0.00
12	Revisión del sistema eléctrico y luces en general (incluye batería)	(solo operación)					s/c	\$0.00
13	Revisión de suspensión y dirección	(solo operación)					s/c	\$0.00
14	Revisión general de tuberías y mangueras	(solo operación)					s/c	\$0.00
15	Ajustar RPM	(solo operación)					s/c	\$0.00
16	Cambio de refrigerante.	Refrigerante	1	1	Frezztone/ TopG	\$3.00	s/c	\$3.00
17	Drenado y Cambio de solución de sistema de frenos y clutch	Solucion	1	1	PRESTONE	\$3.00	s/c	\$3.00
18	Revisión de candelas incandescentes (vehiculos diesel)	N/A	N/A	N/A	N/A	N/A	s/c	\$0.00
TOTALES						\$51.68	\$ -	\$51.68

N°	MANTTO. PREVENTIVO 2 Por 10,000 km. Recorridos	REPUESTOS LUBRICANTES MATERIALES (A)	UNIDAD	CANTIDAD A UTILIZAR	MARCA	PRECIO (A) (CANTIDAD TOTAL)	PRECIO DE MANO DE OBRA (B)	PRECIO TOTAL (A+B)
1	Cambio de aceite y filtro para aceite de motor.	Aceite 20 W 50	¼ galón	4	MOVIL	\$15.50	s/c	\$15.50
		Filtro	1	1	FRAM/LUBER-FINER	\$3.90	s/c	\$3.90
2	Limpieza y Calibración de bujias (vehiculos gasolina)	(solo operación)					s/c	\$0.00
3	Limpieza y Revisión de filtro de aire (si aplica)	(solo operación)					s/c	\$0.00
4	Limpieza de filtro de combustible (si aplica) o drenado de trampa de agua (vehiculos diesel)	(solo operación)					s/c	\$0.00
5	Revisión, regulación y limpieza de frenos	(solo operación)					s/c	\$0.00
6	Rotación de llantas	(solo operación)					s/c	\$0.00
7	Lavado de motor	(solo operación)					s/c	\$0.00
8	Revisión y ajuste de fajas	(solo operación)					s/c	\$0.00
9	Revisión del sistema eléctrico y luces en general (incluye batería)	(solo operación)					s/c	\$0.00
10	Revisión de suspensión y dirección	(solo operación)					s/c	\$0.00
11	Revisión general de tuberías y mangueras	(solo operación)					s/c	\$0.00
12	Ajustar RPM	(solo operación)					s/c	\$0.00
TOTALES						\$ 19.40	\$ -	\$ 19.40

GRUPO CAMI S.A. DE C.V. :
 SI SALVADOR S.A.

000784

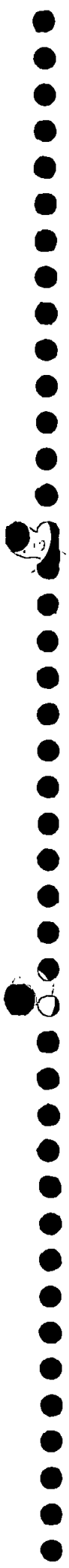

19

19

N°	MANTTO. PREVENTIVO 3 Por 15,000 km. Recorridos	REPUESTOS LUBRICANTES MATERIALES (A)	UNIDAD	CANTIDAD A UTILIZAR	MARCA	PRECIO (A) (CANTIDAD TOTAL)	PRECIO DE MANO DE OBRA (B)	PRECIO TOTAL (A+B)
1	Cambio de aceite y filtro para aceite de motor.	Aceite 20 W 50	¼ galón	4	MOVIL	\$15.90	s/c	\$15.90
		Filtro	1	1	FRAM/LUBER-FINER	\$3.90	s/c	\$3.90
2	Cambio de bujias	bujias	1	4	DENSO	\$7.50	s/c	\$7.50
3	Cambio de filtro de aire	Filtro	1	1	FRAM/LORENZ	\$7.25	s/c	\$7.25
4	Cambio de filtro de combustible y drenado de trampa de agua (vehiculos diesel)	Filtro	1	1	FRAM/LUBER-FINER	\$7.63	s/c	\$7.63
5	Cambio de platino y condensador (si aplica solo en vehiculos gasolina)	N/A					s/c	\$0.00
6	Engrase General					s/c	s/c	\$0.00
7	Revisión, regulación y limpieza de frenos	(solo operación)					s/c	\$0.00
8	Rotación de llantas	(solo operación)					s/c	\$0.00
9	Lavado de motor	(solo operación)					s/c	\$0.00
10	Revisión y ajuste de fajas	(solo operación)					s/c	\$0.00
11	Revisión del sistema eléctrico y luces en general (incluye batería)	(solo operación)					s/c	\$0.00
12	Revisión de suspensión y dirección	(solo operación)					s/c	\$0.00
13	Revisión general de tuberías y mangueras	(solo operación)					s/c	\$0.00
14	Ajustar RPM	(solo operación)					s/c	\$0.00
15	Cambio de refrigerante.	Refrigerante	1	1	Frezztone/ TopG	\$3.00	s/c	\$3.00
16	Revisión de candelas incandescentes (vehiculos diesel)	N/A	N/A	N/A	N/A	N/A	s/c	\$0.00
TOTALES						\$ 45.18	\$ -	\$ 45.18

N°	MANTTO. PREVENTIVO 4 Por 20,000 km. Recorridos	REPUESTOS LUBRICANTES MATERIALES (A)	UNIDAD	CANTIDAD A UTILIZAR	MARCA	PRECIO (A) (CANTIDAD TOTAL)	PRECIO DE MANO DE OBRA (B)	PRECIO TOTAL (A+B)
1	Cambio de aceite y filtro para aceite de motor.	Aceite 20 W 50	¼ galón	4	MOVIL	\$15.90	s/c	\$15.90
		Filtro	1	1	FRAM/LUBER-FINER	\$3.90	s/c	\$3.90
2	Limpieza y Calibración de bujias (vehiculos gasolina)	(solo operación)					s/c	\$0.00
3	Limpieza y Revisión de filtro de aire (si aplica)	(solo operación)					s/c	\$0.00
4	Limpieza de filtro de combustible (si aplica) o drenado de trampa de agua (vehiculos diesel)	(solo operación)					s/c	\$0.00
5	Cambio de Pastillas de Frenos	Pastillas	Juego	1	united	\$21.50	s/c	\$21.50
6	Engrase de Baleros de bufas	Grasa	1 Lb.		Abro/ lubriMatic	\$3.90	s/c	\$3.90
7	Revisión, regulación y limpieza de frenos	(solo operación)					s/c	\$0.00
8	Rotación de llantas	(solo operación)					s/c	\$0.00
9	Lavado de motor	(solo operación)					s/c	\$0.00
10	Revisión y ajuste de fajas	(solo operación)					s/c	\$0.00
11	Revisión del sistema eléctrico y luces en general (incluye batería)	(solo operación)					s/c	\$0.00
12	Revisión de suspensión y dirección	(solo operación)					s/c	\$0.00
13	Revisión general de tuberías y mangueras	(solo operación)					s/c	\$0.00
14	Ajustar RPM	(solo operación)					s/c	\$0.00
15	Drenado y Cambio de solución de sistema de frenos y clutch	Solucion	1	1	PRESTONE	\$3.00	s/c	\$3.00
16	Cambio de aceite de caja y corona.	Aceite	¼ galón	4	MOVIL	\$13.20	s/c	\$13.20
		Aceite	¼ galón	0	MOVIL	\$0.00	s/c	\$0.00
TOTALES						\$ 61.40	\$ -	\$ 61.40
TOTAL POR UN VEHICULO						\$177.66	\$0.00	\$177.66
TOTAL POR 1 VEHICULO						\$177.66	\$0.00	\$177.66

GRUPO CAMI S.A DE C.V.
EL SALVADOR S.A

000783



ANEXO 8
FORMATO DE OFERTA ECONOMICA POR RUTINA Y POR GRUPO DE VEHICULOS
DETALLANDO LOS COSTOS EN LOS RUBOS DE SIMILARES
MANTENIMIENTOS PREVENTIVOS Y POR TIPO DE AUTOMOTOR
LICITACION PUBLICA N° LP-04/2018-CNR.

GUIA DE MANTENIMIENTO PREVENTIVO DE : 5,000 / 20,000 KILOMETROS RECORRIDOS MAS RUTINA ESPECIAL SEGUN DETERMINE EL CNR

TIPO DE AUTOMOTOR :

		Toyota	Automovil	Verde	1996	EP900002852	29203202e	GASOLINA
Cor.	MANTTO. PREVENTIVO 1 Por 5,000 km. Recorridos	REPUESTOS LUBRICANTES MATERIALES (A)	UNIDAD	CANTIDAD A UTILIZAR	MARCA	PRECIO (A) (CANTIDAD TOTAL)	PRECIO DE MANO DE OBRA (B)	PRECIO TOTAL (A+B)
1	Cambio de aceite y filtro para aceite de motor.	Aceite 20 W 50	¼ galón	4	MOVIL	\$15.50	s/c	\$15.50
	Cambio de filtro de Aceite al motor	Filtro	1	1	FRAM/LUBER-FINER	\$3.90	s/c	\$3.90
2	Cambio de bujias (vehiculos gasolina)	bujias	1	4	DENSO	\$7.50	s/c	\$7.50
3	Cambio de filtro de aire	Filtro	1	1	FRAMLORENZ	\$8.10	s/c	\$8.10
4	Cambio de filtro de combustible y drenado de trampa de agua (vehiculos diesel)	Filtro	1	1	FRAM/LUBER-FINER	\$8.95	s/c	\$8.95
5	Cambio de platino y condensador (si aplica solo en vehiculos gasolina)	N/A					s/c	\$0.00
6	Engrase General					s/c	s/c	\$0.00
7	Engrase de Bâteres de bufas c/u	Grasa	1 Lb.		Abro/ lubriMatic	\$3.90	s/c	\$3.90
8	Revisi3n, regulaci3n y limpieza de frenos	(solo operaci3n)					s/c	\$0.00
9	Rotaci3n de llantas	(solo operaci3n)					s/c	\$0.00
10	Lavado de motor	(solo operaci3n)					s/c	\$0.00
11	Revisi3n y ajuste de fejas	(solo operaci3n)					s/c	\$0.00
12	Revisi3n del sistema el3ctrico y luces en general (incluye bateriâ)	(solo operaci3n)					s/c	\$0.00
13	Revisi3n de suspensi3n y direcci3n	(solo operaci3n)					s/c	\$0.00
14	Revisi3n general de tuberias y mangueras	(solo operaci3n)					s/c	\$0.00
15	Ajustar RPM	(solo operaci3n)					s/c	\$0.00
16	Cambio de refrigerante.	Refrigerante	1	1	Frezzione/ TopG	\$3.00	s/c	\$3.00
17	Drenado y Cambio de soluci3n de sistema de frenos y clutch	Soluci3n	1	1	PRESTONE	\$3.00	s/c	\$3.00
18	Revisi3n de candelas incandescentes (vehiculos diesel)	N/A	N/A	N/A	N/A	N/A	s/c	\$0.00
TOTALES						\$51.85	\$ -	\$51.85

N°	MANTTO. PREVENTIVO 2 Por 10,000 km. Recorridos	REPUESTOS LUBRICANTES MATERIALES (A)	UNIDAD	CANTIDAD A UTILIZAR	MARCA	PRECIO (A) (CANTIDAD TOTAL)	PRECIO DE MANO DE OBRA (B)	PRECIO TOTAL (A+B)
1	Cambio de aceite y filtro para aceite de motor.	Aceite 20 W 50	¼ gal3n	4	MOVIL	\$15.50	s/c	\$15.50
		Filtro	1	1	FRAM/LUBER-FINER	\$3.90	s/c	\$3.90
2	Limpieza y Calibraci3n de bujias (vehiculos gasolina)	(solo operaci3n)					s/c	\$0.00
3	Limpieza y Revisi3n de filtro de aire (si aplica)	(solo operaci3n)					s/c	\$0.00
4	Limpieza de filtro de combustible (si aplica) o drenado de trampa de agua (vehiculos diesel)	(solo operaci3n)					s/c	\$0.00
5	Revisi3n, regulaci3n y limpieza de frenos	(solo operaci3n)					s/c	\$0.00
6	Rotaci3n de llantas	(solo operaci3n)					s/c	\$0.00
7	Lavado de motor	(solo operaci3n)					s/c	\$0.00
8	Revisi3n y ajuste de fejas	(solo operaci3n)					s/c	\$0.00
9	Revisi3n del sistema el3ctrico y luces en general (incluye bateriâ)	(solo operaci3n)					s/c	\$0.00
10	Revisi3n de suspensi3n y direcci3n	(solo operaci3n)					s/c	\$0.00
11	Revisi3n general de tuberias y mangueras	(solo operaci3n)					s/c	\$0.00
12	Ajustar RPM	(solo operaci3n)					s/c	\$0.00
TOTALES						\$ 19.40	\$ -	\$ 19.40

GRUPO CAMI S.A DE C.V.
 EL SALVADOR S.A

000782

N°	MANTTO. PREVENTIVO 3 Por 15,000 km. Recorridos	REPUESTOS LUBRICANTES MATERIALES (A)	UNIDAD	CANTIDAD A UTILIZAR	MARCA	PRECIO (A) (CANTIDAD TOTAL)	PRECIO DE MANO DE OBRA (B)	PRECIO TOTAL (A+B)
1	Cambio de aceite y filtro para aceite de motor.	Aceite 20 W 50	¼ galón	4	MOVIL	\$15.50	s/c	\$15.50
		Filtro	1	1	FRAM/LUBER-FINER	\$3.90	s/c	\$3.90
2	Cambio de bujias	bujias	1	4	DENSO	\$7.50	s/c	\$7.50
3	Cambio de filtro de aire	Filtro	1	1	FRAM/LORENZ	\$7.25	s/c	\$7.25
4	Cambio de filtro de combustible y drenado de trampa de agua (vehículos diesel)	Filtro	1	1	FRAM/LUBER-FINER	\$6.95	s/c	\$6.95
5	Cambio de platino y condensador (si aplica solo en vehículos gasolina)	N/A					s/c	\$0.00
6	Engrase General					s/c	s/c	\$0.00
7	Revisión, regulación y limpieza de frenos	(solo operación)					s/c	\$0.00
8	Rotación de llantas	(solo operación)					s/c	\$0.00
9	Lavado de motor	(solo operación)					s/c	\$0.00
10	Revisión y ajuste de fajas	(solo operación)					s/c	\$0.00
11	Revisión del sistema eléctrico y luces en general (incluye batería)	(solo operación)					s/c	\$0.00
12	Revisión de suspensión y dirección	(solo operación)					s/c	\$0.00
13	Revisión general de tuberías y mangueras	(solo operación)					s/c	\$0.00
14	Ajustar RPM	(solo operación)					s/c	\$0.00
15	Cambio de refrigerante.	Refrigerante	1	1	Frezztone/ TopG	\$3.00	s/c	\$3.00
16	Revisión de candelas incandescentes (vehículos diesel)	N/A	N/A	N/A	N/A	N/A	s/c	\$0.00
TOTALES						\$ 44.10	\$ -	\$ 44.10

N°	MANTTO. PREVENTIVO 4 Por 20,000 km. Recorridos	REPUESTOS LUBRICANTES MATERIALES (A)	UNIDAD	CANTIDAD A UTILIZAR	MARCA	PRECIO (A) (CANTIDAD TOTAL)	PRECIO DE MANO DE OBRA (B)	PRECIO TOTAL (A+B)
1	Cambio de aceite y filtro para aceite de motor.	Aceite 20 W 50	¼ galón	4	MOVIL	\$15.90	s/c	\$15.90
		Filtro	1	1	FRAM/LUBER-FINER	\$3.90	s/c	\$3.90
2	Limpieza y Calibración de bujias (vehículos gasolina)	(solo operación)					s/c	\$0.00
3	Limpieza y Revisión de filtro de aire (si aplica)	(solo operación)					s/c	\$0.00
4	Limpieza de filtro de combustible (si aplica) o drenado de trampa de agua (vehículos diesel)	(solo operación)					s/c	\$0.00
5	Cambio de Pastillas de Frenos	Pastillas	Juego	1	united	\$20.01	s/c	\$20.01
6	Engrase de Baleros de bufas	Grasa	1 Lb.	1	Abro/ lubriMatic	\$3.90	s/c	\$3.90
7	Revisión, regulación y limpieza de frenos	(solo operación)					s/c	\$0.00
8	Rotación de llantas	(solo operación)					s/c	\$0.00
9	Lavado de motor	(solo operación)					s/c	\$0.00
10	Revisión y ajuste de fajas	(solo operación)					s/c	\$0.00
11	Revisión del sistema eléctrico y luces en general (incluye batería)	(solo operación)					s/c	\$0.00
12	Revisión de suspensión y dirección	(solo operación)					s/c	\$0.00
13	Revisión general de tuberías y mangueras	(solo operación)					s/c	\$0.00
14	Ajustar RPM	(solo operación)					s/c	\$0.00
15	Drenado y Cambio de solución de sistema de frenos y clutch	Solución	1	1	PRESTONE	\$3.00	s/c	\$3.00
16	Cambio de aceite de caja y corona.	Aceite	¼ galón	4	MOVIL	\$13.20	s/c	\$ 13.20
		Aceite	¼ galón	0	MOVIL	\$0.00	s/c	\$ -
TOTALES						\$ 59.91	\$ -	\$ 59.91
TOTAL POR UN VEHICULO						\$175.26	\$0.00	\$175.26
TOTAL POR 2 VEHICULO						\$350.52	\$0.00	\$350.52

GRUPO CAMM S.A DE C.A.
 EL SALVADOR S.A

000781



[Faint, illegible text covering the majority of the page, likely bleed-through from the reverse side.]

1000
1000
1000

ANEXO 8
FORMATO DE OFERTA ECONOMICA POR RUTINA Y POR GRUPO DE VEHICULOS
DETALLANDO LOS COSTOS EN LOS RUBROS DE SIMILARES
MANTENIMIENTOS PREVENTIVOS Y POR TIPO DE AUTOMOTOR
LICITACION PUBLICA N° LP-04/2018-CNR.

GUIA DE MANTENIMIENTO PREVENTIVO DE : 5,000 / 20,000 KILOMETROS RECORRIDOS MAS RUTINA ESPECIAL SEGÚN DETERMINE EL CNR

TIPO DE AUTOMOTOR :

AUTOMOVIL	MITSUBISHI	OCRE	1999	JMYLNH76WXY000605	4G93K10645	GASOLINA
-----------	------------	------	------	-------------------	------------	----------

Cor.	MANTTO. PREVENTIVO 1 Por 5,000 km. Recorridos	REPUESTOS LUBRICANTES MATERIALES (A)	UNIDAD	CANTIDAD A UTILIZAR	MARCA	PRECIO (A) (CANTIDAD TOTAL)	PRECIO DE MANO DE OBRA (B)	PRECIO TOTAL (A+B)
1	Cambio de aceite y filtro para aceite de motor.	Aceite 20 W 50	¼ galón	4	MOVIL	\$15.50	s/c	\$15.50
	Cambio de filtro de Aceite al motor	Filtro	1	1	FRAM/LUBER-FINER	\$3.90	s/c	\$3.90
2	Cambio de bujias (vehiculos gasolina)	bujias	1	4	DENSO	\$7.50	s/c	\$7.50
3	Cambio de filtro de aire	Filtro	1	1	FRAM/LORENZ	\$8.10	s/c	\$8.10
4	Cambio de filtro de combustible y drenado de trampa de agua (vehiculos diesel)	Filtro	1	1	FRAM/LUBER-FINER	\$7.05	s/c	\$7.05
5	Cambio de platino y condensador (si aplica solo en vehiculos gasolina)	N/A					s/c	\$0.00
6	Engrase General					s/c	s/c	\$0.00
7	Engrase de Baleros de bufas c/u	Grasa	1 Lb.		Abro/ lubriMatic	\$3.90	s/c	\$3.90
8	Revisión, regulación y limpieza de frenos	(solo operación)					s/c	\$0.00
9	Rotación de llantas	(solo operación)					s/c	\$0.00
10	Lavado de motor	(solo operación)					s/c	\$0.00
11	Revisión y ajuste de fajas	(solo operación)					s/c	\$0.00
12	Revisión del sistema eléctrico y luces en general (incluye batería)	(solo operación)					s/c	\$0.00
13	Revisión de suspensión y dirección	(solo operación)					s/c	\$0.00
14	Revisión general de tuberías y mangueras	(solo operación)					s/c	\$0.00
15	Ajustar RPM	(solo operación)					s/c	\$0.00
16	Cambio de refrigerante.	Refrigerante	1	1	Frezztone/ TopG	\$3.00	s/c	\$3.00
17	Drenado y Cambio de solución de sistema de frenos y clutch	Solucion	1	1	PRESTONE	\$3.00	s/c	\$3.00
18	Revisión de candelas incandescentes (vehículos diesel)	N/A	N/A	N/A	N/A	N/A	s/c	\$0.00
TOTALES						\$51.95	\$ -	\$51.95

N°	MANTTO. PREVENTIVO 2 Por 10,000 km. Recorridos	REPUESTOS LUBRICANTES MATERIALES (A)	UNIDAD	CANTIDAD A UTILIZAR	MARCA	PRECIO (A) (CANTIDAD TOTAL)	PRECIO DE MANO DE OBRA (B)	PRECIO TOTAL (A+B)
1	Cambio de aceite y filtro para aceite de motor.	Aceite 20 W 50	¼ galón	4	MOVIL	\$15.50	s/c	\$15.50
		Filtro	1	1	FRAM/LUBER-FINER	\$3.90	s/c	\$3.90
2	Limpieza y Calibración de bujias (vehiculos gasolina)	(solo operación)					s/c	\$0.00
3	Limpieza y Revisión de filtro de aire (si aplica)	(solo operación)					s/c	\$0.00
4	Limpieza de filtro de combustible (si aplica) o drenado de trampa de agua (vehiculos diesel)	(solo operación)					s/c	\$0.00
5	Revisión, regulación y limpieza de frenos	(solo operación)					s/c	\$0.00
6	Rotación de llantas	(solo operación)					s/c	\$0.00
7	Lavado de motor	(solo operación)					s/c	\$0.00
8	Revisión y ajuste de fajas	(solo operación)					s/c	\$0.00
9	Revisión del sistema eléctrico y luces en general (incluye batería)	(solo operación)					s/c	\$0.00
10	Revisión de suspensión y dirección	(solo operación)					s/c	\$0.00
11	Revisión general de tuberías y mangueras	(solo operación)					s/c	\$0.00
12	Ajustar RPM	(solo operación)					s/c	\$0.00
TOTALES						\$ 19.40	\$ -	\$ 19.40

GRUPO ~~CHINA~~ S.A DE C.V.
 EL SALVADOR S.A

000780

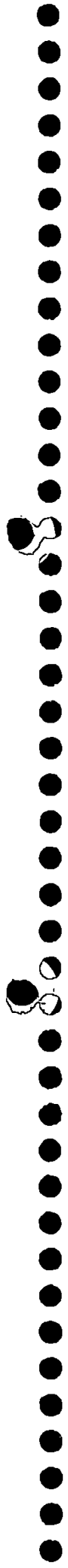

12
13
14
15
16
17
18
19
20
21
22
23
24
25
26
27
28
29
30
31
32
33
34
35
36
37
38
39
40
41
42
43
44
45
46
47
48
49
50
51
52
53
54
55
56
57
58
59
60
61
62
63
64
65
66
67
68
69
70
71
72
73
74
75
76
77
78
79
80
81
82
83
84
85
86
87
88
89
90
91
92
93
94
95
96
97
98
99
100

N°	MANTTO. PREVENTIVO 3 Por 15,000 km. Recorridos	REPUESTOS LUBRICANTES MATERIALES (A)	UNIDAD	CANTIDAD A UTILIZAR	MARCA	PRECIO (A) (CANTIDAD TOTAL)	PRECIO DE MANO DE OBRA (B)	PRECIO TOTAL (A+B)
1	Cambio de aceite y filtro para aceite de motor.	Aceite 20 W 50	¼ galón	4	MOVIL	\$15.50	s/c	\$15.50
		Filtro	1	1	FRAM/LUBER-FINER	\$3.90	s/c	\$3.90
2	Cambio de bujias	bujias	1	4	DENSO	\$7.50	s/c	\$7.50
3	Cambio de filtro de aire	Filtro	1	1	FRAM/LORENZ	\$8.10	s/c	\$8.10
4	Cambio de filtro de combustible y drenado de trampa de agua (vehículos diesel)	Filtro	1	1	FRAM/LUBER-FINER	\$7.05	s/c	\$7.05
5	Cambio de platino y condensador (si aplica solo en vehículos gasolina)	N/A					s/c	\$0.00
6	Engrase General					s/c	s/c	\$0.00
7	Revisión, regulación y limpieza de frenos	(solo operación)					s/c	\$0.00
8	Rotación de llantas	(solo operación)					s/c	\$0.00
9	Lavado de motor	(solo operación)					s/c	\$0.00
10	Revisión y ajuste de fajas	(solo operación)					s/c	\$0.00
11	Revisión del sistema eléctrico y luces en general (incluye batería)	(solo operación)					s/c	\$0.00
12	Revisión de suspensión y dirección	(solo operación)					s/c	\$0.00
13	Revisión general de tuberías y mangueras	(solo operación)					s/c	\$0.00
14	Ajustar RPM	(solo operación)					s/c	\$0.00
15	Cambio de refrigerante.	Refrigerante	1	1	Frezztone/ TopG	\$3.00	s/c	\$3.00
16	Revisión de candelas incandescentes (vehículos diesel)	N/A	N/A	N/A	N/A	N/A	s/c	\$0.00
TOTALES						\$ 45.05	\$ -	\$ 45.05

N°	MANTTO. PREVENTIVO 4 Por 20,000 km. Recorridos	REPUESTOS LUBRICANTES MATERIALES (A)	UNIDAD	CANTIDAD A UTILIZAR	MARCA	PRECIO (A) (CANTIDAD TOTAL)	PRECIO DE MANO DE OBRA (B)	PRECIO TOTAL (A+B)
1	Cambio de aceite y filtro para aceite de motor.	Aceite 20 W 50	¼ galón	4	MOVIL	\$15.90	s/c	\$15.90
		Filtro	1	1	FRAM/LUBER-FINER	\$3.90	s/c	\$3.90
2	Limpieza y Calibración de bujias (vehículos gasolina)	(solo operación)					s/c	\$0.00
3	Limpieza y Revisión de filtro de aire (si aplica)	(solo operación)					s/c	\$0.00
4	Limpieza de filtro de combustible (si aplica) o drenado de trampa de agua (vehículos diesel)	(solo operación)					s/c	\$0.00
5	Cambio de Pastillas de Frenos	Pastillas	Juego	1	united	\$21.01	s/c	\$21.01
6	Engrase de Baleros de bufas	Grasa	1 Lb.	1	Abro/ lubriMatic	\$3.90	s/c	\$3.90
7	Revisión, regulación y limpieza de frenos	(solo operación)					s/c	\$0.00
8	Rotación de llantas	(solo operación)					s/c	\$0.00
9	Lavado de motor	(solo operación)					s/c	\$0.00
10	Revisión y ajuste de fajas	(solo operación)					s/c	\$0.00
11	Revisión del sistema eléctrico y luces en general (incluye batería)	(solo operación)					s/c	\$0.00
12	Revisión de suspensión y dirección	(solo operación)					s/c	\$0.00
13	Revisión general de tuberías y mangueras	(solo operación)					s/c	\$0.00
14	Ajustar RPM	(solo operación)					s/c	\$0.00
15	Drenado y Cambio de solución de sistema de frenos y clutch	Solución	1	1	PRESTONE	\$3.00	s/c	\$3.00
16	Cambio de aceite de caja y corona.	Aceite	¼ galón	4	MOVIL	\$13.20	s/c	\$13.20
		Aceite	¼ galón	0	MOVIL	\$0.00	s/c	\$0.00
TOTAL						\$60.91	\$0.00	\$60.91
TOTAL						\$177.31	\$0.00	\$177.31
TOTAL POR 2 VEHICULO						\$354.62	\$0.00	\$354.62

GRUPO CAMILLO DE C.A.
EL SALVADOR C.A.

000779



11/11/11

ANEXO 8
FORMATO DE OFERTA ECONOMICA POR RUTINA Y POR GRUPO DE VEHICULOS
DETALLANDO LOS COSTOS EN LOS RUBROS DE SIMILARES
MANTENIMIENTOS PREVENTIVOS Y POR TIPO DE AUTOMOTOR
LICITACION PUBLICA N° LP-04/2018-CNR.

GUIA DE MANTENIMIENTO PREVENTIVO DE : 5,000 / 20,000 KILOMETROS RECORRIDOS MAS RUTINA ESPECIAL SEGÚN DETERMINE EL CNR

TIPO DE AUTOMOTOR :

Toyota	LAND CRUISER	Verde	1995	R1700008115	409375622R	GASOLINA
--------	--------------	-------	------	-------------	------------	----------

Cor.	MANTTO. PREVENTIVO 1 Por 5,000 km. Recorridos	REPUESTOS LUBRICANTES MATERIALES (A)	UNIDAD	CANTIDAD A UTILIZAR	MARCA	PRECIO (A) (CANTIDAD TOTAL)	PRECIO DE MANO DE OBRA (B)	PRECIO TOTAL (A+B)
1	Cambio de aceite y filtro para aceite de motor.	Aceite 20 W 50	¼ galón	4	MOVIL	\$15.50	s/c	\$15.50
	Cambio de filtro de Aceite al motor	Filtro	1	1	FRAM/LUBER-FINER	\$5.95	s/c	\$5.95
2	Cambio de bujias (vehiculos gasolina)	bujias	1	4	DENSO	\$7.50	s/c	\$7.50
3	Cambio de filtro de aire	Filtro	1	1	FRAMLORENZ	\$13.98	s/c	\$13.98
4	Cambio de filtro de combustible y drenado de trampa de agua (vehiculos diesel)	Filtro	1	1	FRAM/LUBER-FINER	\$7.05	s/c	\$7.05
5	Cambio de platino y condensador (si aplica solo en vehiculos gasolina)	N/A					s/c	\$0.00
6	Engrase General					s/c	s/c	\$0.00
7	Engrase de Baleros de bufas c/u	Grasa	1 Lb.		Abrol/ lubriMatic	\$3.90	s/c	\$3.90
8	Revisión, regulación y limpieza de frenos	(solo operación)					s/c	\$0.00
9	Rotación de llantas	(solo operación)					s/c	\$0.00
10	Lavado de motor	(solo operación)					s/c	\$0.00
11	Revisión y ajuste de fajas	(solo operación)					s/c	\$0.00
12	Revisión del sistema eléctrico y luces en general (incluye batería)	(solo operación)					s/c	\$0.00
13	Revisión de suspensión y dirección	(solo operación)					s/c	\$0.00
14	Revisión general de tuberías y mangueras	(solo operación)					s/c	\$0.00
15	Ajustar RPM	(solo operación)					s/c	\$0.00
16	Cambio de refrigerante.	Refrigerante	1	1	Frezztone/ TopG	\$3.00	s/c	\$3.00
17	Drenado y Cambio de solución de sistema de frenos y clutch	Solución	1	1	PRESTONE	\$3.00	s/c	\$3.00
18	Revisión de candelas incandescentes (vehiculos diesel)	N/A	N/A	N/A	N/A	N/A	s/c	\$0.00
TOTALES						\$59.88	\$ -	\$59.88

N°	MANTTO. PREVENTIVO 2 Por 10,000 km. Recorridos	REPUESTOS LUBRICANTES MATERIALES (A)	UNIDAD	CANTIDAD A UTILIZAR	MARCA	PRECIO (A) (CANTIDAD TOTAL)	PRECIO DE MANO DE OBRA (B)	PRECIO TOTAL (A+B)
1	Cambio de aceite y filtro para aceite de motor.	Aceite 20 W 50	¼ galón	4	MOVIL	\$15.50	s/c	\$15.50
		Filtro	1	1	FRAM/LUBER-FINER	\$5.95	s/c	\$5.95
2	Limpieza y Calibración de bujias (vehiculos gasolina)	(solo operación)					s/c	\$0.00
3	Limpieza y Revisión de filtro de aire (si aplica)	(solo operación)					s/c	\$0.00
4	Limpieza de filtro de combustible (si aplica) o drenado de trampa de agua (vehiculos diesel)	(solo operación)					s/c	\$0.00
5	Revisión, regulación y limpieza de frenos	(solo operación)					s/c	\$0.00
6	Rotación de llantas	(solo operación)					s/c	\$0.00
7	Lavado de motor	(solo operación)					s/c	\$0.00
8	Revisión y ajuste de fajas	(solo operación)					s/c	\$0.00
9	Revisión del sistema eléctrico y luces en general (incluye batería)	(solo operación)					s/c	\$0.00
10	Revisión de suspensión y dirección	(solo operación)					s/c	\$0.00
11	Revisión general de tuberías y mangueras	(solo operación)					s/c	\$0.00
12	Ajustar RPM	(solo operación)					s/c	\$0.00
TOTALES						\$ 21.45	\$ -	\$ 21.45

GRUPO CAMI S.A DE C.
 EL SALVADOR S.A.

000778



1000000

N°	MANTTO. PREVENTIVO 3 Por 15,000 km. Recorridos	REPUESTOS LUBRICANTES MATERIALES (A)	UNIDAD	CANTIDAD A UTILIZAR	MARCA	PRECIO (A) (CANTIDAD TOTAL)	PRECIO DE MANO DE OBRA (B)	PRECIO TOTAL (A+B)
1	Cambio de aceite y filtro para aceite de motor.	Aceite 20 W 50	¼ galón	4	MOVIL	\$15.50	s/c	\$15.50
		Filtro	1	1	FRAM/LUBER-FINER	\$5.95	s/c	\$5.95
2	Cambio de bujias	bujias	1	4	DENSO	\$7.50	s/c	\$7.50
3	Cambio de filtro de aire	Filtro	1	1	FRAM/LORENZ	\$15.00	s/c	\$15.00
4	Cambio de filtro de combustible y drenado de trampa de agua (vehiculos diesel)	Filtro	1	1	FRAM/LUBER-FINER	\$7.05	s/c	\$7.05
5	Cambio de platino y condensador (si aplica solo en vehiculos gasolina)	N/A					s/c	\$0.00
6	Engrase General					s/c	s/c	\$0.00
7	Revisión, regulación y limpieza de frenos	(solo operación)					s/c	\$0.00
8	Rotación de llantas	(solo operación)					s/c	\$0.00
9	Lavado de motor	(solo operación)					s/c	\$0.00
10	Revisión y ajuste de fajas	(solo operación)					s/c	\$0.00
11	Revisión del sistema eléctrico y luces en general (incluye batería)	(solo operación)					s/c	\$0.00
12	Revisión de suspensión y dirección	(solo operación)					s/c	\$0.00
13	Revisión general de tuberías y mangueras	(solo operación)					s/c	\$0.00
14	Ajustar RPM	(solo operación)					s/c	\$0.00
15	Cambio de refrigerante.	Refrigerante	1	1	Frezzone/ TopG	\$3.00	s/c	\$3.00
16	Revisión de candelas incandescentes (vehiculos diesel)	N/A	N/A	N/A	N/A	N/A	s/c	\$0.00
TOTALES						\$ 54.00	\$ -	\$ 54.00

N°	MANTTO. PREVENTIVO 4 Por 20,000 km. Recorridos	REPUESTOS LUBRICANTES MATERIALES (A)	UNIDAD	CANTIDAD A UTILIZAR	MARCA	PRECIO (A) (CANTIDAD TOTAL)	PRECIO DE MANO DE OBRA (B)	PRECIO TOTAL (A+B)
1	Cambio de aceite y filtro para aceite de motor.	Aceite 20 W 50	¼ galón	4	MOVIL	\$15.90	s/c	\$15.90
		Filtro	1	1	FRAM/LUBER-FINER	\$5.95	s/c	\$5.95
2	Limpieza y Calibración de bujias (vehiculos gasolina)	(solo operación)					s/c	\$0.00
3	Limpieza y Revisión de filtro de aire (si aplica)	(solo operación)					s/c	\$0.00
4	Limpieza de filtro de combustible (si aplica) o drenado de trampa de agua (vehiculos diesel)	(solo operación)					s/c	\$0.00
5	Cambio de Pastillas de Frenos	Pastillas	Juego	1	united	\$20.00	s/c	\$20.00
6	Engrase de Bañeros de bufas	Grasa	1 Lb.		Abro/ lubriMatic	\$3.90	s/c	\$3.90
7	Revisión, regulación y limpieza de frenos	(solo operación)					s/c	\$0.00
8	Rotación de llantas	(solo operación)					s/c	\$0.00
9	Lavado de motor	(solo operación)					s/c	\$0.00
10	Revisión y ajuste de fajas	(solo operación)					s/c	\$0.00
11	Revisión del sistema eléctrico y luces en general (incluye batería)	(solo operación)					s/c	\$0.00
12	Revisión de suspensión y dirección	(solo operación)					s/c	\$0.00
13	Revisión general de tuberías y mangueras	(solo operación)					s/c	\$0.00
14	Ajustar RPM	(solo operación)					s/c	\$0.00
15	Drenado y Cambio de solución de sistema de frenos y clutch	Solución	1	1	PRESTONE	\$3.00	s/c	\$3.00
16	Cambio de aceite de caja y corona.	Aceite	¼ galón	4	MOVIL	\$13.20	s/c	\$ 13.20
		Aceite	¼ galón	0	MOVIL	\$0.00	s/c	\$ -
TOTAL						\$61.95	\$0.00	\$61.95
TOTAL						\$197.28	\$0.00	\$197.28
TOTAL POR 1 VEHICULO						\$197.28	\$0.00	\$197.28

GRUPO CAM S.A. DE C.V.
EL SALVADOR C.A.
000777



ANEXO 8
FORMATO DE OFERTA ECONOMICA POR RUTINA Y POR GRUPO DE VEHICULOS
DETALLANDO LOS COSTOS EN LOS RUBOS DE SIMILARES
MANTENIMIENTOS PREVENTIVOS Y POR TIPO DE AUTOMOTOR
LICITACION PUBLICA N° LP-04/2018-CNR.

GUIA DE MANTENIMIENTO PREVENTIVO DE : 5,000 / 20,000 KILOMETROS RECORRIDOS MAS RUTINA ESPECIAL SEGÚN DETERMINE EL CNR

TIPO DE AUTOMOTOR :

TOYOTA	PICK-UP 4X2	VERDE	1998/2005	JTFED426600101 280	2L5569202	DIESEL
--------	-------------	-------	-----------	-----------------------	-----------	--------

Cor.	MANTTO. PREVENTIVO 1 Por 5,000 km. Recorridos	REPUESTOS LUBRICANTES MATERIALES (A)	UNIDAD	CANTIDAD A UTILIZAR	MARCA	PRECIO (A) (CANTIDAD TOTAL)	PRECIO DE MANO DE OBRA (B)	PRECIO TOTAL (A+B)
1	Cambio de aceite y filtro para aceite de motor.	Aceite 15 W 40	¼ galón	7	MOVIL	\$25.01	s/c	\$25.01
	Cambio de filtro de Aceite al motor	Filtro	1	1	FRAM/LUBER-FINER	\$4.05	s/c	\$4.05
2	Cambio de bujias (vehiculos gasolina)	N/A			DENSO	N/A	s/c	\$0.00
3	Cambio de filtro de aire	Filtro	1	1	FRAM/LORENZ	\$5.01	s/c	\$5.01
4	Cambio de filtro de combustible y drenado de trampa de agua (vehiculos diesel)	Filtro	1	1	FRAM/LUBER-FINER	\$3.80	s/c	\$3.80
5	Cambio de platino y condensador (si aplica solo en vehiculos gasolina)	N/A					s/c	\$0.00
6	Engrase General					s/c	s/c	\$0.00
7	Engrase de Baleros de bufas c/u	Grasa	1 Lb.		Abro/ lubriMatic	\$3.90	s/c	\$3.90
8	Revisión, regulación y limpieza de frenos	(solo operación)					s/c	\$0.00
9	Rotación de llantas	(solo operación)					s/c	\$0.00
10	Lavado de motor	(solo operación)					s/c	\$0.00
11	Revisión y ajuste de fajas	(solo operación)					s/c	\$0.00
12	Revisión del sistema eléctrico y luces en general (incluye batería)	(solo operación)					s/c	\$0.00
13	Revisión de suspensión y dirección	(solo operación)					s/c	\$0.00
14	Revisión general de tuberías y mangueras	(solo operación)					s/c	\$0.00
15	Ajustar RPM	(solo operación)					s/c	\$0.00
16	Cambio de refrigerante.	Refrigerante	1	1	Frezztone/ TopG	\$3.00	s/c	\$3.00
17	Drenado y Cambio de solución de sistema de frenos y clutch	Solucion	1	1	PRESTONE	\$3.00	s/c	\$3.00
18	Revisión de candelas incandescentes (vehiculos diesel)	(solo operación)			N/A		s/c	\$0.00
TOTALES						\$47.77	\$ -	\$47.77

N°	MANTTO. PREVENTIVO 2 Por 10,000 km. Recorridos	REPUESTOS LUBRICANTES MATERIALES (A)	UNIDAD	CANTIDAD A UTILIZAR	MARCA	PRECIO (A) (CANTIDAD TOTAL)	PRECIO DE MANO DE OBRA (B)	PRECIO TOTAL (A+B)
1	Cambio de aceite y filtro para aceite de motor.	Aceite 15 W 40	¼ galón	7	MOVIL	\$25.01	s/c	\$25.01
		Filtro	1	1	FRAM/LUBER-FINER	\$4.05	s/c	\$4.05
2	Limpieza y Calibración de bujias (vehiculos gasolina)	(solo operación)					s/c	\$0.00
3	Limpieza y Revisión de filtro de aire (si aplica)	(solo operación)					s/c	\$0.00
4	Limpieza de filtro de combustible (si aplica) o drenado de trampa de agua (vehiculos diesel)	(solo operación)					s/c	\$0.00
5	Revisión, regulación y limpieza de frenos	(solo operación)					s/c	\$0.00
6	Rotación de llantas	(solo operación)					s/c	\$0.00
7	Lavado de motor	(solo operación)					s/c	\$0.00
8	Revisión y ajuste de fajas	(solo operación)					s/c	\$0.00
9	Revisión del sistema eléctrico y luces en general (incluye batería)	(solo operación)					s/c	\$0.00
10	Revisión de suspensión y dirección	(solo operación)					s/c	\$0.00
11	Revisión general de tuberías y mangueras	(solo operación)					s/c	\$0.00
12	Ajustar RPM	(solo operación)					s/c	\$0.00
TOTALES						\$ 29.06	\$ -	\$ 29.06

GRUPO CAMISA DE C.V.
 EL SALVADOR C.A.

000776



10/10/2020

N°	MANTTO. PREVENTIVO 3 Por 15,000 km. Recorridos	REPUESTOS LUBRICANTES MATERIALES (A)	UNIDAD	CANTIDAD A UTILIZAR	MARCA	PRECIO (A) (CANTIDAD TOTAL)	PRECIO DE MANO DE OBRA (B)	PRECIO TOTAL (A+B)
1	Cambio de aceite y filtro para aceite de motor.	Aceite 15 W 40	¼ galón	7	MOVIL	\$25.01	s/c	\$25.01
		Filtro	1	1	FRAM/LUBER-FINER	\$4.05	s/c	\$4.05
2	Cambio de bujias	N/A			DENSO	N/A	s/c	\$0.00
3	Cambio de filtro de aire	Filtro	1	1	FRAM/LORENZ	\$5.01	s/c	\$5.01
4	Cambio de filtro de combustible y drenado de trampa de agua (vehículos diesel)	Filtro	1	1	FRAM/LUBER-FINER	\$3.80	s/c	\$3.80
5	Cambio de platino y condensador (si aplica solo en vehiculos gasolina)	N/A					s/c	\$0.00
6	Engrase General					s/c	s/c	\$0.00
7	Revisión, regulación y limpieza de frenos	(solo operación)					s/c	\$0.00
8	Rotación de llantas	(solo operación)					s/c	\$0.00
9	Lavado de motor	(solo operación)					s/c	\$0.00
10	Revisión y ajuste de fajas	(solo operación)					s/c	\$0.00
11	Revisión del sistema eléctrico y luces en general (incluye batería)	(solo operación)					s/c	\$0.00
12	Revisión de suspensión y dirección	(solo operación)					s/c	\$0.00
13	Revisión general de tuberías y mangueras	(solo operación)					s/c	\$0.00
14	Ajustar RPM	(solo operación)					s/c	\$0.00
15	Cambio de refrigerante.	Refrigerante	1	1	Frezztone/ TopG	\$3.00	s/c	\$3.00
16	Revisión de candelas incandescentes (vehículos diesel)	(solo operación)					s/c	\$0.00
TOTALES						\$ 40.87	\$ -	\$ 40.87

N°	MANTTO. PREVENTIVO 4 Por 20,000 km. Recorridos	REPUESTOS LUBRICANTES MATERIALES (A)	UNIDAD	CANTIDAD A UTILIZAR	MARCA	PRECIO (A) (CANTIDAD TOTAL)	PRECIO DE MANO DE OBRA (B)	PRECIO TOTAL (A+B)
1	Cambio de aceite y filtro para aceite de motor.	Aceite 15 W 40	¼ galón	7	MOVIL	\$25.01	s/c	\$25.01
		Filtro	1	1	FRAM/LUBER-FINER	\$4.05	s/c	\$4.05
2	Limpieza y Calibración de bujias (vehículos gasolina)	(solo operación)					s/c	\$0.00
3	Limpieza y Revisión de filtro de aire (si aplica)	(solo operación)					s/c	\$0.00
4	Limpieza de filtro de combustible (si aplica) o drenado de trampa de agua (vehículos diesel)	(solo operación)					s/c	\$0.00
5	Cambio de Pastillas de Frenos	Pastillas	Juego	1	united	\$22.11	s/c	\$22.11
6	Engrase de Baferos de bufas	Grasa	1 Lb.		Abro/ lubriMatic	\$3.90	s/c	\$3.90
7	Revisión, regulación y limpieza de frenos	(solo operación)					s/c	\$0.00
8	Rotación de llantas	(solo operación)					s/c	\$0.00
9	Lavado de motor	(solo operación)					s/c	\$0.00
10	Revisión y ajuste de fajas	(solo operación)					s/c	\$0.00
11	Revisión del sistema eléctrico y luces en general (incluye batería)	(solo operación)					s/c	\$0.00
12	Revisión de suspensión y dirección	(solo operación)					s/c	\$0.00
13	Revisión general de tuberías y mangueras	(solo operación)					s/c	\$0.00
14	Ajustar RPM	(solo operación)					s/c	\$0.00
15	Drenado y Cambio de solución de sistema de frenos y clutch	Solucion	1	1	PRESTONE	\$3.00	s/c	\$3.00
16	Cambio de aceite de caja y corona.	Aceite	¼ galón	4	MOVIL	\$13.20	s/c	\$13.20
		Aceite	¼ galón	3	MOVIL	\$10.70	s/c	\$10.70
TOTALES						\$ 81.97	\$ -	\$ 81.97
TOTAL POR UN VEHICULO						\$199.67	\$0.00	\$199.67
TOTAL POR 16 VEHICULOS						\$3,194.72	\$0.00	\$3,194.72

GRUPO CAMMESA DE C.V.
EL SALVADOR S.A.

000775



ANEXO 8
FORMATO DE OFERTA ECONOMICA POR RUTINA Y POR GRUPO DE VEHICULOS
DETALLANDO LOS COSTOS EN LOS RUBROS DE SIMILARES
MANTENIMIENTOS PREVENTIVOS Y POR TIPO DE AUTOMOTOR
LICITACION PUBLICA N° LP-04/2018-CNR.

GUIA DE MANTENIMIENTO PREVENTIVO DE : 5,000 / 20,000 KILOMETROS RECORRIDOS MAS RUTINA ESPECIAL SEGÚN DETERMINE EL CNR

TIPO DE AUTOMOTOR :

MAZDA	PICK UP 4X2/4	Gris Metalico	2003/2005/06	MM7UNY082003 73164	W9AT148464	DIESEL
-------	------------------	---------------	--------------	-----------------------	------------	--------

Cor.	MANTTO. PREVENTIVO 1 Por 5,000 km. Recorridos	REPUESTOS LUBRICANTES MATERIALES (A)	UNIDAD	CANTIDAD A UTILIZAR	MARCA	PRECIO (A) (CANTIDAD TOTAL)	PRECIO DE MANO DE OBRA (B)	PRECIO TOTAL (A+B)
1	Cambio de aceite y filtro para aceite de motor.	Aceite 15 W 40	¼ galón	6	MOVIL	\$21.42	s/c	\$21.42
	Cambio de filtro de Aceite al motor	Filtro	1	1	FRAM/LUBER-FINER	\$5.05	s/c	\$5.05
2	Cambio de bujias (vehiculos gasolina)	N/A			DENSO	N/A	s/c	\$0.00
3	Cambio de filtro de aire	Filtro	1	1	FRAM/LORENZ	\$6.30	s/c	\$6.30
4	Cambio de filtro de combustible y drenado de trampa de agua (vehiculos diesel)	Filtro	1	1	FRAM/LUBER-FINER	\$3.75	s/c	\$3.75
5	Cambio de platino y condensador (si aplica solo en vehiculos gasolina)	N/A					s/c	\$0.00
6	Engrase General					s/c	s/c	\$0.00
7	Engrase de Baleros de bufas c/u	Grasa	1 Lb.		Abro/ lubnMatic	\$3.90	s/c	\$3.90
8	Revisión, regulación y limpieza de frenos	(solo operación)					s/c	\$0.00
9	Rotación de llantas	(solo operación)					s/c	\$0.00
10	Lavado de motor	(solo operación)					s/c	\$0.00
11	Revisión y ajuste de fajas	(solo operación)					s/c	\$0.00
12	Revisión del sistema eléctrico y luces en general (incluye batería)	(solo operación)					s/c	\$0.00
13	Revisión de suspensión y dirección	(solo operación)					s/c	\$0.00
14	Revisión general de tuberías y mangueras	(solo operación)					s/c	\$0.00
15	Ajustar RPM	(solo operación)					s/c	\$0.00
16	Cambio de refrigerante.	Refrigerante	1	1	Frezztone/ TopG	\$3.00	s/c	\$3.00
17	Drenado y Cambio de solución de sistema de frenos y clutch	Solución	1	1	PRESTONE	\$3.00	s/c	\$3.00
18	Revisión de candelas incandescentes (vehiculos diesel)	(solo operación)			N/A		s/c	\$0.00
TOTALES						\$46.42	\$ -	\$46.42

N°	MANTTO. PREVENTIVO 2 Por 10,000 km. Recorridos	REPUESTOS LUBRICANTES MATERIALES (A)	UNIDAD	CANTIDAD A UTILIZAR	MARCA	PRECIO (A) (CANTIDAD TOTAL)	PRECIO DE MANO DE OBRA (B)	PRECIO TOTAL (A+B)
1	Cambio de aceite y filtro para aceite de motor.	Aceite 15 W 40	¼ galón	6	MOVIL	\$21.42	s/c	\$21.42
		Filtro	1	1	FRAM/LUBER-FINER	\$5.05	s/c	\$5.05
2	Limpieza y Calibración de bujias (vehiculos gasolina)	(solo operación)					s/c	\$0.00
3	Limpieza y Revisión de filtro de aire (si aplica)	(solo operación)					s/c	\$0.00
4	Limpieza de filtro de combustible (si aplica) o drenado de trampa de agua (vehiculos diesel)	(solo operación)					s/c	\$0.00
5	Revisión, regulación y limpieza de frenos	(solo operación)					s/c	\$0.00
6	Rotación de llantas	(solo operación)					s/c	\$0.00
7	Lavado de motor	(solo operación)					s/c	\$0.00
8	Revisión y ajuste de fajas	(solo operación)					s/c	\$0.00
9	Revisión del sistema eléctrico y luces en general (incluye batería)	(solo operación)					s/c	\$0.00
10	Revisión de suspensión y dirección	(solo operación)					s/c	\$0.00
11	Revisión general de tuberías y mangueras	(solo operación)					s/c	\$0.00
12	Ajustar RPM	(solo operación)					s/c	\$0.00
TOTALES						\$ 26.47	\$ -	\$ 26.47

GRUPO CAM... S.A. DE C.V.
 EL SALVADOR C.A.

000774



100
100
100

N°	MANTTO. PREVENTIVO 3 Por 15,000 km. Recorridos	REPUESTOS LUBRICANTES MATERIALES (A)	UNIDAD	CANTIDAD A UTILIZAR	MARCA	PRECIO (A) (CANTIDAD TOTAL)	PRECIO DE MANO DE OBRA (B)	PRECIO TOTAL (A+B)
1	Cambio de aceite y filtro para aceite de motor.	Aceite 15 W 40	¼ galón	6	MOVIL	\$21.42	s/c	\$21.42
		Filtro	1	1	FRAM/LUBER-FINER	\$5.05	s/c	\$5.05
2	Cambio de bujias	N/A			DENSO	N/A	s/c	\$0.00
3	Cambio de filtro de aire	Filtro	1	1	FRAM/LORENZ	\$6.30	s/c	\$6.30
4	Cambio de filtro de combustible y drenado de trampa de agua (vehículos diesel)	Filtro	1	1	FRAM/LUBER-FINER	\$3.75	s/c	\$3.75
5	Cambio de platino y condensador (si aplica solo en vehículos gasolina)	N/A					s/c	\$0.00
6	Engrase General					s/c	s/c	\$0.00
7	Revisión, regulación y limpieza de frenos	(solo operación)					s/c	\$0.00
8	Rotación de llantas	(solo operación)					s/c	\$0.00
9	Lavado de motor	(solo operación)					s/c	\$0.00
10	Revisión y ajuste de fajas	(solo operación)					s/c	\$0.00
11	Revisión del sistema eléctrico y luces en general (incluye batería)	(solo operación)					s/c	\$0.00
12	Revisión de suspensión y dirección	(solo operación)					s/c	\$0.00
13	Revisión general de tuberías y mangueras	(solo operación)					s/c	\$0.00
14	Ajustar RPM	(solo operación)					s/c	\$0.00
15	Cambio de refrigerante.	Refrigerante	1	1	Frezztone/ TopG	\$3.00	s/c	\$3.00
16	Revisión de candelas incandescentes (vehículos diesel)	(solo operación)					s/c	\$0.00
TOTALES						\$ 39.52	\$ -	\$ 39.52

N°	MANTTO. PREVENTIVO 4 Por 20,000 km. Recorridos	REPUESTOS LUBRICANTES MATERIALES (A)	UNIDAD	CANTIDAD A UTILIZAR	MARCA	PRECIO (A) (CANTIDAD TOTAL)	PRECIO DE MANO DE OBRA (B)	PRECIO TOTAL (A+B)
1	Cambio de aceite y filtro para aceite de motor.	Aceite 15 W 40	¼ galón	6	MOVIL	\$25.01	s/c	\$25.01
		Filtro	1	1	FRAM/LUBER-FINER	\$5.05	s/c	\$5.05
2	Limpieza y Calibración de bujias (vehículos gasolina)	(solo operación)					s/c	\$0.00
3	Limpieza y Revisión de filtro de aire (si aplica)	(solo operación)					s/c	\$0.00
4	Limpieza de filtro de combustible (si aplica) o drenado de trampa de agua (vehículos diesel)	(solo operación)					s/c	\$0.00
5	Cambio de Pastillas de Frenos	Pastillas	Juego	1	united	\$25.41	s/c	\$25.41
6	Engrase de Baleros de bufas	Grasa	1 Lb.		Abro/ lubriMatic	\$3.90	s/c	\$3.90
7	Revisión, regulación y limpieza de frenos	(solo operación)					s/c	\$0.00
8	Rotación de llantas	(solo operación)					s/c	\$0.00
9	Lavado de motor	(solo operación)					s/c	\$0.00
10	Revisión y ajuste de fajas	(solo operación)					s/c	\$0.00
11	Revisión del sistema eléctrico y luces en general (incluye batería)	(solo operación)					s/c	\$0.00
12	Revisión de suspensión y dirección	(solo operación)					s/c	\$0.00
13	Revisión general de tuberías y mangueras	(solo operación)					s/c	\$0.00
14	Ajustar RPM	(solo operación)					s/c	\$0.00
15	Drenado y Cambio de solución de sistema de frenos y clutch	Solución	1	1	PRESTONE	\$3.00	s/c	\$3.00
16	Cambio de aceite de caja y corona.	Aceite	¼ galón	6	MOVIL	\$17.70	s/c	\$17.70
		Aceite	¼ galón	5	MOVIL	\$15.70	s/c	\$15.70
TOTALES						\$ 95.77	\$ -	\$ 95.77
TOTAL POR UN VEHICULO						\$208.18	\$0.00	\$208.18
TOTAL POR 44 VEHICULOS						\$9,169.92	\$0.00	\$9,169.92

GRUPO GAMA S.A. DE C.V.
EL SALVADOR C.A.

000773

ANEXO 8
FORMATO DE OFERTA ECONOMICA POR RUTINA Y POR GRUPO DE VEHICULOS
DETALLANDO LOS COSTOS EN LOS RUBROS DE SIMILARES
MANTENIMIENTOS PREVENTIVOS Y POR TIPO DE AUTOMOTOR
LICITACION PUBLICA N° LP-04/2018-CNR.

GUIA DE MANTENIMIENTO PREVENTIVO DE : 5,000 / 20,000 KILOMETROS RECORRIDOS MAS RUTINA ESPECIAL SEGÚN DETERMINE EL CNR

TIPO DE AUTOMOTOR :

MAZDA	PICK UP BT-504X4 MTD	OCRE METALICO	2007/08	MM7UNYOW380647198	WLAT819308	DIESEL
-------	----------------------------	---------------	---------	-------------------	------------	--------

Cor.	MANTTO. PREVENTIVO 1 Por 5,000 km. Recorridos	REPUESTOS LUBRICANTES MATERIALES (A)	UNIDAD	CANTIDAD A UTILIZAR	MARCA	PRECIO (A) (CANTIDAD TOTAL)	PRECIO DE MANO DE OBRA (B)	PRECIO TOTAL (A+B)
1	Cambio de aceite y filtro para aceite de motor.	Aceite 15 W 40	¼ galón	6	MOVIL	\$21.42	s/c	\$21.42
	Cambio de filtro de Aceite al motor	Filtro	1	1	FRAM/LUBER-FINER	\$5.05	s/c	\$5.05
2	Cambio de bujias (vehiculos gasolina)	N/A			DENSO	N/A	s/c	\$0.00
3	Cambio de filtro de aire	Filtro	1	1	FRAM/LORENZ	\$6.30	s/c	\$6.30
4	Cambio de filtro de combustible y drenado de trampa de agua (vehiculos diesel)	Filtro	1	1	FRAM/LUBER-FINER	\$3.75	s/c	\$3.75
5	Cambio de platino y condensador (si aplica solo en vehiculos gasolina)	N/A					s/c	\$0.00
6	Engrase General					s/c	s/c	\$0.00
7	Engrase de Baleros de bufas c/u	Grasa	1 Lb.		Abro/ lubnMatic	\$3.90	s/c	\$3.90
8	Revisión, regulación y limpieza de frenos	(solo operación)					s/c	\$0.00
9	Rotación de llantas	(solo operación)					s/c	\$0.00
10	Lavado de motor	(solo operación)					s/c	\$0.00
11	Revisión y ajuste de fajas	(solo operación)					s/c	\$0.00
12	Revisión del sistema eléctrico y luces en general (incluye batería)	(solo operación)					s/c	\$0.00
13	Revisión de suspensión y dirección	(solo operación)					s/c	\$0.00
14	Revisión general de tuberías y mangueras	(solo operación)					s/c	\$0.00
15	Ajustar RPM	(solo operación)					s/c	\$0.00
16	Cambio de refrigerante.	Refrigerante	1	1	Frezztone/ TopG	\$3.00	s/c	\$3.00
17	Drenado y Cambio de solución de sistema de frenos y clutch	Solucion	1	1	PRESTONE	\$3.00	s/c	\$3.00
18	Revisión de candelas incandescentes (vehiculos diesel)	(solo operación)			N/A		s/c	\$0.00
TOTALES						\$46.42	\$ -	\$46.42

N°	MANTTO. PREVENTIVO 2 Por 10,000 km. Recorridos	REPUESTOS LUBRICANTES MATERIALES (A)	UNIDAD	CANTIDAD A UTILIZAR	MARCA	PRECIO (A) (CANTIDAD TOTAL)	PRECIO DE MANO DE OBRA (B)	PRECIO TOTAL (A+B)
1	Cambio de aceite y filtro para aceite de motor.	Aceite 15 W 40	¼ galón	6	MOVIL	\$21.42	s/c	\$21.42
		Filtro	1	1	FRAM/LUBER-FINER	\$5.05	s/c	\$5.05
2	Limpieza y Calibración de bujias (vehiculos gasolina)	(solo operación)					s/c	\$0.00
3	Limpieza y Revisión de filtro de aire (si aplica)	(solo operación)					s/c	\$0.00
4	Limpieza de filtro de combustible (si aplica) o drenado de trampa de agua (vehiculos diesel)	(solo operación)					s/c	\$0.00
5	Revisión, regulación y limpieza de frenos	(solo operación)					s/c	\$0.00
6	Rotación de llantas	(solo operación)					s/c	\$0.00
7	Lavado de motor	(solo operación)					s/c	\$0.00
8	Revisión y ajuste de fajas	(solo operación)					s/c	\$0.00
9	Revisión del sistema eléctrico y luces en general (incluye batería)	(solo operación)					s/c	\$0.00
10	Revisión de suspensión y dirección	(solo operación)					s/c	\$0.00
11	Revisión general de tuberías y mangueras	(solo operación)					s/c	\$0.00
12	Ajustar RPM	(solo operación)					s/c	\$0.00
TOTALES						\$ 26.47	\$ -	\$ 26.47

GRUPO CAM S.A. DE C.V.
 EL SALVADOR C.A.

000772

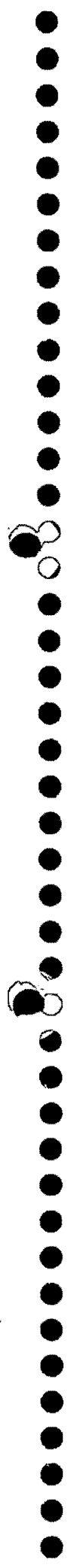

N°	MANTTO. PREVENTIVO 3 Por 15,000 km. Recorridos	REPUESTOS LUBRICANTES MATERIALES (A)	UNIDAD	CANTIDAD A UTILIZAR	MARCA	PRECIO (A) (CANTIDAD TOTAL)	PRECIO DE MANO DE OBRA (B)	PRECIO TOTAL (A+B)
1	Cambio de aceite y filtro para aceite de motor.	Aceite 15 W 40	¼ galón	6	MOVIL	\$21.42	s/c	\$21.42
		Filtro	1	1	FRAM/LUBER-FINER	\$5.05	s/c	\$5.05
2	Cambio de bujías	N/A			DENSO	N/A	s/c	\$0.00
3	Cambio de filtro de aire	Filtro	1	1	FRAM/LORENZ	\$6.30	s/c	\$6.30
4	Cambio de filtro de combustible y drenado de trampa de agua (vehículos diesel)	Filtro	1	1	FRAM/LUBER-FINER	\$3.75	s/c	\$3.75
5	Cambio de platino y condensador (si aplica solo en vehículos gasolina)	N/A					s/c	\$0.00
6	Engrase General					s/c	s/c	\$0.00
7	Revisión, regulación y limpieza de frenos	(solo operación)					s/c	\$0.00
8	Rotación de llantas	(solo operación)					s/c	\$0.00
9	Lavado de motor	(solo operación)					s/c	\$0.00
10	Revisión y ajuste de fajas	(solo operación)					s/c	\$0.00
11	Revisión del sistema eléctrico y luces en general (incluye batería)	(solo operación)					s/c	\$0.00
12	Revisión de suspensión y dirección	(solo operación)					s/c	\$0.00
13	Revisión general de tuberías y mangueras	(solo operación)					s/c	\$0.00
14	Ajustar RPM	(solo operación)					s/c	\$0.00
15	Cambio de refrigerante.	Refrigerante	1	1	Frezztone/ TopG	\$3.00	s/c	\$3.00
16	Revisión de candelas incandescentes (vehículos diesel)	(solo operación)					s/c	\$0.00
TOTALES						\$ 39.52	\$ -	\$ 39.52

N°	MANTTO. PREVENTIVO 4 Por 20,000 km. Recorridos	REPUESTOS LUBRICANTES MATERIALES (A)	UNIDAD	CANTIDAD A UTILIZAR	MARCA	PRECIO (A) (CANTIDAD TOTAL)	PRECIO DE MANO DE OBRA (B)	PRECIO TOTAL (A+B)
1	Cambio de aceite y filtro para aceite de motor.	Aceite 15 W 40	¼ galón	6	MOVIL	\$25.01	s/c	\$25.01
		Filtro	1	1	FRAM/LUBER-FINER	\$5.05	s/c	\$5.05
2	Limpieza y Calibración de bujías (vehículos gasolina)	(solo operación)					s/c	\$0.00
3	Limpieza y Revisión de filtro de aire (si aplica)	(solo operación)					s/c	\$0.00
4	Limpieza de filtro de combustible (si aplica) o drenado de trampa de agua (vehículos diesel)	(solo operación)					s/c	\$0.00
5	Cambio de Pastillas de Frenos	Pastillas	Juego	1	united	\$25.41	s/c	\$25.41
6	Engrase de Baleros de bufas	Grasa	1 Lb.		Abro/ lubriMatic	\$3.90	s/c	\$3.90
7	Revisión, regulación y limpieza de frenos	(solo operación)					s/c	\$0.00
8	Rotación de llantas	(solo operación)					s/c	\$0.00
9	Lavado de motor	(solo operación)					s/c	\$0.00
10	Revisión y ajuste de fajas	(solo operación)					s/c	\$0.00
11	Revisión del sistema eléctrico y luces en general (incluye batería)	(solo operación)					s/c	\$0.00
12	Revisión de suspensión y dirección	(solo operación)					s/c	\$0.00
13	Revisión general de tuberías y mangueras	(solo operación)					s/c	\$0.00
14	Ajustar RPM	(solo operación)					s/c	\$0.00
15	Drenado y Cambio de solución de sistema de frenos y clutch	Solucion	1	1	PRESTONE	\$3.00	s/c	\$3.00
16	Cambio de aceite de caja y corona.	Aceite	¼ galón	6	MOVIL	\$17.70	s/c	\$17.70
		Aceite	¼ galón	5	MOVIL	\$15.70	s/c	\$15.70
TOTALES						\$ 95.77	\$ -	\$ 95.77
TOTAL POR UN VEHICULO						\$208.18	\$0.00	\$208.18
TOTAL POR 9 VEHICULOS						\$1,873.62	\$0.00	\$1,873.62

GRUPO CAM S.A. DE C.V.
 FI SALVADOR S.A.

000771



ANEXO 8
FORMATO DE OFERTA ECONOMICA POR RUTINA Y POR GRUPO DE VEHICULOS
DETALLANDO LOS COSTOS EN LOS RUBOS DE SIMILARES
MANTENIMIENTOS PREVENTIVOS Y POR TIPO DE AUTOMOTOR
LICITACION PUBLICA N° LP-04/2018-CNR.

GUIA DE MANTENIMIENTO PREVENTIVO DE : 5,000 / 20,000 KILOMETROS RECORRIDOS MAS RUTINA ESPECIAL SEGÚN DETERMINE EL CNR

TIPO DE AUTOMOTOR :

MAZDA	MICROBUS E2200	BLANCO	2000/07	JM7SKY02100101890	801400	DIESEL
-------	----------------	--------	---------	-------------------	--------	--------

Cor.	MANTTO. PREVENTIVO 1 Por 5,000 km. Recorridos	REPUESTOS LUBRICANTES MATERIALES (A)	UNIDAD	CANTIDAD A UTILIZAR	MARCA	PRECIO (A) (CANTIDAD TOTAL)	PRECIO DE MANO DE OBRA (B)	PRECIO TOTAL (A+B)
1	Cambio de aceite y filtro para aceite de motor.	Aceite 15 W 40	¼ galón	6	MOVIL	\$21.42	s/c	\$21.42
	Cambio de filtro de Aceite al motor	Filtro	1	1	FRAM/LUBER-FINER	\$5.80	s/c	\$5.80
2	Cambio de bujias (vehiculos gasolina)	N/A			DENSO	N/A	s/c	\$0.00
3	Cambio de filtro de aire	Filtro	1	1	FRAM/LORENZ	\$9.50	s/c	\$9.50
4	Cambio de filtro de combustible y drenado de trampa de agua (vehiculos diesel)	Filtro	1	1	FRAM/LUBER-FINER	\$6.10	s/c	\$6.10
5	Cambio de platino y condensador (si aplica solo en vehiculos gasolina)	N/A					s/c	\$0.00
6	Engrase General					s/c	s/c	\$0.00
7	Engrase de Baleros de bufas c/u	Grasa	1 Lb.		Abro/ lubriMatic	\$3.90	s/c	\$3.90
8	Revisión, regulación y limpieza de frenos	(solo operación)					s/c	\$0.00
9	Rotación de llantas	(solo operación)					s/c	\$0.00
10	Lavado de motor	(solo operación)					s/c	\$0.00
11	Revisión y ajuste de fajas	(solo operación)					s/c	\$0.00
12	Revisión del sistema eléctrico y luces en general (incluye batería)	(solo operación)					s/c	\$0.00
13	Revisión de suspensión y dirección	(solo operación)					s/c	\$0.00
14	Revisión general de tuberías y mangueras	(solo operación)					s/c	\$0.00
15	Ajustar RPM	(solo operación)					s/c	\$0.00
16	Cambio de refrigerante.	Refrigerante	1	1	Frezzone/ TopG	\$3.00	s/c	\$3.00
17	Drenado y Cambio de solución de sistema de frenos y clutch	Solucion	1	1	PRESTONE	\$3.00	s/c	\$3.00
18	Revisión de candelas incandescentes (vehiculos diesel)	(solo operación)			N/A		s/c	\$0.00
TOTALES						\$52.72	\$ -	\$52.72

N°	MANTTO. PREVENTIVO 2 Por 10,000 km. Recorridos	REPUESTOS LUBRICANTES MATERIALES (A)	UNIDAD	CANTIDAD A UTILIZAR	MARCA	PRECIO (A) (CANTIDAD TOTAL)	PRECIO DE MANO DE OBRA (B)	PRECIO TOTAL (A+B)
1	Cambio de aceite y filtro para aceite de motor.	Aceite 15 W 40	¼ galón	6	MOVIL	\$21.42	s/c	\$21.42
		Filtro	1	1	FRAM/LUBER-FINER	\$5.80	s/c	\$5.80
2	Limpieza y Calibración de bujias (vehiculos gasolina)	(solo operación)					s/c	\$0.00
3	Limpieza y Revisión de filtro de aire (si aplica)	(solo operación)					s/c	\$0.00
4	Limpieza de filtro de combustible (si aplica) o drenado de trampa de agua (vehiculos diesel)	(solo operación)					s/c	\$0.00
5	Revisión, regulación y limpieza de frenos	(solo operación)					s/c	\$0.00
6	Rotación de llantas	(solo operación)					s/c	\$0.00
7	Lavado de motor	(solo operación)					s/c	\$0.00
8	Revisión y ajuste de fajas	(solo operación)					s/c	\$0.00
9	Revisión del sistema eléctrico y luces en general (incluye batería)	(solo operación)					s/c	\$0.00
10	Revisión de suspensión y dirección	(solo operación)					s/c	\$0.00
11	Revisión general de tuberías y mangueras	(solo operación)					s/c	\$0.00
12	Ajustar RPM	(solo operación)					s/c	\$0.00
TOTALES						\$ 27.22	\$ -	\$ 27.22

GRUPO CAMI S.A. DE C.V.
 EL SALVADOR S.A.

000770



1000
1000

1000
1000

N°	MANTTO. PREVENTIVO 3 Por 15,000 km. Recorridos	REPUESTOS LUBRICANTES MATERIALES (A)	UNIDAD	CANTIDAD A UTILIZAR	MARCA	PRECIO (A) (CANTIDAD TOTAL)	PRECIO DE MANO DE OBRA (B)	PRECIO TOTAL (A+B)
1	Cambio de aceite y filtro para aceite de motor.	Aceite 15 W 40	¼ galón	6	MOVIL	\$21.42	s/c	\$21.42
		Filtro	1	1	FRAM/LUBER-FINER	\$5.80	s/c	\$5.80
2	Cambio de bujias	N/A			DENSO	N/A	s/c	\$0.00
3	Cambio de filtro de aire	Filtro	1	1	FRAM/LORENZ	\$9.50	s/c	\$9.50
4	Cambio de filtro de combustible y drenado de trampa de agua (vehículos diesel)	Filtro	1	1	FRAM/LUBER-FINER	\$6.10	s/c	\$6.10
5	Cambio de platino y condensador (si aplica solo en vehículos gasolina)	N/A					s/c	\$0.00
6	Engrase General					s/c	s/c	\$0.00
7	Revisión, regulación y limpieza de frenos	(solo operación)					s/c	\$0.00
8	Rotación de llantas	(solo operación)					s/c	\$0.00
9	Lavado de motor	(solo operación)					s/c	\$0.00
10	Revisión y ajuste de fajas	(solo operación)					s/c	\$0.00
11	Revisión del sistema eléctrico y luces en general (incluye batería)	(solo operación)					s/c	\$0.00
12	Revisión de suspensión y dirección	(solo operación)					s/c	\$0.00
13	Revisión general de tuberías y mangueras	(solo operación)					s/c	\$0.00
14	Ajustar RPM	(solo operación)					s/c	\$0.00
15	Cambio de refrigerante.	Refrigerante	1	1	Frezztone/ TopG	\$3.00	s/c	\$3.00
16	Revisión de candelas incandescentes (vehículos diesel)	(solo operación)					s/c	\$0.00
TOTALES						\$ 45.82	\$ -	\$ 45.82

N°	MANTTO. PREVENTIVO 4 Por 20,000 km. Recorridos	REPUESTOS LUBRICANTES MATERIALES (A)	UNIDAD	CANTIDAD A UTILIZAR	MARCA	PRECIO (A) (CANTIDAD TOTAL)	PRECIO DE MANO DE OBRA (B)	PRECIO TOTAL (A+B)
1	Cambio de aceite y filtro para aceite de motor.	Aceite 15 W 40	¼ galón	6	MOVIL	\$21.42	s/c	\$21.42
		Filtro	1	1	FRAM/LUBER-FINER	\$5.80	s/c	\$5.80
2	Limpieza y Calibración de bujias (vehículos gasolina)	(solo operación)					s/c	\$0.00
3	Limpieza y Revisión de filtro de aire (si aplica)	(solo operación)					s/c	\$0.00
4	Limpieza de filtro de combustible (si aplica) o drenado de trampa de agua (vehículos diesel)	(solo operación)					s/c	\$0.00
5	Cambio de Pastillas de Frenos	Pastillas	Juego	1	united	\$21.05	s/c	\$21.05
6	Engrase de Baleros de bufas	Grasa	1 Lb.		Abro/ lubriMatic	\$3.90	s/c	\$3.90
7	Revisión, regulación y limpieza de frenos	(solo operación)					s/c	\$0.00
8	Rotación de llantas	(solo operación)					s/c	\$0.00
9	Lavado de motor	(solo operación)					s/c	\$0.00
10	Revisión y ajuste de fajas	(solo operación)					s/c	\$0.00
11	Revisión del sistema eléctrico y luces en general (incluye batería)	(solo operación)					s/c	\$0.00
12	Revisión de suspensión y dirección	(solo operación)					s/c	\$0.00
13	Revisión general de tuberías y mangueras	(solo operación)					s/c	\$0.00
14	Ajustar RPM	(solo operación)					s/c	\$0.00
15	Drenado y Cambio de solución de sistema de frenos y clutch	Solucion	1	1	PRESTONE	\$3.00	s/c	\$3.00
16	Cambio de aceite de caja y corona.	Aceite	¼ galón	4	MOVIL	\$11.80	s/c	\$11.80
		Aceite	¼ galón	4	MOVIL	\$12.56	s/c	\$12.56
TOTALES						\$ 79.53	\$ -	\$ 79.53
TOTAL POR UN VEHICULO						\$205.29	\$0.00	\$205.29
TOTAL POR 4 VEHICULOS						\$821.16	\$0.00	\$821.16

GRUPO CAMI S.A DE C.V.
FI SALVADOR S.A

000769

ANEXO 8
FORMATO DE OFERTA ECONOMICA POR RUTINA Y POR GRUPO DE VEHICULOS
DETALLANDO LOS COSTOS EN LOS RUBROS DE SIMILARES
MANTENIMIENTOS PREVENTIVOS Y POR TIPO DE AUTOMOTOR
LICITACION PUBLICA N° LP-04/2018-CNR.

GUIA DE MANTENIMIENTO PREVENTIVO DE : 5,000 / 20,000 KILOMETROS RECORRIDOS MAS RUTINA ESPECIAL SEGÚN DETERMINE EL CNR

TIPO DE AUTOMOTOR :

ISUZU	PICK-UP	ROJO	98	JAATFS55HW71 003676	462831	DIESEL
-------	---------	------	----	------------------------	--------	--------

Cor.	MANTTO. PREVENTIVO 1 Por 5,000 km. Recorridos	REPUESTOS LUBRICANTES MATERIALES (A)	UNIDAD	CANTIDAD A UTILIZAR	MARCA	PRECIO (A) (CANTIDAD TOTAL)	PRECIO DE MANO DE OBRA (B)	PRECIO TOTAL (A+B)
1	Cambio de aceite y filtro para aceite de motor.	Aceite 15 W 40	¼ galón	7	MOVIL	\$25.01	s/c	\$25.01
	Cambio de filtro de Aceite al motor	Filtro	1	1	FRAM/LUBER-FINER DENSO	\$8.70	s/c	\$8.70
2	Cambio de bujias (vehiculos gasolina)	N/A				N/A	s/c	\$0.00
3	Cambio de filtro de aire	Filtro	1	1	FRAM/LORENZ	\$15.58	s/c	\$15.58
4	Cambio de filtro de combustible y drenado de trampa de agua (vehiculos diesel)	Filtro	1	1	FRAM/LUBER-FINER	\$10.10	s/c	\$10.10
5	Cambio de platino y condensador (si aplica solo en vehiculos gasolina)	N/A					s/c	\$0.00
6	Engrase General					s/c	s/c	\$0.00
7	Engrase de Baleros de bufas c/u	Grasa	1 Lb.		Abro/ lubriMatic	\$3.90	s/c	\$3.90
8	Revisión, regulación y limpieza de frenos	(solo operación)					s/c	\$0.00
9	Rotación de llantas	(solo operación)					s/c	\$0.00
10	Lavado de motor	(solo operación)					s/c	\$0.00
11	Revisión y ajuste de fajas	(solo operación)					s/c	\$0.00
12	Revisión del sistema eléctrico y luces en general (incluye batería)	(solo operación)					s/c	\$0.00
13	Revisión de suspensión y dirección	(solo operación)					s/c	\$0.00
14	Revisión general de tuberías y mangueras	(solo operación)					s/c	\$0.00
15	Ajustar RPM	(solo operación)					s/c	\$0.00
16	Cambio de refrigerante.	Refrigerante	1	1	Frezztone/ TopG	\$3.00	s/c	\$3.00
17	Drenado y Cambio de solución de sistema de frenos y clutch	Solucion	1	1	PRESTONE	\$3.00	s/c	\$3.00
18	Revisión de candelas incandescentes (vehículos diesel)	(solo operación)			N/A		s/c	\$0.00
TOTALES						\$69.29	\$ -	\$69.29

N°	MANTTO. PREVENTIVO 2 Por 10,000 km. Recorridos	REPUESTOS LUBRICANTES MATERIALES (A)	UNIDAD	CANTIDAD A UTILIZAR	MARCA	PRECIO (A) (CANTIDAD TOTAL)	PRECIO DE MANO DE OBRA (B)	PRECIO TOTAL (A+B)
1	Cambio de aceite y filtro para aceite de motor.	Aceite 20 W 50	¼ galón	8	MOVIL	\$25.01	s/c	\$25.01
		Filtro	1	1	FRAM/LUBER-FINER	\$8.70	s/c	\$8.70
2	Limpieza y Calibración de bujias (vehiculos gasolina)	(solo operación)					s/c	\$0.00
3	Limpieza y Revisión de filtro de aire (si aplica)	(solo operación)					s/c	\$0.00
4	Limpieza de filtro de combustible (si aplica) o drenado de trampa de agua (vehiculos diesel)	(solo operación)					s/c	\$0.00
5	Revisión, regulación y limpieza de frenos	(solo operación)					s/c	\$0.00
6	Rotación de llantas	(solo operación)					s/c	\$0.00
7	Lavado de motor	(solo operación)					s/c	\$0.00
8	Revisión y ajuste de fajas	(solo operación)					s/c	\$0.00
9	Revisión del sistema eléctrico y luces en general (incluye batería)	(solo operación)					s/c	\$0.00
10	Revisión de suspensión y dirección	(solo operación)					s/c	\$0.00
11	Revisión general de tuberías y mangueras	(solo operación)					s/c	\$0.00
12	Ajustar RPM	(solo operación)					s/c	\$0.00
TOTALES						\$ 33.71	\$ -	\$ 33.71

GRUPO CAMISA DE C.V.
 EN SALVADOR S.A.

000768



1
2
3
4
5
6
7
8
9
10
11
12
13
14
15
16
17
18
19
20
21
22
23
24
25
26
27
28
29
30
31
32
33
34
35
36
37
38
39
40
41
42
43
44
45
46
47
48
49
50
51
52
53
54
55
56
57
58
59
60
61
62
63
64
65
66
67
68
69
70
71
72
73
74
75
76
77
78
79
80
81
82
83
84
85
86
87
88
89
90
91
92
93
94
95
96
97
98
99
100

N°	MANTTO. PREVENTIVO 3 Por 15,000 km. Recorridos	REPUESTOS LUBRICANTES MATERIALES (A)	UNIDAD	CANTIDAD A UTILIZAR	MARCA	PRECIO (A) (CANTIDAD TOTAL)	PRECIO DE MANO DE OBRA (B)	PRECIO TOTAL (A+B)
1	Cambio de aceite y filtro para aceite de motor.	Aceite 20 W 50	¼ galón	8	MOVIL	\$25.01	s/c	\$25.01
		Filtro	1	1	FRAM/LUBER-FINER	\$8.70	s/c	\$8.70
2	Cambio de bujias	N/A			DENSO	N/A	s/c	\$0.00
3	Cambio de filtro de aire	Filtro	1	1	FRAM/LORENZ	\$15.58	s/c	\$15.58
4	Cambio de filtro de combustible y drenado de trampa de agua (vehiculos diesel)	Filtro	1	1	FRAM/LUBER-FINER	\$10.10	s/c	\$10.10
5	Cambio de platino y condensador (si aplica solo en vehiculos gasolina)	N/A					s/c	\$0.00
6	Engrase General					s/c	s/c	\$0.00
7	Revisión, regulación y limpieza de frenos	(solo operación)					s/c	\$0.00
8	Rotación de llantas	(solo operación)					s/c	\$0.00
9	Lavado de motor	(solo operación)					s/c	\$0.00
10	Revisión y ajuste de fajas	(solo operación)					s/c	\$0.00
11	Revisión del sistema eléctrico y luces en general (incluye batería)	(solo operación)					s/c	\$0.00
12	Revisión de suspensión y dirección	(solo operación)					s/c	\$0.00
13	Revisión general de tuberías y mangueras	(solo operación)					s/c	\$0.00
14	Ajustar RPM	(solo operación)					s/c	\$0.00
15	Cambio de refrigerante.	Refrigerante	1	1	Frezztone/ TopG	\$3.00	s/c	\$3.00
16	Revisión de candelas incandescentes (vehiculos diesel)	(solo operación)					s/c	\$0.00
TOTALES						\$ 62.39	\$ -	\$ 62.39

N°	MANTTO. PREVENTIVO 4 Por 20,000 km. Recorridos	REPUESTOS LUBRICANTES MATERIALES (A)	UNIDAD	CANTIDAD A UTILIZAR	MARCA	PRECIO (A) (CANTIDAD TOTAL)	PRECIO DE MANO DE OBRA (B)	PRECIO TOTAL (A+B)
1	Cambio de aceite y filtro para aceite de motor.	Aceite 20 W 50	¼ galón	8	MOVIL	\$25.01	s/c	\$25.01
		Filtro	1	1	FRAM/LUBER-FINER	\$8.70	s/c	\$8.70
2	Limpieza y Calibración de bujias (vehiculos gasolina)	(solo operación)					s/c	\$0.00
3	Limpieza y Revisión de filtro de aire (si aplica)	(solo operación)					s/c	\$0.00
4	Limpieza de filtro de combustible (si aplica) o drenado de trampa de agua (vehiculos diesel)	(solo operación)					s/c	\$0.00
5	Cambio de Pastillas de Frenos	Pastillas	Juego	1	united	\$29.10	s/c	\$29.10
6	Engrase de Baleros de bufas	Grasa	1 Lb.		Abro/ lubriMatic	\$3.90	s/c	\$3.90
7	Revisión, regulación y limpieza de frenos	(solo operación)					s/c	\$0.00
8	Rotación de llantas	(solo operación)					s/c	\$0.00
9	Lavado de motor	(solo operación)					s/c	\$0.00
10	Revisión y ajuste de fajas	(solo operación)					s/c	\$0.00
11	Revisión del sistema eléctrico y luces en general (incluye batería)	(solo operación)					s/c	\$0.00
12	Revisión de suspensión y dirección	(solo operación)					s/c	\$0.00
13	Revisión general de tuberías y mangueras	(solo operación)					s/c	\$0.00
14	Ajustar RPM	(solo operación)					s/c	\$0.00
15	Drenado y Cambio de solución de sistema de frenos y clutch	Solucion	1	1	PRESTONE	\$3.00	s/c	\$3.00
16	Cambio de aceite de caja y corona.	Aceite	¼ galón	3	MOVIL	\$8.85	s/c	\$8.85
		Aceite	¼ galón	4	MOVIL	\$12.56	s/c	\$12.56
TOTALES						\$ 91.12	\$ -	\$ 91.12
TOTAL POR UN VEHICULO						\$256.51	\$0.00	\$256.51
TOTAL POR 1 VEHICULO						\$256.51	\$0.00	\$256.51

GRUPO GAMA S.A. DE C.V.
EL SALVADOR S.A.

000767

ANEXO 8
FORMATO DE OFERTA ECONOMICA POR RUTINA Y POR GRUPO DE VEHICULOS
DETALLANDO LOS COSTOS EN LOS RUBROS DE SIMILARES
MANTENIMIENTOS PREVENTIVOS Y POR TIPO DE AUTOMOTOR
LICITACION PUBLICA N° LP-04/2018-CNR.

GUIA DE MANTENIMIENTO PREVENTIVO DE : 5,000 / 20,000 KILOMETROS RECORRIDOS MAS RUTINA ESPECIAL SEGÚN DETERMINE EL CNR

TIPO DE AUTOMOTOR :

TOYOTA	Landcruiser	Gris	95	N/T	3L-3739433	DIESEL
--------	-------------	------	----	-----	------------	--------

Cor.	MANTTO. PREVENTIVO 1 Por 5,000 km. Recorridos	REPUESTOS LUBRICANTES MATERIALES (A)	UNIDAD	CANTIDAD A UTILIZAR	MARCA	PRECIO (A) (CANTIDAD TOTAL)	PRECIO DE MANO DE OBRA (B)	PRECIO TOTAL (A+B)
1	Cambio de aceite y filtro para aceite de motor.	Aceite 15 W 40	¼ galón	7	MOVIL	\$25.01	s/c	\$25.01
	Cambio de filtro de Aceite al motor	Filtro	1	1	FRAM/LUBER-FINER	\$5.10	s/c	\$5.10
2	Cambio de bujias (vehiculos gasolina)	N/A			DENSO	N/A	s/c	\$0.00
3	Cambio de filtro de aire	Filtro	1	1	FRAM/LORENZ	\$6.81	s/c	\$6.81
4	Cambio de filtro de combustible y drenado de trampa de agua (vehiculos diesel)	Filtro	1	1	FRAM/LUBER-FINER	\$4.01	s/c	\$4.01
5	Cambio de platino y condensador (si aplica solo en vehiculos gasolina)	N/A					s/c	\$0.00
6	Engrase General					s/c	s/c	\$0.00
7	Engrase de Baleros de bufas c/u	Grasa	1 Lb.		Abro/ lubriMatic	\$3.90	s/c	\$3.90
8	Revisión, regulación y limpieza de frenos	(solo operación)					s/c	\$0.00
9	Rotación de llantas	(solo operación)					s/c	\$0.00
10	Lavado de motor	(solo operación)					s/c	\$0.00
11	Revisión y ajuste de fajas	(solo operación)					s/c	\$0.00
12	Revisión del sistema eléctrico y luces en general (incluye batería)	(solo operación)					s/c	\$0.00
13	Revisión de suspensión y dirección	(solo operación)					s/c	\$0.00
14	Revisión general de tuberías y mangueras	(solo operación)					s/c	\$0.00
15	Ajustar RPM	(solo operación)					s/c	\$0.00
16	Cambio de refrigerante.	Refrigerante	1	1	Frezztone/ TopG	\$3.00	s/c	\$3.00
17	Drenado y Cambio de solución de sistema de frenos y clutch	Solución	1	1	PRESTONE	\$3.00	s/c	\$3.00
18	Revisión de candelas incandescentes (vehículos diesel)	(solo operación)			N/A		s/c	\$0.00
TOTALES						\$50.83	\$ -	\$50.83

N°	MANTTO. PREVENTIVO 2 Por 10,000 km. Recorridos	REPUESTOS LUBRICANTES MATERIALES (A)	UNIDAD	CANTIDAD A UTILIZAR	MARCA	PRECIO (A) (CANTIDAD TOTAL)	PRECIO DE MANO DE OBRA (B)	PRECIO TOTAL (A+B)
1	Cambio de aceite y filtro para aceite de motor.	Aceite 20 W 50	¼ galón	7	MOVIL	\$25.01	s/c	\$25.01
		Filtro	1	1	FRAM/LUBER-FINER	\$5.10	s/c	\$5.10
2	Limpieza y Calibración de bujias (vehiculos gasolina)	(solo operación)					s/c	\$0.00
3	Limpieza y Revisión de filtro de aire (si aplica)	(solo operación)					s/c	\$0.00
4	Limpieza de filtro de combustible (si aplica) o drenado de trampa de agua (vehiculos diesel)	(solo operación)					s/c	\$0.00
5	Revisión, regulación y limpieza de frenos	(solo operación)					s/c	\$0.00
6	Rotación de llantas	(solo operación)					s/c	\$0.00
7	Lavado de motor	(solo operación)					s/c	\$0.00
8	Revisión y ajuste de fajas	(solo operación)					s/c	\$0.00
9	Revisión del sistema eléctrico y luces en general (incluye batería)	(solo operación)					s/c	\$0.00
10	Revisión de suspensión y dirección	(solo operación)					s/c	\$0.00
11	Revisión general de tuberías y mangueras	(solo operación)					s/c	\$0.00
12	Ajustar RPM	(solo operación)					s/c	\$0.00
TOTALES						\$ 30.11	\$ -	\$ 30.11

GRUPO CAMI S.A DE C. A.
 EL SALVADOR S.A.

000766

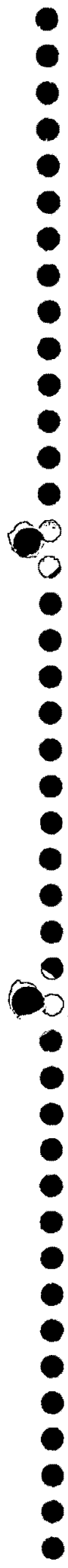

111

111

111

N°	MANTTO. PREVENTIVO 3 Por 15,000 km. Recorridos	REPUESTOS LUBRICANTES MATERIALES (A)	UNIDAD	CANTIDAD A UTILIZAR	MARCA	PRECIO (A) (CANTIDAD TOTAL)	PRECIO DE MANO DE OBRA (B)	PRECIO TOTAL (A+B)
1	Cambio de aceite y filtro para aceite de motor.	Aceite 20 W 50	¼ galón	7	MOVIL	\$25.01	s/c	\$25.01
		Filtro	1	1	FRAM/LUBER-FINER	\$5.10	s/c	\$5.10
2	Cambio de bujias	N/A			DENSO	N/A	s/c	\$0.00
3	Cambio de filtro de aire	Filtro	1	1	FRAM/LORENZ	\$6.81	s/c	\$6.81
4	Cambio de filtro de combustible y drenado de trampa de agua (vehículos diesel)	Filtro	1	1	FRAM/LUBER-FINER	\$4.01	s/c	\$4.01
5	Cambio de plato y condensador (si aplica solo en vehículos gasolina)	N/A					s/c	\$0.00
6	Engrase General					s/c	s/c	\$0.00
7	Revisión, regulación y limpieza de frenos	(solo operación)					s/c	\$0.00
8	Rotación de llantas	(solo operación)					s/c	\$0.00
9	Lavado de motor	(solo operación)					s/c	\$0.00
10	Revisión y ajuste de fajas	(solo operación)					s/c	\$0.00
11	Revisión del sistema eléctrico y luces en general (incluye batería)	(solo operación)					s/c	\$0.00
12	Revisión de suspensión y dirección	(solo operación)					s/c	\$0.00
13	Revisión general de tuberías y mangueras	(solo operación)					s/c	\$0.00
14	Ajustar RPM	(solo operación)					s/c	\$0.00
15	Cambio de refrigerante.	Refrigerante	1	1	Frezzone/ TopG	\$3.00	s/c	\$3.00
16	Revisión de candelas incandescentes (vehículos diesel)	(solo operación)					s/c	\$0.00
TOTALES						\$ 43.93	\$ -	\$ 43.93

N°	MANTTO. PREVENTIVO 4 Por 20,000 km. Recorridos	REPUESTOS LUBRICANTES MATERIALES (A)	UNIDAD	CANTIDAD A UTILIZAR	MARCA	PRECIO (A) (CANTIDAD TOTAL)	PRECIO DE MANO DE OBRA (B)	PRECIO TOTAL (A+B)
1	Cambio de aceite y filtro para aceite de motor.	Aceite 20 W 50	¼ galón	7	MOVIL	\$25.01	s/c	\$25.01
		Filtro	1	1	FRAM/LUBER-FINER	\$5.10	s/c	\$5.10
2	Limpieza y Calibración de bujias (vehículos gasolina)	(solo operación)					s/c	\$0.00
3	Limpieza y Revisión de filtro de aire (si aplica)	(solo operación)					s/c	\$0.00
4	Limpieza de filtro de combustible (si aplica) o drenado de trampa de agua (vehículos diesel)	(solo operación)					s/c	\$0.00
5	Cambio de Pastillas de Frenos	Pastillas	Juego	1	united	\$28.99	s/c	\$28.99
6	Engrase de Baleros de bufas	Grasa	1 Lb.		Abrof lubriMatic	\$3.90	s/c	\$3.90
7	Revisión, regulación y limpieza de frenos	(solo operación)					s/c	\$0.00
8	Rotación de llantas	(solo operación)					s/c	\$0.00
9	Lavado de motor	(solo operación)					s/c	\$0.00
10	Revisión y ajuste de fajas	(solo operación)					s/c	\$0.00
11	Revisión del sistema eléctrico y luces en general (incluye batería)	(solo operación)					s/c	\$0.00
12	Revisión de suspensión y dirección	(solo operación)					s/c	\$0.00
13	Revisión general de tuberías y mangueras	(solo operación)					s/c	\$0.00
14	Ajustar RPM	(solo operación)					s/c	\$0.00
15	Drenado y Cambio de solución de sistema de frenos y clutch	Solucion	1	1	PRESTONE	\$3.00	s/c	\$3.00
16	Cambio de aceite de caja y corona.	Aceite	¼ galón	4	MOVIL	\$11.80	s/c	\$11.80
		Aceite	¼ galón	3	MOVIL	\$9.42	s/c	\$9.42
TOTALES						\$ 87.22	\$ -	\$ 87.22
TOTAL POR UN VEHICULO						\$212.09	\$0.00	\$212.09
TOTAL POR 2 VEHICULO						\$424.18	\$0.00	\$424.18

GRUPO CAMM S.A DE C.V.
 EL SALVADOR S.A
 000765

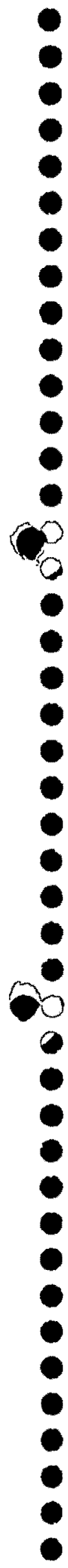

12

ANEXO 8
FORMATO DE OFERTA ECONOMICA POR RUTINA Y POR GRUPO DE VEHICULOS
DETALLANDO LOS COSTOS EN LOS RUBROS DE SIMILARES
MANTENIMIENTOS PREVENTIVOS Y POR TIPO DE AUTOMOTOR
LICITACION PUBLICA N° LP-04/2018-CNR.

GUIA DE MANTENIMIENTO PREVENTIVO DE : 5,000 / 20,000 KILOMETROS RECORRIDOS MAS RUTINA ESPECIAL SEGÚN DETERMINE EL CNR

TIPO DE AUTOMOTOR :

Hyundai	Camioneta	Ocre	98	KMXKPL1BP WU244123	DAIH- W076240/4D5 6ES4381	DIESEL
---------	-----------	------	----	-----------------------	---------------------------------	--------

Cor.	MANTTO. PREVENTIVO 1 Por 5,000 km. Recorridos	REPUESTOS LUBRICANTES MATERIALES (A)	UNIDAD	CANTIDAD A UTILIZAR	MARCA	PRECIO (A) (CANTIDAD TOTAL)	PRECIO DE MANO DE OBRA (B)	PRECIO TOTAL (A+B)
1	Cambio de aceite y filtro para aceite de motor.	Aceite 15 W 40	¼ galón	6	MOVIL	\$21.42	s/c	\$21.42
	Cambio de filtro de Aceite al motor	Filtro	1	1	FRAMLUBER-FINER	\$6.13	s/c	\$6.13
2	Cambio de bujias (vehiculos gasolina)	N/A			DENSO	N/A	s/c	\$0.00
3	Cambio de filtro de aire	Filtro	1	1	FRAMLORENZ	\$8.05	s/c	\$8.05
4	Cambio de filtro de combustible y drenado de trampa de agua (vehiculos diesel)	Filtro	1	1	FRAMLUBER-FINER	\$6.65	s/c	\$6.65
5	Cambio de platino y condensador (si aplica solo en vehiculos gasolina)	N/A					s/c	\$0.00
6	Engrase General					s/c	s/c	\$0.00
7	Engrase de Baleros de bufas c/u	Grasa	1 Lb.		Abro/ lubriMatic	\$3.90	s/c	\$3.90
8	Revisión, regulación y limpieza de frenos	(solo operación)					s/c	\$0.00
9	Rotación de llantas	(solo operación)					s/c	\$0.00
10	Lavado de motor	(solo operación)					s/c	\$0.00
11	Revisión y ajuste de fajas	(solo operación)					s/c	\$0.00
12	Revisión del sistema eléctrico y luces en general (incluye batería)	(solo operación)					s/c	\$0.00
13	Revisión de suspensión y dirección	(solo operación)					s/c	\$0.00
14	Revisión general de tuberías y mangueras	(solo operación)					s/c	\$0.00
15	Ajustar RPM	(solo operación)					s/c	\$0.00
16	Cambio de refrigerante.	Refrigerante	1	1	Frezzone/ TopG	\$3.00	s/c	\$3.00
17	Drenado y Cambio de solución de sistema de frenos y clutch	Solucion	1	1	PRESTONE	\$3.00	s/c	\$3.00
18	Revisión de candelas incandescentes (vehículos diesel)	(solo operación)			N/A		s/c	\$0.00
TOTALES						\$52.15	\$ -	\$52.15

N°	MANTTO. PREVENTIVO 2 Por 10,000 km. Recorridos	REPUESTOS LUBRICANTES MATERIALES (A)	UNIDAD	CANTIDAD A UTILIZAR	MARCA	PRECIO (A) (CANTIDAD TOTAL)	PRECIO DE MANO DE OBRA (B)	PRECIO TOTAL (A+B)
1	Cambio de aceite y filtro para aceite de motor.	Aceite 20 W 50	¼ galón	6	MOVIL	\$21.42	s/c	\$21.42
		Filtro	1	1	FRAMLUBER-FINER	\$6.13	s/c	\$6.13
2	Limpieza y Calibración de bujias (vehiculos gasolina)	(solo operación)					s/c	\$0.00
3	Limpieza y Revisión de filtro de aire (si aplica)	(solo operación)					s/c	\$0.00
4	Limpieza de filtro de combustible (si aplica) o drenado de trampa de agua (vehiculos diesel)	(solo operación)					s/c	\$0.00
5	Revisión, regulación y limpieza de frenos	(solo operación)					s/c	\$0.00
6	Rotación de llantas	(solo operación)					s/c	\$0.00
7	Lavado de motor	(solo operación)					s/c	\$0.00
8	Revisión y ajuste de fajas	(solo operación)					s/c	\$0.00
9	Revisión del sistema eléctrico y luces en general (incluye batería)	(solo operación)					s/c	\$0.00
10	Revisión de suspensión y dirección	(solo operación)					s/c	\$0.00
11	Revisión general de tuberías y mangueras	(solo operación)					s/c	\$0.00
12	Ajustar RPM	(solo operación)					s/c	\$0.00
TOTALES						\$ 27.55	\$ -	\$ 27.55

GRUPO GAN S.A DE C.V.
 FI SALVADOR C.A.

000764

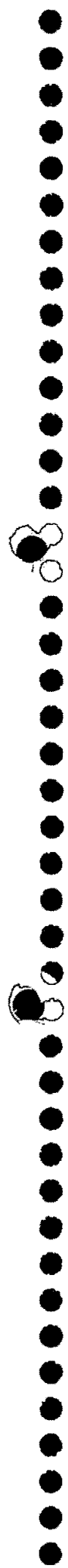

2000

1000

N°	MANTTO. PREVENTIVO 3 Por 15,000 km. Recorridos	REPUESTOS LUBRICANTES MATERIALES (A)	UNIDAD	CANTIDAD A UTILIZAR	MARCA	PRECIO (A) (CANTIDAD TOTAL)	PRECIO DE MANO DE OBRA (B)	PRECIO TOTAL (A+B)
1	Cambio de aceite y filtro para aceite de motor.	Aceite 20 W 50	¼ galón	6	MOVIL	\$21.42	s/c	\$21.42
		Filtro	1	1	FRAM/LUBER-FINER	\$6.13	s/c	\$6.13
2	Cambio de bujias	N/A			DENSO	N/A	s/c	\$0.00
3	Cambio de filtro de aire	Filtro	1	1	FRAM/LORENZ	\$8.05	s/c	\$8.05
4	Cambio de filtro de combustible y drenado de trampa de agua (vehiculos diesel)	Filtro	1	1	FRAM/LUBER-FINER	\$6.65	s/c	\$6.65
5	Cambio de platino y condensador (si aplica solo en vehiculos gasolina)	N/A					s/c	\$0.00
6	Engrase General					s/c	s/c	\$0.00
7	Revisión, regulación y limpieza de frenos	(solo operación)					s/c	\$0.00
8	Rotación de llantas	(solo operación)					s/c	\$0.00
9	Lavado de motor	(solo operación)					s/c	\$0.00
10	Revisión y ajuste de fajas	(solo operación)					s/c	\$0.00
11	Revisión del sistema eléctrico y luces en general (incluye batería)	(solo operación)					s/c	\$0.00
12	Revisión de suspensión y dirección	(solo operación)					s/c	\$0.00
13	Revisión general de tuberías y mangueras	(solo operación)					s/c	\$0.00
14	Ajustar RPM	(solo operación)					s/c	\$0.00
15	Cambio de refrigerante.	Refrigerante	1	1	Frezztone/ TopG	\$3.00	s/c	\$3.00
16	Revisión de candelas incandescentes (vehiculos diesel)	(solo operación)					s/c	\$0.00
TOTALES						\$ 45.25	\$ -	\$ 45.25

N°	MANTTO. PREVENTIVO 4 Por 20,000 km. Recorridos	REPUESTOS LUBRICANTES MATERIALES (A)	UNIDAD	CANTIDAD A UTILIZAR	MARCA	PRECIO (A) (CANTIDAD TOTAL)	PRECIO DE MANO DE OBRA (B)	PRECIO TOTAL (A+B)
1	Cambio de aceite y filtro para aceite de motor.	Aceite 20 W 50	¼ galón	6	MOVIL	\$21.42	s/c	\$21.42
		Filtro	1	1	FRAM/LUBER-FINER	\$6.13	s/c	\$6.13
2	Limpieza y Calibración de bujias (vehiculos gasolina)	(solo operación)					s/c	\$0.00
3	Limpieza y Revisión de filtro de aire (si aplica)	(solo operación)					s/c	\$0.00
4	Limpieza de filtro de combustible (si aplica) o drenado de trampa de agua (vehiculos diesel)	(solo operación)					s/c	\$0.00
5	Cambio de Pastillas de Frenos	Pastillas	Juego	1	united	\$22.15	s/c	\$22.15
6	Engrase de Baleros de bufas	Grasa	1 Lb.		Abro/ lubriMatic	\$3.90	s/c	\$3.90
7	Revisión, regulación y limpieza de frenos	(solo operación)					s/c	\$0.00
8	Rotación de llantas	(solo operación)					s/c	\$0.00
9	Lavado de motor	(solo operación)					s/c	\$0.00
10	Revisión y ajuste de fajas	(solo operación)					s/c	\$0.00
11	Revisión del sistema eléctrico y luces en general (incluye batería)	(solo operación)					s/c	\$0.00
12	Revisión de suspensión y dirección	(solo operación)					s/c	\$0.00
13	Revisión general de tuberías y mangueras	(solo operación)					s/c	\$0.00
14	Ajustar RPM	(solo operación)					s/c	\$0.00
15	Drenado y Cambio de solución de sistema de frenos y clutch	Solucion	1	1	PRESTONE	\$3.00	s/c	\$3.00
16	Cambio de aceite de caja y corona.	Aceite	¼ galón	5	MOVIL	\$14.75	s/c	\$14.75
		Aceite	¼ galón	5	MOVIL	\$15.70	s/c	\$15.70
TOTALES						\$ 87.05	\$ -	\$ 87.05
TOTAL POR UN VEHICULO						\$212.00	\$0.00	\$212.00
TOTAL POR UN VEHICULO						\$212.00	\$0.00	\$212.00

GRUPO SANI S.A DE C.V.
EL SALVADOR C.A.

000763

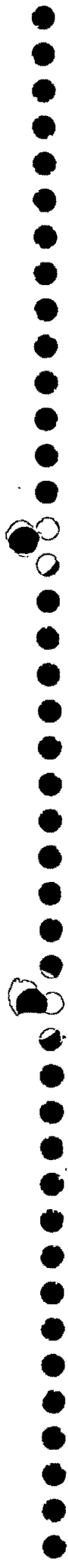

ANEXO 8
FORMATO DE OFERTA ECONOMICA POR RUTINA Y POR GRUPO DE VEHICULOS
DETALLANDO LOS COSTOS EN LOS RUBROS DE SIMILARES
MANTENIMIENTOS PREVENTIVOS Y POR TIPO DE AUTOMOTOR
LICITACION PUBLICA N° LP-04/2018-CNR.

GUIA DE MANTENIMIENTO PREVENTIVO DE : 5,000 / 20,000 KILOMETROS RECORRIDOS MAS RUTINA ESPECIAL SEGÚN DETERMINE EL CNR

TIPO DE AUTOMOTOR :

Nissan	Pick Up	Gris	02	JN1CJUD22Z073 1004	OD32166081	DIESEL
--------	---------	------	----	-----------------------	------------	--------

Cor.	MANTTO. PREVENTIVO 1 Por 5,000 km. Recorridos	REPUESTOS LUBRICANTES MATERIALES (A)	UNIDAD	CANTIDAD A UTILIZAR	MARCA	PRECIO (A) (CANTIDAD TOTAL)	PRECIO DE MANO DE OBRA (B)	PRECIO TOTAL (A+B)
1	Cambio de aceite y filtro para aceite de motor.	Aceite 15 W 40	¼ galón	6	MOVIL	\$21.42	s/c	\$21.42
	Cambio de filtro de Aceite al motor	Filtro	1	1	FRAM/LUBER-FINER	\$5.40	s/c	\$5.40
2	Cambio de bujias (vehiculos gasolina)	N/A			DENSO	N/A	s/c	\$0.00
3	Cambio de filtro de aire	Filtro	1	1	FRAM/LORENZ	\$7.90	s/c	\$7.90
4	Cambio de filtro de combustible y drenado de trampa de agua (vehiculos diesel)	Filtro	1	1	FRAM/LUBER-FINER	\$6.01	s/c	\$6.01
5	Cambio de platino y condensador (si aplica solo en vehiculos gasolina)	N/A					s/c	\$0.00
6	Engrase General					s/c	s/c	\$0.00
7	Engrase de Baleros de bufas c/u	Grasa	1 Lb.		Abro/ lubriMatic	\$3.90	s/c	\$3.90
8	Revisión, regulación y limpieza de frenos	(solo operación)					s/c	\$0.00
9	Rotación de llantas	(solo operación)					s/c	\$0.00
10	Lavado de motor	(solo operación)					s/c	\$0.00
11	Revisión y ajuste de fajas	(solo operación)					s/c	\$0.00
12	Revisión del sistema eléctrico y luces en general (incluye batería)	(solo operación)					s/c	\$0.00
13	Revisión de suspensión y dirección	(solo operación)					s/c	\$0.00
14	Revisión general de tuberías y mangueras	(solo operación)					s/c	\$0.00
15	Ajustar RPM	(solo operación)					s/c	\$0.00
16	Cambio de refrigerante.	Refrigerante	1	1	Frezztone/ TopG	\$3.00	s/c	\$3.00
17	Drenado y Cambio de solución de sistema de frenos y clutch	Solucion	1	1	PRESTONE	\$3.00	s/c	\$3.00
18	Revisión de candelas incandescentes (vehículos diesel)	(solo operación)			N/A		s/c	\$0.00
TOTALES						\$50.63	\$ -	\$50.63

N°	MANTTO. PREVENTIVO 2 Por 10,000 km. Recorridos	REPUESTOS LUBRICANTES MATERIALES (A)	UNIDAD	CANTIDAD A UTILIZAR	MARCA	PRECIO (A) (CANTIDAD TOTAL)	PRECIO DE MANO DE OBRA (B)	PRECIO TOTAL (A+B)
1	Cambio de aceite y filtro para aceite de motor.	Aceite 20 W 50	¼ galón	6	MOVIL	\$21.42	s/c	\$21.42
		Filtro	1	1	FRAM/LUBER-FINER	\$5.40	s/c	\$5.40
2	Limpieza y Calibración de bujias (vehiculos gasolina)	(solo operación)					s/c	\$0.00
3	Limpieza y Revisión de filtro de aire (si aplica)	(solo operación)					s/c	\$0.00
4	Limpieza de filtro de combustible (si aplica) o drenado de trampa de agua (vehiculos diesel)	(solo operación)					s/c	\$0.00
5	Revisión, regulación y limpieza de frenos	(solo operación)					s/c	\$0.00
6	Rotación de llantas	(solo operación)					s/c	\$0.00
7	Lavado de motor	(solo operación)					s/c	\$0.00
8	Revisión y ajuste de fajas	(solo operación)					s/c	\$0.00
9	Revisión del sistema eléctrico y luces en general (incluye batería)	(solo operación)					s/c	\$0.00
10	Revisión de suspensión y dirección	(solo operación)					s/c	\$0.00
11	Revisión general de tuberías y mangueras	(solo operación)					s/c	\$0.00
12	Ajustar RPM	(solo operación)					s/c	\$0.00
TOTALES						\$ 26.82	\$ -	\$ 26.82

GRUPO CAMI S.A. DE C.V.
 EL SALVADOR S.A.

000762

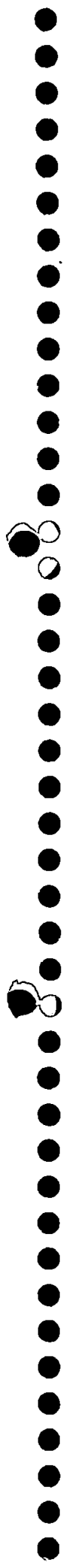

N°	MANTTO. PREVENTIVO 3 Por 15,000 km. Recorridos	REPUESTOS LUBRICANTES MATERIALES (A)	UNIDAD	CANTIDAD A UTILIZAR	MARCA	PRECIO (A) (CANTIDAD TOTAL)	PRECIO DE MANO DE OBRA (B)	PRECIO TOTAL (A+B)
1	Cambio de aceite y filtro para aceite de motor.	Aceite 20 W 50	¼ galón	6	MOVIL	\$21.42	s/c	\$21.42
		Filtro	1	1	FRAM/LUBER-FINER	\$5.40	s/c	\$5.40
2	Cambio de bujías	N/A			DENSO	N/A	s/c	\$0.00
3	Cambio de filtro de aire	Filtro	1	1	FRAM/LORENZ	\$7.90	s/c	\$7.90
4	Cambio de filtro de combustible y drenado de trampa de agua (vehículos diesel)	Filtro	1	1	FRAM/LUBER-FINER	\$6.01	s/c	\$6.01
5	Cambio de platino y condensador (si aplica solo en vehículos gasolina)	N/A					s/c	\$0.00
6	Engrase General					s/c	s/c	\$0.00
7	Revisión, regulación y limpieza de frenos	(solo operación)					s/c	\$0.00
8	Rotación de llantas	(solo operación)					s/c	\$0.00
9	Lavado de motor	(solo operación)					s/c	\$0.00
10	Revisión y ajuste de fajas	(solo operación)					s/c	\$0.00
11	Revisión del sistema eléctrico y luces en general (incluye batería)	(solo operación)					s/c	\$0.00
12	Revisión de suspensión y dirección	(solo operación)					s/c	\$0.00
13	Revisión general de tuberías y mangueras	(solo operación)					s/c	\$0.00
14	Ajustar RPM	(solo operación)					s/c	\$0.00
15	Cambio de refrigerante.	Refrigerante	1	1	Frezztone/ TopG	\$3.00	s/c	\$3.00
16	Revisión de candelas incandescentes (vehículos diesel)	(solo operación)					s/c	\$0.00
TOTALES						\$ 43.73	\$ -	\$43.73

N°	MANTTO. PREVENTIVO 4 Por 20,000 km. Recorridos	REPUESTOS LUBRICANTES MATERIALES (A)	UNIDAD	CANTIDAD A UTILIZAR	MARCA	PRECIO (A) (CANTIDAD TOTAL)	PRECIO DE MANO DE OBRA (B)	PRECIO TOTAL (A+B)
1	Cambio de aceite y filtro para aceite de motor.	Aceite 20 W 50	¼ galón	6	MOVIL	\$21.42	s/c	\$21.42
		Filtro	1	1	FRAM/LUBER-FINER	\$5.40	s/c	\$5.40
2	Limpieza y Calibración de bujías (vehículos gasolina)	(solo operación)					s/c	\$0.00
3	Limpieza y Revisión de filtro de aire (si aplica)	(solo operación)					s/c	\$0.00
4	Limpieza de filtro de combustible (si aplica) o drenado de trampa de agua (vehículos diesel)	(solo operación)					s/c	\$0.00
5	Cambio de Pastillas de Frenos	Pastillas	Juego	1	united	\$22.98	s/c	\$22.98
6	Engrase de Baleros de bufas	Grasa	1 Lb.		Abro/ lubriMatic	\$3.90	s/c	\$3.90
7	Revisión, regulación y limpieza de frenos	(solo operación)					s/c	\$0.00
8	Rotación de llantas	(solo operación)					s/c	\$0.00
9	Lavado de motor	(solo operación)					s/c	\$0.00
10	Revisión y ajuste de fajas	(solo operación)					s/c	\$0.00
11	Revisión del sistema eléctrico y luces en general (Incluye batería)	(solo operación)					s/c	\$0.00
12	Revisión de suspensión y dirección	(solo operación)					s/c	\$0.00
13	Revisión general de tuberías y mangueras	(solo operación)					s/c	\$0.00
14	Ajustar RPM	(solo operación)					s/c	\$0.00
15	Drenado y Cambio de solución de sistema de frenos y clutch	Solución	1	1	PRESTONE	\$3.00	s/c	\$3.00
16	Cambio de aceite de caja y corona.	Aceite	¼ galón	4	MOVIL	\$11.80	s/c	\$11.80
		Aceite	¼ galón	4	MOVIL	\$12.56	s/c	\$12.56
TOTALES						\$ 81.06	\$ -	\$ 81.06
TOTAL POR UN VEHICULO						\$202.24	\$0.00	\$202.24
TOTAL POR 1 VEHICULO						\$202.24	\$0.00	\$202.24

GRUPO CAMI S.A. DE C.
 EL SALVADOR S.A.
 000761

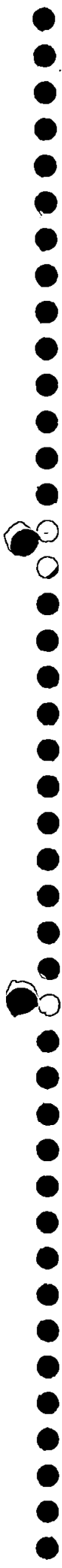

100

ANEXO 8
FORMATO DE OFERTA ECONOMICA POR RUTINA Y POR GRUPO DE VEHICULOS
DETALLANDO LOS COSTOS EN LOS RUBOS DE SIMILARES
MANTENIMIENTOS PREVENTIVOS Y POR TIPO DE AUTOMOTOR
LICITACION PUBLICA N° LP-04/2018-CNR.

GUIA DE MANTENIMIENTO PREVENTIVO DE : 5,000 / 20,000 KILOMETROS RECORRIDOS MAS RUTINA ESPECIAL SEGÚN DETERMINE EL CNR

TIPO DE AUTOMOTOR :

ISUZU	CAMIÓN	Blanco	96	JAANKRS8LT 7102797	565940	DIESEL
-------	--------	--------	----	-----------------------	--------	--------

Cor.	MANTTO. PREVENTIVO 1 Por 5,000 km. Recorridos	REPUESTOS LUBRICANTES MATERIALES (A)	UNIDAD	CANTIDAD A UTILIZAR	MARCA	PRECIO (A) (CANTIDAD TOTAL)	PRECIO DE MANO DE OBRA (B)	PRECIO TOTAL (A+B)
1	Cambio de aceite y filtro para aceite de motor.	Aceite 15 W 40	¼ galón	12	MOVIL	\$42.84	s/c	\$42.84
	Cambio de filtro de Aceite al motor	Filtro	1	1	FRAM/LUBER-FINER	\$16.05	s/c	\$16.05
2	Cambio de bujias (vehiculos gasolina)	N/A			DENSO	N/A	s/c	\$0.00
3	Cambio de filtro de aire	Filtro	1	1	FRAMLÖRENZ	\$18.55	s/c	\$18.55
4	Cambio de filtro de combustible y drenado de trampa de agua (vehiculos diesel)	Filtro	1	1	FRAM/LUBER-FINER	\$10.85	s/c	\$10.85
5	Cambio de platino y condensador (si aplica solo en vehiculos gasolina)	N/A					s/c	\$0.00
6	Engrase General					s/c	s/c	\$0.00
7	Engrase de Baleros de bufas c/u	Grasa	1 Lb.		Abro/ lubriMatic	\$3.90	s/c	\$3.90
8	Revisión, regulación y limpieza de frenos	(solo operación)					s/c	\$0.00
9	Rotación de llantas	(solo operación)					s/c	\$0.00
10	Lavado de motor	(solo operación)					s/c	\$0.00
11	Revisión y ajuste de fajas	(solo operación)					s/c	\$0.00
12	Revisión del sistema eléctrico y luces en general (incluye batería)	(solo operación)					s/c	\$0.00
13	Revisión de suspensión y dirección	(solo operación)					s/c	\$0.00
14	Revisión general de tuberías y mangueras	(solo operación)					s/c	\$0.00
15	Ajustar RPM	(solo operación)					s/c	\$0.00
16	Cambio de refrigerante.	Refrigerante	1	3	Frezztone/ TopG	\$9.00	s/c	\$9.00
17	Drenado y Cambio de solución de sistema de frenos y clutch	Solucion	1	1	PRESTONE	\$3.00	s/c	\$3.00
18	Revisión de candelas incandescentes (vehículos diesel)	(solo operación)			N/A		s/c	\$0.00
TOTALES						\$104.19	\$ -	\$104.19

N°	MANTTO. PREVENTIVO 2 Por 10,000 km. Recorridos	REPUESTOS LUBRICANTES MATERIALES (A)	UNIDAD	CANTIDAD A UTILIZAR	MARCA	PRECIO (A) (CANTIDAD TOTAL)	PRECIO DE MANO DE OBRA (B)	PRECIO TOTAL (A+B)
1	Cambio de aceite y filtro para aceite de motor.	Aceite 20 W 50	¼ galón	12	MOVIL	\$42.84	s/c	\$42.84
		Filtro	1	1	FRAM/LUBER-FINER	\$16.05	s/c	\$16.05
2	Limpieza y Calibración de bujias (vehiculos gasolina)	(solo operación)					s/c	\$0.00
3	Limpieza y Revisión de filtro de aire (si aplica)	(solo operación)					s/c	\$0.00
4	Limpieza de filtro de combustible (si aplica) o drenado de trampa de agua (vehiculos diesel)	(solo operación)					s/c	\$0.00
5	Revisión, regulación y limpieza de frenos	(solo operación)					s/c	\$0.00
6	Rotación de llantas	(solo operación)					s/c	\$0.00
7	Lavado de motor	(solo operación)					s/c	\$0.00
8	Revisión y ajuste de fajas	(solo operación)					s/c	\$0.00
9	Revisión del sistema eléctrico y luces en general (incluye batería)	(solo operación)					s/c	\$0.00
10	Revisión de suspensión y dirección	(solo operación)					s/c	\$0.00
11	Revisión general de tuberías y mangueras	(solo operación)					s/c	\$0.00
12	Ajustar RPM	(solo operación)					s/c	\$0.00
TOTALES						\$58.89	\$ -	\$58.89

GRUPO CAMI S.A. DE C.
 EL SALVADOR C.A.

000760



N°	MANTTO. PREVENTIVO 3 Por 15,000 km. Recorridos	REPUESTOS LUBRICANTES MATERIALES (A)	UNIDAD	CANTIDAD A UTILIZAR	MARCA	PRECIO (A) (CANTIDAD TOTAL)	PRECIO DE MANO DE OBRA (B)	PRECIO TOTAL (A+B)
1	Cambio de aceite y filtro para aceite de motor.	Aceite 20 W 50	¼ galón	12	MOVIL	\$42.84	s/c	\$42.84
		Filtro	1	1	FRAM/LUBER-FINER	\$16.05	s/c	\$16.05
2	Cambio de bujías	N/A			DENSO	N/A	s/c	\$0.00
3	Cambio de filtro de aire	Filtro	1	1	FRAM/LORENZ	\$18.55	s/c	\$18.55
4	Cambio de filtro de combustible y drenado de trampa de agua (vehículos diesel)	Filtro	1	1	FRAM/LUBER-FINER	\$10.85	s/c	\$10.85
5	Cambio de platino y condensador (si aplica solo en vehículos gasolina)	N/A					s/c	\$0.00
6	Engrase General					s/c	s/c	\$0.00
7	Revisión, regulación y limpieza de frenos	(solo operación)					s/c	\$0.00
8	Rotación de llantas	(solo operación)					s/c	\$0.00
9	Lavado de motor	(solo operación)					s/c	\$0.00
10	Revisión y ajuste de fajas	(solo operación)					s/c	\$0.00
11	Revisión del sistema eléctrico y luces en general (incluye batería)	(solo operación)					s/c	\$0.00
12	Revisión de suspensión y dirección	(solo operación)					s/c	\$0.00
13	Revisión general de tuberías y mangueras	(solo operación)					s/c	\$0.00
14	Ajustar RPM	(solo operación)					s/c	\$0.00
15	Cambio de refrigerante.	Refrigerante	1	3	Frezztone/ TopG	\$9.00	s/c	\$9.00
16	Revisión de candelas incandescentes (vehículos diesel)	(solo operación)					s/c	\$0.00
TOTALES						\$97.29	\$ -	\$97.29

N°	MANTTO. PREVENTIVO 4 Por 20,000 km. Recorridos	REPUESTOS LUBRICANTES MATERIALES (A)	UNIDAD	CANTIDAD A UTILIZAR	MARCA	PRECIO (A) (CANTIDAD TOTAL)	PRECIO DE MANO DE OBRA (B)	PRECIO TOTAL (A+B)
1	Cambio de aceite y filtro para aceite de motor.	Aceite 20 W 50	¼ galón	12	MOVIL	\$42.84	s/c	\$42.84
		Filtro	1	1	FRAM/LUBER-FINER	\$16.05	s/c	\$16.05
2	Limpieza y Calibración de bujías (vehículos gasolina)	(solo operación)					s/c	\$0.00
3	Limpieza y Revisión de filtro de aire (si aplica)	(solo operación)					s/c	\$0.00
4	Limpieza de filtro de combustible (si aplica) o drenado de trampa de agua (vehículos diesel)	(solo operación)					s/c	\$0.00
5	Cambio de Pastillas de Frenos	Pastillas	Juego	1	united	\$62.99	s/c	\$62.99
6	Engrase de Bañeros de bufas	Grasa	1 Lb.		Abro/ lubriMatic	\$3.90	s/c	\$3.90
7	Revisión, regulación y limpieza de frenos	(solo operación)					s/c	\$0.00
8	Rotación de llantas	(solo operación)					s/c	\$0.00
9	Lavado de motor	(solo operación)					s/c	\$0.00
10	Revisión y ajuste de fajas	(solo operación)					s/c	\$0.00
11	Revisión del sistema eléctrico y luces en general (incluye batería)	(solo operación)					s/c	\$0.00
12	Revisión de suspensión y dirección	(solo operación)					s/c	\$0.00
13	Revisión general de tuberías y mangueras	(solo operación)					s/c	\$0.00
14	Ajustar RPM	(solo operación)					s/c	\$0.00
15	Drenado y Cambio de solución de sistema de frenos y clutch	Solución	1	1	PRESTONE	\$3.00	s/c	\$3.00
16	Cambio de aceite de caja y corona.	Aceite	¼ galón	6	MOVIL	\$17.70	s/c	\$17.70
		Aceite	¼ galón	5	MOVIL	\$15.70	s/c	\$15.70
TOTALES						\$182.18	\$ -	\$182.18
TOTAL POR UN VEHICULO						\$422.55	\$0.00	\$422.55
TOTAL POR 1 VEHICULO						\$422.55	\$0.00	\$422.55

GRUPO CAMPA DE C
EL SALVADOR C.A.
000759

ANEXO 8
FORMATO DE OFERTA ECONOMICA POR RUTINA Y POR GRUPO DE VEHICULOS
DETALLANDO LOS COSTOS EN LOS RUBOS DE SIMILARES
MANTENIMIENTOS PREVENTIVOS Y POR TIPO DE AUTOMOTOR
LICITACION PUBLICA N° LP-04/2018-CNR.

GUIA DE MANTENIMIENTO PREVENTIVO DE : 5,000 / 20,000 KILOMETROS RECORRIDOS MAS RUTINA ESPECIAL SEGÚN DETERMINE EL CNR

TIPO DE AUTOMOTOR :

TOYOTA	Landcruiser	Blanco	98	HZ175-0048615	1HZ-0271730	DIESEL
--------	-------------	--------	----	---------------	-------------	--------

Cor.	MANTTO. PREVENTIVO 1 Por 5,000 km. Recorridos	REPUESTOS LUBRICANTES MATERIALES (A)	UNIDAD	CANTIDAD A UTILIZAR	MARCA	PRECIO (A) (CANTIDAD TOTAL)	PRECIO DE MANO DE OBRA (B)	PRECIO TOTAL (A+B)
1	Cambio de aceite y filtro para aceite de motor.	Aceite 15 W 40	¼ galón	8	MOVIL	\$28.56	s/c	\$28.56
	Cambio de filtro de Aceite al motor	Filtro	1	1	FRAM/LUBER-FINER	\$7.95	s/c	\$7.95
2	Cambio de bujias (vehiculos gasolina)	N/A				N/A	s/c	\$0.00
3	Cambio de filtro de aire	Filtro	1	1	FRAM/LORENZ	\$8.24	s/c	\$8.24
4	Cambio de filtro de combustible y drenado de trampa de agua (vehiculos diesel)	Filtro	1	1	FRAM/LUBER-FINER	\$7.03	s/c	\$7.03
5	Cambio de platino y condensador (si aplica solo en vehiculos gasolina)	N/A					s/c	\$0.00
6	Engrase General					s/c	s/c	\$0.00
7	Engrase de Bateros de bufas c/u	Grasa	1 Lb.		Abro/ lubriMatic	\$3.90	s/c	\$3.90
8	Revisión, regulación y limpieza de frenos	(solo operación)					s/c	\$0.00
9	Rotación de llantas	(solo operación)					s/c	\$0.00
10	Lavado de motor	(solo operación)					s/c	\$0.00
11	Revisión y ajuste de fajas	(solo operación)					s/c	\$0.00
12	Revisión del sistema eléctrico y luces en general (incluye batería)	(solo operación)					s/c	\$0.00
13	Revisión de suspensión y dirección	(solo operación)					s/c	\$0.00
14	Revisión general de tuberías y mangueras	(solo operación)					s/c	\$0.00
15	Ajustar RPM	(solo operación)					s/c	\$0.00
16	Cambio de refrigerante.	Refrigerante	1	1	Frezzone/ TopG	\$3.00	s/c	\$3.00
17	Drenado y Cambio de solución de sistema de frenos y clutch	Solución	1	1	PRESTONE	\$3.00	s/c	\$3.00
18	Revisión de candelas incandescentes (vehiculos diesel)	(solo operación)			N/A		s/c	\$0.00
TOTALES						\$61.68	\$ -	\$61.68

N°	MANTTO. PREVENTIVO 2 Por 10,000 km. Recorridos	REPUESTOS LUBRICANTES MATERIALES (A)	UNIDAD	CANTIDAD A UTILIZAR	MARCA	PRECIO (A) (CANTIDAD TOTAL)	PRECIO DE MANO DE OBRA (B)	PRECIO TOTAL (A+B)
1	Cambio de aceite y filtro para aceite de motor.	Aceite 20 W 50	¼ galón	8	MOVIL	\$28.56	s/c	\$28.56
		Filtro	1	1	FRAM/LUBER-FINER	\$7.95	s/c	\$7.95
2	Limpieza y Calibración de bujias (vehiculos gasolina)	(solo operación)					s/c	\$0.00
3	Limpieza y Revisión de filtro de aire (si aplica)	(solo operación)					s/c	\$0.00
4	Limpieza de filtro de combustible (si aplica) o drenado de trampa de agua (vehiculos diesel)	(solo operación)					s/c	\$0.00
5	Revisión, regulación y limpieza de frenos	(solo operación)					s/c	\$0.00
6	Rotación de llantas	(solo operación)					s/c	\$0.00
7	Lavado de motor	(solo operación)					s/c	\$0.00
8	Revisión y ajuste de fajas	(solo operación)					s/c	\$0.00
9	Revisión del sistema eléctrico y luces en general (incluye batería)	(solo operación)					s/c	\$0.00
10	Revisión de suspensión y dirección	(solo operación)					s/c	\$0.00
11	Revisión general de tuberías y mangueras	(solo operación)					s/c	\$0.00
12	Ajustar RPM	(solo operación)					s/c	\$0.00
TOTALES						\$36.51	\$ -	\$36.51

GRUPO DAM, S.A. DE C.V.
 EL SALVADOR C.A.

000758



1000

N°	MANTTO. PREVENTIVO 3 Por 15,000 km. Recorridos	REPUESTOS LUBRICANTES MATERIALES (A)	UNIDAD	CANTIDAD A UTILIZAR	MARCA	PRECIO (A) (CANTIDAD TOTAL)	PRECIO DE MANO DE OBRA (B)	PRECIO TOTAL (A+B)
1	Cambio de aceite y filtro para aceite de motor.	Aceite 20 W 50	¼ galón	8	MOVIL	\$28.56	s/c	\$28.56
		Filtro	1	1	FRAM/LUBER-FINER	\$7.95	s/c	\$7.95
2	Cambio de bujías	N/A			DENSO	N/A	s/c	\$0.00
3	Cambio de filtro de aire	Filtro	1	1	FRAM/LÖRENZ	\$8.24	s/c	\$8.24
4	Cambio de filtro de combustible y drenado de trampa de agua (vehículos diesel)	Filtro	1	1	FRAM/LUBER-FINER	\$7.03	s/c	\$7.03
5	Cambio de platino y condensador (si aplica solo en vehículos gasolina)	N/A					s/c	\$0.00
6	Engrase General					s/c	s/c	\$0.00
7	Revisión, regulación y limpieza de frenos	(solo operación)					s/c	\$0.00
8	Rotación de llantas	(solo operación)					s/c	\$0.00
9	Lavado de motor	(solo operación)					s/c	\$0.00
10	Revisión y ajuste de fajas	(solo operación)					s/c	\$0.00
11	Revisión del sistema eléctrico y luces en general (incluye batería)	(solo operación)					s/c	\$0.00
12	Revisión de suspensión y dirección	(solo operación)					s/c	\$0.00
13	Revisión general de tuberías y mangueras	(solo operación)					s/c	\$0.00
14	Ajustar RPM	(solo operación)					s/c	\$0.00
15	Cambio de refrigerante.	Refrigerante	1	1	Frezztone/ TopG	\$3.00	s/c	\$3.00
16	Revisión de candelas incandescentes (vehículos diesel)	(solo operación)					s/c	\$0.00
TOTALES						\$ 54.78	\$ -	\$ 54.78

N°	MANTTO. PREVENTIVO 4 Por 20,000 km. Recorridos	REPUESTOS LUBRICANTES MATERIALES (A)	UNIDAD	CANTIDAD A UTILIZAR	MARCA	PRECIO (A) (CANTIDAD TOTAL)	PRECIO DE MANO DE OBRA (B)	PRECIO TOTAL (A+B)
1	Cambio de aceite y filtro para aceite de motor.	Aceite 20 W 50	¼ galón	8	MOVIL	\$28.56	s/c	\$28.56
		Filtro	1	1	FRAM/LUBER-FINER	\$7.95	s/c	\$7.95
2	Limpieza y Calibración de bujías (vehículos gasolina)	(solo operación)					s/c	\$0.00
3	Limpieza y Revisión de filtro de aire (si aplica)	(solo operación)					s/c	\$0.00
4	Limpieza de filtro de combustible (si aplica) o drenado de trampa de agua (vehículos diesel)	(solo operación)					s/c	\$0.00
5	Cambio de Pastillas de Frenos	Pastillas	Juego	1	united	\$26.40	s/c	\$26.40
6	Engrase de Baleros de bujías	Grasa	1 Lb.		Abrol lubriMatic	\$3.90	s/c	\$3.90
7	Revisión, regulación y limpieza de frenos	(solo operación)					s/c	\$0.00
8	Rotación de llantas	(solo operación)					s/c	\$0.00
9	Lavado de motor	(solo operación)					s/c	\$0.00
10	Revisión y ajuste de fajas	(solo operación)					s/c	\$0.00
11	Revisión del sistema eléctrico y luces en general (incluye batería)	(solo operación)					s/c	\$0.00
12	Revisión de suspensión y dirección	(solo operación)					s/c	\$0.00
13	Revisión general de tuberías y mangueras	(solo operación)					s/c	\$0.00
14	Ajustar RPM	(solo operación)					s/c	\$0.00
15	Drenado y Cambio de solución de sistema de frenos y clutch	Solución	1	1	PRESTONE	\$3.00	s/c	\$3.00
16	Cambio de aceite de caja y corona.	Aceite	¼ galón	10	MOVIL	\$29.50	s/c	\$29.50
		Aceite	¼ galón	12	MOVIL	\$37.68	s/c	\$37.68
TOTALES						\$ 136.99	\$ -	\$ 136.99
TOTAL POR UN VEHICULO						\$289.96	\$0.00	\$289.96
TOTAL POR 1 VEHICULO						\$289.96	\$0.00	\$289.96

GRUPO CAM, S.A. DE C.V.
EL SALVADOR C.A.

000757



1
2
3
4
5
6
7
8
9
10
11
12
13
14
15
16
17
18
19
20
21
22
23
24
25
26
27
28
29
30

ANEXO 8
FORMATO DE OFERTA ECONOMICA POR RUTINA Y POR GRUPO DE VEHICULOS
DETALLANDO LOS COSTOS EN LOS RUBROS DE SIMILARES
MANTENIMIENTOS PREVENTIVOS Y POR TIPO DE AUTOMOTOR
LICITACION PUBLICA N° LP-04/2018-CNR.

GUIA DE MANTENIMIENTO PREVENTIVO DE : 5,000 / 20,000 KILOMETROS RECORRIDOS MAS RUTINA ESPECIAL SEGÚN DETERMINE EL CNR

TIPO DE AUTOMOTOR :

TOYOTA	KDH2221- LEMDY / HIACE	AZUL	2008	JTFSS22PX00 047942	2KD 1783229	DIESEL
--------	------------------------------	------	------	-----------------------	----------------	--------

Cor.	MANTTO. PREVENTIVO 1 Por 5,000 km. Recorridos	REPUESTOS LUBRICANTES MATERIALES (A)	UNIDAD	CANTIDAD A UTILIZAR	MARCA	PRECIO (A) (CANTIDAD TOTAL)	PRECIO DE MANO DE OBRA (B)	PRECIO TOTAL (A+B)
1	Cambio de aceite y filtro para aceite de motor.	Aceite 15 W 40	¼ galón	8	MOVIL	\$28.56	s/c	\$28.56
	Cambio de filtro de Aceite al motor	Filtro	1	1	FRAM/LUBER-FINER DENSO	\$12.50	s/c	\$12.50
2	Cambio de bujias (vehiculos gasolina)	N/A				N/A	s/c	\$0.00
3	Cambio de filtro de aire	Filtro	1	1	FRAM/LORENZ	\$18.90	s/c	\$18.90
4	Cambio de filtro de combustible y drenado de trampa de agua (vehiculos diesel)	Filtro	1	1	FRAM/LUBER-FINER	\$10.50	s/c	\$10.50
5	Cambio de platino y condensador (si aplica solo en vehiculos gasolina)	N/A					s/c	\$0.00
6	Engrase General					s/c	s/c	\$0.00
7	Engrase de Baleros de bufas c/u	Grasa	1 Lb.		Abro/ lubriMatic	\$3.90	s/c	\$3.90
8	Revisión, regulación y limpieza de frenos	(solo operación)					s/c	\$0.00
9	Rotación de llantas	(solo operación)					s/c	\$0.00
10	Lavado de motor	(solo operación)					s/c	\$0.00
11	Revisión y ajuste de fajas	(solo operación)					s/c	\$0.00
12	Revisión del sistema eléctrico y luces en general (incluye batería)	(solo operación)					s/c	\$0.00
13	Revisión de suspensión y dirección	(solo operación)					s/c	\$0.00
14	Revisión general de tuberías y mangueras	(solo operación)					s/c	\$0.00
15	Ajustar RPM	(solo operación)					s/c	\$0.00
16	Cambio de refrigerante.	Refrigerante	1	1	Frezztone/ TopG	\$3.00	s/c	\$3.00
17	Drenado y Cambio de solución de sistema de frenos y clutch	Solucion	1	1	PRESTONE	\$3.00	s/c	\$3.00
18	Revisión de candelas incandescentes (vehículos diesel)	(solo operación)			N/A		s/c	\$0.00
TOTALES						\$80.36	\$ -	\$80.36

N°	MANTTO. PREVENTIVO 2 Por 10,000 km. Recorridos	REPUESTOS LUBRICANTES MATERIALES (A)	UNIDAD	CANTIDAD A UTILIZAR	MARCA	PRECIO (A) (CANTIDAD TOTAL)	PRECIO DE MANO DE OBRA (B)	PRECIO TOTAL (A+B)
1	Cambio de aceite y filtro para aceite de motor.	Aceite 20 W 50	¼ galón	8	MOVIL	\$28.56	s/c	\$28.56
		Filtro	1	1	FRAM/LUBER-FINER	\$12.50	s/c	\$12.50
2	Limpieza y Calibración de bujias (vehiculos gasolina)	(solo operación)					s/c	\$0.00
3	Limpieza y Revisión de filtro de aire (si aplica)	(solo operación)					s/c	\$0.00
4	Limpieza de filtro de combustible (si aplica) o drenado de trampa de agua (vehiculos diesel)	(solo operación)					s/c	\$0.00
5	Revisión, regulación y limpieza de frenos	(solo operación)					s/c	\$0.00
6	Rotación de llantas	(solo operación)					s/c	\$0.00
7	Lavado de motor	(solo operación)					s/c	\$0.00
8	Revisión y ajuste de fajas	(solo operación)					s/c	\$0.00
9	Revisión del sistema eléctrico y luces en general (incluye batería)	(solo operación)					s/c	\$0.00
10	Revisión de suspensión y dirección	(solo operación)					s/c	\$0.00
11	Revisión general de tuberías y mangueras	(solo operación)					s/c	\$0.00
12	Ajustar RPM	(solo operación)					s/c	\$0.00
TOTALES						\$41.06	\$ -	\$41.06

GRUPO M.M. S.A. DE C.V.
 EL SALVADOR C.A.

000756



N°	MANTTO. PREVENTIVO 3 Por 15,000 km. Recorridos	REPUESTOS LUBRICANTES MATERIALES (A)	UNIDAD	CANTIDAD A UTILIZAR	MARCA	PRECIO (A) (CANTIDAD TOTAL)	PRECIO DE MANO DE OBRA (B)	PRECIO TOTAL (A+B)
1	Cambio de aceite y filtro para aceite de motor.	Aceite 20 W 50	¼ galón	10	MOVIL	\$28.56	s/c	\$28.56
		Filtro	1	1	FRAM/LUBER-FINER	\$12.50	s/c	\$12.50
2	Cambio de bujías	N/A			DENSO	N/A	s/c	\$0.00
3	Cambio de filtro de aire	Filtro	1	1	FRAM/LORENZ	\$18.90	s/c	\$18.90
4	Cambio de filtro de combustible y drenado de trampa de agua (vehículos diesel)	Filtro	1	1	FRAM/LUBER-FINER	\$10.50	s/c	\$10.50
5	Cambio de platino y condensador (si aplica solo en vehículos gasolina)	N/A					s/c	\$0.00
6	Engrase General					s/c	s/c	\$0.00
7	Revisión, regulación y limpieza de frenos	(solo operación)					s/c	\$0.00
8	Rotación de llantas	(solo operación)					s/c	\$0.00
9	Lavado de motor	(solo operación)					s/c	\$0.00
10	Revisión y ajuste de fajas	(solo operación)					s/c	\$0.00
11	Revisión del sistema eléctrico y luces en general (incluye batería)	(solo operación)					s/c	\$0.00
12	Revisión de suspensión y dirección	(solo operación)					s/c	\$0.00
13	Revisión general de tuberías y mangueras	(solo operación)					s/c	\$0.00
14	Ajustar RPM	(solo operación)					s/c	\$0.00
15	Cambio de refrigerante.	Refrigerante	1	1	Frezzone/ TopG	\$3.00	s/c	\$3.00
16	Revisión de candelas incandescentes (vehículos diesel)	(solo operación)					s/c	\$0.00
TOTALES						\$ 73.46	\$ -	\$ 73.46

N°	MANTTO. PREVENTIVO 4 Por 20,000 km. Recorridos	REPUESTOS LUBRICANTES MATERIALES (A)	UNIDAD	CANTIDAD A UTILIZAR	MARCA	PRECIO (A) (CANTIDAD TOTAL)	PRECIO DE MANO DE OBRA (B)	PRECIO TOTAL (A+B)
1	Cambio de aceite y filtro para aceite de motor.	Aceite 20 W 50	¼ galón	8	MOVIL	\$28.56	s/c	\$28.56
		Filtro	1	1	FRAM/LUBER-FINER	\$12.50	s/c	\$12.50
2	Limpieza y Calibración de bujías (vehículos gasolina)	(solo operación)					s/c	\$0.00
3	Limpieza y Revisión de filtro de aire (si aplica)	(solo operación)					s/c	\$0.00
4	Limpieza de filtro de combustible (si aplica) o drenado de trampa de agua (vehículos diesel)	(solo operación)					s/c	\$0.00
5	Cambio de Pastillas de Frenos	Pastillas	Juego	1	united	\$28.59	s/c	\$28.59
6	Engrase de Baleros de bujías	Grasa	1 Lb.		Abro/ lubriMatic	\$3.90	s/c	\$3.90
7	Revisión, regulación y limpieza de frenos	(solo operación)					s/c	\$0.00
8	Rotación de llantas	(solo operación)					s/c	\$0.00
9	Lavado de motor	(solo operación)					s/c	\$0.00
10	Revisión y ajuste de fajas	(solo operación)					s/c	\$0.00
11	Revisión del sistema eléctrico y luces en general (incluye batería)	(solo operación)					s/c	\$0.00
12	Revisión de suspensión y dirección	(solo operación)					s/c	\$0.00
13	Revisión general de tuberías y mangueras	(solo operación)					s/c	\$0.00
14	Ajustar RPM	(solo operación)					s/c	\$0.00
15	Drenado y Cambio de solución de sistema de frenos y clutch	Solución	1	1	PRESTONE	\$3.00	s/c	\$3.00
16	Cambio de aceite de caja y corona.	Aceite	¼ galón	8	MOVIL	\$23.60	s/c	\$23.60
		Aceite	¼ galón	8	MOVIL	\$25.12	s/c	\$25.12
TOTALES						\$ 125.27	\$ -	\$ 125.27
TOTAL POR UN VEHICULO						\$320.15	\$0.00	\$320.15
TOTAL POR 1 VEHICULO						\$320.15	\$0.00	\$320.15

GRUPO GAN, S.A. DE C.V.
EL SALVADOR C.A. (S)

000755



1
2
3
4
5
6
7
8
9
10
11
12
13
14
15
16
17
18
19
20
21
22
23
24
25
26
27
28
29
30
31
32
33
34
35
36
37
38
39
40
41
42
43
44
45
46
47
48
49
50
51
52
53
54
55
56
57
58
59
60
61
62
63
64
65
66
67
68
69
70
71
72
73
74
75
76
77
78
79
80
81
82
83
84
85
86
87
88
89
90
91
92
93
94
95
96
97
98
99
100

ANEXO 8
FORMATO DE OFERTA ECONOMICA POR RUTINA Y POR GRUPO DE VEHICULOS
DETALLANDO LOS COSTOS EN LOS RUBROS DE SIMILARES
MANTENIMIENTOS PREVENTIVOS Y POR TIPO DE AUTOMOTOR
LICITACION PUBLICA N° LP-04/2018-CNR.

GUIA DE MANTENIMIENTO PREVENTIVO DE : 5,000 / 20,000 KILOMETROS RECORRIDOS MAS RUTINA ESPECIAL SEGÚN DETERMINE EL CNR

TIPO DE AUTOMOTOR :

VOLKSWAGEN	MICROBUS COMIL	BLANCO, ROJO Y AMARILLO	2009	99WDD52R96R614800	E1T133365	DIESEL
------------	----------------	-------------------------	------	-------------------	-----------	--------

Cor.	MANTTO. PREVENTIVO 1 Por 5,000 km. Recorridos	REPUESTOS LUBRICANTES MATERIALES (A)	UNIDAD	CANTIDAD A UTILIZAR	MARCA	PRECIO (A) (CANTIDAD TOTAL)	PRECIO DE MANO DE OBRA (B)	PRECIO TOTAL (A+B)
1	Cambio de aceite y filtro para aceite de motor.	Aceite 15 W 40	¼ galón	8	MOVIL	\$28.56	s/c	\$28.56
	Cambio de filtro de Aceite al motor	Filtro	1	1	FRAM/LUBER-DENSO	\$10.25	s/c	\$10.25
2	Cambio de bujias (vehiculos gasolina)	N/A				N/A	s/c	\$0.00
3	Cambio de filtro de aire	Filtro	1	1	FRAM/LORENZ	\$19.20	s/c	\$19.20
4	Cambio de filtro de combustible y drenado de trampa de agua (vehiculos diesel)	Filtro	1	1	FRAM/LUBER-FINER	\$16.10	s/c	\$16.10
5	Cambio de platino y condensador (si aplica solo en vehiculos gasolina)	N/A					s/c	\$0.00
6	Engrase General					s/c	s/c	\$0.00
7	Engrase de Baleros de bufas c/u	Grasa	1 Lb.		Abro/ lubriMatic	\$3.90	s/c	\$3.90
8	Revisión, regulación y limpieza de frenos	(solo operación)					s/c	\$0.00
9	Rotación de llantas	(solo operación)					s/c	\$0.00
10	Lavado de motor	(solo operación)					s/c	\$0.00
11	Revisión y ajuste de fajas	(solo operación)					s/c	\$0.00
12	Revisión del sistema eléctrico y luces en general (incluye batería)	(solo operación)					s/c	\$0.00
13	Revisión de suspensión y dirección	(solo operación)					s/c	\$0.00
14	Revisión general de tuberías y mangueras	(solo operación)					s/c	\$0.00
15	Ajustar RPM	(solo operación)					s/c	\$0.00
16	Cambio de refrigerante.	Refrigerante	1	1	Frezztone/ TopG	\$3.00	s/c	\$3.00
17	Drenado y Cambio de solución de sistema de frenos y clutch	Solución	1	1	PRESTONE	\$3.00	s/c	\$3.00
18	Revisión de candelas incandescentes (vehiculos diesel)	(solo operación)			N/A		s/c	\$0.00
TOTALES						\$84.01	\$ -	\$84.01

N°	MANTTO. PREVENTIVO 2 Por 10,000 km. Recorridos	REPUESTOS LUBRICANTES MATERIALES (A)	UNIDAD	CANTIDAD A UTILIZAR	MARCA	PRECIO (A) (CANTIDAD TOTAL)	PRECIO DE MANO DE OBRA (B)	PRECIO TOTAL (A+B)
1	Cambio de aceite y filtro para aceite de motor.	Aceite 15 W 40	¼ galón	8	MOVIL	\$28.56	s/c	\$28.56
		Filtro	1	1	MOVIL	\$10.25	s/c	\$10.25
2	Limpieza y Calibración de bujias (vehiculos gasolina)	(solo operación)					s/c	\$0.00
3	Limpieza y Revisión de filtro de aire (si aplica)	(solo operación)					s/c	\$0.00
4	Limpieza de filtro de combustible (si aplica) o drenado de trampa de agua (vehiculos diesel)	(solo operación)					s/c	\$0.00
5	Revisión, regulación y limpieza de frenos	(solo operación)					s/c	\$0.00
6	Rotación de llantas	(solo operación)					s/c	\$0.00
7	Lavado de motor	(solo operación)					s/c	\$0.00
8	Revisión y ajuste de fajas	(solo operación)					s/c	\$0.00
9	Revisión del sistema eléctrico y luces en general (incluye batería)	(solo operación)					s/c	\$0.00
10	Revisión de suspensión y dirección	(solo operación)					s/c	\$0.00
11	Revisión general de tuberías y mangueras	(solo operación)					s/c	\$0.00
12	Ajustar RPM	(solo operación)					s/c	\$0.00
TOTALES						\$38.81	\$ -	\$38.81

GRUPO CAM S.A. DE C.V.
 EN SALVADOR C.A.

000754

N°	MANTTO. PREVENTIVO 3 Por 15,000 km. Recorridos	REPUESTOS LUBRICANTES MATERIALES (A)	UNIDAD	CANTIDAD A UTILIZAR	MARCA	PRECIO (A) (CANTIDAD TOTAL)	PRECIO DE MANO DE OBRA (B)	PRECIO TOTAL (A+B)
1	Cambio de aceite y filtro para aceite de motor.	Aceite 15 W 40	¼ galón	8	MOVIL	\$28.56	s/c	\$28.56
		Filtro	1	1	FRAM/LUBER-FINER	\$10.25	s/c	\$10.25
2	Cambio de bujías	N/A			DENSO	N/A	s/c	\$0.00
3	Cambio de filtro de aire	Filtro	1	1	FRAM/LORENZ	\$19.20	s/c	\$19.20
4	Cambio de filtro de combustible y drenado de trampa de agua (vehículos diesel)	Filtro	1	1	FRAM/LUBER-FINER	\$16.10	s/c	\$16.10
5	Cambio de platino y condensador (si aplica solo en vehículos gasolina)	N/A					s/c	\$0.00
6	Engrase General					s/c	s/c	\$0.00
7	Revisión, regulación y limpieza de frenos	(solo operación)					s/c	\$0.00
8	Rotación de llantas	(solo operación)					s/c	\$0.00
9	Lavado de motor	(solo operación)					s/c	\$0.00
10	Revisión y ajuste de fajas	(solo operación)					s/c	\$0.00
11	Revisión del sistema eléctrico y luces en general (incluye batería)	(solo operación)					s/c	\$0.00
12	Revisión de suspensión y dirección	(solo operación)					s/c	\$0.00
13	Revisión general de tuberías y mangueras	(solo operación)					s/c	\$0.00
14	Ajustar RPM	(solo operación)					s/c	\$0.00
15	Cambio de refrigerante.	Refrigerante	1	1	Frozztone/ TopG	\$3.00	s/c	\$3.00
16	Revisión de candelas incandescentes (vehículos diesel)	(solo operación)					s/c	\$0.00
TOTALES						\$ 77.11	\$ -	\$ 77.11

N°	MANTTO. PREVENTIVO 4 Por 20,000 km. Recorridos	REPUESTOS LUBRICANTES MATERIALES (A)	UNIDAD	CANTIDAD A UTILIZAR	MARCA	PRECIO (A) (CANTIDAD TOTAL)	PRECIO DE MANO DE OBRA (B)	PRECIO TOTAL (A+B)
1	Cambio de aceite y filtro para aceite de motor.	Aceite 15 W 40	¼ galón	8	MOVIL	\$28.56	s/c	\$28.56
		Filtro	1	1	FRAM/LUBER-FINER	\$10.25	s/c	\$10.25
2	Limpieza y Calibración de bujías (vehículos gasolina)	(solo operación)					s/c	\$0.00
3	Limpieza y Revisión de filtro de aire (si aplica)	(solo operación)					s/c	\$0.00
4	Limpieza de filtro de combustible (si aplica) o drenado de trampa de agua (vehículos diesel)	(solo operación)					s/c	\$0.00
5	Cambio de Pastillas de Frenos	Pastillas	Juego	1	united	\$29.87	s/c	\$29.87
6	Engrase de Bañeros de bufas	Grasa	1 Lb.		Abro/ lubriMatic	\$3.90	s/c	\$3.90
7	Revisión, regulación y limpieza de frenos	(solo operación)					s/c	\$0.00
8	Rotación de llantas	(solo operación)					s/c	\$0.00
9	Lavado de motor	(solo operación)					s/c	\$0.00
10	Revisión y ajuste de fajas	(solo operación)					s/c	\$0.00
11	Revisión del sistema eléctrico y luces en general (Incluye batería)	(solo operación)					s/c	\$0.00
12	Revisión de suspensión y dirección	(solo operación)					s/c	\$0.00
13	Revisión general de tuberías y mangueras	(solo operación)					s/c	\$0.00
14	Ajustar RPM	(solo operación)					s/c	\$0.00
15	Drenado y Cambio de solución de sistema de frenos y clutch	Solución	1	1	PRESTONE	\$3.00	s/c	\$3.00
16	Cambio de aceite de caja y corona.	Aceite	¼ galón	6	MOVIL	\$17.70	s/c	\$17.70
		Aceite	¼ galón	5	MOVIL	\$15.70	s/c	\$15.70
TOTALES						\$ 108.98	\$ -	\$ 108.98
TOTAL POR UN VEHICULO						\$308.91	\$0.00	\$308.91
TOTAL POR 1 VEHICULO						\$308.91	\$0.00	\$308.91

GRUPO CAM S.A DE C.
EL SALVADOR S.A.
000753



100

100

ANEXO 8
FORMATO DE OFERTA ECONOMICA POR RUTINA Y POR GRUPO DE VEHICULOS
DETALLANDO LOS COSTOS EN LOS RUBOS DE SIMILARES
MANTENIMIENTOS PREVENTIVOS Y POR TIPO DE AUTOMOTOR
LICITACION PUBLICA N° LP-04/2018-CNR.

GUIA DE MANTENIMIENTO PREVENTIVO DE : 5,000 / 20,000 KILOMETROS RECORRIDOS MAS RUTINA ESPECIAL SEGÚN DETERMINE EL CNR

TIPO DE AUTOMOTOR :

TOYOTA	PICK UP	GRIS OSCURO	2015	MR0FR22G40073257	2KDS431965	DIESEL
--------	---------	-------------	------	------------------	------------	--------

Cor.	MANTTO. PREVENTIVO 1 Por 5,000 km. Recorridos	REPUESTOS LUBRICANTES MATERIALES (A)	UNIDAD	CANTIDAD A UTILIZAR	MARCA	PRECIO (A) (CANTIDAD TOTAL)	PRECIO DE MANO DE OBRA (B)	PRECIO TOTAL (A+B)
1	Cambio de aceite y filtro para aceite de motor.	Aceite 15 W 40	¼ galón	7	MOVIL	\$24.99	s/c	\$24.99
	Cambio de filtro de Aceite al motor	Filtro	1	1	FRAM/LUBER-FINER	\$5.90	s/c	\$5.90
2	Cambio de bujías (vehículos gasolina)	N/A			DENSO	N/A	s/c	\$0.00
3	Cambio de filtro de aire	Filtro	1	1	FRAM/LORENZ	\$7.05	s/c	\$7.05
4	Cambio de filtro de combustible y drenado de trampa de agua (vehículos diesel)	Filtro	1	1	FRAM/LUBER-FINER	\$6.14	s/c	\$6.14
5	Cambio de platino y condensador (si aplica solo en vehículos gasolina)	N/A					s/c	\$0.00
6	Engrase General					s/c	s/c	\$0.00
7	Engrase de Baleros de bufas c/u	Grasa	1 Lb.		Abro/ lubriMatic	\$3.90	s/c	\$3.90
8	Revisión, regulación y limpieza de frenos	(solo operación)					s/c	\$0.00
9	Rotación de llantas	(solo operación)					s/c	\$0.00
10	Lavado de motor	(solo operación)					s/c	\$0.00
11	Revisión y ajuste de fajas	(solo operación)					s/c	\$0.00
12	Revisión del sistema eléctrico y luces en general (incluye batería)	(solo operación)					s/c	\$0.00
13	Revisión de suspensión y dirección	(solo operación)					s/c	\$0.00
14	Revisión general de tuberías y mangueras	(solo operación)					s/c	\$0.00
15	Ajustar RPM	(solo operación)					s/c	\$0.00
16	Cambio de refrigerante.	Refrigerante	1	1	Frezzone/ TopG	\$3.00	s/c	\$3.00
17	Drenado y Cambio de solución de sistema de frenos y clutch	Solución	1	1	PRESTONE	\$3.00	s/c	\$3.00
18	Revisión de candelas incandescentes (vehículos diesel)	(solo operación)			N/A		s/c	\$0.00
TOTALES						\$53.98	\$ -	\$53.98

N°	MANTTO. PREVENTIVO 2 Por 10,000 km. Recorridos	REPUESTOS LUBRICANTES MATERIALES (A)	UNIDAD	CANTIDAD A UTILIZAR	MARCA	PRECIO (A) (CANTIDAD TOTAL)	PRECIO DE MANO DE OBRA (B)	PRECIO TOTAL (A+B)
1	Cambio de aceite y filtro para aceite de motor.	Aceite 15 W 40	¼ galón	7	TOTAL	\$24.99	s/c	\$24.99
		Filtro	1	1	FRAM/LUBER-FINER	\$5.90	s/c	\$5.90
2	Limpieza y Calibración de bujías (vehículos gasolina)	(solo operación)					s/c	\$0.00
3	Limpieza y Revisión de filtro de aire (si aplica)	(solo operación)					s/c	\$0.00
4	Limpieza de filtro de combustible (si aplica) o drenado de trampa de agua (vehículos diesel)	(solo operación)					s/c	\$0.00
5	Revisión, regulación y limpieza de frenos	(solo operación)					s/c	\$0.00
6	Rotación de llantas	(solo operación)					s/c	\$0.00
7	Lavado de motor	(solo operación)					s/c	\$0.00
8	Revisión y ajuste de fajas	(solo operación)					s/c	\$0.00
9	Revisión del sistema eléctrico y luces en general (incluye batería)	(solo operación)					s/c	\$0.00
10	Revisión de suspensión y dirección	(solo operación)					s/c	\$0.00
11	Revisión general de tuberías y mangueras	(solo operación)					s/c	\$0.00
12	Ajustar RPM	(solo operación)					s/c	\$0.00
TOTALES						\$30.89	\$ -	\$30.89

GRUPO SAPI S.A. DE C. I.
 EL SALVADOR C.A.

000752

N°	MANTTO. PREVENTIVO 3 Por 15,000 km. Recorridos	REPUESTOS LUBRICANTES MATERIALES (A)	UNIDAD	CANTIDAD A UTILIZAR	MARCA	PRECIO (A) (CANTIDAD TOTAL)	PRECIO DE MANO DE OBRA (B)	PRECIO TOTAL (A+B)
1	Cambio de aceite y filtro para aceite de motor.	Aceite 15 W 40	¼ galón	7	MOVIL	\$24.99	s/c	\$24.99
		Filtro	1	1	FRAM/LUBER-FINER	\$5.90	s/c	\$5.90
2	Cambio de bujías	N/A			DENSO	N/A	s/c	\$0.00
3	Cambio de filtro de aire	Filtro	1	1	FRAM/LORENZ	\$7.05	s/c	\$7.05
4	Cambio de filtro de combustible y drenado de trampa de agua (vehículos diesel)	Filtro	1	1	FRAM/LUBER-FINER	\$6.14	s/c	\$6.14
5	Cambio de platino y condensador (si aplica solo en vehículos gasolina)	N/A					s/c	\$0.00
6	Engrase General					s/c	s/c	\$0.00
7	Revisión, regulación y limpieza de frenos	(solo operación)					s/c	\$0.00
8	Rotación de llantas	(solo operación)					s/c	\$0.00
9	Lavado de motor	(solo operación)					s/c	\$0.00
10	Revisión y ajuste de fajas	(solo operación)					s/c	\$0.00
11	Revisión del sistema eléctrico y luces en general (incluye batería)	(solo operación)					s/c	\$0.00
12	Revisión de suspensión y dirección	(solo operación)					s/c	\$0.00
13	Revisión general de tuberías y mangueras	(solo operación)					s/c	\$0.00
14	Ajustar RPM	(solo operación)					s/c	\$0.00
15	Cambio de refrigerante.	Refrigerante	1	1	Frezztone/ TopG	\$3.00	s/c	\$3.00
16	Revisión de candelas Incandescentes (vehículos diesel)	(solo operación)					s/c	\$0.00
TOTALES						\$ 47.08	\$ -	\$ 47.08

N°	MANTTO. PREVENTIVO 4 Por 20,000 km. Recorridos	REPUESTOS LUBRICANTES MATERIALES (A)	UNIDAD	CANTIDAD A UTILIZAR	MARCA	PRECIO (A) (CANTIDAD TOTAL)	PRECIO DE MANO DE OBRA (B)	PRECIO TOTAL (A+B)
1	Cambio de aceite y filtro para aceite de motor.	Aceite 15 W 40	¼ galón	7	MOVIL	\$24.99	s/c	\$24.99
		Filtro	1	1	FRAM/LUBER-FINER	\$5.90	s/c	\$5.90
2	Limpieza y Calibración de bujías (vehículos gasolina)	(solo operación)					s/c	\$0.00
3	Limpieza y Revisión de filtro de aire (si aplica)	(solo operación)					s/c	\$0.00
4	Limpieza de filtro de combustible (si aplica) o drenado de trampa de agua (vehículos diesel)	(solo operación)					s/c	\$0.00
5	Cambio de Pastillas de Frenos	Pastillas	Juego	1	united	\$25.55	s/c	\$25.55
6	Engrase de Baleros de bujías	Grasa	1 Lb.		Abro/ lubriMatic	\$3.90	s/c	\$3.90
7	Revisión, regulación y limpieza de frenos	(solo operación)					s/c	\$0.00
8	Rotación de llantas	(solo operación)					s/c	\$0.00
9	Lavado de motor	(solo operación)					s/c	\$0.00
10	Revisión y ajuste de fajas	(solo operación)					s/c	\$0.00
11	Revisión del sistema eléctrico y luces en general (incluye batería)	(solo operación)					s/c	\$0.00
12	Revisión de suspensión y dirección	(solo operación)					s/c	\$0.00
13	Revisión general de tuberías y mangueras	(solo operación)					s/c	\$0.00
14	Ajustar RPM	(solo operación)					s/c	\$0.00
15	Drenado y Cambio de solución de sistema de frenos y clutch	Solucion	1	1	PRESTONE	\$3.00	s/c	\$3.00
16	Cambio de aceite de caja y corona.	Aceite	¼ galón	5	MOVIL	\$14.75	s/c	\$14.75
		Aceite	¼ galón	4	MOVIL	\$12.56	s/c	\$12.56
TOTALES						\$ 90.65	\$ -	\$ 90.65
TOTAL POR UN VEHICULO						\$222.60	\$0.00	\$222.60
TOTAL POR 14 VEHICULO						\$3,116.40	\$0.00	\$3,116.40

GRUPO CAMI S.A. DE C.V.
FI SALVADOR C.A.

000751



1
2
3
4
5
6
7
8
9
10
11
12
13
14
15
16
17
18
19
20
21
22
23
24
25
26
27
28
29
30

ANEXO 8
FORMATO DE OFERTA ECONOMICA POR RUTINA Y POR GRUPO DE VEHICULOS
DETALLANDO LOS COSTOS EN LOS RUBOS DE SIMILARES
MANTENIMIENTOS PREVENTIVOS Y POR TIPO DE AUTOMOTOR
LICITACION PUBLICA N° LP-04/2018-CNR.

GUIA DE MANTENIMIENTO PREVENTIVO DE : 5,000 / 20,000 KILOMETROS RECORRIDOS MAS RUTINA ESPECIAL SEGÚN DETERMINE EL CNR

TIPO DE AUTOMOTOR :

TOYOTA	MICROBUS	GRIS CLARO	2015	LTFJS02P205024061	2KDA676888	DIESEL
--------	----------	------------	------	-------------------	------------	--------

Cor.	MANTTO. PREVENTIVO 1 Por 5,000 km. Recorridos	REPUESTOS LUBRICANTES MATERIALES (A)	UNIDAD	CANTIDAD A UTILIZAR	MARCA	PRECIO (A) (CANTIDAD TOTAL)	PRECIO DE MANO DE OBRA (B)	PRECIO TOTAL (A+B)
1	Cambio de aceite y filtro para aceite de motor.	Aceite 15 W 40	¼ galón	7	MOVIL	\$24.99	s/c	\$24.99
	Cambio de filtro de Aceite al motor	Filtro	1	1	FRAMLUBER-FINER	\$5.90	s/c	\$5.90
2	Cambio de bujias (vehiculos gasolina)	N/A			DENSO	N/A	s/c	\$0.00
3	Cambio de filtro de aire	Filtro	1	1	FRAM/LORENZ	\$7.05	s/c	\$7.05
4	Cambio de filtro de combustible y drenado de trampa de agua (vehiculos diesel)	Filtro	1	1	FRAM/LUBER-FINER	\$6.14	s/c	\$6.14
5	Cambio de platino y condensador (si aplica solo en vehiculos gasolina)	N/A					s/c	\$0.00
6	Engrase General					s/c	s/c	\$0.00
7	Engrase de Baleros de bufas c/u	Grasa	1 Lb.		Abro/ lubriMatic	\$3.90	s/c	\$3.90
8	Revisión, regulación y limpieza de frenos	(solo operación)					s/c	\$0.00
9	Rotación de llantas	(solo operación)					s/c	\$0.00
10	Lavado de motor	(solo operación)					s/c	\$0.00
11	Revisión y ajuste de fajas	(solo operación)					s/c	\$0.00
12	Revisión del sistema eléctrico y luces en general (incluye batería)	(solo operación)					s/c	\$0.00
13	Revisión de suspensión y dirección	(solo operación)					s/c	\$0.00
14	Revisión general de tuberías y mangueras	(solo operación)					s/c	\$0.00
15	Ajustar RPM	(solo operación)					s/c	\$0.00
16	Cambio de refrigerante.	Refrigerante	1	1	Frezzone/ TopG	\$3.00	s/c	\$3.00
17	Drenado y Cambio de solución de sistema de frenos y clutch	Solución	1	1	PRESTONE	\$3.00	s/c	\$3.00
18	Revisión de candelas incandescentes (vehiculos diesel)	(solo operación)			N/A		s/c	\$0.00
TOTALES						\$53.98	\$ -	\$53.98

N°	MANTTO. PREVENTIVO 2 Por 10,000 km. Recorridos	REPUESTOS LUBRICANTES MATERIALES (A)	UNIDAD	CANTIDAD A UTILIZAR	MARCA	PRECIO (A) (CANTIDAD TOTAL)	PRECIO DE MANO DE OBRA (B)	PRECIO TOTAL (A+B)
1	Cambio de aceite y filtro para aceite de motor.	Aceite 15 W 40	¼ galón	7	MOVIL	\$24.99	s/c	\$24.99
		Filtro	1	1	FRAMLUBER-FINER	\$5.90	s/c	\$5.90
2	Limpieza y Calibración de bujias (vehiculos gasolina)	(solo operación)					s/c	\$0.00
3	Limpieza y Revisión de filtro de aire (si aplica)	(solo operación)					s/c	\$0.00
4	Limpieza de filtro de combustible (si aplica) o drenado de trampa de agua (vehiculos diesel)	(solo operación)					s/c	\$0.00
5	Revisión, regulación y limpieza de frenos	(solo operación)					s/c	\$0.00
6	Rotación de llantas	(solo operación)					s/c	\$0.00
7	Lavado de motor	(solo operación)					s/c	\$0.00
8	Revisión y ajuste de fajas	(solo operación)					s/c	\$0.00
9	Revisión del sistema eléctrico y luces en general (incluye batería)	(solo operación)					s/c	\$0.00
10	Revisión de suspensión y dirección	(solo operación)					s/c	\$0.00
11	Revisión general de tuberías y mangueras	(solo operación)					s/c	\$0.00
12	Ajustar RPM	(solo operación)					s/c	\$0.00
TOTALES						\$30.89	\$ -	\$30.89

GRUPO C.A.M. S.A. DE C. V.
 EL SALVADOR S.A.

000750



100

N°	MANTTO. PREVENTIVO 3 Por 15,000 km. Recorridos	REPUESTOS LUBRICANTES MATERIALES (A)	UNIDAD	CANTIDAD A UTILIZAR	MARCA	PRECIO (A) (CANTIDAD TOTAL)	PRECIO DE MANO DE OBRA (B)	PRECIO TOTAL (A+B)
1	Cambio de aceite y filtro para aceite de motor.	Aceite 15 W 40	¼ galón	7	MOVIL	\$24.99	s/c	\$24.99
		Filtro	1	1	FRAM/LUBER-FINER	\$5.90	s/c	\$5.90
2	Cambio de bujías	N/A			DENSO	N/A	s/c	\$0.00
3	Cambio de filtro de aire	Filtro	1	1	FRAM/LORENZ	\$7.05	s/c	\$7.05
4	Cambio de filtro de combustible y drenado de trampa de agua (vehículos diesel)	Filtro	1	1	FRAM/LUBER-FINER	\$6.14	s/c	\$6.14
5	Cambio de platino y condensador (si aplica solo en vehículos gasolina)	N/A					s/c	\$0.00
8	Engrase General					s/c	s/c	\$0.00
7	Revisión, regulación y limpieza de frenos	(solo operación)					s/c	\$0.00
8	Rotación de llantas	(solo operación)					s/c	\$0.00
9	Lavado de motor	(solo operación)					s/c	\$0.00
10	Revisión y ajuste de fajas	(solo operación)					s/c	\$0.00
11	Revisión del sistema eléctrico y luces en general (incluye batería)	(solo operación)					s/c	\$0.00
12	Revisión de suspensión y dirección	(solo operación)					s/c	\$0.00
13	Revisión general de tuberías y mangueras	(solo operación)					s/c	\$0.00
14	Ajustar RPM	(solo operación)					s/c	\$0.00
15	Cambio de refrigerante.	Refrigerante	1	1	Frezztone/ TopG	\$3.00	s/c	\$3.00
16	Revisión de candelas incandescentes (vehículos diesel)	(solo operación)					s/c	\$0.00
TOTALES						\$ 47.08	\$ -	\$ 47.08

N°	MANTTO. PREVENTIVO 4 Por 20,000 km. Recorridos	REPUESTOS LUBRICANTES MATERIALES (A)	UNIDAD	CANTIDAD A UTILIZAR	MARCA	PRECIO (A) (CANTIDAD TOTAL)	PRECIO DE MANO DE OBRA (B)	PRECIO TOTAL (A+B)
1	Cambio de aceite y filtro para aceite de motor.	Aceite 15 W 40	¼ galón	7	MOVIL	\$24.99	s/c	\$24.99
		Filtro	1	1	FRAM/LUBER-FINER	\$5.90	s/c	\$5.90
2	Limpieza y Calibración de bujías (vehículos gasolina)	(solo operación)					s/c	\$0.00
3	Limpieza y Revisión de filtro de aire (si aplica)	(solo operación)					s/c	\$0.00
4	Limpieza de filtro de combustible (si aplica) o drenado de trampa de agua (vehículos diesel)	(solo operación)					s/c	\$0.00
5	Cambio de Pastillas de Frenos	Pastillas	Juego	1	united	\$25.55	s/c	\$25.55
6	Engrase de Baleros de bufas	Grasa	1 Lb.		Abra/ lubriMatic	\$3.90	s/c	\$3.90
7	Revisión, regulación y limpieza de frenos	(solo operación)					s/c	\$0.00
8	Rotación de llantas	(solo operación)					s/c	\$0.00
9	Lavado de motor	(solo operación)					s/c	\$0.00
10	Revisión y ajuste de fajas	(solo operación)					s/c	\$0.00
11	Revisión del sistema eléctrico y luces en general (incluye batería)	(solo operación)					s/c	\$0.00
12	Revisión de suspensión y dirección	(solo operación)					s/c	\$0.00
13	Revisión general de tuberías y mangueras	(solo operación)					s/c	\$0.00
14	Ajustar RPM	(solo operación)					s/c	\$0.00
15	Drenado y Cambio de solución de sistema de frenos y clutch	Solucion	1	1	PRESTONE	\$3.00	s/c	\$3.00
16	Cambio de aceite de caja y corona.	Aceite	¼ galón	5	MOVIL	\$14.75	s/c	\$14.75
		Aceite	¼ galón	4	MOVIL	\$12.56	s/c	\$12.56
TOTALES						\$ 90.65	\$ -	\$ 90.65
TOTAL POR UN VEHICULO						\$222.60	\$0.00	\$222.60
TOTAL POR 6 VEHICULO						\$1,335.60	\$0.00	\$1,335.60

GRUPO LAM S.A. DE C.A.
 EN SALVADOR C.A.
 000749



ANEXO 8
FORMATO DE OFERTA ECONOMICA POR RUTINA Y POR GRUPO DE VEHICULOS
DETALLANDO LOS COSTOS EN LOS RUBROS DE SIMILARES
MANTENIMIENTOS PREVENTIVOS Y POR TIPO DE AUTOMOTOR
LICITACION PUBLICA N° LP-04/2018-CNR.

GUIA DE MANTENIMIENTO PREVENTIVO DE : 5,000 / 20,000 KILOMETROS RECORRIDOS MAS RUTINA ESPECIAL SEGÚN DETERMINE EL CNR

TIPO DE AUTOMOTOR :

MITSUBISHI	PICK UP	BLANCO	2011-2012	MMBJKB70BD0198	4M4QUAC2480	DIESEL
------------	---------	--------	-----------	----------------	-------------	--------

Cor.	MANTTO. PREVENTIVO 1 Por 5,000 km. Recorridos	REPUESTOS LUBRICANTES MATERIALES (A)	UNIDAD	CANTIDAD A UTILIZAR	MARCA	PRECIO (A) (CANTIDAD TOTAL)	PRECIO DE MANO DE OBRA (B)	PRECIO TOTAL (A+B)
1	Cambio de aceite y filtro para aceite de motor.	Aceite 15 W 40	¼ galón	7	MOVIL	\$24.99	s/c	\$24.99
	Cambio de filtro de Aceite al motor	Filtro	1	1	FRAM/LUBER-FINER	\$5.10	s/c	\$5.10
2	Cambio de bujias (vehiculos gasolina)	N/A			DENSO	N/A	s/c	\$0.00
3	Cambio de filtro de aire	Filtro	1	1	FRAM/LORENZ	\$6.90	s/c	\$6.90
4	Cambio de filtro de combustible y drenado de trampa de agua (vehiculos diesel)	Filtro	1	1	FRAM/LUBER-FINER	\$7.01	s/c	\$7.01
5	Cambio de platino y condensador (si aplica solo en vehiculos gasolina)	N/A					s/c	\$0.00
6	Engrase General					s/c	s/c	\$0.00
7	Engrase de Baleros de bufas c/u	Grasa	1 Lb.		Abro/ lubriMatic	\$3.90	s/c	\$3.90
8	Revisión, regulación y limpieza de frenos	(solo operación)					s/c	\$0.00
9	Rotación de llantas	(solo operación)					s/c	\$0.00
10	Lavado de motor	(solo operación)					s/c	\$0.00
11	Revisión y ajuste de fajas	(solo operación)					s/c	\$0.00
12	Revisión del sistema eléctrico y luces en general (incluye batería)	(solo operación)					s/c	\$0.00
13	Revisión de suspensión y dirección	(solo operación)					s/c	\$0.00
14	Revisión general de tuberías y mangueras	(solo operación)					s/c	\$0.00
15	Ajustar RPM	(solo operación)					s/c	\$0.00
16	Cambio de refrigerante.	Refrigerante	1	1	Frezzione/ TopG	\$3.00	s/c	\$3.00
17	Drenado y Cambio de solución de sistema de frenos y clutch	Solución	1	1	PRESTONE	\$3.00	s/c	\$3.00
18	Revisión de candelas incandescentes (vehículos diesel)	(solo operación)			N/A		s/c	\$0.00
TOTALES						\$53.90	\$ -	\$53.90

N°	MANTTO. PREVENTIVO 2 Por 10,000 km. Recorridos	REPUESTOS LUBRICANTES MATERIALES (A)	UNIDAD	CANTIDAD A UTILIZAR	MARCA	PRECIO (A) (CANTIDAD TOTAL)	PRECIO DE MANO DE OBRA (B)	PRECIO TOTAL (A+B)
1	Cambio de aceite y filtro para aceite de motor.	Aceite 15 W 40	¼ galón	7	MOVIL	\$24.99	s/c	\$24.99
		Filtro	1	1	FRAM/LUBER-FINER	\$5.10	s/c	\$5.10
2	Limpieza y Calibración de bujias (vehiculos gasolina)	(solo operación)					s/c	\$0.00
3	Limpieza y Revisión de filtro de aire (si aplica)	(solo operación)					s/c	\$0.00
4	Limpieza de filtro de combustible (si aplica) o drenado de trampa de agua (vehiculos diesel)	(solo operación)					s/c	\$0.00
5	Revisión, regulación y limpieza de frenos	(solo operación)					s/c	\$0.00
6	Rotación de llantas	(solo operación)					s/c	\$0.00
7	Lavado de motor	(solo operación)					s/c	\$0.00
8	Revisión y ajuste de fajas	(solo operación)					s/c	\$0.00
9	Revisión del sistema eléctrico y luces en general (incluye batería)	(solo operación)					s/c	\$0.00
10	Revisión de suspensión y dirección	(solo operación)					s/c	\$0.00
11	Revisión general de tuberías y mangueras	(solo operación)					s/c	\$0.00
12	Ajustar RPM	(solo operación)					s/c	\$0.00
TOTALES						\$30.09	\$ -	\$30.09

GRUPO CAM S.A. DE C.V.
 EL SALVADOR S.A.

000748



1000
1000
1000

N°	MANTTO. PREVENTIVO 3 Por 15,000 km. Recorridos	REPUESTOS LUBRICANTES MATERIALES (A)	UNIDAD	CANTIDAD A UTILIZAR	MARCA	PRECIO (A) (CANTIDAD TOTAL)	PRECIO DE MANO DE OBRA (B)	PRECIO TOTAL (A+B)
1	Cambio de aceite y filtro para aceite de motor.	Aceite 15 W 40	¼ galón	7	MOVIL	\$24.99	s/c	\$24.99
		Filtro	1	1	FRAM/LUBER-FINER	\$5.10	s/c	\$5.10
2	Cambio de bujías	N/A			DENSO	N/A	s/c	\$0.00
3	Cambio de filtro de aire	Filtro	1	1	FRAM/LORENZ	\$6.90	s/c	\$6.90
4	Cambio de filtro de combustible y drenado de trampa de agua (vehículos diesel)	Filtro	1	1	FRAM/LUBER-FINER	\$7.01	s/c	\$7.01
5	Cambio de platino y condensador (si aplica solo en vehículos gasolina)	N/A					s/c	\$0.00
6	Engrase General					s/c	s/c	\$0.00
7	Revisión, regulación y limpieza de frenos	(solo operación)					s/c	\$0.00
8	Rotación de llantas	(solo operación)					s/c	\$0.00
9	Lavado de motor	(solo operación)					s/c	\$0.00
10	Revisión y ajuste de fajas	(solo operación)					s/c	\$0.00
11	Revisión del sistema eléctrico y luces en general (incluye batería)	(solo operación)					s/c	\$0.00
12	Revisión de suspensión y dirección	(solo operación)					s/c	\$0.00
13	Revisión general de tuberías y mangueras	(solo operación)					s/c	\$0.00
14	Ajustar RPM	(solo operación)					s/c	\$0.00
15	Cambio de refrigerante.	Refrigerante	1	1	Frezzone/ TopG	\$3.00	s/c	\$3.00
16	Revisión de candelas incandescentes (vehículos diesel)	(solo operación)					s/c	\$0.00
TOTALES						\$ 47.00	\$ -	\$ 47.00

N°	MANTTO. PREVENTIVO 4 Por 20,000 km. Recorridos	REPUESTOS LUBRICANTES MATERIALES (A)	UNIDAD	CANTIDAD A UTILIZAR	MARCA	PRECIO (A) (CANTIDAD TOTAL)	PRECIO DE MANO DE OBRA (B)	PRECIO TOTAL (A+B)
1	Cambio de aceite y filtro para aceite de motor.	Aceite 15 W 40	¼ galón	7	MOVIL	\$24.99	s/c	\$24.99
		Filtro	1	1	FRAM/LUBER-FINER	\$5.10	s/c	\$5.10
2	Limpieza y Calibración de bujías (vehículos gasolina)	(solo operación)					s/c	\$0.00
3	Limpieza y Revisión de filtro de aire (si aplica)	(solo operación)					s/c	\$0.00
4	Limpieza de filtro de combustible (si aplica) o drenado de trampa de agua (vehículos diesel)	(solo operación)					s/c	\$0.00
5	Cambio de Pastillas de Frenos	Pastillas	Juego	1	united	\$25.60	s/c	\$25.60
6	Engrase de Baleros de bufas	Grasa	1 Lb.		Abro/ lubriMatic	\$3.90	s/c	\$3.90
7	Revisión, regulación y limpieza de frenos	(solo operación)					s/c	\$0.00
8	Rotación de llantas	(solo operación)					s/c	\$0.00
9	Lavado de motor	(solo operación)					s/c	\$0.00
10	Revisión y ajuste de fajas	(solo operación)					s/c	\$0.00
11	Revisión del sistema eléctrico y luces en general (incluye batería)	(solo operación)					s/c	\$0.00
12	Revisión de suspensión y dirección	(solo operación)					s/c	\$0.00
13	Revisión general de tuberías y mangueras	(solo operación)					s/c	\$0.00
14	Ajustar RPM	(solo operación)					s/c	\$0.00
15	Drenado y Cambio de solución de sistema de frenos y clutch	Solución	1	1	PRESTONE	\$3.00	s/c	\$3.00
16	Cambio de aceite de caja y corona.	Aceite	¼ galón	5	MOVIL	\$14.75	s/c	\$14.75
		Aceite	¼ galón	4	MOVIL	\$12.56	s/c	\$12.56
TOTALES						\$ 89.90	\$ -	\$ 89.90
TOTAL POR UN VEHICULO						\$220.89	\$0.00	\$220.89
TOTAL POR 10 VEHICULO						\$2,208.90	\$0.00	\$2,208.90

GRUPO CAW, S.A DE C.V.
EL SALVADOR S.A

000747



ANEXO 8
FORMATO DE OFERTA ECONOMICA POR RUTINA Y POR GRUPO DE VEHICULOS
DETALLANDO LOS COSTOS EN LOS RUBOS DE SIMILARES
MANTENIMIENTOS PREVENTIVOS Y POR TIPO DE AUTOMOTOR
LICITACION PUBLICA N° LP-04/2018-CNR.

GUIA DE MANTENIMIENTO PREVENTIVO DE : 5,000 / 20,000 KILOMETROS RECORRIDOS MAS RUTINA ESPECIAL SEGÚN DETERMINE EL CNR

TIPO DE AUTOMOTOR :

MITSUBISHI	PICK UP 4X4	BLANCO	2015	NMBJ/NKD40FDG33809	4D56UCFJ5418	DIESEL
------------	-------------	--------	------	--------------------	--------------	--------

Cor.	MANTTO. PREVENTIVO 1 Por 5,000 km. Recorridos	REPUESTOS LUBRICANTES MATERIALES (A)	UNIDAD	CANTIDAD A UTILIZAR	MARCA	PRECIO (A) (CANTIDAD TOTAL)	PRECIO DE MANO DE OBRA (B)	PRECIO TOTAL (A+B)
1	Cambio de aceite y filtro para aceite de motor.	Aceite 15 W 40	¼ galón	7	MOVIL	\$24.99	s/c	\$24.99
	Cambio de filtro de Aceite al motor	Filtro	1	1	FRAM/LUBER-FINER	\$5.10	s/c	\$5.10
2	Cambio de bujias (vehiculos gasolina)	N/A			DENSO	N/A	s/c	\$0.00
3	Cambio de filtro de aire	Filtro	1	1	FRAM/LORENZ	\$6.90	s/c	\$6.90
4	Cambio de filtro de combustible y drenado de trampa de agua (vehiculos diesel)	Filtro	1	1	FRAM/LUBER-FINER	\$7.01	s/c	\$7.01
5	Cambio de platino y condensador (si aplica solo en vehiculos gasolina)	N/A					s/c	\$0.00
6	Engrase General					s/c	s/c	\$0.00
7	Engrase de Baleros de bufas c/u	Grasa	1 Lb.		Abro/ lubriMatic	\$3.90	s/c	\$3.90
8	Revisión, regulación y limpieza de frenos	(solo operación)					s/c	\$0.00
9	Rotación de llantas	(solo operación)					s/c	\$0.00
10	Lavado de motor	(solo operación)					s/c	\$0.00
11	Revisión y ajuste de fajas	(solo operación)					s/c	\$0.00
12	Revisión del sistema eléctrico y luces en general (incluye batería)	(solo operación)					s/c	\$0.00
13	Revisión de suspensión y dirección	(solo operación)					s/c	\$0.00
14	Revisión general de tuberías y mangueras	(solo operación)					s/c	\$0.00
15	Ajustar RPM	(solo operación)					s/c	\$0.00
16	Cambio de refrigerante.	Refrigerante	1	1	Frezzone/ TopG	\$3.00	s/c	\$3.00
17	Drenado y Cambio de solución de sistema de frenos y clutch	Solucion	1	1	PRESTONE	\$3.00	s/c	\$3.00
18	Revisión de candelas incandescentes (vehículos diesel)	(solo operación)			N/A		s/c	\$0.00
TOTALES						\$53.90	\$ -	\$53.90

N°	MANTTO. PREVENTIVO 2 Por 10,000 km. Recorridos	REPUESTOS LUBRICANTES MATERIALES (A)	UNIDAD	CANTIDAD A UTILIZAR	MARCA	PRECIO (A) (CANTIDAD TOTAL)	PRECIO DE MANO DE OBRA (B)	PRECIO TOTAL (A+B)
1	Cambio de aceite y filtro para aceite de motor.	Aceite 15 W 40	¼ galón	7	MOVIL	\$24.99	s/c	\$24.99
		Filtro	1	1	FRAM/LUBER-FINER	\$5.10	s/c	\$5.10
2	Limpieza y Calibración de bujias (vehiculos gasolina)	(solo operación)					s/c	\$0.00
3	Limpieza y Revisión de filtro de aire (si aplica)	(solo operación)					s/c	\$0.00
4	Limpieza de filtro de combustible (si aplica) o drenado de trampa de agua (vehículos diesel)	(solo operación)					s/c	\$0.00
5	Revisión, regulación y limpieza de frenos	(solo operación)					s/c	\$0.00
6	Rotación de llantas	(solo operación)					s/c	\$0.00
7	Lavado de motor	(solo operación)					s/c	\$0.00
8	Revisión y ajuste de fajas	(solo operación)					s/c	\$0.00
9	Revisión del sistema eléctrico y luces en general (incluye batería)	(solo operación)					s/c	\$0.00
10	Revisión de suspensión y dirección	(solo operación)					s/c	\$0.00
11	Revisión general de tuberías y mangueras	(solo operación)					s/c	\$0.00
12	Ajustar RPM	(solo operación)					s/c	\$0.00
TOTALES						\$30.09	\$ -	\$30.09

SALVADORA DE C.A.
 EL SALVADOR C.A.

000746



11/11/11
11/11/11
11/11/11

N°	MANTTO. PREVENTIVO 3 Por 15,000 km. Recorridos	REPUESTOS LUBRICANTES MATERIALES (A)	UNIDAD	CANTIDAD A UTILIZAR	MARCA	PRECIO (A) (CANTIDAD TOTAL)	PRECIO DE MANO DE OBRA (B)	PRECIO TOTAL (A+B)
1	Cambio de aceite y filtro para aceite de motor.	Aceite 15 W 40	¼ galón	7	MOVIL	\$24.99	s/c	\$24.99
		Filtro	1	1	FRAM/LUBER-FINER	\$5.10	s/c	\$5.10
2	Cambio de bujías	N/A			DENSO	N/A	s/c	\$0.00
3	Cambio de filtro de aire	Filtro	1	1	FRAM/LORENZ	\$6.90	s/c	\$6.90
4	Cambio de filtro de combustible y drenado de trampa de agua (vehículos diesel)	Filtro	1	1	FRAM/LUBER-FINER	\$7.01	s/c	\$7.01
5	Cambio de platino y condensador (si aplica solo en vehículos gasolina)	N/A					s/c	\$0.00
6	Engrase General					s/c	s/c	\$0.00
7	Revisión, regulación y limpieza de frenos	(solo operación)					s/c	\$0.00
8	Rotación de llantas	(solo operación)					s/c	\$0.00
9	Lavado de motor	(solo operación)					s/c	\$0.00
10	Revisión y ajuste de fajas	(solo operación)					s/c	\$0.00
11	Revisión del sistema eléctrico y luces en general (incluye batería)	(solo operación)					s/c	\$0.00
12	Revisión de suspensión y dirección	(solo operación)					s/c	\$0.00
13	Revisión general de tuberías y mangueras	(solo operación)					s/c	\$0.00
14	Ajustar RPM	(solo operación)					s/c	\$0.00
15	Cambio de refrigerante.	Refrigerante	1	1	Frezzone/ TopG	\$3.00	s/c	\$3.00
16	Revisión de candetas incandescentes (vehículos diesel)	(solo operación)					s/c	\$0.00
TOTALES						\$ 47.00	\$ -	\$ 47.00

N°	MANTTO. PREVENTIVO 4 Por 20,000 km. Recorridos	REPUESTOS LUBRICANTES MATERIALES (A)	UNIDAD	CANTIDAD A UTILIZAR	MARCA	PRECIO (A) (CANTIDAD TOTAL)	PRECIO DE MANO DE OBRA (B)	PRECIO TOTAL (A+B)
1	Cambio de aceite y filtro para aceite de motor.	Aceite 15 W 40	¼ galón	7	MOVIL	\$24.99	s/c	\$24.99
		Filtro	1	1	FRAM/LUBER-FINER	\$5.10	s/c	\$5.10
2	Limpieza y Calibración de bujías (vehículos gasolina)	(solo operación)					s/c	\$0.00
3	Limpieza y Revisión de filtro de aire (si aplica)	(solo operación)					s/c	\$0.00
4	Limpieza de filtro de combustible (si aplica) o drenado de trampa de agua (vehículos diesel)	(solo operación)					s/c	\$0.00
5	Cambio de Pastillas de Frenos	Pastillas	Juego	1	united	\$25.60	s/c	\$25.60
6	Engrase de Baleros de bufas	Grasa	1 Lb.		Abro/ lubriMatic	\$3.90	s/c	\$3.90
7	Revisión, regulación y limpieza de frenos	(solo operación)					s/c	\$0.00
8	Rotación de llantas	(solo operación)					s/c	\$0.00
9	Lavado de motor	(solo operación)					s/c	\$0.00
10	Revisión y ajuste de fajas	(solo operación)					s/c	\$0.00
11	Revisión del sistema eléctrico y luces en general (incluye batería)	(solo operación)					s/c	\$0.00
12	Revisión de suspensión y dirección	(solo operación)					s/c	\$0.00
13	Revisión general de tuberías y mangueras	(solo operación)					s/c	\$0.00
14	Ajustar RPM	(solo operación)					s/c	\$0.00
15	Drenado y Cambio de solución de sistema de frenos y clutch	Solucion	1	1	PRESTONE	\$3.00	s/c	\$3.00
16	Cambio de aceite de caja y corona.	Aceite	¼ galón	5	MOVIL	\$14.75	s/c	\$14.75
		Aceite	¼ galón	4	MOVIL	\$12.56	s/c	\$12.56
TOTALES						\$ 89.90	\$ -	\$ 89.90
TOTAL POR UN VEHICULO						\$220.89	\$0.00	\$220.89
TOTAL POR 5 VEHICULO						\$1,104.45	\$0.00	\$1,104.45

GRUPO CAMUJS.A DE C.A.
 FI SALVADOR C.A.

000745



05114

ANEXO 8
FORMATO DE OFERTA ECONOMICA POR RUTINA Y POR GRUPO DE VEHICULOS
DETALLANDO LOS COSTOS EN LOS RUBOS DE SIMILARES
MANTENIMIENTOS PREVENTIVOS Y POR TIPO DE AUTOMOTOR

LICITACION PUBLICA N° LP-04/2018-CNR.

GUIA DE MANTENIMIENTO PREVENTIVO DE : 5,000 / 20,000 KILOMETROS RECORRIDOS MAS RUTINA ESPECIAL SEGUN DETERMINE EL CNR

TIPO DE AUTOMOTOR :

TOYOTA	PICK UP	GRIS OSCURO	2015	MR0FR22G800738670	2KDS483867	DIESEL
--------	---------	-------------	------	-------------------	------------	--------

Cor.	MANTTO. PREVENTIVO 1 Por 5,000 km. Recorridos	REPUESTOS LUBRICANTES MATERIALES (A)	UNIDAD	CANTIDAD A UTILIZAR	MARCA	PRECIO (A) (CANTIDAD TOTAL)	PRECIO DE MANO DE OBRA (B)	PRECIO TOTAL (A+B)
1	Cambio de aceite y filtro para aceite de motor.	Aceite 15 W 40	¼ galón	7	MOVIL	\$24.99	s/c	\$24.99
	Cambio de filtro de Aceite al motor	Filtro	1	1	FRAM/LUBER-FINER	\$5.90	s/c	\$5.90
2	Cambio de bujias (vehiculos gasolina)	N/A			DENSO	N/A	s/c	\$0.00
3	Cambio de filtro de aire	Filtro	1	1	FRAM/LORENZ	\$7.05	s/c	\$7.05
4	Cambio de filtro de combustible y drenado de trampa de agua (vehiculos diesel)	Filtro	1	1	FRAM/LUBER-FINER	\$6.14	s/c	\$6.14
5	Cambio de platino y condensador (si aplica solo en vehiculos gasolina)	N/A					s/c	\$0.00
6	Engrase General					s/c	s/c	\$0.00
7	Engrase de Baleros de bujas c/u	Grasa	1 Lb.		Abro/ lubriMatic	\$3.90	s/c	\$3.90
8	Revisión, regulación y limpieza de frenos	(solo operación)					s/c	\$0.00
9	Rotación de llantas	(solo operación)					s/c	\$0.00
10	Lavado de motor	(solo operación)					s/c	\$0.00
11	Revisión y ajuste de fajas	(solo operación)					s/c	\$0.00
12	Revisión del sistema eléctrico y luces en general (incluye batería)	(solo operación)					s/c	\$0.00
13	Revisión de suspensión y dirección	(solo operación)					s/c	\$0.00
14	Revisión general de tuberías y mangueras	(solo operación)					s/c	\$0.00
15	Ajustar RPM	(solo operación)					s/c	\$0.00
16	Cambio de refrigerante.	Refrigerante	1	1	Frezzone/ TopG	\$3.00	s/c	\$3.00
17	Drenado y Cambio de solución de sistema de frenos y clutch	Solucion	1	1	PRESTONE	\$3.00	s/c	\$3.00
18	Revisión de candelas incandescentes (vehiculos diesel)	(solo operación)			N/A		s/c	\$0.00
TOTALES						\$53.98	\$ -	\$53.98

N°	MANTTO. PREVENTIVO 2 Por 10,000 km. Recorridos	REPUESTOS LUBRICANTES MATERIALES (A)	UNIDAD	CANTIDAD A UTILIZAR	MARCA	PRECIO (A) (CANTIDAD TOTAL)	PRECIO DE MANO DE OBRA (B)	PRECIO TOTAL (A+B)
1	Cambio de aceite y filtro para aceite de motor.	Aceite 15 W 40	¼ galón	7	MOVIL	\$24.99	s/c	\$24.99
		Filtro	1	1	FRAM/LUBER-FINER	\$5.90	s/c	\$5.90
2	Limpieza y Calibración de bujias (vehiculos gasolina)	(solo operación)					s/c	\$0.00
3	Limpieza y Revisión de filtro de aire (si aplica)	(solo operación)					s/c	\$0.00
4	Limpieza de filtro de combustible (si aplica) o drenado de trampa de agua (vehiculos diesel)	(solo operación)					s/c	\$0.00
5	Revisión, regulación y limpieza de frenos	(solo operación)					s/c	\$0.00
6	Rotación de llantas	(solo operación)					s/c	\$0.00
7	Lavado de motor	(solo operación)					s/c	\$0.00
8	Revisión y ajuste de fajas	(solo operación)					s/c	\$0.00
9	Revisión del sistema eléctrico y luces en general (incluye batería)	(solo operación)					s/c	\$0.00
10	Revisión de suspensión y dirección	(solo operación)					s/c	\$0.00
11	Revisión general de tuberías y mangueras	(solo operación)					s/c	\$0.00
12	Ajustar RPM	(solo operación)					s/c	\$0.00
TOTALES						\$30.89	\$ -	\$30.89

GRUPO CANZ S.A. DE C. A.
 EL SALVADOR C.A.

000744



[Faint, illegible handwritten text]

N°	MANTTO. PREVENTIVO 3 Por 15,000 km. Recorridos	REPUESTOS LUBRICANTES MATERIALES (A)	UNIDAD	CANTIDAD A UTILIZAR	MARCA	PRECIO (A) (CANTIDAD TOTAL)	PRECIO DE MANO DE OBRA (B)	PRECIO TOTAL (A+B)
1	Cambio de aceite y filtro para aceite de motor.	Aceite 15 W 40	¼ galón	7	MOVIL	\$24.99	s/c	\$24.99
		Filtro	1	1	FRAMLUBER-FINER	\$5.90	s/c	\$5.90
					DENSO	N/A	s/c	\$0.00
2	Cambio de bujias	N/A					s/c	\$0.00
3	Cambio de filtro de aire	Filtro	1	1	FRAMLÖRENZ	\$7.05	s/c	\$7.05
4	Cambio de filtro de combustible y drenado de trampa de agua (vehículos diesel)	Filtro	1	1	FRAMLUBER-FINER	\$6.14	s/c	\$6.14
5	Cambio de platino y condensador (si aplica solo en vehículos gasolina)	N/A					s/c	\$0.00
6	Engrase General					s/c	s/c	\$0.00
7	Revisión, regulación y limpieza de frenos	(solo operación)					s/c	\$0.00
8	Rotación de llantas	(solo operación)					s/c	\$0.00
9	Lavado de motor	(solo operación)					s/c	\$0.00
10	Revisión y ajuste de fejas	(solo operación)					s/c	\$0.00
11	Revisión del sistema eléctrico y luces en general (incluye batería)	(solo operación)					s/c	\$0.00
12	Revisión de suspensión y dirección	(solo operación)					s/c	\$0.00
13	Revisión general de tuberías y mangueras	(solo operación)					s/c	\$0.00
14	Ajustar RPM	(solo operación)					s/c	\$0.00
15	Cambio de refrigerante.	Refrigerante	1	1	Frezztone/ TopG	\$3.00	s/c	\$3.00
16	Revisión de candelas incandescentes (vehículos diesel)	(solo operación)					s/c	\$0.00
TOTALES						\$ 47.08	\$ -	\$ 47.08

N°	MANTTO. PREVENTIVO 4 Por 20,000 km. Recorridos	REPUESTOS LUBRICANTES MATERIALES (A)	UNIDAD	CANTIDAD A UTILIZAR	MARCA	PRECIO (A) (CANTIDAD TOTAL)	PRECIO DE MANO DE OBRA (B)	PRECIO TOTAL (A+B)
1	Cambio de aceite y filtro para aceite de motor.	Aceite 15 W 40	¼ galón	7	TOTAL	\$24.99	s/c	\$24.99
		Filtro	1	1	FRAMLUBER-FINER	\$5.90	s/c	\$5.90
2	Limpieza y Calibración de bujias (vehículos gasolina)	(solo operación)					s/c	\$0.00
3	Limpieza y Revisión de filtro de aire (si aplica)	(solo operación)					s/c	\$0.00
4	Limpieza de filtro de combustible (si aplica) o drenado de trampa de agua (vehículos diesel)	(solo operación)					s/c	\$0.00
5	Cambio de Pastillas de Frenos	Pastillas	Juego	1	united	\$25.55	s/c	\$25.55
6	Engrase de Baleros de bufas	Grasa	1 Lb.		Abro/ lubriMatic	\$3.90	s/c	\$3.90
7	Revisión, regulación y limpieza de frenos	(solo operación)					s/c	\$0.00
8	Rotación de llantas	(solo operación)					s/c	\$0.00
9	Lavado de motor	(solo operación)					s/c	\$0.00
10	Revisión y ajuste de fejas	(solo operación)					s/c	\$0.00
11	Revisión del sistema eléctrico y luces en general (incluye batería)	(solo operación)					s/c	\$0.00
12	Revisión de suspensión y dirección	(solo operación)					s/c	\$0.00
13	Revisión general de tuberías y mangueras	(solo operación)					s/c	\$0.00
14	Ajustar RPM	(solo operación)					s/c	\$0.00
15	Drenado y Cambio de solución de sistema de frenos y clutch	Solucion	1	1	PRESTONE	\$3.00	s/c	\$3.00
16	Cambio de aceite de caja y corona.	Aceite	¼ galón	5	MOVIL	\$14.75	s/c	\$14.75
		Aceite	¼ galón	4	MOVIL	\$12.56	s/c	\$12.56
TOTALES						\$ 90.65	\$ -	\$ 90.65
TOTAL POR UN VEHICULO						\$222.60	\$0.00	\$222.60
TOTAL POR 2VEHICULO						\$445.20	\$0.00	\$445.20

GRUPO CAM, S.A. DE C. A.
EL SALVADOR S.A.

000743



1000

1000

ANEXO 8
FORMATO DE OFERTA ECONOMICA POR RUTINA Y POR GRUPO DE VEHICULOS
DETALLANDO LOS COSTOS EN LOS RUBOS DE SIMILARES
MANTENIMIENTOS PREVENTIVOS Y POR TIPO DE AUTOMOTOR

LICITACION PUBLICA N° LP-04/2018-CNR.

GUIA DE MANTENIMIENTO PREVENTIVO DE : 5,000 / 20,000 KILOMETROS RECORRIDOS MAS RUTINA ESPECIAL SEGUN DETERMINE EL CNR

TIPO DE AUTOMOTOR :

Hyundai	MICROBUS	Ocre	2008	KMXKPL1BP WU244123	D4BF- W076240/4D5	DIESEL
---------	----------	------	------	-----------------------	----------------------	--------

Cor.	MANTTO. PREVENTIVO 1 Por 5,000 km. Recorridos	REPUESTOS LUBRICANTES MATERIALES (A)	UNIDAD	CANTIDAD A UTILIZAR	MARCA	PRECIO (A) (CANTIDAD TOTAL)	PRECIO DE MANO DE OBRA (B)	PRECIO TOTAL (A+B)
1	Cambio de aceite y filtro para aceite de motor.	Aceite 15 W 40	¼ galón	6	MOVIL	\$21.42	s/c	\$21.42
	Cambio de filtro de Aceite al motor	Filtro	1	1	FRAM/LUBER-FINER	\$7.13	s/c	\$7.13
2	Cambio de bujias (vehiculos gasolina)	N/A			DENSO	N/A	s/c	\$0.00
3	Cambio de filtro de aire	Filtro	1	1	FRAM/LORENZ	\$9.05	s/c	\$9.05
4	Cambio de filtro de combustible y drenado de trampa de agua (vehiculos diesel)	Filtro	1	1	FRAM/LUBER-FINER	\$7.65	s/c	\$7.65
5	Cambio de platino y condensador (si aplica solo en vehiculos gasolina)	N/A					s/c	\$0.00
6	Engrase General					s/c	s/c	\$0.00
7	Engrase de Baleros de bufas ctu	Grasa	1 Lb.		Abro/ lubriMatic	\$3.90	s/c	\$3.90
8	Revisión, regulación y limpieza de frenos	(solo operación)					s/c	\$0.00
9	Rotación de llantas	(solo operación)					s/c	\$0.00
10	Lavado de motor	(solo operación)					s/c	\$0.00
11	Revisión y ajuste de fajas	(solo operación)					s/c	\$0.00
12	Revisión del sistema eléctrico y luces en general (incluye batería)	(solo operación)					s/c	\$0.00
13	Revisión de suspensión y dirección	(solo operación)					s/c	\$0.00
14	Revisión general de tuberías y mangueras	(solo operación)					s/c	\$0.00
15	Ajustar RPM	(solo operación)					s/c	\$0.00
16	Cambio de refrigerante.	Refrigerante	1	1	Frezzone/ TopG	\$3.00	s/c	\$3.00
17	Drenado y Cambio de solución de sistema de frenos y clutch	Solucion	1	1	PRESTONE	\$3.00	s/c	\$3.00
18	Revisión de candelas incandescentes (vehiculos diesel)	(solo operación)			N/A		s/c	\$0.00
TOTALES						\$55.15	\$ -	\$55.15

N°	MANTTO. PREVENTIVO 2 Por 10,000 km. Recorridos	REPUESTOS LUBRICANTES MATERIALES (A)	UNIDAD	CANTIDAD A UTILIZAR	MARCA	PRECIO (A) (CANTIDAD TOTAL)	PRECIO DE MANO DE OBRA (B)	PRECIO TOTAL (A+B)
1	Cambio de aceite y filtro para aceite de motor.	Aceite 20 W 50	¼ galón	6	MOVIL	\$21.42	s/c	\$21.42
		Filtro	1	1	FRAM/LUBER-FINER	\$7.13	s/c	\$7.13
2	Limpieza y Calibración de bujias (vehiculos gasolina)	(solo operación)					s/c	\$0.00
3	Limpieza y Revisión de filtro de aire (si aplica)	(solo operación)					s/c	\$0.00
4	Limpieza de filtro de combustible (si aplica) o drenado de trampa de agua (vehiculos diesel)	(solo operación)					s/c	\$0.00
5	Revisión, regulación y limpieza de frenos	(solo operación)					s/c	\$0.00
6	Rotación de llantas	(solo operación)					s/c	\$0.00
7	Lavado de motor	(solo operación)					s/c	\$0.00
8	Revisión y ajuste de fajas	(solo operación)					s/c	\$0.00
9	Revisión del sistema eléctrico y luces en general (incluye batería)	(solo operación)					s/c	\$0.00
10	Revisión de suspensión y dirección	(solo operación)					s/c	\$0.00
11	Revisión general de tuberías y mangueras	(solo operación)					s/c	\$0.00
12	Ajustar RPM	(solo operación)					s/c	\$0.00
TOTALES						\$ 28.55	\$ -	\$ 28.55

GRUPO ~~QUIM~~ S.A. DE C. v
 EL SALVADOR S.A.

000742



N°	MANTTO. PREVENTIVO 3 Por 15,000 km. Recorridos	REPUESTOS LUBRICANTES MATERIALES (A)	UNIDAD	CANTIDAD A UTILIZAR	MARCA	PRECIO (A) (CANTIDAD TOTAL)	PRECIO DE MANO DE OBRA (B)	PRECIO TOTAL (A+B)
1	Cambio de aceite y filtro para aceite de motor.	Aceite 20 W 50	¼ galón	6	MOVIL	\$21.42	s/c	\$21.42
		Filtro	1	1	FRAM/LUBER-FINER	\$7.13	s/c	\$7.13
		N/A			DENSO	N/A	s/c	\$0.00
2	Cambio de bujias	N/A					s/c	\$0.00
3	Cambio de filtro de aire	Filtro	1	1	FRAM/LORENZ	\$9.05	s/c	\$9.05
4	Cambio de filtro de combustible y drenado de trampa de agua (vehiculos diesel)	Filtro	1	1	FRAM/LUBER-FINER	\$7.65	s/c	\$7.65
5	Cambio de platino y condensador (si aplica solo en vehiculos gasolina)	N/A					s/c	\$0.00
6	Engrase General					s/c	s/c	\$0.00
7	Revisión, regulación y limpieza de frenos	(solo operación)					s/c	\$0.00
8	Rotación de llantas	(solo operación)					s/c	\$0.00
9	Lavado de motor	(solo operación)					s/c	\$0.00
10	Revisión y ajuste de fajas	(solo operación)					s/c	\$0.00
11	Revisión del sistema eléctrico y luces en general (incluye batería)	(solo operación)					s/c	\$0.00
12	Revisión de suspensión y dirección	(solo operación)					s/c	\$0.00
13	Revisión general de tuberías y mangueras	(solo operación)					s/c	\$0.00
14	Ajustar RPM	(solo operación)					s/c	\$0.00
15	Cambio de refrigerante.	Refrigerante	1	1	Frezztone/ TopG	\$3.00	s/c	\$3.00
16	Revisión de candelas incandescentes (vehiculos diesel)	(solo operación)					s/c	\$0.00
TOTALES						\$ 48.25	\$ -	\$ 48.25

N°	MANTTO. PREVENTIVO 4 Por 20,000 km. Recorridos	REPUESTOS LUBRICANTES MATERIALES (A)	UNIDAD	CANTIDAD A UTILIZAR	MARCA	PRECIO (A) (CANTIDAD TOTAL)	PRECIO DE MANO DE OBRA (B)	PRECIO TOTAL (A+B)
1	Cambio de aceite y filtro para aceite de motor.	Aceite 20 W 50	¼ galón	6	MOVIL	\$21.42	s/c	\$21.42
		Filtro	1	1	FRAM/LUBER-FINER	\$7.13	s/c	\$7.13
2	Limpieza y Calibración de bujias (vehiculos gasolina)	(solo operación)					s/c	\$0.00
3	Limpieza y Revisión de filtro de aire (si aplica)	(solo operación)					s/c	\$0.00
4	Limpieza de filtro de combustible (si aplica) o drenado de trampa de agua (vehiculos diesel)	(solo operación)					s/c	\$0.00
5	Cambio de Pastillas de Frenos	Pastillas	Juego	1	united	\$23.15	s/c	\$23.15
6	Engrase de Baleros de bufas	Grasa	1 Lb.		Abro/ lubriMatic	\$3.90	s/c	\$3.90
7	Revisión, regulación y limpieza de frenos	(solo operación)					s/c	\$0.00
8	Rotación de llantas	(solo operación)					s/c	\$0.00
9	Lavado de motor	(solo operación)					s/c	\$0.00
10	Revisión y ajuste de fajas	(solo operación)					s/c	\$0.00
11	Revisión del sistema eléctrico y luces en general (incluye batería)	(solo operación)					s/c	\$0.00
12	Revisión de suspensión y dirección	(solo operación)					s/c	\$0.00
13	Revisión general de tuberías y mangueras	(solo operación)					s/c	\$0.00
14	Ajustar RPM	(solo operación)					s/c	\$0.00
15	Drenado y Cambio de solución de sistema de frenos y clutch	Solucion	1	1	PRESTONE	\$3.00	s/c	\$3.00
16	Cambio de aceite de caja y corona.	Aceite	¼ galón	5	MOVIL	\$14.75	s/c	\$14.75
		Aceite	¼ galón	5	MOVIL	\$15.70	s/c	\$15.70
TOTALES						\$ 89.05	\$ -	\$ 89.05
TOTAL POR UN VEHICULO						\$221.00	\$0.00	\$221.00
TOTAL POR UN VEHICULO						\$221.00	\$0.00	\$221.00

GRUPO ~~QUIM~~ S.A. DE C. V.
EL SALVADOR S.A.

000741



100
100
100

COSTO GENERAL DE REPUESTOS, LUBRICANTES Y MATERIALES PARA MANTENIMIENTOS PREVENTIVO DE VEHÍCULOS GASOLINA	\$6,577.27
COSTO GENERAL DE REPUESTOS, LUBRICANTES Y MATERIALES PARA MANTENIMIENTOS PREVENTIVO DE VEHÍCULOS DIESEL	<u>\$25,917.47</u>
<u>COSTO TOTAL</u> POR MANTENIMIENTOS PREVENTIVOS	<u>\$32,494.74</u>
COSTO TOTAL EN LETRAS: <u>TREINTA Y DOS MIL DOCIENTOS SETENTA Y TRES 74/100 DOLARES (Precios Incluyen Iva)</u>	

CAM MOTORS, S.A. DE C.V.

GRUPO CAM, S.A. DE C.V.
CI SALVADOR C.A.

Gefente general

Firma

Sello



Especificaciones Técnicas





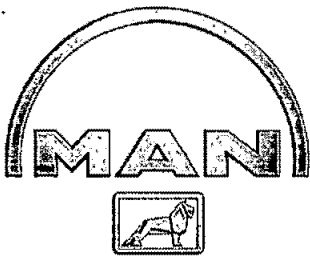

CONDICIONES GENERALES ASOCIADAS A LA OFERTA ECONÓMICA:

Presente el total de las CUATRO (4) rutinas de mantenimientos preventivos completas, de acuerdo a los Anexos 7 y 8, se considerará que no cumple con las especificaciones técnicas y no será objeto de evaluación las ofertas que no consideren la totalidad de las referidas rutinas completas por el o los grupos que oferte.

- ❖ **Diésel de El Salvador**, presenta el total de las CUATRO (4) rutinas de mantenimientos preventivos completas, de acuerdo a los Anexos 7 y 8 todo de conformidad a lo regulado en el presente documento.

N°	DESCRIPCIÓN	OBSERVACIÓN
1	<p>LOS OFERTANTES DETALLARAN EN FORMA CLARA Y COMPLETA EL PRECIO DEL BIEN Y/O SERVICIO, DE ACUERDO AL FORMULARIO DE OFERTA ECONÓMICA ANEXOS 7 Y 8. Esto además de ser base para el análisis en la etapa de adjudicación, será también base para la autorización de presupuestos, tomados como parámetro no como compromiso total.</p> <p>Nota: Si para el grupo de vehículos que oferta no aplica una operación deberá plasmar "N/A"</p>	<p>☞ Diésel de El Salvador, acepta y presenta detalladamente y de forma clara y completa el precio del bien y/o servicio, de acuerdo al formulario de oferta económica detallados en los anexos 7 y 8 del presente documento.</p>
2	<p>EL OFERTANTE DEBERÁ CONSIDERAR EN SUS PRECIOS TODAS LAS OPERACIONES O ACTIVIDADES NECESARIAS PARA EFECTUAR CADA TIPO DE MANTENIMIENTO. Todos los materiales y/o accesorios a utilizar deberán ser considerados en el valor de una operación de mantenimiento, como por ejemplo: wipe, solvente, cinta aislante, limpiador de contacto, grasa o cualquier químico o material abrasivo a utilizar.</p>	<p>☞ Diésel de El Salvador, entiende y acepta que en nuestros precios presentados hemos considerado todas las operaciones o actividades necesarias para efectuar cada tipo de mantenimiento y a su vez consideramos los materiales y/o accesorios que se utilizarán en cada mantenimiento como por ejemplo: wipe, solvente, cinta aislante, limpiador de contacto, grasa o cualquier químico o material abrasivo a utilizar.</p>





3	<p>En los precios de la oferta económica deberán estar claramente detallados, en unitarios y totales y deberá incluir impuestos, tasas y contribuciones que se causen en razón del bien y/o servicio, adicional a la oferta impresa Técnica y Económica deberán ser presentadas en medio magnético CD o USB en formato WORD o EXCEL.</p>	<p>✚ Diésel de El Salvador, entiende y acepta que los precios de la oferta económica tendrán que estar claramente detallados, en unitarios y totales y deberán incluir impuestos, tasas y contribuciones que se causen en razón del bien y/o servicio, adicional a la oferta impresa Técnica y Económica se presenta en medio magnético CD o USB en formato WORD o EXCEL.</p>
4	<p>EL OFERTANTE EN SU OFERTA ECONÓMICA DEBE INCLUIR EL COSTO DE TODAS LAS OPERACIONES NECESARIAS PARA EL DESARROLLO DE UNA REPARACIÓN, es decir; si en un mismo presupuesto oferta por separado "desmontaje-montaje" y "reparación", de un mismo sistema que incluya ambas operaciones, en la etapa de ejecución, se autorizará lo ofertado en "reparación", ya que para reparar es necesario desmontar y posterior montaje.</p>	<p>✚ Diésel de El Salvador, acepta e incluye en oferta económica el costo de todas las operaciones necesarias para el desarrollo de una o más reparaciones.</p>



3
001944



**CONDICIONES GENERALES ASOCIADAS INSTALACIONES FÍSICAS,
ORGANIZACIÓN, ORGANIZACIÓN, ADMINISTRACIÓN Y LOGÍSTICA DEL
TALLER**

Las instalaciones, organización y logística con las cuales el taller prestará el servicio deben cumplir las siguientes condiciones.

- ❖ **Diésel de El Salvador**, cumple con los requisitos para prestar el servicio de mantenimiento de instalaciones, organización y logística del taller presentadas a continuación.

N°	DESCRIPCIÓN	OBSERVACIONES
1	Inmueble con áreas cerradas con muro perimetral en su contorno y portón en su acceso, techadas y separadas para efectuar cada proceso operativo necesario, y para el resguardo de los vehículos automotores.	<ul style="list-style-type: none"> ☛ Diésel de El Salvador, cuenta con inmueble con áreas cerradas y con muro perimetral en su contorno, también contamos con un portón de acceso, con áreas techadas y separadas para efectuar cada proceso operativo necesario, y para el resguardo de los vehículos automotores. (Ver Anexo 1)
2	Inmueble debidamente identificado, nombre comercial visible exteriormente.	<ul style="list-style-type: none"> ☛ Diésel de El Salvador, cuenta con inmueble debidamente identificado, con nombre comercial visible en su exterior. (Ver Anexo 2)
3	Área de trabajo ordenada y limpia y poseer equipo de seguridad industrial, tales como extintores de fuego (con carga vigente).	<ul style="list-style-type: none"> ☛ Diésel de El Salvador, posee un área de trabajo debidamente ordenada y limpia, también contamos con un equipo de seguridad industrial, tales como extintores de fuego (con carga vigente). (Ver Anexo 3)



COMITÉ FEDERAL DE SEGURIDAD PÚBLICA
SECRETARÍA DE SEGURIDAD PÚBLICA
ADMINISTRACIÓN Y LOGÍSTICA
SECRETARÍA

El presente documento tiene como finalidad proporcionar información y datos estadísticos sobre el desarrollo de las actividades de la Administración y Logística de la Secretaría de Seguridad Pública.

Este documento es de carácter confidencial y su contenido no debe ser divulgado a terceros sin el consentimiento expreso de la Secretaría de Seguridad Pública.

CONTENIDO

Índice

1. Introducción

2. Objetivos

3. Alcance

4. Metodología

5. Resultados

6. Conclusiones

7. Anexos

(Ver Anexo 1)

1. Introducción

2. Objetivos

3. Alcance

4. Metodología

5. Resultados

6. Conclusiones

7. Anexos

(Ver Anexo 1)

1. Introducción

2. Objetivos

3. Alcance

4. Metodología

5. Resultados

6. Conclusiones

7. Anexos

(Ver Anexo 2)

1. Introducción

2. Objetivos

3. Alcance

4. Metodología

5. Resultados

6. Conclusiones

7. Anexos

(Ver Anexo 2)

1. Introducción

2. Objetivos

3. Alcance

4. Metodología

5. Resultados

6. Conclusiones

7. Anexos

(Ver Anexo 3)

1. Introducción

2. Objetivos

3. Alcance

4. Metodología

5. Resultados

6. Conclusiones

7. Anexos

(Ver Anexo 3)

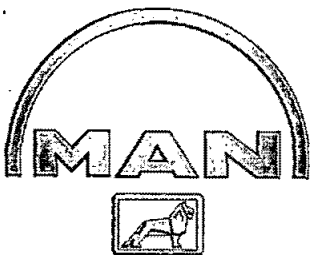

DIESEL DE EL SALVADOR, S.A. de C.V.

4	<p>Poseer un sistema de seguridad y/o vigilancia que garanticen la salvaguarda de los vehículos automotores del Centro Nacional de Registros, las 24 horas del día y durante toda la vigencia del contrato</p>	<p>✦ Diésel de El Salvador, posee un sistema de seguridad y vigilancia garantizando la salvaguarda de los vehículos automotores del Centro Nacional de Registros, las 24 horas del día y durante la vigencia del contrato (Ver Anexo 4)</p>
5	<p>Para la recepción de los automotores, el taller contará con un formulario adecuado de recepción y devolución de automotores, donde se describirán las características y condiciones de cómo se recibe el automotor.</p>	<p>✦ Diésel de El Salvador, cuenta con un formulario debidamente adecuado de recepción y devolución de automotores, donde se describen todas las características y condiciones de cómo se recibe y se entrega el automotor. (Ver Anexo 5)</p>
6	<p>Todo automotor reparado, será entregado limpio en su interior y exterior, mínimo lavado y aspirado (Verificación de área de lavado)</p>	<p>✦ Diésel de El Salvador, entiende y acepta que todo automotor reparado, se entregará completamente limpio en su interior y exterior, así como también lavado y aspirado.</p>
7	<p>El personal técnico contratado y laborando en el Taller, deberá poseer los conocimientos y la experiencia necesaria, así como el equipo y herramientas adecuadas para reparar los diferentes tipos y modelos de automotores con que cuenta el CNR.</p>	<p>✦ Diésel de El Salvador, posee el personal técnico con la experiencia y conocimientos necesarios para reparar los diferentes tipos de modelos de automotores que cuenta el CNR, también contamos con el equipo y herramientas necesarias para las diferentes reparaciones de los automotores. (Ver Anexo 6)</p>
8	<p>El Taller deberá contar con equipo informático que facilite la elaboración y corrección de los presupuestos, además que permita llevar una bitácora de reparaciones por vehículo, disponible cuando el CNR lo solicite.</p>	<p>✦ Diésel de El Salvador, cuenta con un equipo informático para facilitar la elaboración y corrección de los presupuestos, además que permita llevar una bitácora de reparaciones por vehículo, disponible cuando el CNR lo solicite.</p>



001942
 5/7

... de la ...
... de la ...
... de la ...
... de la ...

... de la ...
... de la ...
... de la ...
... de la ...

... de la ...
... de la ...
... de la ...
... de la ...

... de la ...
... de la ...
... de la ...
... de la ...

... de la ...
... de la ...
... de la ...
... de la ...

... de la ...
... de la ...
... de la ...
... de la ...

... de la ...
... de la ...
... de la ...
... de la ...

... de la ...
... de la ...
... de la ...
... de la ...

... de la ...
... de la ...
... de la ...
... de la ...

... de la ...
... de la ...
... de la ...
... de la ...

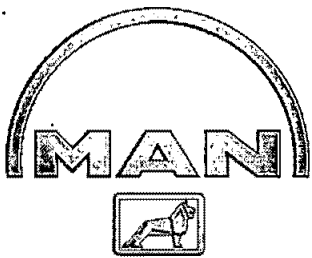

9	<p>En la oferta deberán presentar el organigrama, planos o croquis con medidas del taller, un informe del equipo y herramientas con que cuenta, y un informe pormenorizado sobre su planilla de personal, especialmente de aquellos que tienen injerencia sobre las reparaciones de los automotores.</p>	<p>✚ Diésel de El Salvador, presenta organigrama y croquis con medidas del taller, también un informe del equipo y herramientas con las que se cuenta, y un informe pormenorizado sobre su planilla de personal, especialmente de aquellos que tienen injerencia sobre las reparaciones de los automotores. (Ver Anexo 7)</p>
10	<p>El Taller debe poseer una capacidad para albergar como mínimo 10 vehículos automotores y estar dispuesto a designar el 20% de su capacidad laboral exclusivamente para los automotores del Centro Nacional de Registros.</p>	<p>✚ Diésel de El Salvador, posee una capacidad para albergar como mínimo 10 vehículos automotores y designaremos un 20% de nuestra capacidad laboral exclusivamente para atender los automotores del Centro Nacional de Registros.</p>
11	<p>El CNR practicará, cuanta vez lo considere conveniente, inspección a las instalaciones de las empresas ofertantes durante el proceso de evaluación de las ofertas para corroborar que cumpla con todo lo aquí solicitado y evaluación del personal que intervendrá en las reparaciones de los vehículos del CNR, según los aspectos siguientes:</p> <ol style="list-style-type: none"> 1. Nombre de Empleado 2. Títulos o diplomas obtenidos de Mecánica Automotriz 3. Tiempo de experiencia, mínimo dos años.) 4. Recomendaciones de trabajos anteriores, mínimo una, si aplica 5. Tiempo de laborar en este taller mínimo un año 6. Cargo en el Taller, ofertante 7. Posee expediente completo 	<p>✚ Diésel de El Salvador, entiende y acepta que cuando el CNR considere conveniente realizar una inspección a nuestras instalaciones de la empresa durante el proceso de evaluación para corroborar que se cumpla con todo lo solicitado en el presente documento.</p>



62
001941



DIESEL DE EL SALVADOR, S.A. de C.V.

CARTA OFERTA

San Salvador, 06 de Febrero de 2018

**Señores
CENTRO NACIONAL DE REGISTROS
Presente.**

**LICITACIÓN PÚBLICA
N° LP-04/2018-CNR "SERVICIO DE MANTENIMIENTO
PREVENTIVO Y CORRECTIVO PARA LA FLOTA
VEHICULAR DEL CNR Y UCP, PARA EL AÑO 2018"**

Estimados Señores:

Después de haber examinado la Base de la Licitación Pública N° LP-04/2018-CNR denominada "SERVICIO DE MANTENIMIENTO PREVENTIVO Y CORRECTIVO PARA LA FLOTA VEHICULAR DEL CNR Y UCP, PARA EL AÑO 2018", las adendas y notas aclaratorias; ofrecemos prestar dicho servicio, por la suma de \$ 55,351.70 CINCUENTA Y CINCO MIL TRESCIENTOS CINCUENTA Y UNO 70/100 DOLARES DE LOS ESTADOS UNIDOS DE AMERICA CON IVA INCLUIDO y mantener vigente esta oferta para un período de CIENTO CINCUENTA (150) días calendario contados a partir de la fecha fijada para la apertura de ofertas, y que la forma de pago es crédito TREINTA (30) días calendario y no contra entrega del referido servicio.

Si nuestra oferta es aceptada, nos comprometemos a:

- 1) Brindar el servicio de acuerdo a lo dispuesto en la Base de Licitación y al respectivo contrato.
- 2) Contratar y entregar al CNR Garantía de Cumplimiento de Contrato, por un monto del DIES (10%) por ciento del valor del contrato a suscribir, para asegurar el debido cumplimiento del mismo.
- 3) En caso de resultar ganadores, esta oferta y la notificación de adjudicación, constituirán un compromiso obligatorio hasta que se prepare y se firme el contrato correspondiente. Asimismo entenderemos que el CNR no está obligado a aceptar la oferta de menor precio.
- 4) En caso de resultar adjudicados nos comprometemos a presentar la documentación necesaria correspondiente con la finalidad de suscribir el contrato que resulte y las respectivas garantías.

F. _____

Apoderado Legal



1

001772

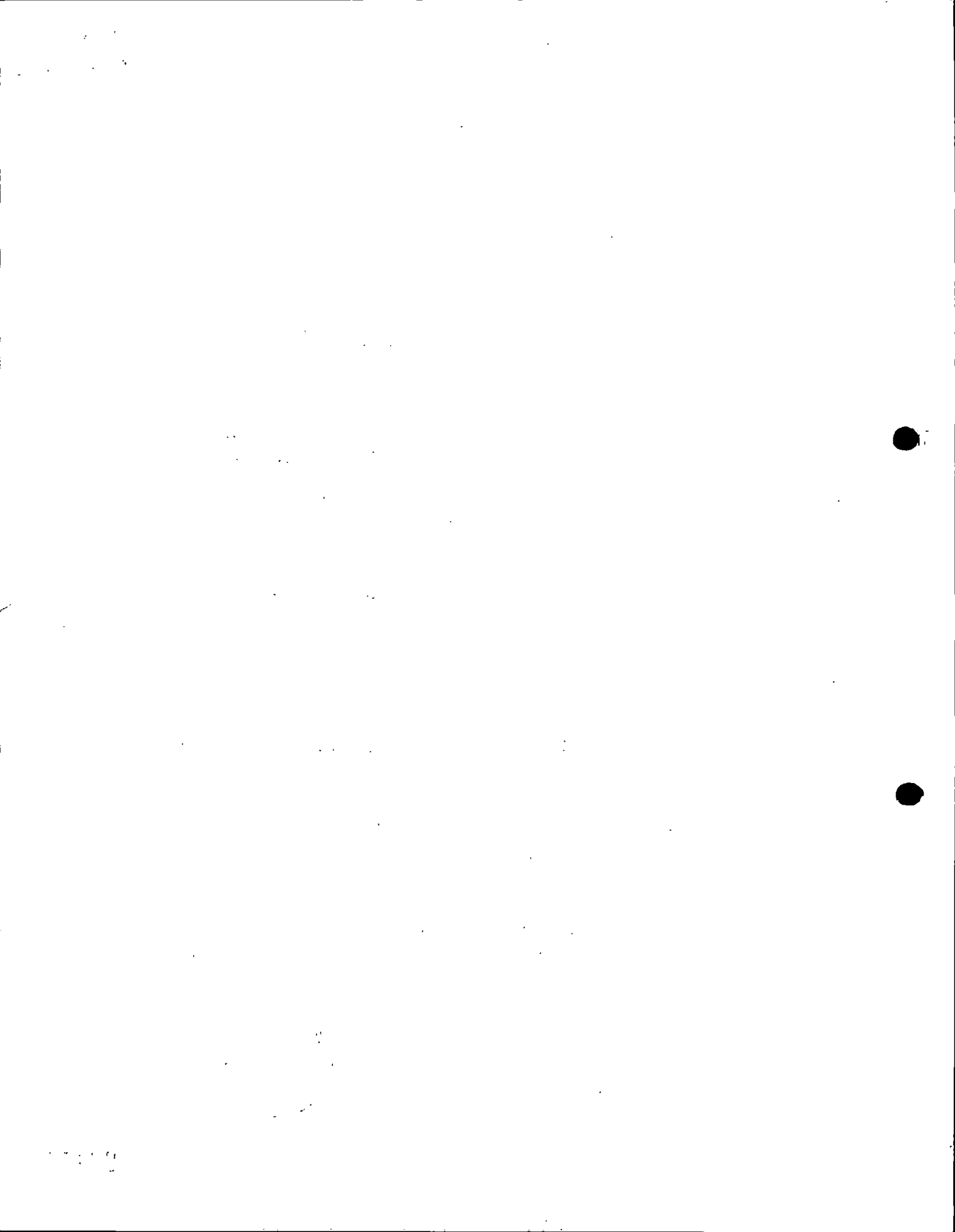

LICITACION PUBLICA Nº LP-04/2018-CNR
RESUMEN EN GRUPO DE EQUIPOS Y TODAS LAS GUÍAS.

GRUPO No. 1 GASOLINA

No.	Placa	Clase	Marca	Color	Año	Rutina 5,000 valor	Rutina 10,000 valor	Rutina 15,000 valor	Rutina 20,000 valor	Valor Total por 4 Rutinas
1	N-13182	AUTOMÓVIL	MITSUBISHI	AZUL OSCURO	1996	\$78.45	\$27.25	\$52.70	\$116.00	\$274.40

GRUPO No. 2 GASOLINA

No.	Placa	Clase	Marca	Color	Año	Rutina 5,000 valor	Rutina 10,000 valor	Rutina 15,000 valor	Rutina 20,000 valor	Valor Total por 4 Rutinas
2	N-15693	AUTOMÓVIL	SUZUKI	BLANCO/DOR ADO	2001	\$72.20	\$21.00	\$46.45	\$93.50	\$233.15
3	N-15694	AUTOMÓVIL	SUZUKI	BLANCO/DOR ADO	2001	\$72.20	\$21.00	\$46.45	\$93.50	\$233.15
4	N-15696	AUTOMÓVIL	SUZUKI	BLANCO/DOR ADO	2001	\$72.20	\$21.00	\$46.45	\$93.50	\$233.15
5	N-15697	AUTOMÓVIL	SUZUKI	BLANCO/DOR ADO	2001	\$72.20	\$21.00	\$46.45	\$93.50	\$233.15
6	N-15698	AUTOMÓVIL	SUZUKI	BLANCO/DOR ADO	2001	\$72.20	\$21.00	\$46.45	\$93.50	\$233.15
7	N-15701	AUTOMÓVIL	SUZUKI	BLANCO/DOR ADO	2001	\$72.20	\$21.00	\$46.45	\$93.50	\$233.15
8	N-15702	AUTOMÓVIL	SUZUKI	BLANCO/DOR ADO	2001	\$72.20	\$21.00	\$46.45	\$93.50	\$233.15
9	N-15703	AUTOMÓVIL	SUZUKI	BLANCO/DOR ADO	2001	\$72.20	\$21.00	\$46.45	\$93.50	\$233.15
10	N-15704	AUTOMÓVIL	SUZUKI	BLANCO/DOR ADO	2001	\$72.20	\$21.00	\$46.45	\$93.50	\$233.15
11	N-15706	AUTOMÓVIL	SUZUKI	BLANCO/DOR ADO	2001	\$72.20	\$21.00	\$46.45	\$93.50	\$233.15
12	N-16808	AUTOMÓVIL	SUZUKI	BLANCO/DOR ADO	2001	\$72.20	\$21.00	\$46.45	\$93.50	\$233.15

001771



GRUPO No. 3 GASOLINA

No.	Placa	Clase	Marca	Color	Año	Rutina 5,000 valor	Rutina 10,000 valor	Rutina 15,000 valor	Rutina 20,000 valor	Valor Total por 4 Rutinas
13	N-14222	AUTOMÓVIL	DAIHATSU	GRIS	2001	\$88.30	\$23.80	\$62.55	\$108.55	\$283.20
14	N-15528	AUTOMÓVIL	DAIHATSU	GRIS	2000	\$88.30	\$23.80	\$62.55	\$108.55	\$283.20
15	N-16666	AUTOMÓVIL	DAIHATSU	VERDE JADE,M/PLATEA DAS	2003	\$88.30	\$23.80	\$62.55	\$108.55	\$283.20
16	N-16668	AUTOMÓVIL	DAIHATSU	CHAMPAN	2003	\$88.30	\$23.80	\$62.55	\$108.55	\$283.20
17	N-16669	AUTOMÓVIL	DAIHATSU	AZUL MICA	2003	\$88.30	\$23.80	\$62.55	\$108.55	\$283.20
18	N-16670	AUTOMÓVIL	DAIHATSU	VERDE JADE	2003	\$88.30	\$23.80	\$62.55	\$108.55	\$283.20
19	N-16671	AUTOMÓVIL	DAIHATSU	GRIS PLATA, M/PLATEADAS	2003	\$88.30	\$23.80	\$62.55	\$108.55	\$283.20
20	N-17213	AUTOMÓVIL	DAIHATSU	AZUL	2004	\$88.30	\$23.80	\$62.55	\$108.55	\$283.20
21	N-17214	AUTOMÓVIL	DAIHATSU	GRIS METÁLICO	2003	\$88.30	\$23.80	\$62.55	\$108.55	\$283.20
22	N-17215	AUTOMÓVIL	DAIHATSU	ROJO	2004	\$88.30	\$23.80	\$62.55	\$108.55	\$283.20
23	N-17217	AUTOMÓVIL	DAIHATSU	VERDE	2003	\$88.30	\$23.80	\$62.55	\$108.55	\$283.20
24	N-17218	AUTOMÓVIL	DAIHATSU	VERDE JADE/GRIS METÁLICO	2004	\$88.30	\$23.80	\$62.55	\$108.55	\$283.20
25	N-17346	AUTOMÓVIL	DAIHATSU	AZUL	2004	\$88.30	\$23.80	\$62.55	\$108.55	\$283.20
26	P-563680	AUTOMÓVIL	DAIHATSU	AZUL MICA	2003	\$88.30	\$23.80	\$62.55	\$108.55	\$283.20



001770

GRUPO No. 4 GASOLINA

No.	Placa	Clase	Marca	Color	Año	Rutina 5,000 valor	Rutina 10,000 valor	Rutina 15,000 valor	Rutina 20,000 valor	Valor Total por 4 Rutinas
27	P-510056	AUTOMÓVIL	FORD	GRIS METÁLICO	2003	\$134.45	\$38.25	\$96.95	\$149.50	\$419.15

GRUPO No. 5 GASOLINA

No.	Placa	Clase	Marca	Color	Año	Rutina 5,000 valor	Rutina 10,000 valor	Rutina 15,000 valor	Rutina 20,000 valor	Valor Total por 4 Rutinas
28	P-467111 XN- 10478	AUTOMÓVIL	TOYOTA	GRIS	2001	\$87.00	\$26.25	\$56.00	\$114.25	\$283.50

GRUPO No. 6 GASOLINA

No.	Placa	Clase	Marca	Color	Año	Rutina 5,000 valor	Rutina 10,000 valor	Rutina 15,000 valor	Rutina 20,000 valor	Valor Total por 4 Rutinas
29	N-3593	AUTOMÓVIL	TOYOTA	BLANCO	1995	\$70.25	\$23.00	\$41.00	\$86.00	\$220.25

GRUPO No. 7 GASOLINA

No.	Placa	Clase	Marca	Color	Año	Rutina 5,000 valor	Rutina 10,000 valor	Rutina 15,000 valor	Rutina 20,000 valor	Valor Total por 4 Rutinas
30	N-2059	AUTOMÓVIL	MITSUBISHI	GRIS	1999	\$83.25	\$26.25	\$54.25	\$112.25	\$276.00
31	N-17242	AUTOMÓVIL	MITSUBISHI	OCRE	1999	\$83.25	\$26.25	\$54.25	\$112.25	\$276.00

GRUPO No. 8 GASOLINA

No.	Placa	Clase	Marca	Color	Año	Rutina 5,000 valor	Rutina 10,000 valor	Rutina 15,000 valor	Rutina 20,000 valor	Valor Total por 4 Rutinas
32	N-3931	AUTOMÓVIL	TOYOTA	VERDE	1995	\$76.75	\$26.25	\$51.00	\$112.00	\$266.00

GRUPO No. 9 GASOLINA

No.	Placa	Clase	Marca	Color	Año	Rutina 5,000 valor	Rutina 10,000 valor	Rutina 15,000 valor	Rutina 20,000 valor	Valor Total por 4 Rutinas
33	N-4871	AUTOMÓVIL	TOYOTA	VERDE	1996	\$72.25	\$23.00	\$49.25	\$86.00	\$230.50
34	N-4875	AUTOMÓVIL	TOYOTA	NEGRO	1996	\$72.25	\$23.00	\$49.25	\$86.00	\$230.50

VEHÍCULOS A COMBUSTIBLE DIESEL

01769



GRUPO No. 1 DIESEL

No.	Placa	Clase	Marca	Color	Año	Rutina 5,000 valor	Rutina 10,000 valor	Rutina 15,000 valor	Rutina 20,000 valor	Valor Total por 4 Rutinas
35	N-7685	MICROBÚS	HYUNDAI	PLATEADO	2008	\$104.35	\$47.25	\$70.10	\$157.75	\$379.45

GRUPO No. 2 DIESEL

No.	Placa	Clase	Marca	Color	Año	Rutina 5,000 valor	Rutina 10,000 valor	Rutina 15,000 valor	Rutina 20,000 valor	Valor Total por 4 Rutinas
36	N-3299	PICK-UP	TOYOTA	VERDE	2005	\$102.15	\$48.40	\$67.90	\$155.90	\$374.35
37	N-6052	PICK-UP	TOYOTA	BEIGE	2005	\$102.15	\$48.40	\$67.90	\$155.90	\$374.35
38	N-7067	PICK-UP	TOYOTA	AZUL	1998	\$102.15	\$48.40	\$67.90	\$155.90	\$374.35
39	N-17551	PICK-UP	TOYOTA	BLANCO	2005	\$102.15	\$48.40	\$67.90	\$155.90	\$374.35
40	N-17553	PICK-UP	TOYOTA	BLANCO	2005	\$102.15	\$48.40	\$67.90	\$155.90	\$374.35
41	N-17554	PICK-UP	TOYOTA	ROJO	2005	\$102.15	\$48.40	\$67.90	\$155.90	\$374.35
42	N-17556	PICK-UP	TOYOTA	BEIGE	2005	\$102.15	\$48.40	\$67.90	\$155.90	\$374.35
43	N-17792	PICK-UP	TOYOTA	AZUL	2005	\$102.15	\$48.40	\$67.90	\$155.90	\$374.35
44	N-17801	PICK-UP	TOYOTA	-	2005	\$102.15	\$48.40	\$67.90	\$155.90	\$374.35
45	N-17802	PICK-UP	TOYOTA	VERDE	2005	\$102.15	\$48.40	\$67.90	\$155.90	\$374.35
46	N-17803	PICK-UP	TOYOTA	VERDE	2005	\$102.15	\$48.40	\$67.90	\$155.90	\$374.35
47	N-17804	PICK-UP	TOYOTA	AZUL	2005	\$102.15	\$48.40	\$67.90	\$155.90	\$374.35
48	N-17805	PICK-UP	TOYOTA	BLANCO	2005	\$102.15	\$48.40	\$67.90	\$155.90	\$374.35
49	N-3755	PICK-UP	TOYOTA	VERDE	2005	\$102.15	\$48.40	\$67.90	\$155.90	\$374.35
50	N-3567	PICK-UP	TOYOTA	BEIGE	2005	\$102.15	\$48.40	\$67.90	\$155.90	\$374.35
51	N-3459	PICK-UP	TOYOTA	BLANCO	2005	\$102.15	\$48.40	\$67.90	\$155.90	\$374.35

GRUPO No. 3 DIESEL

No.	Placa	Clase	Marca	Color	Año	Rutina 5,000 valor	Rutina 10,000 valor	Rutina 15,000 valor	Rutina 20,000 valor	Valor Total por 4 Rutinas
52	N-4263	PICK-UP	MAZDA	NEGRO METÁLICO	2005	\$105.65	\$48.40	\$71.40	\$155.90	\$381.35
53	N-16623	PICK-UP	MAZDA	GRIS METÁLICO	2003	\$105.65	\$48.40	\$71.40	\$155.90	\$381.35
54	N-16616	PICK-UP	MAZDA	AZUL OSCURO METAL	2003	\$105.65	\$48.40	\$71.40	\$155.90	\$381.35

DIESEL DE EL SALVADOR
 M.A.N. DE C.V.

001768

55	N-16617	PICK-UP	MAZDA	GRIS METÁLICO	2003	\$105.65	\$48.40	\$71.40	\$155.90	\$381.35
56	N-16618	PICK-UP	MAZDA	AZUL OSCURO METÁLICO	2003	\$105.65	\$48.40	\$71.40	\$155.90	\$381.35
57	N-16619	PICK-UP	MAZDA	BLANCO	2003	\$105.65	\$48.40	\$71.40	\$155.90	\$381.35
58	N-16620	PICK-UP	MAZDA	VERDE OSCURO METÁLICO	2003	\$105.65	\$48.40	\$71.40	\$155.90	\$381.35
59	N-16621	PICK-UP	MAZDA	BLANCO	2003	\$105.65	\$48.40	\$71.40	\$155.90	\$381.35
60	N-16624	PICK-UP	MAZDA	GRIS METÁLICO	2003	\$105.65	\$48.40	\$71.40	\$155.90	\$381.35
61	N-16625	PICK-UP	MAZDA	BLANCO	2003	\$105.65	\$48.40	\$71.40	\$155.90	\$381.35
62	N-16626	PICK-UP	MAZDA	AZUL OSCURO METÁLICO	2003	\$105.65	\$48.40	\$71.40	\$155.90	\$381.35
63	N-16627	PICK-UP	MAZDA	AZUL OSCURO	2003	\$105.65	\$48.40	\$71.40	\$155.90	\$381.35
64	N-17517	PICK-UP	MAZDA	OCRE METÁLICO	2005	\$105.65	\$48.40	\$71.40	\$155.90	\$381.35
65	N-17518	PICK-UP	MAZDA	VERDE METÁLICO	2005	\$105.65	\$48.40	\$71.40	\$155.90	\$381.35
66	N-17519	PICK-UP	MAZDA	ROJO	2005	\$105.65	\$48.40	\$71.40	\$155.90	\$381.35
67	N-17520	PICK-UP	MAZDA	AZUL METÁLICO	2005	\$105.65	\$48.40	\$71.40	\$155.90	\$381.35
68	N-17522	PICK-UP	MAZDA	AZUL METÁLICO	2005	\$105.65	\$48.40	\$71.40	\$155.90	\$381.35
69	N-17523	PICK-UP	MAZDA	OCRE METÁLICO	2005	\$105.65	\$48.40	\$71.40	\$155.90	\$381.35
70	N-17524	PICK-UP	MAZDA	OCRE METÁLICO	2005	\$105.65	\$48.40	\$71.40	\$155.90	\$381.35
71	N-17525	PICK-UP	MAZDA	GRIS OSCURO MET.	2005	\$105.65	\$48.40	\$71.40	\$155.90	\$381.35
72	N-11345	PICK-UP	MAZDA	GRIS METÁLICO	2003	\$105.65	\$48.40	\$71.40	\$155.90	\$381.35



73	N-16460	PICK-UP	MAZDA	VERDE METÁLICO	2005	\$105.65	\$48.40	\$71.40	\$155.90	\$381.35
74	N-16461	PICK-UP	MAZDA	VERDE METÁLICO	2005	\$105.65	\$48.40	\$71.40	\$155.90	\$381.35
75	N-16462	PICK-UP	MAZDA	BEIGE METÁLICO	2005	\$105.65	\$48.40	\$71.40	\$155.90	\$381.35
76	N-16463	PICK-UP	MAZDA	AZUL METÁLICO	2005	\$105.65	\$48.40	\$71.40	\$155.90	\$381.35
77	N-17684	PICK-UP	MAZDA	BLANCO	2005	\$105.65	\$48.40	\$71.40	\$155.90	\$381.35
78	N-17839	PICK-UP	MAZDA	GRIS OSCURO METÁLICO	2005	\$105.65	\$48.40	\$71.40	\$155.90	\$381.35
79	N-17840	PICK-UP	MAZDA	OCRE METÁLICO	2005	\$105.65	\$48.40	\$71.40	\$155.90	\$381.35
80	N-17841	PICK-UP	MAZDA	VERDE METÁLICO	2005	\$105.65	\$48.40	\$71.40	\$155.90	\$381.35
81	N-17550	PICK-UP	MAZDA	VERDE	2005	\$105.65	\$48.40	\$71.40	\$155.90	\$381.35
82	N-17757	PICK-UP	MAZDA	BLANCO	2005	\$105.65	\$48.40	\$71.40	\$155.90	\$381.35
83	N-17758	PICK-UP	MAZDA	NEGRO METÁLICO	2005	\$105.65	\$48.40	\$71.40	\$155.90	\$381.35
84	N-17759	PICK-UP	MAZDA	VERDE	2005	\$105.65	\$48.40	\$71.40	\$155.90	\$381.35
85	N-17760	PICK-UP	MAZDA	OCRE METÁLICO	2005	\$105.65	\$48.40	\$71.40	\$155.90	\$381.35
86	N-17761	PICK-UP	MAZDA	BEIGE METÁLICO	2005	\$105.65	\$48.40	\$71.40	\$155.90	\$381.35
87	N-17763	PICK-UP	MAZDA	NEGRO METÁLICO	2005	\$105.65	\$48.40	\$71.40	\$155.90	\$381.35
88	N-17764	PICK-UP	MAZDA	BLANCO	2005	\$105.65	\$48.40	\$71.40	\$155.90	\$381.35
89	N-17765	PICK-UP	MAZDA	ROJO	2005	\$105.65	\$48.40	\$71.40	\$155.90	\$381.35
90	N-8792	PICK-UP	MAZDA	NEGRO METÁLICO	2005	\$105.65	\$48.40	\$71.40	\$155.90	\$381.35
91	N-17767	PICK-UP	MAZDA	ROJO	2005	\$105.65	\$48.40	\$71.40	\$155.90	\$381.35
92	N-12407	PICK-UP	MAZDA	OCRE METÁLICO	2006	\$105.65	\$48.40	\$71.40	\$155.90	\$381.35

01766

7

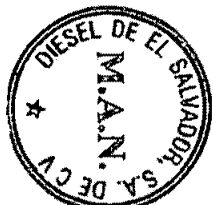

93	N-12343	PICK-UP	MAZDA	GRIS OSCURO METÁLICO	2006	\$105.65	\$48.40	\$71.40	\$155.90	\$381.35
94	N-12410	PICK-UP	MAZDA	BEIGE METÁLICO	2006	\$105.65	\$48.40	\$71.40	\$155.90	\$381.35
95	N-12392	PICK-UP	MAZDA	VERDE METÁLICO	2006	\$105.65	\$48.40	\$71.40	\$155.90	\$381.35

GRUPO No. 4 DIESEL

No.	Placa	Clase	Marca	Color	Año	Rutina 5,000 valor	Rutina 10,000 valor	Rutina 15,000 valor	Rutina 20,000 valor	Valor Total por 4 Rutinas
96	N-2244	PICK-UP	MAZDA	OCRE METÁLICO	2008	\$105.65	\$48.40	\$71.40	\$155.90	\$381.35
97	N-9761	PICK-UP	MAZDA	BLANCO	2007	\$105.65	\$48.40	\$71.40	\$155.90	\$381.35
98	N-10843	PICK-UP	MAZDA	BLANCO	2007	\$105.65	\$48.40	\$71.40	\$155.90	\$381.35
99	N-10844	PICK-UP	MAZDA	BLANCO	2007	\$105.65	\$48.40	\$71.40	\$155.90	\$381.35
100	N-10851	PICK-UP	MAZDA	BEIGE METÁLICO	2007	\$105.65	\$48.40	\$71.40	\$155.90	\$381.35
101	N-10852	PICK-UP	MAZDA	BLANCO	2007	\$105.65	\$48.40	\$71.40	\$155.90	\$381.35
102	N-10889	PICK-UP	MAZDA	OCRE METÁLICO	2007	\$105.65	\$48.40	\$71.40	\$155.90	\$381.35
103	N-10891	PICK-UP	MAZDA	BLANCO	2007	\$105.65	\$48.40	\$71.40	\$155.90	\$381.35
104	N-7747	PICK-UP	MAZDA	GRIS METÁLICO	2008	\$105.65	\$48.40	\$71.40	\$155.90	\$381.35

GRUPO No. 5 DIESEL

No.	Placa	Clase	Marca	Color	Año	Rutina 5,000 valor	Rutina 10,000 valor	Rutina 15,000 valor	Rutina 20,000 valor	Valor Total por 4 Rutinas
105	N-16470	MICROBÚS	MAZDA	BLANCO	2000	\$95.55	\$42.35	\$61.30	\$149.85	\$349.05
106	N-10963	MICROBÚS	MAZDA	BLANCO	2007	\$95.55	\$42.35	\$61.30	\$149.85	\$349.05
107	N-10896	MICROBÚS	MAZDA	BLANCO	2007	\$95.55	\$42.35	\$61.30	\$149.85	\$349.05
108	N-10908	MICROBÚS	MAZDA	BLANCO	2007	\$95.55	\$42.35	\$61.30	\$149.85	\$349.05

GRUPO No. 6 DIESEL

No.	Placa	Clase	Marca	Color	Año	Rutina 5,000 valor	Rutina 10,000 valor	Rutina 15,000 valor	Rutina 20,000 valor	Valor Total por 4 Rutinas
109	N-13806	PICK-UP	ISUZU	ROJO	1998	\$122.25	\$54.00	\$88.00	\$158.25	\$422.50

GRUPO No. 7 DIESEL

011765



Nº 7

No.	Placa	Clase	Marca	Color	Año	Rutina 5,000 valor	Rutina 10,000 valor	Rutina 15,000 valor	Rutina 20,000 valor	Valor Total por 4 Rutinas
110	N-3489	AUTOMÓVIL	TOYOTA	GRIS	1995	\$102.15	\$48.40	\$67.50	\$155.50	\$373.55
111	N-4290	AUTOMÓVIL	TOYOTA	GRIS	1995	\$102.15	\$48.40	\$67.50	\$155.50	\$373.55

GRUPO No. 8 DIESEL

No.	Placa	Clase	Marca	Color	Año	Rutina 5,000 valor	Rutina 10,000 valor	Rutina 15,000 valor	Rutina 20,000 valor	Valor Total por 4 Rutinas
112	N-11763	AUTOMÓVIL	HYUNDAI	OCRE	1998	\$93.35	\$42.35	\$62.35	\$142.60	\$340.65

GRUPO No. 9 DIESEL

No.	Placa	Clase	Marca	Color	Año	Rutina 5,000 valor	Rutina 10,000 valor	Rutina 15,000 valor	Rutina 20,000 valor	Valor Total por 4 Rutinas
113	N-10208	PICK-UP	NISSAN	GRIS CLARO MET	2002	\$105.90	\$48.40	\$71.65	\$155.90	\$381.85

GRUPO No. 10 DIESEL

No.	Placa	Clase	Marca	Color	Año	Rutina 5,000 valor	Rutina 10,000 valor	Rutina 15,000 valor	Rutina 20,000 valor	Valor Total por 4 Rutinas
114	N-4940	CAMIÓN	ISUZU	BLANCO	1996	\$188.00	\$78.50	\$132.75	\$176.50	\$575.75

GRUPO No. 11 DIESEL

No.	Placa	Clase	Marca	Color	Año	Rutina 5,000 valor	Rutina 10,000 valor	Rutina 15,000 valor	Rutina 20,000 valor	Valor Total por 4 Rutinas
115	N-14400	AUTOMÓVIL	TOYOTA	BLANCO	1998	\$117.75	\$59.50	\$83.50	\$170.00	\$430.75

GRUPO No. 12 DIESEL

No.	Placa	Clase	Marca	Color	Año	Rutina 5,000 valor	Rutina 10,000 valor	Rutina 15,000 valor	Rutina 20,000 valor	Valor Total por 4 Rutinas
116	N-18181	MICROBÚS	TOYOTA	AZUL	2008	\$111.40	\$48.40	\$77.15	\$155.90	\$392.85

GRUPO No. 13 DIESEL

No.	Placa	Clase	Marca	Color	Año	Rutina 5,000 valor	Rutina 10,000 valor	Rutina 15,000 valor	Rutina 20,000 valor	Valor Total por 4 Rutinas
117	N-18030	MICROBÚS	VOLKSWAGEN	BLANCO, ROJO Y AMARILLO	2009	\$210.25	\$78.00	\$171.50	\$226.00	\$685.75

011764

9

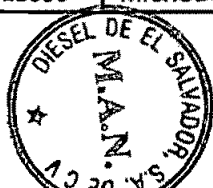

GRUPO No. 14 DIESEL

No.	Placa	Clase	Marca	Color	Año	Rutina 5,000 valor	Rutina 10,000 valor	Rutina 15,000 valor	Rutina 20,000 valor	Valor Total por 4 Rutinas
118	N-9406	PICK-UP	TOYOTA	GRIS OSCURO	2015	\$111.40	\$48.40	\$77.15	\$155.90	\$392.85
119	N-3016	PICK-UP	PICK-UP	BLANCO	2015	\$111.40	\$48.40	\$77.15	\$155.90	\$392.85
120	N-9420	PICK-UP	TOYOTA	BLANCO	2015	\$111.40	\$48.40	\$77.15	\$155.90	\$392.85
121	N-3047	PICK-UP	TOYOTA	GRIS OSCURO	2015	\$111.40	\$48.40	\$77.15	\$155.90	\$392.85
122	N-10230	PICK-UP	TOYOTA	GRIS CLARO	2015	\$111.40	\$48.40	\$77.15	\$155.90	\$392.85
123	N-9414	PICK-UP	TOYOTA	BLANCO	2015	\$111.40	\$48.40	\$77.15	\$155.90	\$392.85
124	N-10714	PICK-UP	TOYOTA	GRIS CLARO	2015	\$111.40	\$48.40	\$77.15	\$155.90	\$392.85
125	N-10526	PICK-UP	TOYOTA	GRIS CLARO	2015	\$111.40	\$48.40	\$77.15	\$155.90	\$392.85
126	N-9416	PICK-UP	TOYOTA	BLANCO	2015	\$111.40	\$48.40	\$77.15	\$155.90	\$392.85
127	N-3030	PICK-UP	TOYOTA	GRIS OSCURO	2015	\$111.40	\$48.40	\$77.15	\$155.90	\$392.85
128	N-10920	PICK-UP	TOYOTA	GRIS CLARO	2015	\$111.40	\$48.40	\$77.15	\$155.90	\$392.85
129	N-10591	PICK-UP	TOYOTA	GRIS CLARO	2015	\$111.40	\$48.40	\$77.15	\$155.90	\$392.85
130	N-9957	PICK-UP	TOYOTA	BLANCO	2015	\$111.40	\$48.40	\$77.15	\$155.90	\$392.85
131	N-9415	PICK-UP	TOYOTA	BLANCO	2015	\$111.40	\$48.40	\$77.15	\$155.90	\$392.85

GRUPO No. 15 DIESEL

No.	Placa	Clase	Marca	Color	Año	Rutina 5,000 valor	Rutina 10,000 valor	Rutina 15,000 valor	Rutina 20,000 valor	Valor Total por 4 Rutinas
132	N-9323	MICROBÚS	TOYOTA	GRIS CLARO	2015	\$111.40	\$48.40	\$77.15	\$155.90	\$392.85
133	N-3085	PICK-UP	TOYOTA	BLANCO	2015	\$111.40	\$48.40	\$77.15	\$155.90	\$392.85
134	N-9331	MICROBÚS	TOYOTA	TOYOTA	2015	\$111.40	\$48.40	\$77.15	\$155.90	\$392.85
135	N-9403	MICROBÚS	TOYOTA	AZUL	2015	\$111.40	\$48.40	\$77.15	\$155.90	\$392.85
136	N-9328	MICROBÚS	TOYOTA	AZUL	2015	\$111.40	\$48.40	\$77.15	\$155.90	\$392.85
137	N-9213	MICROBÚS	TOYOTA	GRIS CLARO	2015	\$111.40	\$48.40	\$77.15	\$155.90	\$392.85

GRUPO No. 16 DIESEL - UCP

No.	Placa	Clase	Marca	Color	Año	Rutina 5,000 valor	Rutina 10,000 valor	Rutina 15,000 valor	Rutina 20,000 valor	Valor Total por 4 Rutinas
138	N-5095	PICK-UP	MITSUBISHI	BLANCO	2011	\$111.40	\$48.40	\$77.15	\$155.90	\$392.85



021763

139	N-5096	PICK-UP	MITSUBISHI	BLANCO	2011	\$111.40	\$48.40	\$77.15	\$155.90	\$392.85
140	N-5099	PICK-UP	MITSUBISHI	GRIS CLARO	2012	\$111.40	\$48.40	\$77.15	\$155.90	\$392.85
141	N-5101	PICK-UP	MITSUBISHI	BLANCO	2011	\$111.40	\$48.40	\$77.15	\$155.90	\$392.85
142	N-5120	PICK-UP	MITSUBISHI	GRIS CLARO	2012	\$111.40	\$48.40	\$77.15	\$155.90	\$392.85
143	N-5133	PICK-UP	MITSUBISHI	BLANCO	2012	\$111.40	\$48.40	\$77.15	\$155.90	\$392.85
144	N-5135	PICK-UP	MITSUBISHI	BLANCO	2012	\$111.40	\$48.40	\$77.15	\$155.90	\$392.85
145	N-5136	PICK-UP	MITSUBISHI	GRIS	2012	\$111.40	\$48.40	\$77.15	\$155.90	\$392.85
146	N-5137	PICK-UP	MITSUBISHI	BLANCO	2012	\$111.40	\$48.40	\$77.15	\$155.90	\$392.85
147	N-5139	PICK-UP	MITSUBISHI	BLANCO	2011	\$111.40	\$48.40	\$77.15	\$155.90	\$392.85

GRUPO No. 17 DIESEL - UCP

No.	Placa	Clase	Marca	Color	Año	Rutina 5,000 valor	Rutina 10,000 valor	Rutina 15,000 valor	Rutina 20,000 valor	Valor Total por 4 Rutinas
148	N-3592	PICK-UP 4X4	MITSUBISHI	BLANCO	2015	\$103.10	\$42.35	\$68.85	\$149.85	\$364.15
149	N-3562	PICK-UP 4X4	MITSUBISHI	BLANCO	2015	\$103.10	\$42.35	\$68.85	\$149.85	\$364.15
150	N-3558	PICK-UP 4X4	MITSUBISHI	BLANCO	2015	\$103.10	\$42.35	\$68.85	\$149.85	\$364.15
151	N-3536	PICK-UP 4X4	MITSUBISHI	BLANCO	2015	\$103.10	\$42.35	\$68.85	\$149.85	\$364.15
152	N-3556	PICK-UP 4X4	MITSUBISHI	BLANCO	2015	\$103.10	\$42.35	\$68.85	\$149.85	\$364.15

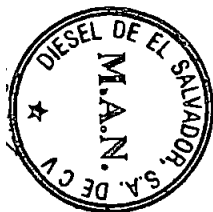

001762

GRUPO No. 18 DIESEL - UCP

No.	Placa	Clase	Marca	Color	Año	Rutina 5,000 valor	Rutina 10,000 valor	Rutina 15,000 valor	Rutina 20,000 valor	Valor Total por 4 Rutinas
153	N-6758	PICK-UP	TOYOTA	BLANCO	2015	\$111.40	\$48.40	\$77.15	\$155.90	\$392.85
154	N-6741	PICK-UP	TOYOTA	BLANCO	2015	\$111.40	\$48.40	\$77.15	\$155.90	\$392.85
TOTAL COSTO DE MANTENIMIENTOS PREVENTIVOS DE VEHÍCULOS						\$15,742.20	\$6,626.45	\$10,712.15	\$22,270.90	\$55,351.70

COSTO GENERAL DE MANTENIMIENTOS PREVENTIVO DE VEHÍCULOS GASOLINA

\$9,005.75

COSTO GENERAL DE MANTENIMIENTOS PREVENTIVO DE VEHÍCULOS DIESEL

\$46,345.95

COSTO TOTAL POR MANTENIMIENTOS PREVENTIVOS (DIESEL + GASOLINA)

\$55,351.70

Costo total en Letras: CINCUENTA Y CINCO MIL TRESCIENTOS CINCUENTA Y UNO 70/100 DOLARES

Representante legal de la empresa



DIESEL DE EL SALVADOR S.A. DE C.V

001761

BIENES DE LA SALUD Y DE LA CALIDAD DE LA VIDA

Asesorado por el Sr. Ingeniero Juan José...

Asesorado por el Sr. Ingeniero Juan José...

COSTO TOTAL DE LA INICIATIVA Y CUMPLIMIENTO DE OBRAS DE INICIATIVA Y CUMPLIMIENTO DE OBRAS

COSTO TOTAL DE LA INICIATIVA Y CUMPLIMIENTO DE OBRAS DE INICIATIVA Y CUMPLIMIENTO DE OBRAS

COSTO GENERAL DE LA INICIATIVA Y CUMPLIMIENTO DE OBRAS DE INICIATIVA Y CUMPLIMIENTO DE OBRAS

COSTO GENERAL DE LA INICIATIVA Y CUMPLIMIENTO DE OBRAS DE INICIATIVA Y CUMPLIMIENTO DE OBRAS

24.200.000
20.200.000
24.200.000

ITEM	DESCRIPCIÓN	CANTIDAD	UNIDAD	VALOR UNITARIO	VALOR TOTAL
1
2
3
4
5
6
7
8
9
10
11
12
13
14
15
16
17
18
19
20
21
22
23
24
25
26
27
28
29
30
31
32
33
34
35
36
37
38
39
40
41
42
43
44
45
46
47
48
49
50
51
52
53
54
55
56
57
58
59
60
61
62
63
64
65
66
67
68
69
70
71
72
73
74
75
76
77
78
79
80
81
82
83
84
85
86
87
88
89
90
91
92
93
94
95
96
97
98
99
100

GRUPO GASOLINA



1
2
3
4
5
6
7
8
9
10
11
12
13
14
15
16
17
18
19
20
21
22
23
24
25
26
27
28
29
30
31
32
33
34
35
36
37
38
39
40
41
42
43
44
45
46
47
48
49
50
51
52
53
54
55
56
57
58
59
60
61
62
63
64
65
66
67
68
69
70
71
72
73
74
75
76
77
78
79
80
81
82
83
84
85
86
87
88
89
90
91
92
93
94
95
96
97
98
99
100

LICITACIÓN PÚBLICA N° LP-04/2018-CNR

GUÍA DE MANTENIMIENTO PREVENTIVO DE: 5,000 / 20,000 KILOMETROS RECORRIDOS

GRUPO 1 GASOLINA

TIPO DE AUTOMOTOR:

MARCA:	MITSUBISHI	CLASE:	AUTOMÓVIL	MOTOR:	4G54
CANTIDAD DE VEHICULOS	1	MODELO	MONTERO		
PLACAS		N-13182			

Cor.	MANTTO. PREVENTIVO 1- Por 5,000 km. Recorridos	REPUESTOS LUBRICANTES MATERIALES (A)	UNIDAD	CANTIDAD A UTILIZAR	MARCA	PRECIO (A) (CANTIDAD TOTAL)	PRECIO DE MANO DE OBRA (B)	PRECIO TOTAL (A+B)
1	Cambio de aceite que cumpla con las normas API CK-4 ó CJ-4 y filtro para aceite de motor.	\$5.45	cuarto	5	total	\$27.25	\$0.00	\$27.25
2	Cambio de bujias (vehículos gasolina)	\$2.50	UNIDAD	4	autolite	\$10.00	\$0.00	\$10.00
3	Cambio de filtro de aire	\$6.95	UNIDAD	1	nipon	\$6.95	\$0.00	\$6.95
4	Cambio de filtro de combustible y drenado de trampa de agua (vehículos diesel)	\$4.75	UNIDAD	1	fram	\$4.75	\$0.00	\$4.75
5	Cambio de platino y condensador (si aplica solo en vehículos gasolina)	N/A	N/A	N/A	N/A	N/A	N/A	N/A
6	Engrase General	\$0.00				\$0.00	\$0.00	\$0.00
7	Engrase de Baleros de bufas	\$5.25	libra	1	rally	\$ 5.25	\$ 14.00	\$ 19.25
8	Revisión, regulación y limpieza de frenos	\$0.00				\$0.00	\$0.00	\$0.00
9	Rotación de llantas	\$0.00				\$0.00	\$0.00	\$0.00
10	Lavado de motor	\$0.00				\$0.00	\$0.00	\$0.00
11	Revisión y ajuste de fajas	\$0.00				\$0.00	\$0.00	\$0.00
12	Revisión del sistema eléctrico y luces en general (incluye batería)	\$0.00				\$0.00	\$0.00	\$0.00
13	Revisión de suspensión y dirección	\$0.00				\$0.00	\$0.00	\$0.00
14	Revisión general de tuberías y mangueras	\$0.00				\$0.00	\$0.00	\$0.00
15	Ajustar RPM	\$0.00				\$0.00	\$0.00	\$0.00
16	Cambio de refrigerante.	\$3.75	galon	1	abro	\$3.75	\$0.00	\$3.75
17	Drenado y Cambio de solución de sistema de frenos y clutch	\$3.25	pinta	2	abro	\$6.50	\$0.00	\$6.50
18	Revisión de candelas incandescentes (vehículos diesel)	N/A	N/A	N/A	N/A	N/A	N/A	N/A
TOTALES						\$ 64.45	\$ 14.00	\$ 78.45



001759

N°	MANTTO. PREVENTIVO 2 Por 10,000 km. Recorridos	REPUESTOS LUBRICANTES MATERIALES (A)	UNIDAD	CANTIDAD A UTILIZAR	MARCA	PRECIO (A) (CANTIDAD TOTAL)	PRECIO DE MANO DE OBRA (B)	PRECIO TOTAL (A+B)
1	Cambio de aceite que cumpla con las normas API CK-4 ó CJ-4 y filtro para aceite de motor.	\$5.45	Cuarto	5	total	\$27.25	\$0.00	\$27.25
2	Limpieza y Calibración de bujías (vehículos gasolina)	\$0.00				\$0.00	\$0.00	\$0.00
3	Limpieza y Revisión de filtro de aire (si aplica)	\$0.00				\$0.00	\$0.00	\$0.00
4	Limpieza de filtro de combustible (si aplica) o drenado de trampa de agua (vehículos diesel)	\$0.00				\$0.00	\$0.00	\$0.00
5	Revisión, regulación y limpieza de frenos	\$0.00				\$0.00	\$0.00	\$0.00
6	Rotación de llantas	\$0.00				\$0.00	\$0.00	\$0.00
7	Lavado de motor	\$0.00				\$0.00	\$0.00	\$0.00
8	Revisión y ajuste de fajas	\$0.00				\$0.00	\$0.00	\$0.00
9	Revisión del sistema eléctrico y luces en general (incluye batería)	\$0.00				\$0.00	\$0.00	\$0.00
10	Revisión de suspensión y dirección	\$0.00				\$0.00	\$0.00	\$0.00
11	Revisión general de tuberías y mangueras	\$0.00				\$0.00	\$0.00	\$0.00
12	Ajustar RPM	\$0.00				\$0.00	\$0.00	\$0.00
TOTALES						\$ 27.25	\$0.00	\$ 27.25

N°	MANTTO. PREVENTIVO 3 Por 15,000 km. Recorridos	REPUESTOS LUBRICANTES MATERIALES (A)	UNIDAD	CANTIDAD A UTILIZAR	MARCA	PRECIO (A) (CANTIDAD TOTAL)	PRECIO DE MANO DE OBRA (B)	PRECIO TOTAL (A+B)
1	Cambio de aceite que cumpla con las normas API CK-4 ó CJ-4 y filtro para aceite de motor.	\$5.45	cuarto	5	total	\$27.25	\$0.00	\$ 27.25
2	Cambio de bujías	\$2.50	unidad	4	autolite	\$10.00	\$0.00	\$ 10.00
3	Cambio de filtro de aire	\$6.95	unidad	1	nipton	\$6.95	\$0.00	\$ 6.95
4	Cambio de filtro de combustible y drenado de trampa de agua (vehículos diesel)	\$4.75	unidad	1	fram	\$4.75	\$0.00	\$4.75
5	Cambio de platino y condensador (si aplica solo en vehículos gasolina)	N/A	N/A	N/A	N/A	N/A	N/A	N/A
6	Engrase General	\$0.00				\$0.00	\$0.00	\$0.00
7	Revisión, regulación y limpieza de frenos	\$0.00				\$0.00	\$0.00	\$0.00
8	Rotación de llantas	\$0.00				\$0.00	\$0.00	\$0.00
9	Lavado de motor	\$0.00				\$0.00	\$0.00	\$0.00
10	Revisión y ajuste de fajas	\$0.00				\$0.00	\$0.00	\$0.00
11	Revisión del sistema eléctrico y luces en general (incluye batería)	\$0.00				\$0.00	\$0.00	\$0.00
12	Revisión de suspensión y dirección	\$0.00				\$0.00	\$0.00	\$0.00
13	Revisión general de tuberías y mangueras	\$0.00				\$0.00	\$0.00	\$0.00
14	Ajustar RPM	\$0.00				\$0.00	\$0.00	\$0.00
15	Cambio de refrigerante.	\$3.75	unidad	1	abro	\$3.75	\$0.00	\$3.75
16	Revisión de candelas incandescentes (vehículos diesel)	N/A	N/A	N/A	N/A	N/A	N/A	N/A
TOTALES						\$ 52.70	\$0.00	\$ 52.70



N°	MANTTO. PREVENTIVO 4 Por 20,000 km. Recorridos	REPUESTOS LUBRICANTES MATERIALES (A)	UNIDAD	CANTIDAD A UTILIZAR	MARCA	PRECIO (A) (CANTIDAD TOTAL)	PRECIO DE MANO DE OBRA (B)	PRECIO TOTAL (A+B)
1	Cambio de aceite que cumpla con las normas API CK-4 ó CJ-4 y filtro para aceite de motor.	\$5.45	Cuarto	5	Total	\$27.25	\$0.00	\$27.25
2	Limpieza y Calibración de bujías (vehículos gasolina)	\$0.00				\$0.00	\$0.00	\$0.00
3	Limpieza y Revisión de filtro de aire (si aplica)	\$0.00				\$0.00	\$0.00	\$0.00
4	Limpieza de filtro de combustible (si aplica) o drenado de trampa de agua (vehículos diesel)	\$0.00				\$0.00	\$0.00	\$0.00
5	Cambio de Pastillas de Frenos	\$38.00	Unidad	1	kashima	\$38.00	\$0.00	\$38.00
6	Engrase de Baleros de bufas	\$5.25	Libra	1	rally	\$5.25	\$14.00	\$19.25
7	Revisión, regulación y limpieza de frenos	\$0.00				\$0.00	\$0.00	\$0.00
8	Rotación de llantas	\$0.00				\$0.00	\$0.00	\$0.00
9	Lavado de motor	\$0.00				\$0.00	\$0.00	\$0.00
10	Revisión y ajuste de fajas	\$0.00				\$0.00	\$0.00	\$0.00
11	Revisión del sistema eléctrico y luces en general (incluye batería)	\$0.00				\$0.00	\$0.00	\$0.00
12	Revisión de suspensión y dirección	\$0.00				\$0.00	\$0.00	\$0.00
13	Revisión general de tuberías y mangueras	\$0.00				\$0.00	\$0.00	\$0.00
14	Ajustar RPM	\$0.00				\$0.00	\$0.00	\$0.00
15	Drenado y Cambio de solución de sistema de frenos y clutch	\$3.25	Pinta	2	abro	\$6.50	\$0.00	\$6.50
16	Cambio de aceite de caja y corona	\$6.25	Cuarto	4	rally	\$25.00	\$0.00	\$25.00
TOTALES						\$102.00	\$14.00	\$116.00



LICITACIÓN PÚBLICA N° LP-04/2018-CNR

GUÍA DE MANTENIMIENTO PREVENTIVO DE: 5,000 / 20,000 KILOMETROS RECORRIDOS

GRUPO 2 GASOLINA

TIPO DE AUTOMOTOR:

MARCA:	SUZUKI	CLASE:	AUTOMÓVIL	MOTOR:	G13
CANTIDAD DE VEHICULOS	11	MODELO	SAMURAI 2001		
PLACAS	N-15693,N-15694,N-15696,N-15697,N-15698,N-15701,N-15702,N-15703,N-15704,N-15706,N-16808				

Cor.	MANTTO. PREVENTIVO.1 Por 5,000 km. Recorridos	REPUESTOS LUBRICANTES MATERIALES (A)	UNIDAD	CANTIDAD A UTILIZAR	MARCA	PRECIO (A) (CANTIDAD TOTAL)	PRECIO DE MANO DE OBRA (B)	PRECIO TOTAL (A+B)
1	Cambio de aceite que cumpla con las normas API CK-4 ó CI-4 y filtro para aceite de motor.	\$5.25	Cuarto	4	total	\$21.00	\$0.00	\$21.00
2	Cambio de bujías (vehículos gasolina)	\$2.50	UNIDAD	4	autolite	\$10.00	\$0.00	\$10.00
3	Cambio de filtro de aire	\$6.45	UNIDAD	1	nipon	\$6.45	\$0.00	\$6.45
4	Cambio de filtro de combustible y drenado de trampa de agua (vehículos diesel)	\$5.25	UNIDAD	1	fram	\$5.25	\$0.00	\$5.25
5	Cambio de platino y condensador (si aplica solo en vehículos gasolina)	N/A	N/A	N/A	N/A	N/A	N/A	N/A
6	Engrase General	\$0.00				\$0.00	\$0.00	\$0.00
7	Engrase de Baleros de bufas	\$5.25	Libra	1	rally	\$5.25	\$14.00	\$19.25
8	Revisión, regulación y limpieza de frenos	\$0.00				\$0.00	\$0.00	\$0.00
9	Rotación de llantas	\$0.00				\$0.00	\$0.00	\$0.00
10	Lavado de motor	\$0.00				\$0.00	\$0.00	\$0.00
11	Revisión y ajuste de fajas	\$0.00				\$0.00	\$0.00	\$0.00
12	Revisión del sistema eléctrico y luces en general (incluye batería)	\$0.00				\$0.00	\$0.00	\$0.00
13	Revisión de suspensión y dirección	\$0.00				\$0.00	\$0.00	\$0.00
14	Revisión general de tuberías y mangueras	\$0.00				\$0.00	\$0.00	\$0.00
15	Ajustar RPM	\$0.00				\$0.00	\$0.00	\$0.00
16	Cambio de refrigerante.	\$3.75	Galon	1	abro	\$3.75	\$0.00	\$3.75
17	Drenado y Cambio de solución de sistema de frenos y clutch	\$3.25	Pinta	2	abro	\$6.50	\$0.00	\$6.50
18	Revisión de candelas incandescentes (vehículos diesel)	N/A	N/A	N/A	N/A	N/A	N/A	N/A
TOTALES						\$58.20	\$14.00	\$72.20



N°	MANTTO. PREVENTIVO 2. Por 10,000 km. Recorridos	REPUESTOS LUBRICANTES MATERIALES (A)	UNIDAD	CANTIDAD A UTILIZAR	MARCA	PRECIO (A) (CANTIDAD TOTAL)	PRECIO DE MANO DE OBRA (B)	PRECIO TOTAL (A+B)
1	Cambio de aceite que cumpla con las normas API CK-4 ó CJ-4 y filtro para aceite de motor.	\$5.25	Cuarto	4	Total	\$21.00	\$0.00	\$21.00
2	Limpieza y Calibración de bujías (vehículos gasolina)	\$0.00				\$0.00	\$0.00	\$0.00
3	Limpieza y Revisión de filtro de aire (si aplica)	\$0.00				\$0.00	\$0.00	\$0.00
4	Limpieza de filtro de combustible (si aplica) o drenado de trampa de agua (vehículos diesel)	\$0.00				\$0.00	\$0.00	\$0.00
5	Revisión, regulación y limpieza de frenos	\$0.00				\$0.00	\$0.00	\$0.00
6	Rotación de llantas	\$0.00				\$0.00	\$0.00	\$0.00
7	Lavado de motor	\$0.00				\$0.00	\$0.00	\$0.00
8	Revisión y ajuste de fajas	\$0.00				\$0.00	\$0.00	\$0.00
9	Revisión del sistema eléctrico y luces en general (incluye batería)	\$0.00				\$0.00	\$0.00	\$0.00
10	Revisión de suspensión y dirección	\$0.00				\$0.00	\$0.00	\$0.00
11	Revisión general de tuberías y mangueras	\$0.00				\$0.00	\$0.00	\$0.00
12	Ajustar RPM	\$0.00				\$0.00	\$0.00	\$0.00
TOTALES						\$21.00	\$0.00	\$21.00

N°	MANTTO. PREVENTIVO 3. Por 15,000 km. Recorridos	REPUESTOS LUBRICANTES MATERIALES (A)	UNIDAD	CANTIDAD A UTILIZAR	MARCA	PRECIO (A) (CANTIDAD TOTAL)	PRECIO DE MANO DE OBRA (B)	PRECIO TOTAL (A+B)
1	Cambio de aceite que cumpla con las normas API CK-4 ó CJ-4 y filtro para aceite de motor.	\$ 5.25	Cuarto	4	total	\$21.00	\$0.00	\$21.00
2	Cambio de bujías	\$ 2.50	Unidad	4	autolite	\$10.00	\$0.00	\$10.00
3	Cambio de filtro de aire	\$ 6.45	Unidad	1	nlpon	\$6.45	\$0.00	\$6.45
4	Cambio de filtro de combustible y drenado de trampa de agua (vehículos diesel)	\$ 5.25	Unidad	1	fram	\$ 5.25	\$0.00	\$ 5.25
5	Cambio de platino y condensador (si aplica solo en vehículos gasolina)	N/A	N/A	N/A	N/A	N/A	N/A	N/A
6	Engrase General	\$0.00				\$0.00	\$0.00	\$0.00
7	Revisión, regulación y limpieza de frenos	\$0.00				\$0.00	\$0.00	\$0.00
8	Rotación de llantas	\$0.00				\$0.00	\$0.00	\$0.00
9	Lavado de motor	\$0.00				\$0.00	\$0.00	\$0.00
10	Revisión y ajuste de fajas	\$0.00				\$0.00	\$0.00	\$0.00
11	Revisión del sistema eléctrico y luces en general (incluye batería)	\$0.00				\$0.00	\$0.00	\$0.00
12	Revisión de suspensión y dirección	\$0.00				\$0.00	\$0.00	\$0.00
13	Revisión general de tuberías y mangueras	\$0.00				\$0.00	\$0.00	\$0.00
14	Ajustar RPM	\$0.00				\$0.00	\$0.00	\$0.00
15	Cambio de refrigerante.	\$3.75	unidad	1	abro	\$3.75	\$0.00	\$3.75
16	Revisión de candelas incandescentes (vehículos diesel)	N/A	N/A	N/A	N/A	N/A	N/A	N/A
TOTALES						\$ 46.45	\$0.00	\$ 46.45



18

001/755

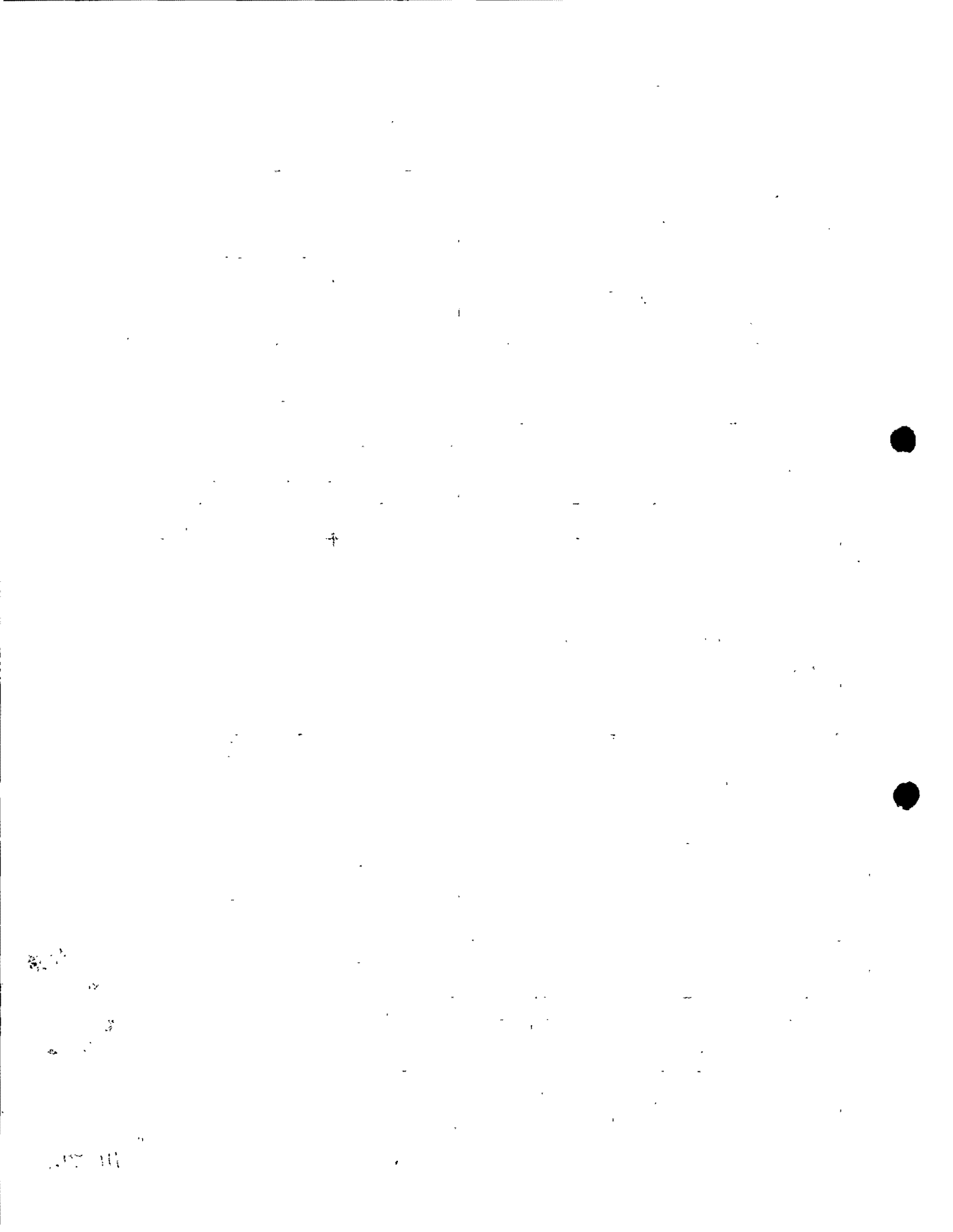

N°	MANTTO. PREVENTIVO 4. Por 20,000 km. Recorridos	REPUESTOS LUBRICANTES MATERIALES (A)	UNIDAD	CANTIDAD A UTILIZAR	MARCA	PRECIO (A) (CANTIDAD TOTAL)	PRECIO DE MANO DE OBRA (B)	PRECIO TOTAL (A+B)
1	Cambio de aceite que cumpla con las normas API CK-4 ó CJ-4 y filtro para aceite de motor.	\$5.25	cuarto	4	total	\$21.00	\$0.00	\$21.00
2	Limpieza y Calibración de bujías (vehículos gasolina)	\$0.00				\$0.00	\$0.00	\$0.00
3	Limpieza y Revisión de filtro de aire (si aplica)	\$0.00				\$0.00	\$0.00	\$0.00
4	Limpieza de filtro de combustible (si aplica) o drenado de trampa de agua (vehículos diesel)	\$0.00				\$0.00	\$0.00	\$0.00
5	Cambio de Pastillas de Frenos	\$28.00	Unidad	1	kashima	\$28.00	\$0.00	\$28.00
6	Engrase de Baleros de bufas	\$5.25	Libra	1	rally	\$5.25	\$14.00	\$19.25
7	Revisión, regulación y limpieza de frenos	\$0.00				\$0.00	\$0.00	\$0.00
8	Rotación de llantas	\$0.00				\$0.00	\$0.00	\$0.00
9	Lavado de motor	\$0.00				\$0.00	\$0.00	\$0.00
10	Revisión y ajuste de fajas	\$0.00				\$0.00	\$0.00	\$0.00
11	Revisión del sistema eléctrico y luces en general (incluye batería)	\$0.00				\$0.00	\$0.00	\$0.00
12	Revisión de suspensión y dirección	\$0.00				\$0.00	\$0.00	\$0.00
13	Revisión general de tuberías y mangueras	\$0.00				\$0.00	\$0.00	\$0.00
14	Ajustar RPM	\$0.00				\$0.00	\$0.00	\$0.00
15	Drenado y Cambio de solución de sistema de frenos y clutch	\$3.25	Pinta	2	abro	\$6.50	\$0.00	\$6.50
16	Cambio de aceite de caja y corona	\$6.25	cuarto	3	rally	\$18.75	\$0.00	\$18.75
TOTALES						\$79.50	\$14.00	\$93.50



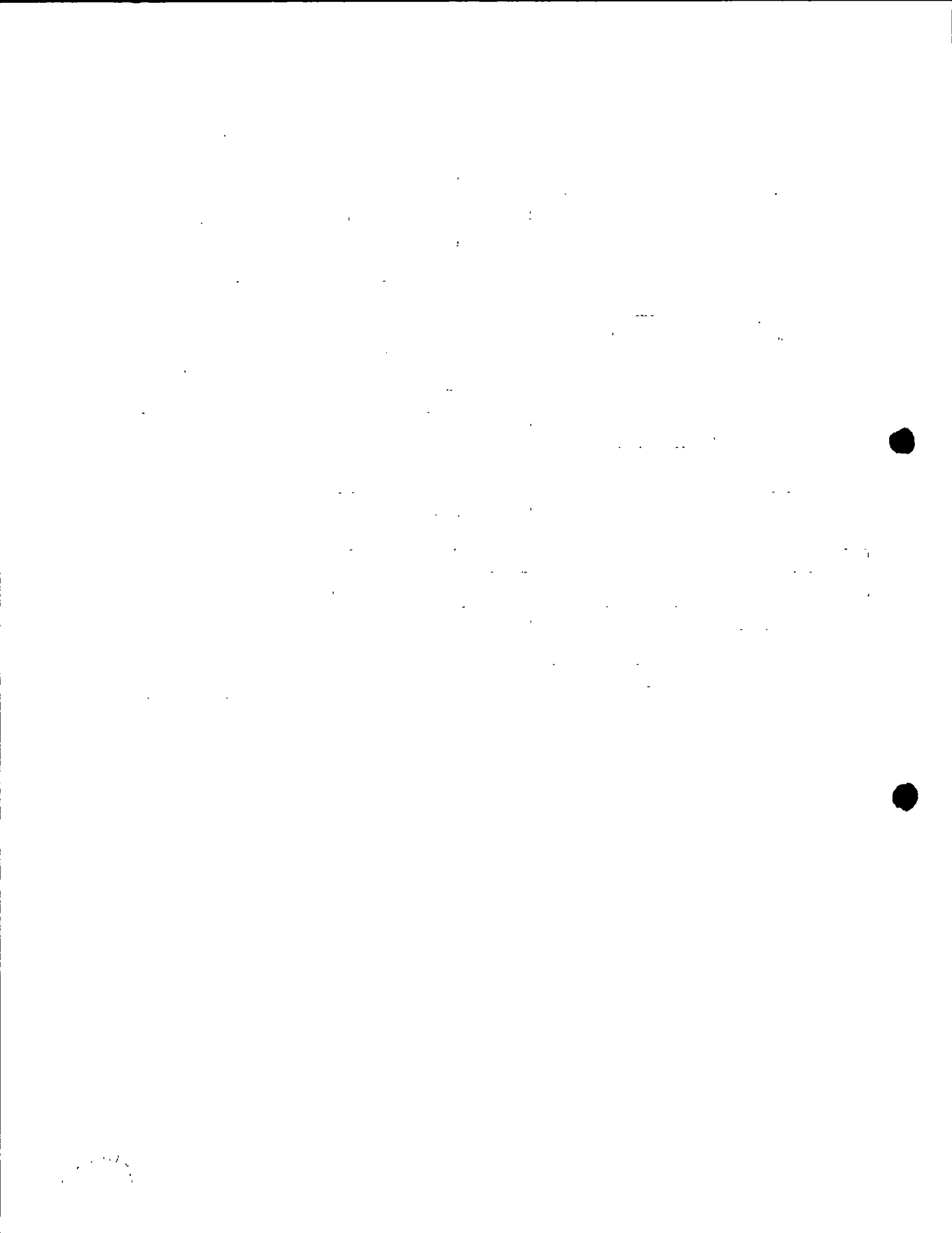

LICITACIÓN PÚBLICA N° LP-04/2018-CNR

GUÍA DE MANTENIMIENTO PREVENTIVO DE: 5,000 / 20,000 KILOMETROS RECORRIDOS

GRUPO 3 GASOLINA

TIPO DE AUTOMOTOR:

MARCA:	DAIHATSU	CLASE:	AUTOMÓVIL	MOTOR:	JDA
CANTIDAD DE VEHICULOS	14	MODELO	TERIOS 4WD		
PLACAS	N-14222,N-15528,N-16666,N-16668,N-16669,N-16670,N-16671,N-17213,N-17214,N-17215,N-17217,N-17218,N-17346,P-563680				

CÓD.	MANTTO. PREVENTIVO 1: Por 5,000 km. Recorridos	REPUESTOS LUBRICANTES MATERIALES (A)	UNIDAD	CANTIDAD A UTILIZAR	MARCA	PRECIO (A) (CANTIDAD TOTAL)	PRECIO DE MANO DE OBRA (B)	PRECIO TOTAL (A+B)
1	Cambio de aceite que cumpla con las normas API CK-4 ó CI-4 y filtro para aceite de motor.	\$5.95	cuarto	4	total	\$23.80	\$0.00	\$23.80
2	Cambio de bujías (vehículos gasolina)	\$2.50	UNIDAD	4	autolite	\$10.00	\$0.00	\$10.00
3	Cambio de filtro de aire	\$12.25	UNIDAD	1	nipon	\$12.25	\$0.00	\$12.25
4	Cambio de filtro de combustible y drenado de trampa de agua (vehículos diesel)	\$12.75	UNIDAD	1	fram	\$12.75	\$0.00	\$12.75
5	Cambio de platino y condensador (sí aplica solo en vehículos gasolina)	N/A	N/A	N/A	N/A	N/A	N/A	N/A
6	Engrase General	\$0.00				\$0.00	\$0.00	\$0.00
7	Engrase de Baleros de bufas	\$5.25	Libra	1	rally	\$5.25	\$14.00	\$19.25
8	Revisión, regulación y limpieza de frenos	\$0.00				\$0.00	\$0.00	\$0.00
9	Rotación de llantas	\$0.00				\$0.00	\$0.00	\$0.00
10	Lavado de motor	\$0.00				\$0.00	\$0.00	\$0.00
11	Revisión y ajuste de fajas	\$0.00				\$0.00	\$0.00	\$0.00
12	Revisión del sistema eléctrico y luces en general (incluye batería)	\$0.00				\$0.00	\$0.00	\$0.00
13	Revisión de suspensión y dirección	\$0.00				\$0.00	\$0.00	\$0.00
14	Revisión general de tuberías y mangueras	\$0.00				\$0.00	\$0.00	\$0.00
15	Ajustar RPM	\$0.00				\$0.00	\$0.00	\$0.00
16	Cambio de refrigerante.	\$3.75	Galon	1	abro	\$3.75	\$0.00	\$3.75
17	Drenado y Cambio de solución de sistema de frenos y clutch	\$3.25	Pinta	2	abro	\$6.50	\$0.00	\$6.50
18	Revisión de candelas incandescentes (vehículos diesel)	N/A	N/A	N/A	N/A	N/A	N/A	N/A
TOTALES						\$74.30	\$14.00	\$88.30



N°	MANTTO. PREVENTIVO 2. Por 10,000 km. Recorridos	REPUESTOS LUBRICANTES MATERIALES (A)	UNIDAD	CANTIDAD A UTILIZAR	MARCA	PRECIO (A) (CANTIDAD TOTAL)	PRECIO DE MANO DE OBRA (B)	PRECIO TOTAL (A+B)
1	Cambio de aceite que cumpla con las normas API CK-4 ó CJ-4 y filtro para aceite de motor.	\$5.95	Cuarto	4	total	\$23.80	\$0.00	\$23.80
2	Limpieza y Calibración de bujías (vehículos gasolina)	\$0.00				\$0.00	\$0.00	\$0.00
3	Limpieza y Revisión de filtro de aire (si aplica)	\$0.00				\$0.00	\$0.00	\$0.00
4	Limpieza de filtro de combustible (si aplica) o drenado de trampa de agua (vehículos diesel)	\$0.00				\$0.00	\$0.00	\$0.00
5	Revisión, regulación y limpieza de frenos	\$0.00				\$0.00	\$0.00	\$0.00
6	Rotación de llantas	\$0.00				\$0.00	\$0.00	\$0.00
7	Lavado de motor	\$0.00				\$0.00	\$0.00	\$0.00
8	Revisión y ajuste de fajas	\$0.00				\$0.00	\$0.00	\$0.00
9	Revisión del sistema eléctrico y luces en general (incluye batería)	\$0.00				\$0.00	\$0.00	\$0.00
10	Revisión de suspensión y dirección	\$0.00				\$0.00	\$0.00	\$0.00
11	Revisión general de tuberías y mangueras	\$0.00				\$0.00	\$0.00	\$0.00
12	Ajustar RPM	\$0.00				\$0.00	\$0.00	\$0.00
TOTALES						\$23.80	\$0.00	\$23.80

N°	MANTTO. PREVENTIVO 3. Por 15,000 km. Recorridos	REPUESTOS LUBRICANTES MATERIALES (A)	UNIDAD	CANTIDAD A UTILIZAR	MARCA	PRECIO (A) (CANTIDAD TOTAL)	PRECIO DE MANO DE OBRA (B)	PRECIO TOTAL (A+B)
1	Cambio de aceite que cumpla con las normas API CK-4 ó CJ-4 y filtro para aceite de motor.	\$5.95	cuarto	4	total	\$23.80	\$0.00	\$23.80
2	Cambio de bujías	\$2.50	unidad	4	autolite	\$10.00	\$0.00	\$10.00
3	Cambio de filtro de aire	\$12.25	unidad	1	nipon	\$12.25	\$0.00	\$12.25
4	Cambio de filtro de combustible y drenado de trampa de agua (vehículos diesel)	\$12.75	unidad	1	fram	\$12.75	\$0.00	\$12.75
5	Cambio de platino y condensador (si aplica solo en vehículos gasolina)	N/A	N/A	N/A	N/A	N/A	N/A	N/A
6	Engrase General	\$0.00				\$0.00	\$0.00	\$0.00
7	Revisión, regulación y limpieza de frenos	\$0.00				\$0.00	\$0.00	\$0.00
8	Rotación de llantas	\$0.00				\$0.00	\$0.00	\$0.00
9	Lavado de motor	\$0.00				\$0.00	\$0.00	\$0.00
10	Revisión y ajuste de fajas	\$0.00				\$0.00	\$0.00	\$0.00
11	Revisión del sistema eléctrico y luces en general (incluye batería)	\$0.00				\$0.00	\$0.00	\$0.00
12	Revisión de suspensión y dirección	\$0.00				\$0.00	\$0.00	\$0.00
13	Revisión general de tuberías y mangueras	\$0.00				\$0.00	\$0.00	\$0.00
14	Ajustar RPM	\$0.00				\$0.00	\$0.00	\$0.00
15	Cambio de refrigerante.	\$3.75	aunidad	1	abro	\$3.75	\$0.00	\$3.75
16	Revisión de candelas incandescentes (vehículos diesel)	N/A	N/A	N/A	N/A	N/A	N/A	N/A
TOTALES						\$62.55	\$0.00	\$62.55



N°	MANTTO. PREVENTIVO 4 Por 20,000 km. Recorridos	REPUESTOS LUBRICANTES MATERIALES (A)	UNIDAD	CANTIDAD A UTILIZAR	MARCA	PRECIO (A) (CANTIDAD TOTAL)	PRECIO DE MANO DE OBRA (B)	PRECIO TOTAL (A+B)
1	Cambio de aceite que cumpla con las normas API CK-4 ó CJ-4 y filtro para aceite de motor.	\$5.95	Cuarto	4	total	\$23.80	\$0.00	\$23.80
2	Limpieza y Calibración de bujías (vehículos gasolina)	\$0.00				\$0.00	\$0.00	\$0.00
3	Limpieza y Revisión de filtro de aire (si aplica)	\$0.00				\$0.00	\$0.00	\$0.00
4	Limpieza de filtro de combustible (si aplica) o drenado de trampa de agua (vehículos diesel)	\$0.00				\$0.00	\$1.00	\$1.00
5	Cambio de Pastillas de Frenos	\$33.00	Unidad	1	kashima	\$33.00	\$0.00	\$33.00
6	Engrase de Baleros de bufas	\$5.25	Libra	1	rally	\$5.25	\$14.00	\$19.25
7	Revisión, regulación y limpieza de frenos	\$0.00				\$0.00	\$0.00	\$0.00
8	Rotación de llantas	\$0.00				\$0.00	\$0.00	\$0.00
9	Lavado de motor	\$0.00				\$0.00	\$0.00	\$0.00
10	Revisión y ajuste de fajas	\$0.00				\$0.00	\$0.00	\$0.00
11	Revisión del sistema eléctrico y luces en general (incluye batería)	\$0.00				\$0.00	\$0.00	\$0.00
12	Revisión de suspensión y dirección	\$0.00				\$0.00	\$0.00	\$0.00
13	Revisión general de tuberías y mangueras	\$0.00				\$0.00	\$0.00	\$0.00
14	Ajustar RPM	\$0.00				\$0.00	\$0.00	\$0.00
15	Drenado y Cambio de solución de sistema de frenos y clutch	\$3.25	pinta	2	abro	\$6.50	\$0.00	\$6.50
16	Cambio de aceite de caja y corona	\$6.25	cuarto	4	rally	\$25.00	\$0.00	\$25.00
TOTALES						\$ 93.55	\$ 15.00	\$ 108.55



LICITACIÓN PÚBLICA N° LP-04/2018-CNR

GUÍA DE MANTENIMIENTO PREVENTIVO DE: 5,000 / 20,000 KILOMETROS RECORRIDOS

GRUPO 4 GASOLINA

TIPO DE AUTOMOTOR:

MARCA:	FORD	CLASE:	AUTOMÓVIL	MOTOR:	1FMZ
CANTIDAD DE VEHICULOS	1	MODELO	EXPLORER XLT 4X4		
PLACAS		P-510056			

Cor.	MANTTO. PREVENTIVO 1. Por 5,000 km. Recorridos	REPUESTOS LUBRICANTES MATERIALES (A)	UNIDAD	CANTIDAD A UTILIZAR	MARCA	PRECIO (A) (CANTIDAD TOTAL)	PRECIO DE MANO DE OBRA (B)	PRECIO TOTAL (A+B)
1	Cambio de aceite que cumpla con las normas API CK-4 ó CI-4 y filtro para aceite de motor.	\$5.75	cuarto	6	total	\$34.50	\$0.00	\$34.50
2	Cambio de bujias (vehículos gasolina)	\$5.75	UNIDAD	6	autolite	\$34.50	\$0.00	\$34.50
3	Cambio de filtro de aire	\$12.95	UNIDAD	1	nipon	\$12.95	\$0.00	\$12.95
4	Cambio de filtro de combustible y drenado de trampa de agua (vehículos diesel)	N/A	N/A	N/A	N/A	N/A	N/A	N/A
5	Cambio de platino y condensador (si aplica solo en vehículos gasolina)	N/A	N/A	N/A	N/A	N/A	N/A	N/A
6	Engrase General	\$3.75	libra	1	rally	\$3.75	\$0.00	\$3.75
7	Engrase de Baleros de bufas	\$5.25	libra	2	rally	\$10.50	\$14.00	\$24.50
8	Revisión, regulación y limpieza de frenos	\$0.00				\$0.00	\$0.00	\$0.00
9	Rotación de llantas	\$0.00				\$0.00	\$0.00	\$0.00
10	Lavado de motor	\$3.75	Cuarto	1	abro	\$3.75	\$0.00	\$3.75
11	Revisión y ajuste de fajas	\$0.00				\$0.00	\$0.00	\$0.00
12	Revisión del sistema eléctrico y luces en general (incluye batería)	\$0.00				\$0.00	\$0.00	\$0.00
13	Revisión de suspensión y dirección	\$0.00				\$0.00	\$0.00	\$0.00
14	Revisión general de tuberías y mangueras	\$0.00				\$0.00	\$0.00	\$0.00
15	Ajustar RPM	\$0.00				\$0.00	\$0.00	\$0.00
16	Cambio de refrigerante.	\$3.75	galon	2	abro	\$7.50	\$0.00	\$7.50
17	Drenado y Cambio de solución de sistema de frenos y clutch	\$3.25	pinta	4	abro	\$13.00	\$0.00	\$13.00
18	Revisión de candelas incandescentes (vehículos diesel)	N/A	N/A	N/A	N/A	N/A	N/A	N/A
TOTALES						\$120.45	\$14.00	\$134.45



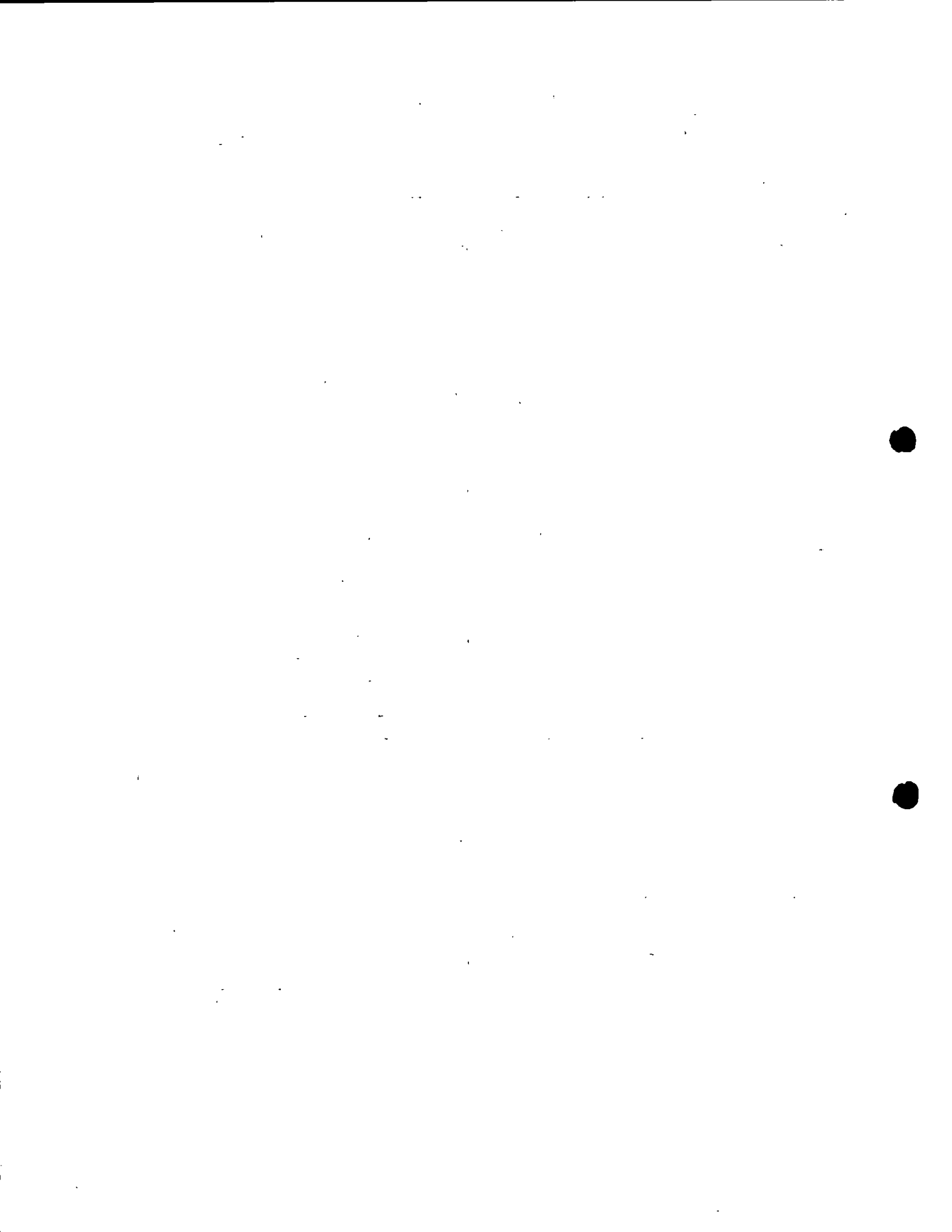

N°	MANTTO. PREVENTIVO 2 Por 10,000 km. Recorridos	REPUESTOS LUBRICANTES MATERIALES (A)	UNIDAD	CANTIDAD A UTILIZAR	MARCA	PRECIO (A) (CANTIDAD TOTAL)	PRECIO DE MANO DE OBRA (B)	PRECIO TOTAL (A+B)
1	Cambio de aceite que cumpla con las normas API CK-4 ó CJ-4 y filtro para aceite de motor.	\$5.75	cuarto	6	total	\$34.50	\$0.00	\$34.50
2	Limpieza y Calibración de bujías (vehículos gasolina)	\$0.00				\$0.00	\$0.00	\$0.00
3	Limpieza y Revisión de filtro de aire (si aplica)	\$0.00				\$0.00	\$0.00	\$0.00
4	Limpieza de filtro de combustible (si aplica) o drenado de trampa de agua (vehículos diesel)	N/A	N/A	N/A	N/A	N/A	N/A	N/A
5	Revisión, regulación y limpieza de frenos	\$0.00				\$0.00	\$0.00	\$0.00
6	Rotación de llantas	\$0.00				\$0.00	\$0.00	\$0.00
7	Lavado de motor	\$3.75	cuarto	1	abro	\$3.75	\$0.00	\$3.75
8	Revisión y ajuste de fajas	\$0.00				\$0.00	\$0.00	\$0.00
9	Revisión del sistema eléctrico y luces en general (incluye batería)	\$0.00				\$0.00	\$0.00	\$0.00
10	Revisión de suspensión y dirección	\$0.00				\$0.00	\$0.00	\$0.00
11	Revisión general de tuberías y mangueras	\$0.00				\$0.00	\$0.00	\$0.00
12	Ajustar RPM	\$0.00				\$0.00	\$0.00	\$0.00
TOTALES						\$38.25	\$0.00	\$38.25

N°	MANTTO. PREVENTIVO 3 Por 15,000 km. Recorridos	REPUESTOS LUBRICANTES MATERIALES (A)	UNIDAD	CANTIDAD A UTILIZAR	MARCA	PRECIO (A) (CANTIDAD TOTAL)	PRECIO DE MANO DE OBRA (B)	PRECIO TOTAL (A+B)
1	Cambio de aceite que cumpla con las normas API CK-4 ó CJ-4 y filtro para aceite de motor.	\$5.75	cuarto	6	total	\$34.50	\$0.00	\$34.50
2	Cambio de bujías	\$5.75	unidad	6	autolite	\$34.50	\$0.00	\$34.50
3	Cambio de filtro de aire	\$12.95	unidad	1	nipton	\$12.95	\$0.00	\$12.95
4	Cambio de filtro de combustible y drenado de trampa de agua (vehículos diesel)	N/A	N/A	N/A	fram	N/A	N/A	N/A
5	Cambio de platino y condensador (si aplica solo en vehículos gasolina)	N/A	N/A	N/A	N/A	N/A	N/A	N/A
6	Engrase General	\$3.75	libra	1	rally	\$3.75	\$0.00	\$3.75
7	Revisión, regulación y limpieza de frenos	\$0.00				\$0.00	\$0.00	\$0.00
8	Rotación de llantas	\$0.00				\$0.00	\$0.00	\$0.00
9	Lavado de motor	\$3.75	Cuarto	1	abro	\$3.75	\$0.00	\$3.75
10	Revisión y ajuste de fajas	\$0.00				\$0.00	\$0.00	\$0.00
11	Revisión del sistema eléctrico y luces en general (incluye batería)	\$0.00				\$0.00	\$0.00	\$0.00
12	Revisión de suspensión y dirección	\$0.00				\$0.00	\$0.00	\$0.00
13	Revisión general de tuberías y mangueras	\$0.00				\$0.00	\$0.00	\$0.00
14	Ajustar RPM	\$0.00				\$0.00	\$0.00	\$0.00
15	Cambio de refrigerante.	\$3.75	aunidad	2	abro	\$7.50	\$0.00	\$7.50
16	Revisión de candelas incandescentes (vehículos diesel)	N/A	N/A	N/A	N/A	N/A	N/A	N/A
TOTALES						\$96.95	\$0.00	\$96.95



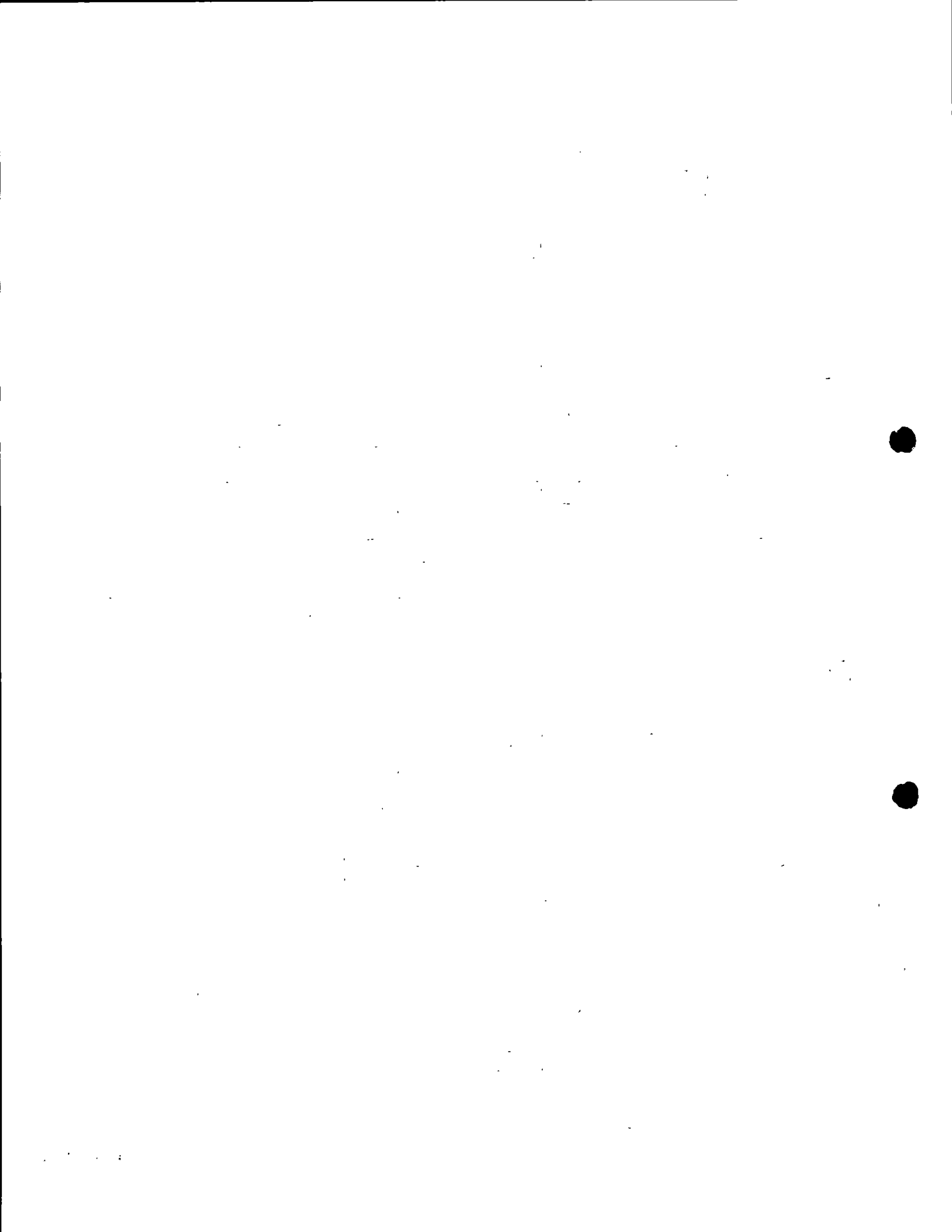

N°	MANTTO: PREVENTIVO 4: Por 20,000 km. Recorridos	REPUESTOS LUBRICANTES MATERIALES (A)	UNIDAD	CANTIDAD A UTILIZAR	MARCA	PRECIO (A) (CANTIDAD TOTAL)	PRECIO DE MANO DE OBRA (B)	PRECIO TOTAL (A+B)
1	Cambio de aceite que cumpla con las normas API CK-4 ó CJ-4 y filtro para aceite de motor.	\$5.75	cuarto	6	total	\$34.50	\$0.00	\$34.50
2	Limpieza y Calibración de bujías (vehículos gasolina)	\$0.00				\$0.00	\$0.00	\$0.00
3	Limpieza y Revisión de filtro de aire (si aplica)	\$0.00				\$0.00	\$0.00	\$0.00
4	Limpieza de filtro de combustible (si aplica) o drenado de trampa de agua (vehículos diesel)	N/A	N/A	N/A	N/A	N/A	N/A	N/A
5	Cambio de Pastillas de Frenos	\$55.00	Unidad	1	kashima	\$55.00	\$0.00	\$55.00
6	Engrase de Baleros de bufas	\$5.25	Libra	2	rally	\$10.50	\$14.00	\$24.50
7	Revisión, regulación y limpieza de frenos	\$0.00				\$0.00	\$0.00	\$0.00
8	Rotación de llantas	\$0.00				\$0.00	\$0.00	\$0.00
9	Lavado de motor	\$3.75	cuarto	1	abro	\$3.75	\$0.00	\$3.75
10	Revisión y ajuste de fajas	\$0.00				\$0.00	\$0.00	\$0.00
11	Revisión del sistema eléctrico y luces en general (incluye batería)	\$0.00				\$0.00	\$0.00	\$0.00
12	Revisión de suspensión y dirección	\$0.00				\$0.00	\$0.00	\$0.00
13	Revisión general de tuberías y mangueras	\$0.00				\$0.00	\$0.00	\$0.00
14	Ajustar RPM	\$0.00				\$0.00	\$0.00	\$0.00
15	Drenado y Cambio de solución de sistema de frenos y clutch	\$3.25	pinta	4	abro	\$13.00	\$0.00	\$13.00
16	Cambio de aceite de caja y corona	\$6.25	cuarto	3	rally	\$18.75	\$0.00	\$18.75
TOTALES						\$135.50	\$14.00	\$149.50



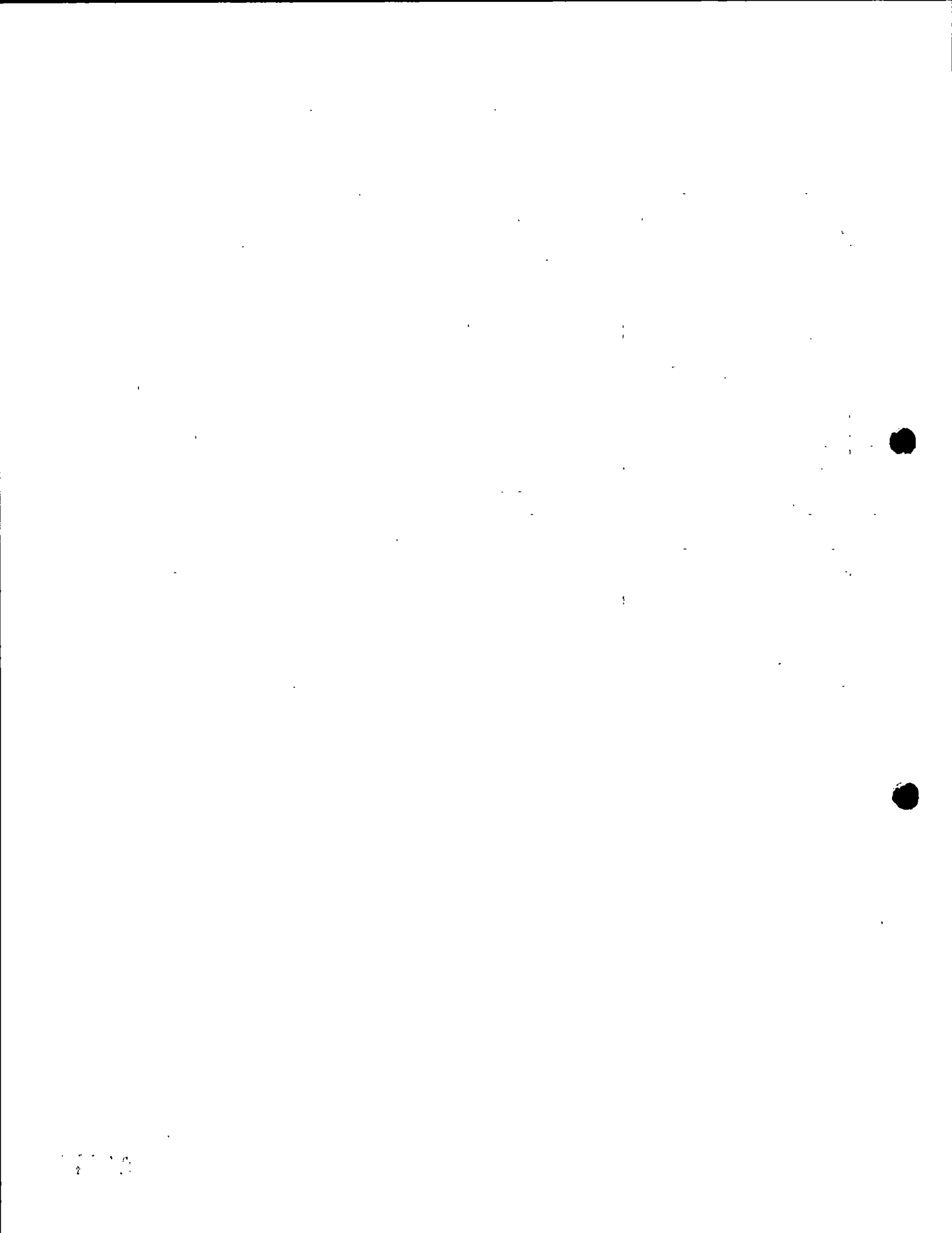

LICITACIÓN PÚBLICA N° LP-04/2018-CNR

GUÍA DE MANTENIMIENTO PREVENTIVO DE: 5,000 / 20,000 KILOMETROS RECORRIDOS

GRUPO 5 GASOLINA

TIPO DE AUTOMOTOR:

MARCA:	TOYOTA	CLASE:	AUTOMÓVIL	MOTOR:	3RZ
CANTIDAD DE VEHICULOS	1	MODELO	4 RUNNER, SR5		
PLACAS		P-467111 X-10478			

Cor.	MANTTO. PREVENTIVO 1 Por 5,000 km. Recorridos	REPUESTOS LUBRICANTES MATERIALES (A)	UNIDAD	CANTIDAD A UTILIZAR	MARCA	PRECIO (A) (CANTIDAD TOTAL)	PRECIO DE MANO DE OBRA (B)	PRECIO TOTAL (A+B)
1	Cambio de aceite que cumpla con las normas API CK-4 ó CJ-4 y filtro para aceite de motor.	\$5.25	cuarto	5	total	\$26.25	\$0.00	\$26.25
2	Cambio de bujias (vehículos gasolina)	\$2.50	UNIDAD	4	autofite	\$10.00	\$0.00	\$10.00
3	Cambio de filtro de aire	\$8.50	UNIDAD	1	nípon	\$8.50	\$0.00	\$8.50
4	Cambio de filtro de combustible y drenado de trampa de agua (vehículos diesel)	\$7.50	UNIDAD	1	fram	\$7.50	\$0.00	\$7.50
5	Cambio de platino y condensador (si aplica solo en vehículos gasolina)	N/A	N/A	N/A	N/A	N/A	N/A	N/A
6	Engrase General	\$0.00					\$0.00	\$0.00
7	Engrase de Baleros de bufas	\$5.25	libra	2	rally	\$10.50	\$14.00	\$24.50
8	Revisión, regulación y limpieza de frenos	\$0.00				\$0.00	\$0.00	\$0.00
9	Rotación de llantas	\$0.00				\$0.00	\$0.00	\$0.00
10	Lavado de motor	\$0.00				\$0.00	\$0.00	\$0.00
11	Revisión y ajuste de fajas	\$0.00				\$0.00	\$0.00	\$0.00
12	Revisión del sistema eléctrico y luces en general (incluye batería)	\$0.00				\$0.00	\$0.00	\$0.00
13	Revisión de suspensión y dirección	\$0.00				\$0.00	\$0.00	\$0.00
14	Revisión general de tuberías y mangueras	\$0.00				\$0.00	\$0.00	\$0.00
15	Ajustar RPM	\$0.00				\$0.00	\$0.00	\$0.00
16	Cambio de refrigerante.	\$3.75	galon	1	abro	\$3.75	\$0.00	\$3.75
17	Drenado y Cambio de solución de sistema de frenos y clutch	\$3.25	pinta	2	abro	\$6.50	\$0.00	\$6.50
18	Revisión de candelas incandescentes (vehículos diesel)	N/A	N/A	N/A	N/A	N/A	N/A	N/A
TOTALES						\$73.00	\$14.00	\$87.00



1-62

N°	MANTTO. PREVENTIVO 2. Por 10,000 km. Recorridos	REPUESTOS LUBRICANTES MATERIALES (A)	UNIDAD	CANTIDAD A UTILIZAR	MARCA	PRECIO (A) (CANTIDAD TOTAL)	PRECIO DE MANO DE OBRA (B)	PRECIO TOTAL (A+B)
1	Cambio de aceite que cumpla con las normas API CK-4 ó CJ-4 y filtro para aceite de motor.	\$5.25	cuarto	5	total	\$26.25	\$0.00	\$26.25
2	Limpieza y Calibración de bujías (vehículos gasolina)	\$0.00				\$0.00	\$0.00	\$0.00
3	Limpieza y Revisión de filtro de aire (si aplica)	\$0.00				\$0.00	\$0.00	\$0.00
4	Limpieza de filtro de combustible (si aplica) o drenado de trampa de agua (vehículos diesel)	\$0.00				\$0.00	\$0.00	\$0.00
5	Revisión, regulación y limpieza de frenos	\$0.00				\$0.00	\$0.00	\$0.00
6	Rotación de llantas	\$0.00				\$0.00	\$0.00	\$0.00
7	Lavado de motor	\$0.00				\$0.00	\$0.00	\$0.00
8	Revisión y ajuste de fajas	\$0.00				\$0.00	\$0.00	\$0.00
9	Revisión del sistema eléctrico y luces en general (incluye batería)	\$0.00				\$0.00	\$0.00	\$0.00
10	Revisión de suspensión y dirección	\$0.00				\$0.00	\$0.00	\$0.00
11	Revisión general de tuberías y mangueras	\$0.00				\$0.00	\$0.00	\$0.00
12	Ajustar RPM	\$0.00				\$0.00	\$0.00	\$0.00
TOTALES						\$26.25	\$0.00	\$26.25

N°	MANTTO. PREVENTIVO 3. Por 15,000 km. Recorridos	REPUESTOS LUBRICANTES MATERIALES (A)	UNIDAD	CANTIDAD A UTILIZAR	MARCA	PRECIO (A) (CANTIDAD TOTAL)	PRECIO DE MANO DE OBRA (B)	PRECIO TOTAL (A+B)
1	Cambio de aceite que cumpla con las normas API CK-4 ó CJ-4 y filtro para aceite de motor.	\$5.25	cuarto	5	total	\$ 26.25	\$ -	\$ 26.25
2	Cambio de bujías	\$2.50	unidad	4	autolite	\$ 10.00	\$ -	\$ 10.00
3	Cambio de filtro de aire	\$8.50	unidad	1	nipon	\$ 8.50	\$ -	\$ 8.50
4	Cambio de filtro de combustible y drenado de trampa de agua (vehículos diesel)	\$7.50	unidad	1	fram	\$7.50	\$0.00	\$7.50
5	Cambio de platino y condensador (si aplica solo en vehículos gasolina)	N/A	N/A	N/A	N/A	N/A	N/A	N/A
6	Engrase General	\$0.00				\$ -	\$ -	\$ -
7	Revisión, regulación y limpieza de frenos	\$0.00				\$ -	\$ -	\$ -
8	Rotación de llantas	\$0.00				\$ -	\$ -	\$ -
9	Lavado de motor	\$0.00				\$ -	\$ -	\$ -
10	Revisión y ajuste de fajas	\$0.00				\$ -	\$ -	\$ -
11	Revisión del sistema eléctrico y luces en general (incluye batería)	\$0.00				\$ -	\$ -	\$ -
12	Revisión de suspensión y dirección	\$0.00				\$ -	\$ -	\$ -
13	Revisión general de tuberías y mangueras	\$0.00				\$ -	\$ -	\$ -
14	Ajustar RPM	\$0.00				\$ -	\$ -	\$ -
15	Cambio de refrigerante.	\$3.75	unidad	1	abro	\$ 3.75	\$ -	\$ 3.75
16	Revisión de candelas incandescentes (vehículos diesel)	N/A	N/A	N/A	N/A	N/A	N/A	N/A
TOTALES						\$ 56.00	\$ -	\$ 56.00



Nº	MANTTO. PREVENTIVO 4 Por 20,000 km. Recorridos	REPUESTOS LUBRICANTES MATERIALES (A)	UNIDAD	CANTIDAD A UTILIZAR	MARCA	PRECIO (A) (CANTIDAD TOTAL)	PRECIO DE MANO DE OBRA (B)	PRECIO TOTAL (A+B)
1	Cambio de aceite que cumpla con las normas API CK-4 ó CJ-4 y filtro para aceite de motor.	\$5.25	cuarto	5	total	\$26.25	\$0.00	\$26.25
2	Limpieza y Calibración de bujías (vehículos gasolina)	\$0.00				\$0.00	\$0.00	\$0.00
3	Limpieza y Revisión de filtro de aire (si aplica)	\$0.00				\$0.00	\$0.00	\$0.00
4	Limpieza de filtro de combustible (si aplica) o drenado de trampa de agua (vehículos diesel)	\$0.00				\$0.00	\$0.00	\$0.00
5	Cambio de Pastillas de Frenos	\$32.00	unidad	1	kashima	\$32.00	\$0.00	\$32.00
6	Engrase de Baleros de bufas	\$5.25	libra	2	rally	\$10.50	\$14.00	\$24.50
7	Revisión, regulación y limpieza de frenos	\$0.00				\$0.00	\$0.00	\$0.00
8	Rotación de llantas	\$0.00				\$0.00	\$0.00	\$0.00
9	Lavado de motor	\$0.00				\$0.00	\$0.00	\$0.00
10	Revisión y ajuste de fajas	\$0.00				\$0.00	\$0.00	\$0.00
11	Revisión del sistema eléctrico y luces en general (incluye batería)	\$0.00				\$0.00	\$0.00	\$0.00
12	Revisión de suspensión y dirección	\$0.00				\$0.00	\$0.00	\$0.00
13	Revisión general de tuberías y mangueras	\$0.00				\$0.00	\$0.00	\$0.00
14	Ajustar RPM	\$0.00				\$0.00	\$0.00	\$0.00
15	Drenado y Cambio de solución de sistema de frenos y clutch	\$3.25	pinta	2	abro	\$6.50	\$0.00	\$6.50
16	Cambio de aceite de caja y corona	\$6.25	cuarto	4	rally	\$25.00	\$0.00	\$25.00
TOTALES						\$100.25	\$14.00	\$114.25



LICITACIÓN PÚBLICA N° LP-04/2018-CNR

GUÍA DE MANTENIMIENTO PREVENTIVO DE: 5,000 / 20,000 KILOMETROS RECORRIDOS

GRUPO 6 GASOLINA

TIPO DE AUTOMOTOR:

MARCA:	TOYOTA	CLASE:	AUTOMÓVIL	MOTOR:	4A
CANTIDAD DE VEHICULOS	1	MODELO	COROLA XL		
PLACAS	N-3593				

Cor.	MANTTO. PREVENTIVO 1. Por 5,000 km. Recorridos	REPUESTOS LUBRICANTES MATERIALES (A)	UNIDAD	CANTIDAD A UTILIZAR	MARCA	PRECIO (A) (CANTIDAD TOTAL)	PRECIO DE MANO DE OBRA (B)	PRECIO TOTAL (A+B)
1	Cambio de aceite que cumpla con las normas API CK-4 ó CJ-4 y filtro para aceite de motor.	\$5.75	cuarto	4	total	\$23.00	\$0.00	\$23.00
2	Cambio de bujías (vehículos gasolina)	\$2.50	UNIDAD	4	autolite	\$10.00	\$0.00	\$10.00
3	Cambio de filtro de aire	\$6.75	UNIDAD	1	nipon	\$6.75	\$0.00	\$6.75
4	Cambio de filtro de combustible y drenado de trampa de agua (vehículos diesel)	\$4.25	UNIDAD	1	fram	\$4.25	\$0.00	\$4.25
5	Cambio de platino y condensador (si aplica solo en vehículos gasolina)	N/A	N/A	N/A	N/A	N/A	N/A	N/A
6	Engrase General	\$0.00				\$0.00	\$0.00	\$0.00
7	Engrase de Baleros de bufas	\$5.25	libra	1	rally	\$5.25	\$14.00	\$19.25
8	Revisión, regulación y limpieza de frenos	\$0.00				\$0.00	\$0.00	\$0.00
9	Rotación de llantas	\$0.00				\$0.00	\$0.00	\$0.00
10	Lavado de motor	\$0.00				\$0.00	\$0.00	\$0.00
11	Revisión y ajuste de fajas	\$0.00				\$0.00	\$0.00	\$0.00
12	Revisión del sistema eléctrico y luces en general (incluye batería)	\$0.00				\$0.00	\$0.00	\$0.00
13	Revisión de suspensión y dirección	\$0.00				\$0.00	\$0.00	\$0.00
14	Revisión general de tuberías y mangueras	\$0.00				\$0.00	\$0.00	\$0.00
15	Ajustar RPM	\$0.00				\$0.00	\$0.00	\$0.00
16	Cambio de refrigerante.	\$3.75	galon	1	abro	\$3.75	\$0.00	\$3.75
17	Drenado y Cambio de solución de sistema de frenos y clutch	\$3.25	pinta	1	abro	\$3.25	\$0.00	\$3.25
18	Revisión de candelas incandescentes (vehículos diesel)	N/A	N/A	N/A	N/A	N/A	N/A	N/A
TOTALES						\$56.25	\$14.00	\$70.25



N°	MANTTO. PREVENTIVO 2. Por 10,000 km. Recorridos	REPUESTOS LUBRICANTES MATERIALES (A)	UNIDAD	CANTIDAD A UTILIZAR	MARCA	PRECIO (A) (CANTIDAD TOTAL)	PRECIO DE MANO DE OBRA (B)	PRECIO TOTAL (A+B)
1	Cambio de aceite que cumpla con las normas API CK-4 ó CJ-4 y filtro para aceite de motor.	\$5.75	cuarto	4	total	\$23.00	\$0.00	\$23.00
2	Limpieza y Calibración de bujías (vehículos gasolina)	\$0.00				\$0.00	\$0.00	\$0.00
3	Limpieza y Revisión de filtro de aire (si aplica)	\$0.00				\$0.00	\$0.00	\$0.00
4	Limpieza de filtro de combustible (si aplica) o drenado de trampa de agua (vehículos diesel)	\$0.00				\$0.00	\$0.00	\$0.00
5	Revisión, regulación y limpieza de frenos	\$0.00				\$0.00	\$0.00	\$0.00
6	Rotación de llantas	\$0.00				\$0.00	\$0.00	\$0.00
7	Lavado de motor	\$0.00				\$0.00	\$0.00	\$0.00
8	Revisión y ajuste de fajas	\$0.00				\$0.00	\$0.00	\$0.00
9	Revisión del sistema eléctrico y luces en general (incluye batería)	\$0.00				\$0.00	\$0.00	\$0.00
10	Revisión de suspensión y dirección	\$0.00				\$0.00	\$0.00	\$0.00
11	Revisión general de tuberías y mangueras	\$0.00				\$0.00	\$0.00	\$0.00
12	Ajustar RPM	\$0.00				\$0.00	\$0.00	\$0.00
TOTALES						\$23.00	\$0.00	\$23.00

N°	MANTTO. PREVENTIVO 3. Por 15,000 km. Recorridos	REPUESTOS LUBRICANTES MATERIALES (A)	UNIDAD	CANTIDAD A UTILIZAR	MARCA	PRECIO (A) (CANTIDAD TOTAL)	PRECIO DE MANO DE OBRA (B)	PRECIO TOTAL (A+B)
1	Cambio de aceite que cumpla con las normas API CK-4 ó CJ-4 y filtro para aceite de motor.	\$5.75	cuarto	4	total	\$23.00	\$0.00	\$23.00
2	Cambio de bujías	\$2.50	unidad	4	autolite	\$10.00	\$0.00	\$10.00
3	Cambio de filtro de aire		unidad	1	nlpon	\$0.00	\$0.00	\$0.00
4	Cambio de filtro de combustible y drenado de trampa de agua (vehículos diesel)	\$4.25	unidad	1	fram	\$4.25	\$0.00	\$4.25
5	Cambio de platino y condensador (si aplica solo en vehículos gasolina)	N/A	N/A	N/A	N/A	N/A	N/A	N/A
6	Engrase General	\$0.00				\$0.00	\$0.00	\$0.00
7	Revisión, regulación y limpieza de frenos	\$0.00				\$0.00	\$0.00	\$0.00
8	Rotación de llantas	\$0.00				\$0.00	\$0.00	\$0.00
9	Lavado de motor	\$0.00			abro	\$0.00	\$0.00	\$0.00
10	Revisión y ajuste de fajas	\$0.00				\$0.00	\$0.00	\$0.00
11	Revisión del sistema eléctrico y luces en general (incluye batería)	\$0.00				\$0.00	\$0.00	\$0.00
12	Revisión de suspensión y dirección	\$0.00				\$0.00	\$0.00	\$0.00
13	Revisión general de tuberías y mangueras	\$0.00				\$0.00	\$0.00	\$0.00
14	Ajustar RPM	\$0.00				\$0.00	\$0.00	\$0.00
15	Cambio de refrigerante.	\$3.75	aunidad	1	abro	\$3.75	\$0.00	\$3.75
16	Revisión de candelas incandescentes (vehículos diesel)	N/A	N/A	N/A	N/A	N/A	N/A	N/A
TOTALES						\$41.00	\$0.00	\$41.00



N°	MANTTO. PREVENTIVO 4 Por 20,000 km. Recorridos	REPUESTOS LUBRICANTES MATERIALES (A)	UNIDAD	CANTIDAD A UTILIZAR	MARCA	PRECIO (A) (CANTIDAD TOTAL)	PRECIO DE MANO DE OBRA (B)	PRECIO TOTAL (A+B)
1	Cambio de aceite que cumpla con las normas API CK-4 ó CI-4 y filtro para aceite de motor.	\$5.75	cuarto	4	total	\$23.00	\$0.00	\$23.00
2	Limpieza y Calibración de bujías (vehículos gasolina)	\$0.00				\$0.00	\$0.00	\$0.00
3	Limpieza y Revisión de filtro de aire (si aplica)	\$0.00				\$0.00	\$0.00	\$0.00
4	Limpieza de filtro de combustible (si aplica) o drenado de trampa de agua (vehículos diesel)	\$0.00				\$0.00	\$0.00	\$0.00
5	Cambio de Pastillas de Frenos	\$28.00	unidad	1	kashima	\$28.00	\$0.00	\$28.00
6	Engrase de Baleros de bufas	\$5.25	libra	1	rally	\$5.25	\$14.00	\$19.25
7	Revisión, regulación y limpieza de frenos	\$0.00				\$0.00	\$0.00	\$0.00
8	Rotación de llantas	\$0.00				\$0.00	\$0.00	\$0.00
9	Lavado de motor	\$0.00				\$0.00	\$0.00	\$0.00
10	Revisión y ajuste de fajas	\$0.00				\$0.00	\$0.00	\$0.00
11	Revisión del sistema eléctrico y luces en general (incluye batería)	\$0.00				\$0.00	\$0.00	\$0.00
12	Revisión de suspensión y dirección	\$0.00				\$0.00	\$0.00	\$0.00
13	Revisión general de tuberías y mangueras	\$0.00				\$0.00	\$0.00	\$0.00
14	Ajustar RPM	\$0.00				\$0.00	\$0.00	\$0.00
15	Drenado y Cambio de solución de sistema de frenos y clutch	\$3.25	pinta	1	abro	\$3.25	\$0.00	\$3.25
16	Cambio de aceite de caja y corona	\$6.25	cuarto	2	rally	\$12.50	\$0.00	\$12.50
TOTALES						\$72.00	\$14.00	\$86.00



LICITACIÓN PÚBLICA N° LP-04/2018-CNR

GUÍA DE MANTENIMIENTO PREVENTIVO DE: 5,000 / 20,000 KILOMETROS RECORRIDOS

GRUPO 7 GASOLINA

TIPO DE AUTOMOTOR:

MARCA:	MITSUBISHI	CLASE:	AUTOMÓVIL	MOTOR:	4G93
CANTIDAD DE VEHICULOS	2	MODELO	MONTERO		
PLACAS		N-2059,N-17242			

Cor.	MANTTO. PREVENTIVO 1 Por 5,000 km. Recorridos	REPUESTOS LUBRICANTES MATERIALES (A)	UNIDAD	CANTIDAD A UTILIZAR	MARCA	PRECIO (A) (CANTIDAD TOTAL)	PRECIO DE MANO DE OBRA (B)	PRECIO TOTAL (A+B)
1	Cambio de aceite que cumpla con las normas API CK-4 ó CJ-4 y filtro para aceite de motor.	\$5.25	cuarto	5	total	\$ 26.25	\$ -	\$ 26.25
2	Cambio de bujías (vehículos gasolina)	\$2.50	UNIDAD	4	autolite	\$ 10.00	\$ -	\$ 10.00
3	Cambio de filtro de aire	\$7.50	UNIDAD	1	nipon	\$ 7.50	\$ -	\$ 7.50
4	Cambio de filtro de combustible y drenado de trampa de agua (vehículos diesel)	\$6.75	UNIDAD	1	fram	\$ 6.75	\$ -	\$6.75
5	Cambio de platino y condensador (si aplica solo en vehículos gasolina)	N/A	N/A	N/A	N/A	N/A	N/A	N/A
6	Engrase General	\$0.00				\$ -	\$ -	\$ -
7	Engrase de Baleros de bufas	\$8.50	libra	1	rally	\$ 8.50	\$ 14.00	\$ 22.50
8	Revisión, regulación y limpieza de frenos	\$0.00				\$ -	\$ -	\$ -
9	Rotación de llantas	\$0.00				\$ -	\$ -	\$ -
10	Lavado de motor	\$0.00				\$ -	\$ -	\$ -
11	Revisión y ajuste de fajas	\$0.00				\$ -	\$ -	\$ -
12	Revisión del sistema eléctrico y luces en general (incluye batería)	\$0.00				\$ -	\$ -	\$ -
13	Revisión de suspensión y dirección	\$0.00				\$ -	\$ -	\$ -
14	Revisión general de tuberías y mangueras	\$0.00				\$ -	\$ -	\$ -
15	Ajustar RPM	\$0.00				\$ -	\$ -	\$ -
16	Cambio de refrigerante.	\$3.75	galon	1	abro	\$ 3.75	\$ -	\$ 3.75
17	Drenado y Cambio de solución de sistema de frenos y clutch	\$3.25	pinta	2	abro	\$ 6.50	\$ -	\$ 6.50
18	Revisión de candelas incandescentes (vehículos diesel)	\$0.00	N/A		N/A	\$ -	\$ -	\$ -
TOTALES						\$ 69.25	\$ 14.00	\$ 83.25





N°	MANTTO. PREVENTIVO 2. Por 10,000 km. Recorridos	REPUESTOS LUBRICANTES MATERIALES (A)	UNIDAD	CANTIDAD A UTILIZAR	MARCA	PRECIO (A) (CANTIDAD TOTAL)	PRECIO DE MAÑO DE OBRA (B)	PRECIO TOTAL (A+B)
1	Cambio de aceite que cumpla con las normas API CK-4 ó CJ-4 y filtro para aceite de motor.	\$5.25	cuarto	5	total	\$26.25	\$0.00	\$26.25
2	Limpieza y Calibración de bujías (vehículos gasolina)	\$0.00				\$0.00	\$0.00	\$0.00
3	Limpieza y Revisión de filtro de aire (si aplica)	\$0.00				\$0.00	\$0.00	\$0.00
4	Limpieza de filtro de combustible (si aplica) o drenado de trampa de agua (vehículos diesel)	\$0.00				\$0.00	\$0.00	\$0.00
5	Revisión, regulación y limpieza de frenos	\$0.00				\$0.00	\$0.00	\$0.00
6	Rotación de llantas	\$0.00				\$0.00	\$0.00	\$0.00
7	Lavado de motor	\$0.00				\$0.00	\$0.00	\$0.00
8	Revisión y ajuste de fajas	\$0.00				\$0.00	\$0.00	\$0.00
9	Revisión del sistema eléctrico y luces en general (incluye batería)	\$0.00				\$0.00	\$0.00	\$0.00
10	Revisión de suspensión y dirección	\$0.00				\$0.00	\$0.00	\$0.00
11	Revisión general de tuberías y mangueras	\$0.00				\$0.00	\$0.00	\$0.00
12	Ajustar RPM	\$0.00				\$0.00	\$0.00	\$0.00
TOTALES						\$26.25	\$0.00	\$26.25

N°	MANTTO. PREVENTIVO 3. Por 15,000 km. Recorridos	REPUESTOS LUBRICANTES MATERIALES (A)	UNIDAD	CANTIDAD A UTILIZAR	MARCA	PRECIO (A) (CANTIDAD TOTAL)	PRECIO DE MAÑO DE OBRA (B)	PRECIO TOTAL (A+B)
1	Cambio de aceite que cumpla con las normas API CK-4 ó CJ-4 y filtro para aceite de motor.	\$5.25	cuarto	5	total	\$26.25	\$0.00	\$26.25
2	Cambio de bujías	\$2.50	unidad	4	autolite	\$10.00	\$0.00	\$10.00
3	Cambio de filtro de aire	\$7.50	unidad	1	nipton	\$7.50	\$0.00	\$7.50
4	Cambio de filtro de combustible y drenado de trampa de agua (vehículos diesel)	\$6.75	unidad	1	fram	\$6.75	\$0.00	\$6.75
5	Cambio de platino y condensador (si aplica solo en vehículos gasolina)	N/A	N/A	N/A	N/A	N/A	N/A	N/A
6	Engrase General	\$0.00				\$0.00	\$0.00	\$0.00
7	Revisión, regulación y limpieza de frenos	\$0.00				\$0.00	\$0.00	\$0.00
8	Rotación de llantas	\$0.00				\$0.00	\$0.00	\$0.00
9	Lavado de motor	\$0.00				\$0.00	\$0.00	\$0.00
10	Revisión y ajuste de fajas	\$0.00				\$0.00	\$0.00	\$0.00
11	Revisión del sistema eléctrico y luces en general (incluye batería)	\$0.00				\$0.00	\$0.00	\$0.00
12	Revisión de suspensión y dirección	\$0.00				\$0.00	\$0.00	\$0.00
13	Revisión general de tuberías y mangueras	\$0.00				\$0.00	\$0.00	\$0.00
14	Ajustar RPM	\$0.00				\$0.00	\$0.00	\$0.00
15	Cambio de refrigerante.	\$3.75	aunidad	1	abro	\$3.75	\$0.00	\$3.75
16	Revisión de candelas incandescentes (vehículos diesel)	N/A	N/A	N/A	N/A	N/A	N/A	N/A
TOTALES						\$54.25	\$0.00	\$54.25



N°	MANTTO. PREVENTIVO 4: Por 20,000 km. Recorridos	REPUESTOS LUBRICANTES MATERIALES (A)	UNIDAD	CANTIDAD A UTILIZAR	MARCA	PRECIO (A) (CANTIDAD TOTAL)	PRECIO DE MANO DE OBRA (B)	PRECIO TOTAL (A+B)
1	Cambio de aceite que cumpla con las normas API CK-4 ó CJ-4 y filtro para aceite de motor.	\$5.25	cuarto	5	total	\$26.25	\$0.00	\$26.25
2	Limpieza y Calibración de bujías (vehículos gasolina)	\$0.00				\$0.00	\$0.00	\$0.00
3	Limpieza y Revisión de filtro de aire (si aplica)	\$0.00				\$0.00	\$0.00	\$0.00
4	Limpieza de filtro de combustible (si aplica) o drenado de trampa de agua (vehículos diesel)	\$0.00				\$0.00	\$0.00	\$0.00
5	Cambio de Pastillas de Frenos	\$32.00	unidad	1	kashima	\$32.00	\$0.00	\$32.00
6	Engrase de Baleros de bufas	\$8.50	libra	1	rally	\$8.50	\$14.00	\$22.50
7	Revisión, regulación y limpieza de frenos	\$0.00				\$0.00	\$0.00	\$0.00
8	Rotación de llantas	\$0.00				\$0.00	\$0.00	\$0.00
9	Lavado de motor	\$2.50				\$0.00	\$0.00	\$0.00
10	Revisión y ajuste de fajas	\$0.00				\$0.00	\$0.00	\$0.00
11	Revisión del sistema eléctrico y luces en general (incluye batería)	\$0.00				\$0.00	\$0.00	\$0.00
12	Revisión de suspensión y dirección	\$0.00				\$0.00	\$0.00	\$0.00
13	Revisión general de tuberías y mangueras	\$0.00				\$0.00	\$0.00	\$0.00
14	Ajustar RPM	\$0.00				\$0.00	\$0.00	\$0.00
15	Drenado y Cambio de solución de sistema de frenos y clutch	\$3.25	pinta	2	abro	\$6.50	\$0.00	\$6.50
16	Cambio de aceite de caja y corona	\$6.25	cuarto	4	rally	\$25.00	\$0.00	\$25.00
TOTALES						\$98.25	\$14.00	\$112.25



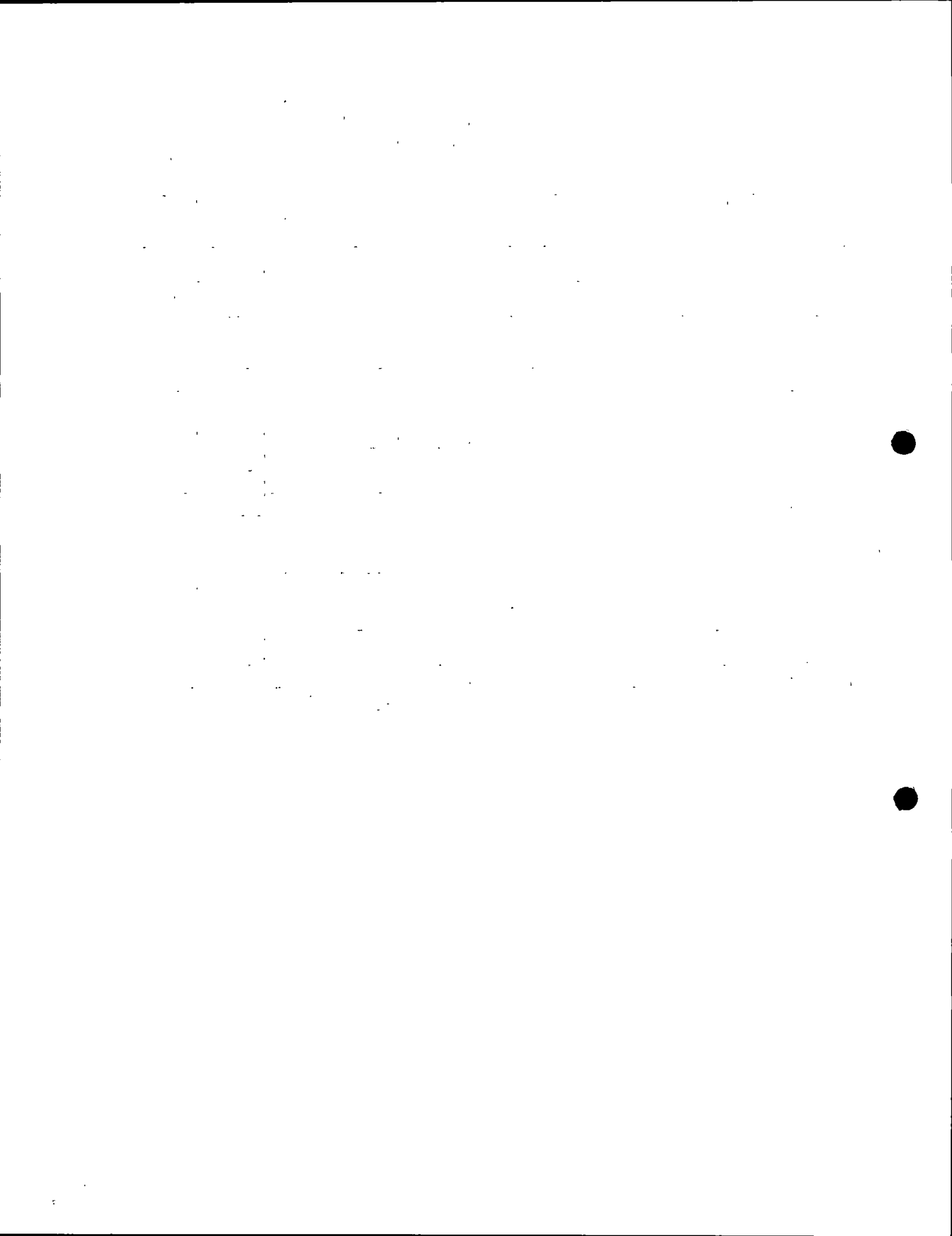

LICITACIÓN PÚBLICA N° LP-04/2018-CNR

GUÍA DE MANTENIMIENTO PREVENTIVO DE: 5,000 / 20,000 KILOMETROS RECORRIDOS

GRUPO 8 GASOLINA

TIPO DE AUTOMOTOR:

MARCA:	TOYOTA	CLASE:	AUTOMÓVIL	MOTOR:	22R
CANTIDAD DE VEHICULOS	1	MODELO	LAND-CRUISER		
PLACAS		N-3931			

Cor.	MANTTO. PREVENTIVO 1 Por 5,000 km. Recorridos	REPUESTOS LUBRICANTES MATERIALES (A)	UNIDAD	CANTIDAD A UTILIZAR	MARCA	PRECIO (A) (CANTIDAD TOTAL)	PRECIO DE MANO DE OBRA (B)	PRECIO TOTAL (A+B)
1	Cambio de aceite que cumpla con las normas API CK-4 ó CI-4 y filtro para aceite de motor.	\$5.25	cuarto	5	total	\$26.25	\$0.00	\$26.25
2	Cambio de bujias (vehículos gasolina)	\$2.50	UNIDAD	4	autolite	\$10.00	\$0.00	\$10.00
3	Cambio de filtro de aire	\$6.75	UNIDAD	1	nipon	\$6.75	\$0.00	\$6.75
4	Cambio de filtro de combustible y drenado de trampa de agua (vehículos diesel)	\$4.25	UNIDAD	1	fram	\$4.25	\$0.00	\$4.25
5	Cambio de platino y condensador (si aplica solo en vehículos gasolina)	N/A	N/A	N/A	N/A	N/A	N/A	N/A
6	Engrase General	\$0.00				\$0.00	\$0.00	\$0.00
7	Engrase de Baleros de bufas	\$5.25	libra	1	rally	\$5.25	\$14.00	\$19.25
8	Revisión, regulación y limpieza de frenos	\$0.00				\$0.00		\$0.00
9	Rotación de llantas	\$0.00				\$0.00		\$0.00
10	Lavado de motor	\$0.00				\$0.00		\$0.00
11	Revisión y ajuste de fajas	\$0.00				\$0.00		\$0.00
12	Revisión del sistema eléctrico y luces en general (incluye batería)	\$0.00				\$0.00		\$0.00
13	Revisión de suspensión y dirección	\$0.00				\$0.00		\$0.00
14	Revisión general de tuberías y mangueras	\$0.00				\$0.00		\$0.00
15	Ajustar RPM	\$0.00				\$0.00		\$0.00
16	Cambio de refrigerante.	\$3.75	galon	1	abro	\$3.75	\$0.00	\$3.75
17	Drenado y Cambio de solución de sistema de frenos y clutch	\$3.25	pinta	2	abro	\$6.50	\$0.00	\$6.50
18	Revisión de candelas incandescentes (vehículos diesel)	N/A	N/A	N/A	N/A	N/A	N/A	N/A
TOTALES						\$62.75	\$14.00	\$76.75



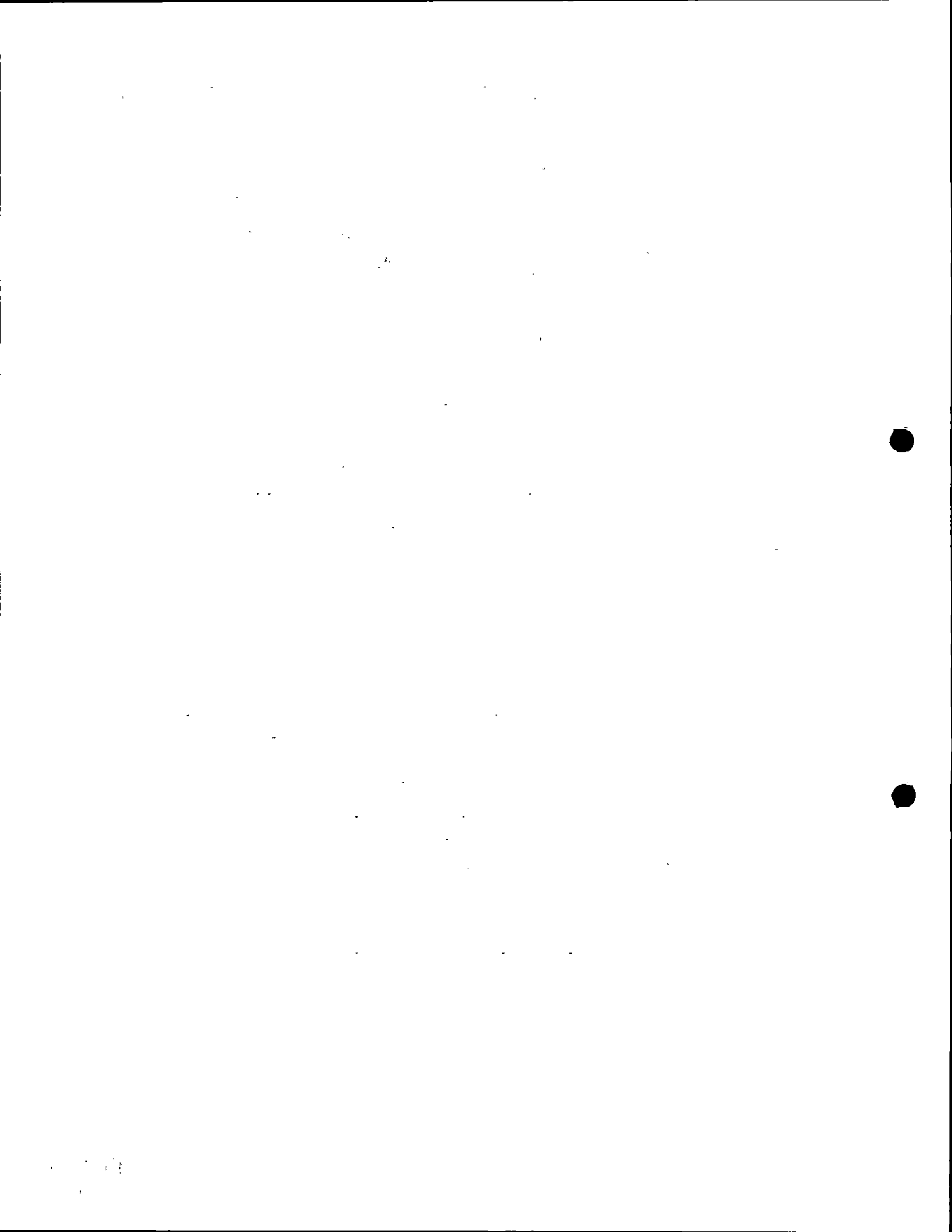

N°	MANTTO. PREVENTIVO 2. Por 10,000 km. Recorridos	REPUESTOS LUBRICANTES MATERIALES (A)	UNIDAD	CANTIDAD A UTILIZAR	MARCA	PRECIO (A) (CANTIDAD TOTAL)	PRECIO DE MANO DE OBRA (B)	PRECIO TOTAL (A+B)
1	Cambio de aceite que cumpla con las normas API CK-4 ó CJ-4 y filtro para aceite de motor.	\$5.25	cuarto	5	total	\$26.25	\$0.00	\$26.25
2	Limpieza y Calibración de bujías (vehículos gasolina)	\$0.00				\$0.00	\$0.00	\$0.00
3	Limpieza y Revisión de filtro de aire (si aplica)	\$0.00				\$0.00	\$0.00	\$0.00
4	Limpieza de filtro de combustible (si aplica) o drenado de trampa de agua (vehículos diesel)	\$0.00				\$0.00	\$0.00	\$0.00
5	Revisión, regulación y limpieza de frenos	\$0.00				\$0.00	\$0.00	\$0.00
6	Rotación de llantas	\$0.00				\$0.00	\$0.00	\$0.00
7	Lavado de motor	\$0.00				\$0.00	\$0.00	\$0.00
8	Revisión y ajuste de fajas	\$0.00				\$0.00	\$0.00	\$0.00
9	Revisión del sistema eléctrico y luces en general (incluye batería)	\$0.00				\$0.00	\$0.00	\$0.00
10	Revisión de suspensión y dirección	\$0.00				\$0.00	\$0.00	\$0.00
11	Revisión general de tuberías y mangueras	\$0.00				\$0.00	\$0.00	\$0.00
12	Ajustar RPM	\$0.00				\$0.00	\$0.00	\$0.00
TOTALES						\$26.25	\$0.00	\$26.25

N°	MANTTO. PREVENTIVO 3. Por 15,000 km. Recorridos	REPUESTOS LUBRICANTES MATERIALES (A)	UNIDAD	CANTIDAD A UTILIZAR	MARCA	PRECIO (A) (CANTIDAD TOTAL)	PRECIO DE MANO DE OBRA (B)	PRECIO TOTAL (A+B)
1	Cambio de aceite que cumpla con las normas API CK-4 ó CJ-4 y filtro para aceite de motor.	\$5.25	cuarto	5	total	\$26.25	\$0.00	\$26.25
2	Cambio de bujías	\$2.50	unidad	4	autolite	\$10.00	\$0.00	\$10.00
3	Cambio de filtro de aire	\$6.75	unidad	1	nipton	\$6.75	\$0.00	\$6.75
4	Cambio de filtro de combustible y drenado de trampa de agua (vehículos diesel)	\$4.25	unidad	1	fram	\$4.25	\$0.00	\$4.25
5	Cambio de platino y condensador (si aplica solo en vehículos gasolina)	N/A	N/A	N/A	N/A	N/A	N/A	N/A
6	Engrase General	\$0.00				\$0.00	\$0.00	\$0.00
7	Revisión, regulación y limpieza de frenos	\$0.00				\$0.00	\$0.00	\$0.00
8	Rotación de llantas	\$0.00				\$0.00	\$0.00	\$0.00
9	Lavado de motor	\$0.00				\$0.00	\$0.00	\$0.00
10	Revisión y ajuste de fajas	\$0.00				\$0.00	\$0.00	\$0.00
11	Revisión del sistema eléctrico y luces en general (incluye batería)	\$0.00				\$0.00	\$0.00	\$0.00
12	Revisión de suspensión y dirección	\$0.00				\$0.00	\$0.00	\$0.00
13	Revisión general de tuberías y mangueras	\$0.00				\$0.00	\$0.00	\$0.00
14	Ajustar RPM	\$0.00				\$0.00	\$0.00	\$0.00
15	Cambio de refrigerante.	\$3.75	galón	1	abro	\$3.75	\$0.00	\$3.75
16	Revisión de candelas incandescentes (vehículos diesel)	N/A	N/A	N/A	N/A	N/A	N/A	N/A
TOTALES						\$51.00	\$0.00	\$51.00



N°	MANTTO. PREVENTIVO 4. Por 20,000 km. Recorridos	REPUESTOS LUBRICANTES MATERIALES (A)	UNIDAD	CANTIDAD A UTILIZAR	MARCA	PRECIO (A) (CANTIDAD TOTAL)	PRECIO DE MANO DE OBRA (B)	PRECIO TOTAL (A+B)
1	Cambio de aceite que cumpla con las normas API CK-4 ó CJ-4 y filtro para aceite de motor.	\$5.25	cuarto	5	total	\$26.25	\$0.00	\$26.25
2	Limpieza y Calibración de bujías (vehículos gasolina)	\$0.00				\$0.00	\$0.00	\$0.00
3	Limpieza y Revisión de filtro de aire (si aplica)	\$0.00				\$0.00	\$0.00	\$0.00
4	Limpieza de filtro de combustible (si aplica) o drenado de trampa de agua (vehículos diesel)	\$0.00				\$0.00	\$0.00	\$0.00
5	Cambio de Pastillas de Frenos	\$35.00	unidad	1	kashima	\$35.00	\$0.00	\$35.00
6	Engrase de Baleros de bufas	\$5.25	libra	1	rally	\$5.25	\$14.00	\$19.25
7	Revisión, regulación y limpieza de frenos	\$0.00				\$0.00	\$0.00	\$0.00
8	Rotación de llantas	\$0.00				\$0.00	\$0.00	\$0.00
9	Lavado de motor	\$0.00				\$0.00	\$0.00	\$0.00
10	Revisión y ajuste de fajas	\$0.00				\$0.00	\$0.00	\$0.00
11	Revisión del sistema eléctrico y luces en general (incluye batería)	\$0.00				\$0.00	\$0.00	\$0.00
12	Revisión de suspensión y dirección	\$0.00				\$0.00	\$0.00	\$0.00
13	Revisión general de tuberías y mangueras	\$0.00				\$0.00	\$0.00	\$0.00
14	Ajustar RPM	\$0.00				\$0.00	\$0.00	\$0.00
15	Drenado y Cambio de solución de sistema de frenos y clutch	\$3.25	pinta	2	abro	\$6.50	\$0.00	\$6.50
16	Cambio de aceite de caja y corona	\$6.25	cuarto	4	rally	\$25.00	\$0.00	\$25.00
TOTALES						\$98.00	\$14.00	\$112.00



LICITACIÓN PÚBLICA N° LP-04/2018-CNR

GUÍA DE MANTENIMIENTO PREVENTIVO DE: 5,000 / 20,000 KILOMETROS RECORRIDOS

GRUPO 9 GASOLINA

TIPO DE AUTOMOTOR:

MARCA:	TOYOTA	CLASE:	AUTOMÓVIL	MOTOR:	2E
CANTIDAD DE VEHICULOS	2	MODELO	STARLET		
PLACAS		N-4871, N-4875			

Cor.	MANTTO: PREVENTIVO 1. Por 5,000 km. Recorridos	REPUESTOS LUBRICANTES MATERIALES (A)	UNIDAD	CANTIDAD A UTILIZAR	MARCA	PRECIO (A) (CANTIDAD TOTAL)	PRECIO DE MANO DE OBRA (B)	PRECIO TOTAL (A+B)
1	Cambio de aceite que cumpla con las normas API CK-4 ó CJ-4 y filtro para aceite de motor.	\$5.75	cuarto	4	total	\$23.00	\$0.00	\$23.00
2	Cambio de bujías (vehículos gasolina)	\$2.50	UNIDAD	4	autolite	\$10.00	\$0.00	\$10.00
3	Cambio de filtro de aire	\$7.25	UNIDAD	1	nipon	\$7.25	\$0.00	\$7.25
4	Cambio de filtro de combustible y drenado de trampa de agua (vehículos diesel)	\$5.25	UNIDAD	1	fram	\$5.25	\$0.00	\$5.25
5	Cambio de platino y condensador (si aplica solo en vehículos gasolina)	N/A	N/A	N/A	N/A	N/A	N/A	N/A
6	Engrase General	\$0.00				\$0.00	\$0.00	\$0.00
7	Engrase de Baleros de bufas	\$5.25	libra	1	rally	\$5.25	\$14.00	\$19.25
8	Revisión, regulación y limpieza de frenos	\$0.00				\$0.00	\$0.00	\$0.00
9	Rotación de llantas	\$0.00				\$0.00	\$0.00	\$0.00
10	Lavado de motor	\$0.00				\$0.00	\$0.00	\$0.00
11	Revisión y ajuste de fajas	\$0.00				\$0.00	\$0.00	\$0.00
12	Revisión del sistema eléctrico y luces en general (incluye batería)	\$0.00				\$0.00	\$0.00	\$0.00
13	Revisión de suspensión y dirección	\$0.00				\$0.00	\$0.00	\$0.00
14	Revisión general de tuberías y mangueras	\$0.00				\$0.00	\$0.00	\$0.00
15	Ajustar RPM	\$0.00				\$0.00	\$0.00	\$0.00
16	Cambio de refrigerante.	\$3.75	galon	1	abro	\$3.75	\$0.00	\$3.75
17	Drenado y Cambio de solución de sistema de frenos y clutch	\$3.75	pinta	1	abro	\$3.75	\$0.00	\$3.75
18	Revisión de candelas incandescentes (vehículos diesel)	N/A	N/A	N/A	N/A	N/A	N/A	N/A
TOTALES						\$58.25	\$14.00	\$72.25





N°	MANTTO. PREVENTIVO 2. Por 10,000 km. Recorridos	REPUESTOS LUBRICANTES MATERIALES (A)	UNIDAD	CANTIDAD A UTILIZAR	MARCA	PRECIO (A) (CANTIDAD TOTAL)	PRECIO DE MANO DE OBRA (B)	PRECIO TOTAL (A+B)
1	Cambio de aceite que cumpla con las normas API CK-4 ó CJ-4 y filtro para aceite de motor.	\$5.75	cuarto	4	total	\$23.00	\$0.00	\$23.00
2	Limpieza y Calibración de bujías (vehículos gasolina)	\$0.00				\$0.00	\$0.00	\$0.00
3	Limpieza y Revisión de filtro de aire (si aplica)	\$0.00				\$0.00	\$0.00	\$0.00
4	Limpieza de filtro de combustible (si aplica) o drenado de trampa de agua (vehículos diesel)	\$0.00				\$0.00	\$0.00	\$0.00
5	Revisión, regulación y limpieza de frenos	\$0.00				\$0.00	\$0.00	\$0.00
6	Rotación de llantas	\$0.00				\$0.00	\$0.00	\$0.00
7	Lavado de motor	\$0.00				\$0.00	\$0.00	\$0.00
8	Revisión y ajuste de fajas	\$0.00				\$0.00	\$0.00	\$0.00
9	Revisión del sistema eléctrico y luces en general (incluye batería)	\$0.00				\$0.00	\$0.00	\$0.00
10	Revisión de suspensión y dirección	\$0.00				\$0.00	\$0.00	\$0.00
11	Revisión general de tuberías y mangueras	\$0.00				\$0.00	\$0.00	\$0.00
12	Ajustar RPM	\$0.00				\$0.00	\$0.00	\$0.00
TOTALES						\$23.00	\$0.00	\$23.00

N°	MANTTO. PREVENTIVO 3. Por 15,000 km. Recorridos	REPUESTOS LUBRICANTES MATERIALES (A)	UNIDAD	CANTIDAD A UTILIZAR	MARCA	PRECIO (A) (CANTIDAD TOTAL)	PRECIO DE MANO DE OBRA (B)	PRECIO TOTAL (A+B)
1	Cambio de aceite que cumpla con las normas API CK-4 ó CJ-4 y filtro para aceite de motor.	\$5.75	cuarto	4	total	\$23.00	\$0.00	\$23.00
2	Cambio de bujías	\$2.50	unidad	4	autolite	\$10.00	\$0.00	\$10.00
3	Cambio de filtro de aire	\$7.25	unidad	1	nlpon	\$7.25	\$0.00	\$7.25
4	Cambio de filtro de combustible y drenado de trampa de agua (vehículos diesel)	\$5.25	unidad	1	fram	\$5.25	\$0.00	\$5.25
5	Cambio de platino y condensador (si aplica solo en vehículos gasolina)	N/A	N/A	N/A	N/A	N/A	N/A	N/A
6	Engrase General	\$0.00				\$0.00	\$0.00	\$0.00
7	Revisión, regulación y limpieza de frenos	\$0.00				\$0.00	\$0.00	\$0.00
8	Rotación de llantas	\$0.00				\$0.00	\$0.00	\$0.00
9	Lavado de motor	\$0.00				\$0.00	\$0.00	\$0.00
10	Revisión y ajuste de fajas	\$0.00				\$0.00	\$0.00	\$0.00
11	Revisión del sistema eléctrico y luces en general (incluye batería)	\$0.00				\$0.00	\$0.00	\$0.00
12	Revisión de suspensión y dirección	\$0.00				\$0.00	\$0.00	\$0.00
13	Revisión general de tuberías y mangueras	\$0.00				\$0.00	\$0.00	\$0.00
14	Ajustar RPM	\$0.00				\$0.00	\$0.00	\$0.00
15	Cambio de refrigerante.	\$3.75	aunidad	1	abro	\$3.75	\$0.00	\$3.75
16	Revisión de candelas incandescentes (vehículos diesel)	N/A	N/A	N/A	N/A	N/A	N/A	N/A
TOTALES						\$49.25	\$0.00	\$49.25



N°	MANTTO. PREVENTIVO 4 Por 20,000 km. Recorridos	REPUESTOS LUBRICANTES MATERIALES (A)	UNIDAD	CANTIDAD A UTILIZAR	MARCA	PRECIO (A) (CANTIDAD TOTAL)	PRECIO DE MANO DE OBRA (B)	PRECIO TOTAL (A+B)
1	Cambio de aceite que cumpla con las normas API CK-4 ó CJ-4 y filtro para aceite de motor.	\$5.75	cuarto	4	total	\$23.00	\$0.00	\$23.00
2	Limpieza y Calibración de bujías (vehículos gasolina)	\$0.00				\$0.00	\$0.00	\$0.00
3	Limpieza y Revisión de filtro de aire (si aplica)	\$0.00				\$0.00	\$0.00	\$0.00
4	Limpieza de filtro de combustible (si aplica) o drenado de trampa de agua (vehículos diesel)	\$0.00	\$0.00	\$0.00	\$0.00	\$0.00	\$0.00	\$0.00
5	Cambio de Pastillas de Frenos	\$28.00	unidad	1	kashima	\$28.00	\$0.00	\$28.00
6	Engrase de Baleros de bufas	\$5.25	libra	1	rally	\$5.25	\$14.00	\$19.25
7	Revisión, regulación y limpieza de frenos	\$0.00				\$0.00	\$0.00	\$0.00
8	Rotación de llantas	\$0.00				\$0.00	\$0.00	\$0.00
9	Lavado de motor	\$0.00				\$0.00	\$0.00	\$0.00
10	Revisión y ajuste de fajas	\$0.00				\$0.00	\$0.00	\$0.00
11	Revisión del sistema eléctrico y luces en general (incluye batería)	\$0.00				\$0.00	\$0.00	\$0.00
12	Revisión de suspensión y dirección	\$0.00				\$0.00	\$0.00	\$0.00
13	Revisión general de tuberías y mangueras	\$0.00				\$0.00	\$0.00	\$0.00
14	Ajustar RPM	\$0.00				\$0.00	\$0.00	\$0.00
15	Drenado y Cambio de solución de sistema de frenos y clutch	\$3.25	pinta	1	abro	\$3.25	\$0.00	\$3.25
16	Cambio de aceite de caja y corona	\$6.25	cuarto	2	rally	\$12.50	\$0.00	\$12.50
TOTALES						\$72.00	\$14.00	\$86.00





GRUPO DIESEL





LICITACIÓN PÚBLICA N° LP-04/2018-CNR

GUÍA DE MANTENIMIENTO PREVENTIVO DE: 5,000 / 20,000 KILOMETROS RECORRIDOS

GRUPO 1 DIESEL

TIPO DE AUTOMOTOR:

MARCA:	HYUNDAI	CLASE:	MICROBÚS	MOTOR:	D4BH
CANTIDAD DE VEHICULOS	1	MODELO	H1		
PLACAS					
N-7685					

Cor.	MANTTO: PREVENTIVO 1 Por 5,000 km. Recorridos	REPUESTOS LUBRICANTES MATERIALES (A)	UNIDAD	CANTIDAD A UTILIZAR	MARCA	PRECIO (A) (CANTIDAD TOTAL)	PRECIO DE MANO DE OBRA (B)	PRECIO TOTAL (A+B)
1	Cambio de aceite que cumpla con las normas API CK-4 ó CI-4 y filtro para aceite de motor.	\$6.75	cuarto	7	total	\$47.25	\$0.00	\$47.25
2	Cambio de bujias (vehículos gasolina)	N/A	N/A	N/A	N/A	N/A	N/A	N/A
3	Cambio de filtro de aire	\$12.35	unidad	1	nipon	\$12.35	\$0.00	\$12.35
4	Cambio de filtro de combustible y drenado de trampa de agua (vehículos diesel)	\$6.75	unidad	1	onnuri	\$6.75	\$0.00	\$6.75
5	Cambio de platino y condensador (si aplica solo en vehículos gasolina)	N/A	N/A	N/A	N/A	N/A	N/A	N/A
6	Engrase General	\$0.00				\$0.00	\$0.00	\$0.00
7	Engrase de Baleros de bufas	\$5.25	libra	2	rally	\$10.50	\$14.00	\$24.50
8	Revisión, regulación y limpieza de frenos	\$0.00				\$0.00	\$0.00	\$0.00
9	Rotación de llantas	\$0.00				\$0.00	\$0.00	\$0.00
10	Lavado de motor	\$0.00				\$0.00	\$0.00	\$0.00
11	Revisión y ajuste de fajas	\$0.00				\$0.00	\$0.00	\$0.00
12	Revisión del sistema eléctrico y luces en general (incluye batería)	\$0.00				\$0.00	\$0.00	\$0.00
13	Revisión de suspensión y dirección	\$0.00				\$0.00	\$0.00	\$0.00
14	Revisión general de tuberías y mangueras	\$0.00				\$0.00	\$0.00	\$0.00
15	Ajustar RPM	\$0.00				\$0.00	\$0.00	\$0.00
16	Cambio de refrigerante.	\$3.75	galon	1	abro	\$3.75	\$0.00	\$3.75
17	Drenado y Cambio de solución de sistema de frenos y clutch	\$3.25	pinta	3	abro	\$9.75	\$0.00	\$9.75
18	Revisión de candelas incandescentes (vehículos diesel)	\$0.00				\$0.00	\$0.00	\$0.00
TOTALES						\$90.35	\$14.00	\$104.35



N°	MANTTO. PREVENTIVO 2: Por 10,000 km. Recorridos	REPUESTOS LUBRICANTES MATERIALES (A)	UNIDAD	CANTIDAD A UTILIZAR	MARCA	PRECIO (A) (CANTIDAD TOTAL)	PRECIO DE MANO DE OBRA (B)	PRECIO TOTAL (A+B)
1	Cambio de aceite que cumpla con las normas API CK-4 ó CJ-4 y filtro para aceite de motor.	\$6.75	cuarto	7	total	\$47.25	\$0.00	\$47.25
2	Limpieza y Calibración de bujías (vehículos gasolina)	N/A	N/A	N/A	N/A	N/A	N/A	N/A
3	Limpieza y Revisión de filtro de aire (si aplica)	\$0.00				\$0.00	\$0.00	\$0.00
4	Limpieza de filtro de combustible (si aplica) o drenado de trampa de agua (vehículos diesel)	\$0.00				\$0.00	\$0.00	\$0.00
5	Revisión, regulación y limpieza de frenos	\$0.00				\$0.00	\$0.00	\$0.00
6	Rotación de llantas	\$0.00				\$0.00	\$0.00	\$0.00
7	Lavado de motor	\$0.00				\$0.00	\$0.00	\$0.00
8	Revisión y ajuste de fajas	\$0.00				\$0.00	\$0.00	\$0.00
9	Revisión del sistema eléctrico y luces en general (incluye batería)	\$0.00				\$0.00	\$0.00	\$0.00
10	Revisión de suspensión y dirección	\$0.00				\$0.00	\$0.00	\$0.00
11	Revisión general de tuberías y mangueras	\$0.00				\$0.00	\$0.00	\$0.00
12	Ajustar RPM	\$0.00				\$0.00	\$0.00	\$0.00
TOTALES						\$47.25	\$0.00	\$47.25

N°	MANTTO. PREVENTIVO 3: Por 15,000 km. Recorridos	REPUESTOS LUBRICANTES MATERIALES (A)	UNIDAD	CANTIDAD A UTILIZAR	MARCA	PRECIO (A) (CANTIDAD TOTAL)	PRECIO DE MANO DE OBRA (B)	PRECIO TOTAL (A+B)
1	Cambio de aceite que cumpla con las normas API CK-4 ó CJ-4 y filtro para aceite de motor.	\$6.75	cuarto	7	total	\$47.25	\$0.00	\$47.25
2	Cambio de bujías	N/A	N/A	N/A	N/A	N/A	N/A	N/A
3	Cambio de filtro de aire	\$12.35	unidad	1	n/pon	\$12.35	\$0.00	\$12.35
4	Cambio de filtro de combustible y drenado de trampa de agua (vehículos diesel)	\$6.75	unidad	1	onnuri	\$6.75	\$0.00	\$6.75
5	Cambio de platino y condensador (si aplica solo en vehículos gasolina)	N/A	N/A	N/A	N/A	N/A	N/A	N/A
6	Engrase General	\$0.00				\$0.00	\$0.00	\$0.00
7	Revisión, regulación y limpieza de frenos	\$0.00				\$0.00	\$0.00	\$0.00
8	Rotación de llantas	\$0.00				\$0.00	\$0.00	\$0.00
9	Lavado de motor	\$0.00				\$0.00	\$0.00	\$0.00
10	Revisión y ajuste de fajas	\$0.00				\$0.00	\$0.00	\$0.00
11	Revisión del sistema eléctrico y luces en general (incluye batería)	\$0.00				\$0.00	\$0.00	\$0.00
12	Revisión de suspensión y dirección	\$0.00				\$0.00	\$0.00	\$0.00
13	Revisión general de tuberías y mangueras	\$0.00				\$0.00	\$0.00	\$0.00
14	Ajustar RPM	\$0.00				\$0.00	\$0.00	\$0.00
15	Cambio de refrigerante.	\$3.75	galon	1	abro	\$3.75	\$0.00	\$3.75
16	Revisión de candelas incandescentes (vehículos diesel)	\$0.00				\$0.00	\$0.00	\$0.00
TOTALES						\$70.10	\$0.00	\$70.10



177
178

Nº	MANTTO. PREVENTIVO 4 Por 20,000 km. Recorridos	REPUESTOS LUBRICANTES MATERIALES (A)	UNIDAD	CANTIDAD A UTILIZAR	MARCA	PRECIO (A) (CANTIDAD TOTAL)	PRECIO DE MANO DE OBRA (B)	PRECIO TOTAL (A+B)
1	Cambio de aceite que cumpla con las normas API CK-4 ó CJ-4 y filtro para aceite de motor.	\$6.75	cuarto	7	total	\$47.25	\$0.00	\$47.25
2	Limpieza y Calibración de bujías (vehículos gasolina)	N/A	N/A	N/A	N/A	N/A	N/A	N/A
3	Limpieza y Revisión de filtro de aire (si aplica)	\$0.00				\$0.00	\$0.00	\$0.00
4	Limpieza de filtro de combustible (si aplica) o drenado de trampa de agua (vehículos diesel)	\$0.00				\$0.00	\$0.00	\$0.00
5	Cambio de Pastillas de Frenos	\$45.00	unidad	1	kashima	\$45.00	\$0.00	\$45.00
6	Engrase de Baleros de bufas	\$5.25	libra	2	rally	\$10.50	\$14.00	\$24.50
7	Revisión, regulación y limpieza de frenos	\$0.00				\$0.00	\$0.00	\$0.00
8	Rotación de llantas	\$0.00				\$0.00	\$0.00	\$0.00
9	Lavado de motor	\$0.00				\$0.00	\$0.00	\$0.00
10	Revisión y ajuste de fajas	\$0.00				\$0.00	\$0.00	\$0.00
11	Revisión del sistema eléctrico y luces en general (incluye batería)	\$0.00				\$0.00	\$0.00	\$0.00
12	Revisión de suspensión y dirección	\$0.00				\$0.00	\$0.00	\$0.00
13	Revisión general de tuberías y mangueras	\$0.00				\$0.00	\$0.00	\$0.00
14	Ajustar RPM	\$0.00				\$0.00	\$0.00	\$0.00
15	Drenado y Cambio de solución de sistema de frenos y clutch	\$3.25	pinta	3	abro	\$9.75	\$0.00	\$9.75
16	Cambio de aceite de caja y corona	\$6.25	cuarto	5	rally	\$31.25	\$0.00	\$31.25
TOTALES						\$143.75	\$14.00	\$157.75



10/10

7

LICITACIÓN PÚBLICA N° LP-04/2018-CNR

GUÍA DE MANTENIMIENTO PREVENTIVO DE: 5,000 / 20,000 KILOMETROS RECORRIDOS

GRUPO 2 DIESEL

TIPO DE AUTOMOTOR:

MARCA:	TOYOTA	CLASE:	PICK-UP	MOTOR:	2L
CANTIDAD DE VEHICULOS	16	MODELO	HILUX 24 DC		
PLACAS	N-3299,N-6052,N-7067,N-17551,N-17553,N-17554,N-17556,N-17792,N-17801,N-17802,N-17803,N-17804,N-17805,N-3755,N-3567,N-3459				

Cor.	MANTTO. PREVENTIVO 1. Por 5,000 km. Recorridos	REPUESTOS LUBRICANTES MATERIALES (A)	UNIDAD	CANTIDAD A UTILIZAR	MARCA	PRECIO (A) (CANTIDAD TOTAL)	PRECIO DE MANO DE OBRA (B)	PRECIO TOTAL (A+B)
1	Cambio de aceite que cumpla con las normas API CK-4 ó CI-4 y filtro para aceite de motor.	\$6.05	cuarto	8	total	\$48.40	\$0.00	\$48.40
2	Cambio de bujias (vehículos gasolina)	N/A	N/A	N/A	N/A	N/A	N/A	N/A
3	Cambio de filtro de aire	\$9.25	unidad	1	nipon	\$9.25	\$0.00	\$9.25
4	Cambio de filtro de combustible y drenado de trampa de agua (vehículos diesel)	\$6.50	unidad	1	onnuri	\$6.50	\$0.00	\$6.50
5	Cambio de platino y condensador (sí aplica solo en vehículos gasolina)	N/A	N/A	N/A	N/A	N/A	N/A	N/A
6	Engrase General	\$0.00				\$0.00	\$0.00	\$0.00
7	Engrase de Baleros de bufas	\$5.25	libra	2	rally	\$10.50	\$14.00	\$24.50
8	Revisión, regulación y limpieza de frenos	\$0.00				\$0.00	\$0.00	\$0.00
9	Rotación de llantas	\$0.00				\$0.00	\$0.00	\$0.00
10	Lavado de motor	\$0.00				\$0.00	\$0.00	\$0.00
11	Revisión y ajuste de fajas	\$0.00				\$0.00	\$0.00	\$0.00
12	Revisión del sistema eléctrico y luces en general (incluye batería)	\$0.00				\$0.00	\$0.00	\$0.00
13	Revisión de suspensión y dirección	\$0.00				\$0.00	\$0.00	\$0.00
14	Revisión general de tuberías y mangueras	\$0.00				\$0.00	\$0.00	\$0.00
15	Ajustar RPM	\$0.00				\$0.00	\$0.00	\$0.00
16	Cambio de refrigerante.	\$3.75	galon	1	abro	\$3.75	\$0.00	\$3.75
17	Drenado y Cambio de solución de sistema de frenos y clutch	\$3.25	pinta	3	abro	\$9.75	\$0.00	\$9.75
18	Revisión de candelas incandescentes (vehículos diesel)	\$0.00				\$0.00	\$0.00	\$0.00
TOTALES						\$88.15	\$14.00	\$102.15



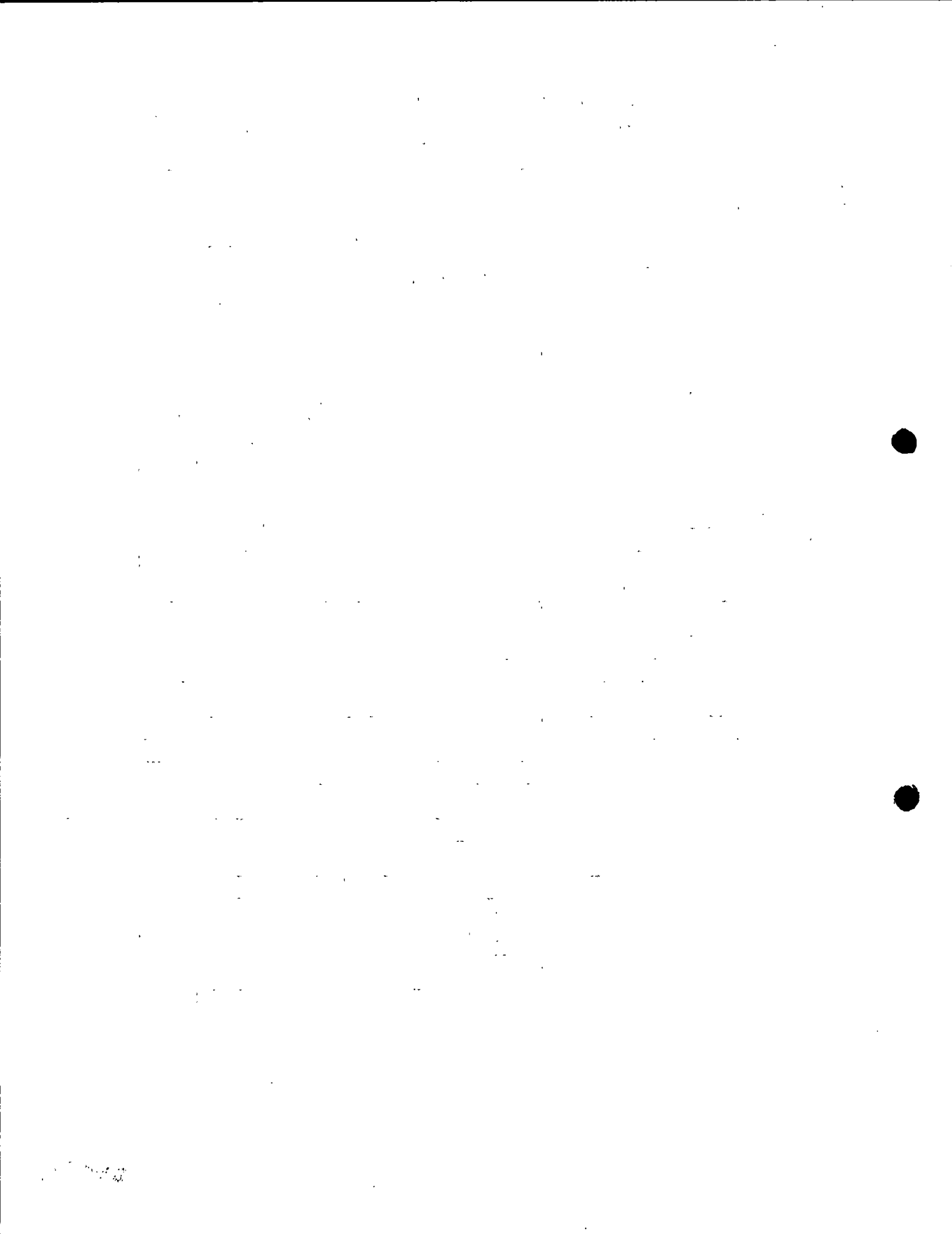

N°	MANTTO. PREVENTIVO 2 Por 10,000 km. Recorridos	REPUESTOS LUBRICANTES MATERIALES (A)	UNIDAD	CANTIDAD A UTILIZAR	MARCA	PRECIO (A) (CANTIDAD TOTAL)	PRECIO DE MANO DE OBRA (B)	PRECIO TOTAL (A+B)
1	Cambio de aceite que cumpla con las normas API CK-4 ó CJ-4 y filtro para aceite de motor.	\$6.05	cuarto	8	total	\$48.40	\$0.00	\$48.40
2	Limpieza y Calibración de bujías (vehículos gasolina)	N/A	N/A	N/A	N/A	N/A	N/A	N/A
3	Limpieza y Revisión de filtro de aire (si aplica)	\$0.00				\$0.00	\$0.00	\$0.00
4	Limpieza de filtro de combustible (si aplica) o drenado de trampa de agua (vehículos diesel)	\$0.00				\$0.00	\$0.00	\$0.00
5	Revisión, regulación y limpieza de frenos	\$0.00				\$0.00	\$0.00	\$0.00
6	Rotación de llantas	\$0.00				\$0.00	\$0.00	\$0.00
7	Lavado de motor	\$0.00				\$0.00	\$0.00	\$0.00
8	Revisión y ajuste de fajas	\$0.00				\$0.00	\$0.00	\$0.00
9	Revisión del sistema eléctrico y luces en general (incluye batería)	\$0.00				\$0.00	\$0.00	\$0.00
10	Revisión de suspensión y dirección	\$0.00				\$0.00	\$0.00	\$0.00
11	Revisión general de tuberías y mangueras	\$0.00				\$0.00	\$0.00	\$0.00
12	Ajustar RPM	\$0.00				\$0.00	\$0.00	\$0.00
TOTALES						\$48.40	\$0.00	\$48.40

N°	MANTTO. PREVENTIVO 3 Por 15,000 km. Recorridos	REPUESTOS LUBRICANTES MATERIALES (A)	UNIDAD	CANTIDAD A UTILIZAR	MARCA	PRECIO (A) (CANTIDAD TOTAL)	PRECIO DE MANO DE OBRA (B)	PRECIO TOTAL (A+B)
1	Cambio de aceite que cumpla con las normas API CK-4 ó CJ-4 y filtro para aceite de motor.	\$6.05	cuarto	8	total	\$48.40	\$0.00	\$48.40
2	Cambio de bujías	N/A	N/A	N/A	N/A	N/A	N/A	N/A
3	Cambio de filtro de aire	\$9.25	unidad	1	nipon	\$9.25	\$0.00	\$9.25
4	Cambio de filtro de combustible y drenado de trampa de agua (vehículos diesel)	\$6.50	unidad	1	onnuri	\$6.50	\$0.00	\$6.50
5	Cambio de platino y condensador (si aplica solo en vehículos gasolina)	N/A	N/A	N/A	N/A	N/A	N/A	N/A
6	Engrase General	\$0.00				\$0.00	\$0.00	\$0.00
7	Revisión, regulación y limpieza de frenos	\$0.00				\$0.00	\$0.00	\$0.00
8	Rotación de llantas	\$0.00				\$0.00	\$0.00	\$0.00
9	Lavado de motor	\$0.00				\$0.00	\$0.00	\$0.00
10	Revisión y ajuste de fajas	\$0.00				\$0.00	\$0.00	\$0.00
11	Revisión del sistema eléctrico y luces en general (incluye batería)	\$0.00				\$0.00	\$0.00	\$0.00
12	Revisión de suspensión y dirección	\$0.00				\$0.00	\$0.00	\$0.00
13	Revisión general de tuberías y mangueras	\$0.00				\$0.00	\$0.00	\$0.00
14	Ajustar RPM	\$0.00				\$0.00	\$0.00	\$0.00
15	Cambio de refrigerante.	\$3.75	galon	1	abro	\$3.75	\$0.00	\$3.75
16	Revisión de candelas incandescentes (vehículos diesel)	\$0.00				\$0.00	\$0.00	\$0.00
TOTALES						\$67.90	\$0.00	\$67.90



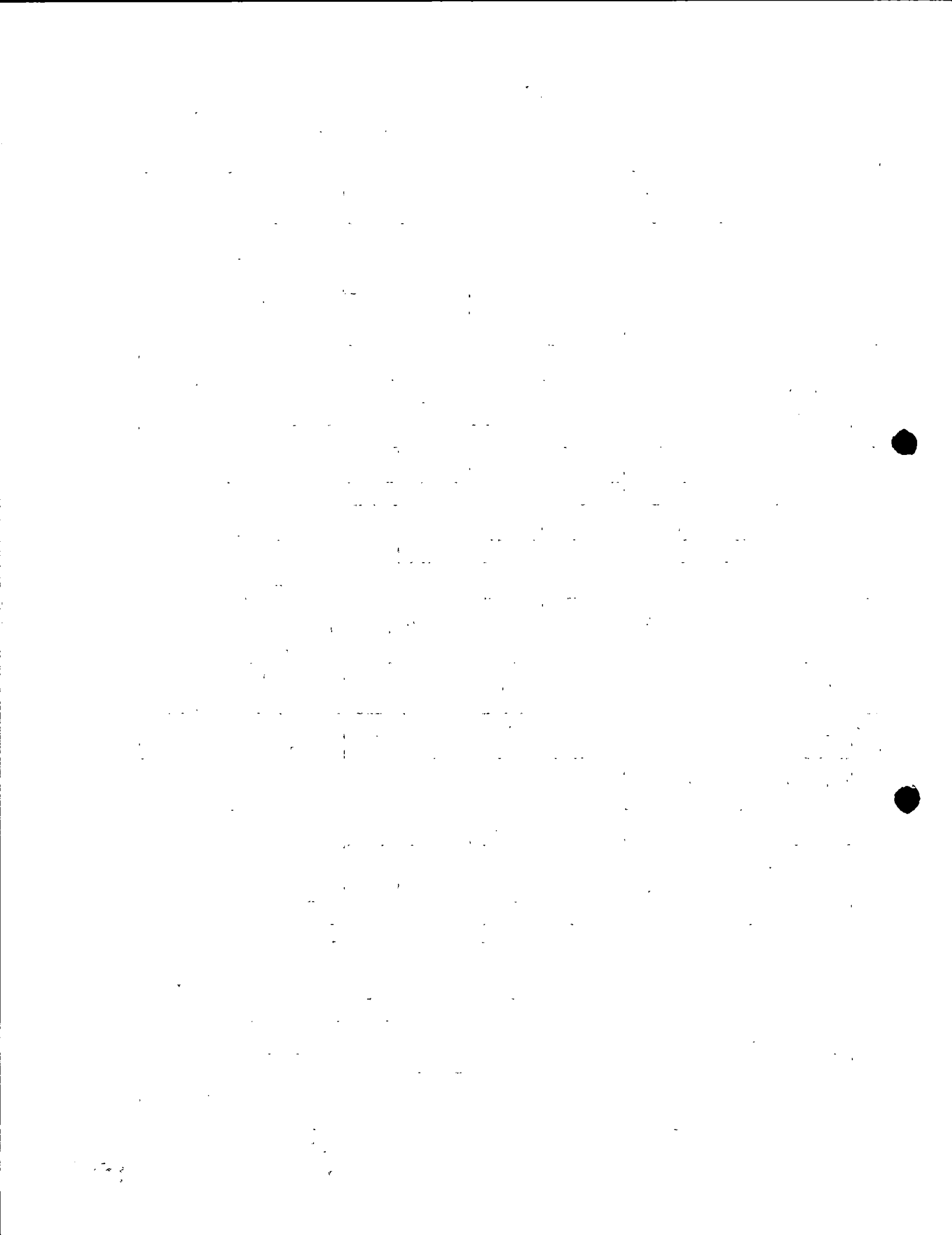

N°	MANTTO. PREVENTIVO # Por 20,000 km. Recorridos	REPUESTOS LUBRICANTES MATERIALES (A)	UNIDAD	CANTIDAD A UTILIZAR	MARCA	PRECIO (A) (CANTIDAD TOTAL)	PRECIO DE MANO DE OBRA (B)	PRECIO TOTAL (A+B)
1	Cambio de aceite que cumpla con las normas API CK-4 ó CI-4 y filtro para aceite de motor.	\$6.05	cuarto	8	total	\$48.40	\$0.00	\$48.40
2	Limpieza y Calibración de bujías (vehículos gasolina)	N/A	N/A	N/A	N/A	N/A	N/A	N/A
3	Limpieza y Revisión de filtro de aire (si aplica)	\$0.00				\$0.00	\$0.00	\$0.00
4	Limpieza de filtro de combustible (si aplica) o drenado de trampa de agua (vehículos diesel)	\$0.00				\$0.00	\$0.00	\$0.00
5	Cambio de Pastillas de Frenos	\$42.00	unidad	1	kashima	\$42.00	\$0.00	\$42.00
6	Engrase de Baleros de bufas	\$5.25	libra	2	rally	\$10.50	\$14.00	\$24.50
7	Revisión, regulación y limpieza de frenos	\$0.00				\$0.00	\$0.00	\$0.00
8	Rotación de llantas	\$0.00				\$0.00	\$0.00	\$0.00
9	Lavado de motor	\$0.00				\$0.00	\$0.00	\$0.00
10	Revisión y ajuste de fajas	\$0.00				\$0.00	\$0.00	\$0.00
11	Revisión del sistema eléctrico y luces en general (incluye batería)	\$0.00				\$0.00	\$0.00	\$0.00
12	Revisión de suspensión y dirección	\$0.00				\$0.00	\$0.00	\$0.00
13	Revisión general de tuberías y mangueras	\$0.00				\$0.00	\$0.00	\$0.00
14	Ajustar RPM	\$0.00				\$0.00	\$0.00	\$0.00
15	Drenado y Cambio de solución de sistema de frenos y clutch	\$3.25	pinta	3	abro	\$9.75	\$0.00	\$9.75
16	Cambio de aceite de caja y corona	\$6.25	cuarto	5	rally	\$31.25	\$0.00	\$31.25
TOTALES						\$141.90	\$14.00	\$155.90



LICITACIÓN PÚBLICA N° LP-04/2018-CNR

GUÍA DE MANTENIMIENTO PREVENTIVO DE: 5,000 / 20,000 KILOMETROS RECORRIDOS

GRUPO 3 DIESEL

TIPO DE AUTOMOTOR:

MARCA:	MAZDA	CLASE:	PICK-UP	MOTOR:	W9
CANTIDAD DE VEHICULOS	44	MODELO	B2900 DC 4X4 MID		
PLACAS	N-4263,N-16623,N-16616,N-16617,N-16618,N-16619,N-16620,N-16621,N-16624,N-16625,N-16626,N-16627,N-17517,N-17518,N-17519,N-17520,N-17522,N-17523,N-17524,N-17525,N-11345,N-16460,N-16461,N-16462,N-16463,N-17684,N-17839,N-17840,N-17841,N-17550,N-17757,N-17758,N-17759,N-17760,N-17761,N-17763,N-17764,N-17765,N-8792,N-17767,N-12407,N-12343,N-12410,N-12392				

Cor.	MANTTO. PREVENTIVO 1. Por 5,000 km. Recorridos	REPUESTOS LUBRICANTES MATERIALES (A)	UNIDAD	CANTIDAD A UTILIZAR	MARCA	PRECIO (A) (CANTIDAD TOTAL)	PRECIO DE MANO DE OBRA (B)	PRECIO TOTAL (A+B)
1	Cambio de aceite que cumpla con las normas API CK-4 ó CI-4 y filtro para aceite de motor.	\$6.05	cuarto	8	total	\$48.40	\$0.00	\$48.40
2	Cambio de bujías (vehículos gasolina)	N/A	N/A	N/A	N/A	N/A	N/A	N/A
3	Cambio de filtro de aire	\$12.50	unidad	1	nipon	\$12.50	\$0.00	\$12.50
4	Cambio de filtro de combustible y drenado de trampa de agua (vehículos diesel)	\$6.75	unidad	1	onnuri	\$6.75	\$0.00	\$6.75
5	Cambio de platino y condensador (si aplica solo en vehículos gasolina)	N/A	N/A	N/A	N/A	N/A	N/A	N/A
6	Engrase General	\$0.00				\$0.00	\$0.00	\$0.00
7	Engrase de Baleros de bufas	\$5.25	libra	2	rally	\$10.50	\$14.00	\$24.50
8	Revisión, regulación y limpieza de frenos	\$0.00				\$0.00	\$0.00	\$0.00
9	Rotación de llantas	\$0.00				\$0.00	\$0.00	\$0.00
10	Lavado de motor	\$0.00				\$0.00	\$0.00	\$0.00
11	Revisión y ajuste de fajas	\$0.00				\$0.00	\$0.00	\$0.00
12	Revisión del sistema eléctrico y luces en general (incluye batería)	\$0.00				\$0.00	\$0.00	\$0.00
13	Revisión de suspensión y dirección	\$0.00				\$0.00	\$0.00	\$0.00
14	Revisión general de tuberías y mangueras	\$0.00				\$0.00	\$0.00	\$0.00
15	Ajustar RPM	\$0.00				\$0.00	\$0.00	\$0.00
16	Cambio de refrigerante.	\$3.75	galon	1	abro	\$3.75	\$0.00	\$3.75
17	Drenado y Cambio de solución de sistema de frenos y clutch	\$3.25	pinta	3	abro	\$9.75	\$0.00	\$9.75
18	Revisión de candelas incandescentes (vehículos diesel)	\$0.00				\$0.00	\$0.00	\$0.00
TOTALES						\$91.65	\$14.00	\$105.65



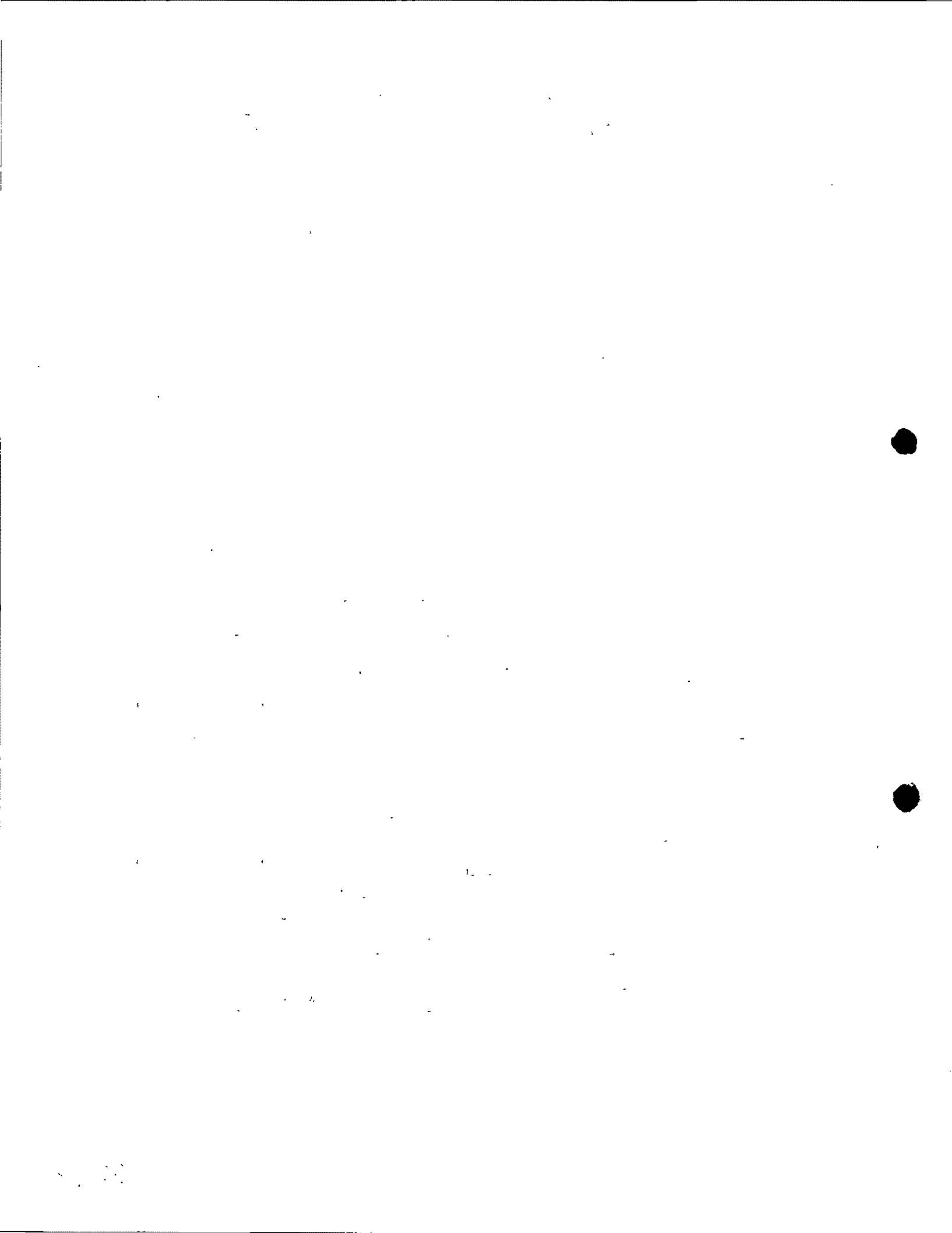

N°	MANTTO. PREVENTIVO 2. Por 10,000 km. Recorridos	REPUESTOS LUBRICANTES MATERIALES (A)	UNIDAD	CANTIDAD A UTILIZAR	MARCA	PRECIO (A) (CANTIDAD TOTAL)	PRECIO DE MANO DE OBRA (B)	PRECIO TOTAL (A+B)
1	Cambio de aceite que cumpla con las normas API CK-4 ó CJ-4 y filtro para aceite de motor.	\$6.05	cuarto	8	total	\$48.40	\$0.00	\$48.40
2	Limpieza y Calibración de bujías (vehículos gasolina)	N/A	N/A	N/A	N/A	N/A	N/A	N/A
3	Limpieza y Revisión de filtro de aire (si aplica)	\$0.00				\$0.00	\$0.00	\$0.00
4	Limpieza de filtro de combustible (si aplica) o drenado de trampa de agua (vehículos diesel)	\$0.00				\$0.00	\$0.00	\$0.00
5	Revisión, regulación y limpieza de frenos	\$0.00				\$0.00	\$0.00	\$0.00
6	Rotación de llantas	\$0.00				\$0.00	\$0.00	\$0.00
7	Lavado de motor	\$0.00				\$0.00	\$0.00	\$0.00
8	Revisión y ajuste de fajas	\$0.00				\$0.00	\$0.00	\$0.00
9	Revisión del sistema eléctrico y luces en general (incluye batería)	\$0.00				\$0.00	\$0.00	\$0.00
10	Revisión de suspensión y dirección	\$0.00				\$0.00	\$0.00	\$0.00
11	Revisión general de tuberías y mangueras	\$0.00				\$0.00	\$0.00	\$0.00
12	Ajustar RPM	\$0.00				\$0.00	\$0.00	\$0.00
TOTALES						\$48.40	\$0.00	\$48.40

N°	MANTTO. PREVENTIVO 3. Por 15,000 km. Recorridos	REPUESTOS LUBRICANTES MATERIALES (A)	UNIDAD	CANTIDAD A UTILIZAR	MARCA	PRECIO (A) (CANTIDAD TOTAL)	PRECIO DE MANO DE OBRA (B)	PRECIO TOTAL (A+B)
1	Cambio de aceite que cumpla con las normas API CK-4 ó CJ-4 y filtro para aceite de motor.	\$6.05	cuarto	8	total	\$48.40	\$0.00	\$48.40
2	Cambio de bujías	N/A	N/A	N/A	N/A	N/A	N/A	N/A
3	Cambio de filtro de aire	\$12.50	unidad	1	nipon	\$12.50	\$0.00	\$12.50
4	Cambio de filtro de combustible y drenado de trampa de agua (vehículos diesel)	\$6.75	unidad	1	onnuri	\$6.75	\$0.00	\$6.75
5	Cambio de platino y condensador (si aplica solo en vehículos gasolina)	N/A	N/A	N/A	N/A	N/A	N/A	N/A
6	Engrase General	\$0.00				\$0.00	\$0.00	\$0.00
7	Revisión, regulación y limpieza de frenos	\$0.00				\$0.00	\$0.00	\$0.00
8	Rotación de llantas	\$0.00				\$0.00	\$0.00	\$0.00
9	Lavado de motor	\$0.00				\$0.00	\$0.00	\$0.00
10	Revisión y ajuste de fajas	\$0.00				\$0.00	\$0.00	\$0.00
11	Revisión del sistema eléctrico y luces en general (incluye batería)	\$0.00				\$0.00	\$0.00	\$0.00
12	Revisión de suspensión y dirección	\$0.00				\$0.00	\$0.00	\$0.00
13	Revisión general de tuberías y mangueras	\$0.00				\$0.00	\$0.00	\$0.00
14	Ajustar RPM	\$0.00				\$0.00	\$0.00	\$0.00
15	Cambio de refrigerante.	\$3.75	galon	1	abro	\$3.75	\$0.00	\$3.75
16	Revisión de candelas incandescentes (vehículos diesel)	\$0.00				\$0.00	\$0.00	\$0.00
TOTALES						\$71.40	\$0.00	\$71.40



N°	MANTTO. PREVENTIVO 4 Por 20,000 km. Recorridos	REPUESTOS LUBRICANTES MATERIALES (A)	UNIDAD	CANTIDAD A UTILIZAR	MARCA	PRECIO (A) (CANTIDAD TOTAL)	PRECIO DE MANO DE OBRA (B)	PRECIO TOTAL (A+B)
1	Cambio de aceite que cumpla con las normas API CK-4 ó CJ-4 y filtro para aceite de motor.	\$6.05	cuarto	8	total	\$48.40	\$0.00	\$48.40
2	Limpieza y Calibración de bujías (vehículos gasolina)	N/A	N/A	N/A	N/A	N/A	N/A	N/A
3	Limpieza y Revisión de filtro de aire (si aplica)	\$0.00				\$0.00	\$0.00	\$0.00
4	Limpieza de filtro de combustible (si aplica) o drenado de trampa de agua (vehículos diesel)	\$0.00				\$0.00	\$0.00	\$0.00
5	Cambio de Pastillas de Frenos	\$42.00	unidad	1	kashima	\$42.00	\$0.00	\$42.00
6	Engrase de Baleros de bufas	\$5.25	libra	2	rally	\$10.50	\$14.00	\$24.50
7	Revisión, regulación y limpieza de frenos	\$0.00				\$0.00	\$0.00	\$0.00
8	Rotación de llantas	\$0.00				\$0.00	\$0.00	\$0.00
9	Lavado de motor	\$0.00				\$0.00	\$0.00	\$0.00
10	Revisión y ajuste de fajas	\$0.00				\$0.00	\$0.00	\$0.00
11	Revisión del sistema eléctrico y luces en general (incluye batería)	\$0.00				\$0.00	\$0.00	\$0.00
12	Revisión de suspensión y dirección	\$0.00				\$0.00	\$0.00	\$0.00
13	Revisión general de tuberías y mangueras	\$0.00				\$0.00	\$0.00	\$0.00
14	Ajustar RPM	\$0.00				\$0.00	\$0.00	\$0.00
15	Drenado y Cambio de solución de sistema de frenos y clutch	\$3.25	pinta	3	abro	\$9.75	\$0.00	\$9.75
16	Cambio de aceite de caja y corona	\$6.25	cuarto	5	rally	\$31.25	\$0.00	\$31.25
TOTALES						\$141.90	\$14.00	\$155.90



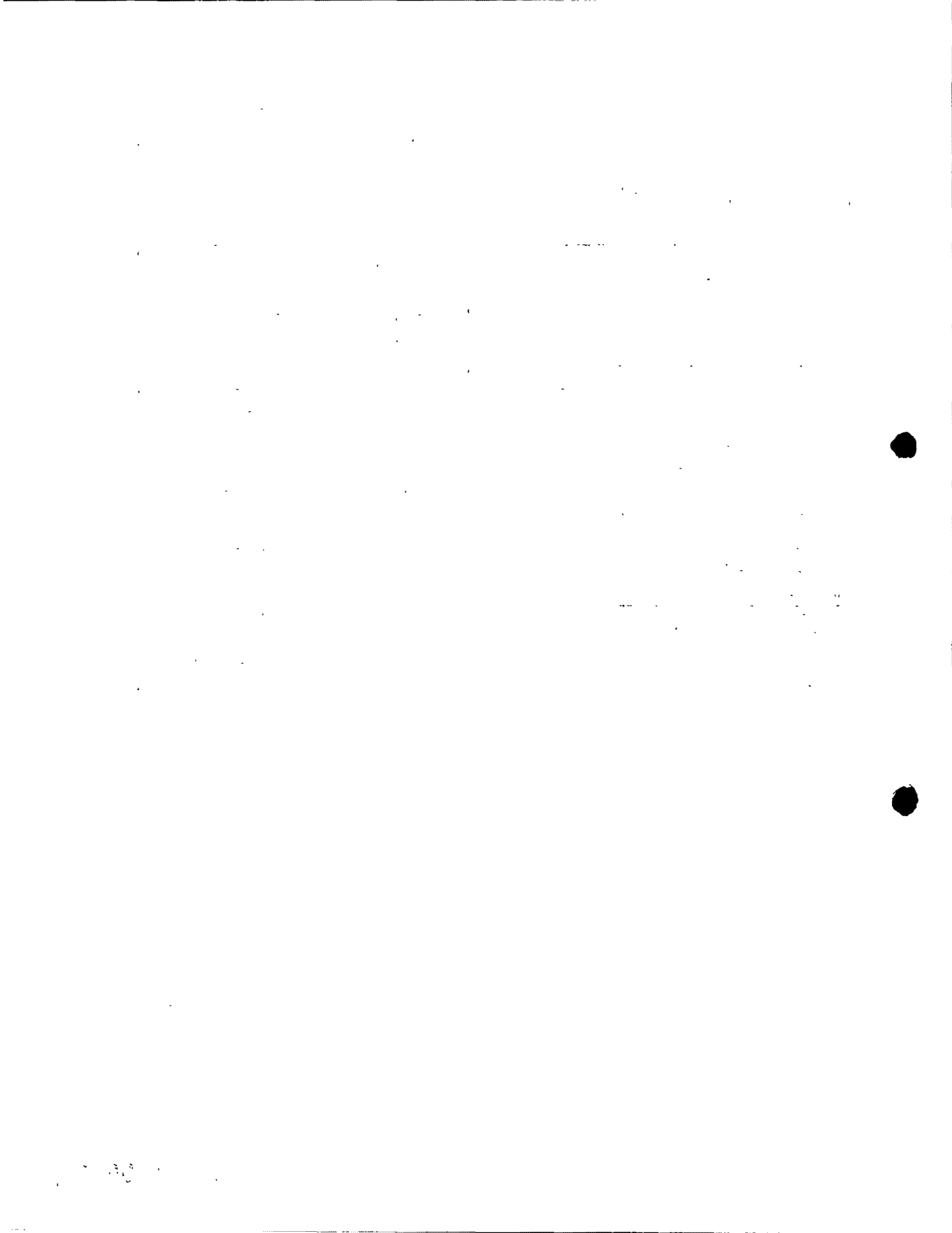

LICITACIÓN PÚBLICA N° LP-04/2018-CNR

GUÍA DE MANTENIMIENTO PREVENTIVO DE: 5,000 / 20,000 KILOMETROS RECORRIDOS

GRUPO 4 DIESEL

TIPO DE AUTOMOTOR:

MARCA:	MAZDA	CLASE:	PICK-UP	MOTOR:	WL
CANTIDAD DE VEHICULOS	9	MODELO	BT-50 DC 4X4 MID A/A		
PLACAS		N-2244,N-9761,N-10843,N-10844,N-10851,N-10852,N-10889,N-10891,N-7747			

Cor.	MANTTO. PREVENTIVO 1 Por 5,000 km. Recorridos	REPUESTOS LUBRICANTES MATERIALES (A)	UNIDAD	CANTIDAD A UTILIZAR	MARCA	PRECIO (A) (CANTIDAD TOTAL)	PRECIO DE MANO DE OBRA (B)	PRECIO TOTAL (A+B)
1	Cambio de aceite que cumpla con las normas API CK-4 ó CJ-4 y filtro para aceite de motor.	\$6.05	cuarto	8	total	\$48.40	\$0.00	\$48.40
2	Cambio de bujías (vehículos gasolina)	N/A	N/A	N/A	N/A	N/A	N/A	N/A
3	Cambio de filtro de aire	\$12.50	unidad	1	nipon	\$12.50	\$0.00	\$12.50
4	Cambio de filtro de combustible y drenado de trampa de agua (vehículos diesel)	\$6.75	unidad	1	onnuri	\$6.75	\$0.00	\$6.75
5	Cambio de platino y condensador (si aplica solo en vehículos gasolina)	N/A	N/A	N/A	N/A	N/A	N/A	N/A
6	Engrase General	\$0.00				\$0.00	\$0.00	\$0.00
7	Engrase de Baleros de bufas	\$5.25	libra	2	rally	\$10.50	\$14.00	\$24.50
8	Revisión, regulación y limpieza de frenos	\$0.00				\$0.00	\$0.00	\$0.00
9	Rotación de llantas	\$0.00				\$0.00	\$0.00	\$0.00
10	Lavado de motor	\$0.00				\$0.00	\$0.00	\$0.00
11	Revisión y ajuste de fajas	\$0.00				\$0.00	\$0.00	\$0.00
12	Revisión del sistema eléctrico y luces en general (incluye batería)	\$0.00				\$0.00	\$0.00	\$0.00
13	Revisión de suspensión y dirección	\$0.00				\$0.00	\$0.00	\$0.00
14	Revisión general de tuberías y mangueras	\$0.00				\$0.00	\$0.00	\$0.00
15	Ajustar RPM	\$0.00				\$0.00	\$0.00	\$0.00
16	Cambio de refrigerante.	\$3.75	galon	1	abro	\$3.75	\$0.00	\$3.75
17	Drenado y Cambio de solución de sistema de frenos y clutch	\$3.25	pinta	3	abro	\$9.75	\$0.00	\$9.75
18	Revisión de candelas incandescentes (vehículos diesel)	\$0.00				\$0.00	\$0.00	\$0.00
TOTALES						\$91.65	\$14.00	\$105.65



N°	MANTTO. PREVENTIVO 2. Por 10,000 km. Recorridos	REPUESTOS LUBRICANTES MATERIALES (A)	UNIDAD	CANTIDAD A UTILIZAR	MARCA	PRECIO (A) (CANTIDAD TOTAL)	PRECIO DE MANO DE OBRA (B)	PRECIO TOTAL (A+B)
1	Cambio de aceite que cumpla con las normas API CK-4 ó CJ-4 y filtro para aceite de motor.	\$6.05	cuarto	8	total	\$48.40	\$0.00	\$48.40
2	Limpieza y Calibración de bujías (vehículos gasolina)	N/A	N/A	N/A	N/A	N/A	N/A	N/A
3	Limpieza y Revisión de filtro de aire (si aplica)	\$0.00				\$0.00	\$0.00	\$0.00
4	Limpieza de filtro de combustible (si aplica) o drenado de trampa de agua (vehículos diesel)	\$0.00				\$0.00	\$0.00	\$0.00
5	Revisión, regulación y limpieza de frenos	\$0.00				\$0.00	\$0.00	\$0.00
6	Rotación de llantas	\$0.00				\$0.00	\$0.00	\$0.00
7	Lavado de motor	\$0.00				\$0.00	\$0.00	\$0.00
8	Revisión y ajuste de fajas	\$0.00				\$0.00	\$0.00	\$0.00
9	Revisión del sistema eléctrico y luces en general (incluye batería)	\$0.00				\$0.00	\$0.00	\$0.00
10	Revisión de suspensión y dirección	\$0.00				\$0.00	\$0.00	\$0.00
11	Revisión general de tuberías y mangueras	\$0.00				\$0.00	\$0.00	\$0.00
12	Ajustar RPM	\$0.00				\$0.00	\$0.00	\$0.00
TOTALES						\$48.40	\$0.00	\$48.40

N°	MANTTO. PREVENTIVO 3. Por 15,000 km. Recorridos	REPUESTOS LUBRICANTES MATERIALES (A)	UNIDAD	CANTIDAD A UTILIZAR	MARCA	PRECIO (A) (CANTIDAD TOTAL)	PRECIO DE MANO DE OBRA (B)	PRECIO TOTAL (A+B)
1	Cambio de aceite que cumpla con las normas API CK-4 ó CJ-4 y filtro para aceite de motor.	\$6.05	cuarto	8	total	\$48.40	\$0.00	\$48.40
2	Cambio de bujías	N/A	N/A	N/A	N/A	N/A	N/A	N/A
3	Cambio de filtro de aire	\$12.50	unidad	1	nipon	\$12.50	\$0.00	\$12.50
4	Cambio de filtro de combustible y drenado de trampa de agua (vehículos diesel)	\$6.75	unidad	1	onnuri	\$6.75	\$0.00	\$6.75
5	Cambio de platino y condensador (si aplica solo en vehículos gasolina)	N/A	N/A	N/A	N/A	N/A	N/A	N/A
6	Engrase General	\$0.00				\$0.00	\$0.00	\$0.00
7	Revisión, regulación y limpieza de frenos	\$0.00				\$0.00	\$0.00	\$0.00
8	Rotación de llantas	\$0.00				\$0.00	\$0.00	\$0.00
9	Lavado de motor	\$0.00				\$0.00	\$0.00	\$0.00
10	Revisión y ajuste de fajas	\$0.00				\$0.00	\$0.00	\$0.00
11	Revisión del sistema eléctrico y luces en general (incluye batería)	\$0.00				\$0.00	\$0.00	\$0.00
12	Revisión de suspensión y dirección	\$0.00				\$0.00	\$0.00	\$0.00
13	Revisión general de tuberías y mangueras	\$0.00				\$0.00	\$0.00	\$0.00
14	Ajustar RPM	\$0.00				\$0.00	\$0.00	\$0.00
15	Cambio de refrigerante.	\$3.75	galon	1	abro	\$3.75	\$0.00	\$3.75
16	Revisión de candelas incandescentes (vehículos diesel)	\$0.00				\$0.00	\$0.00	\$0.00
TOTALES						\$71.40	\$0.00	\$71.40



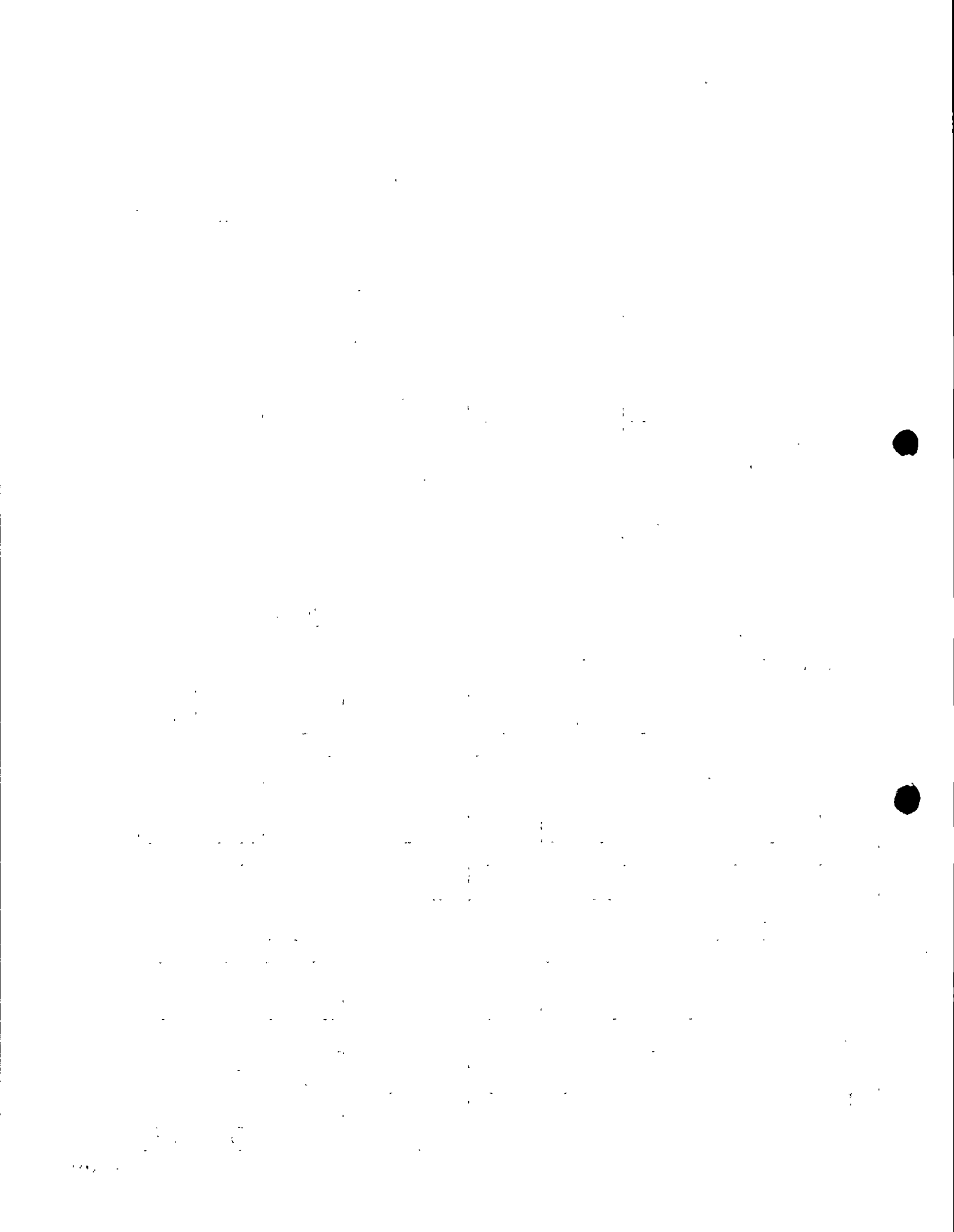

Nº	MANTTO. PREVENTIVO 4 Por 20,000 km. Recorridos	REPUESTOS LUBRICANTES MATERIALES (A)	UNIDAD	CANTIDAD A UTILIZAR	MARCA	PRECIO (A) (CANTIDAD TOTAL)	PRECIO DE MANO DE OBRA (B)	PRECIO TOTAL (A+B)
1	Cambio de aceite que cumpla con las normas API CK-4 ó CJ-4 y filtro para aceite de motor.	\$6.05	cuarto	8	total	\$48.40	\$0.00	\$48.40
2	Limpieza y Calibración de bujias (vehículos gasolina)	N/A	N/A	N/A	N/A	N/A	N/A	N/A
3	Limpieza y Revisión de filtro de aire (si aplica)	\$0.00				\$0.00	\$0.00	\$0.00
4	Limpieza de filtro de combustible (si aplica) o drenado de trampa de agua (vehículos diesel)	\$0.00				\$0.00	\$0.00	\$0.00
5	Cambio de Pastillas de Frenos	\$42.00	unidad	1	kashima	\$42.00	\$0.00	\$42.00
6	Engrase de Baleros de bufas	\$5.25	libra	2	rally	\$10.50	\$14.00	\$24.50
7	Revisión, regulación y limpieza de frenos	\$0.00				\$0.00	\$0.00	\$0.00
8	Rotación de llantas	\$0.00				\$0.00		\$0.00
9	Lavado de motor	\$0.00				\$0.00		\$0.00
10	Revisión y ajuste de fajas	\$0.00				\$0.00		\$0.00
11	Revisión del sistema eléctrico y luces en general (incluye batería)	\$0.00				\$0.00		\$0.00
12	Revisión de suspensión y dirección	\$0.00				\$0.00		\$0.00
13	Revisión general de tuberías y mangueras	\$0.00				\$0.00		\$0.00
14	Ajustar RPM	\$0.00				\$0.00		\$0.00
15	Drenado y Cambio de solución de sistema de frenos y clutch	\$3.25	pinta	3	abro	\$9.75		\$9.75
16	Cambio de aceite de caja y corona	\$6.25	cuarto	5	rally	\$31.25		\$31.25
TOTALES						\$141.90	\$14.00	\$155.90



LICITACIÓN PÚBLICA N° LP-04/2018-CNR

GUÍA DE MANTENIMIENTO PREVENTIVO DE: 5,000 / 20,000 KILOMETROS RECORRIDOS

GRUPO 5 DIESEL

TIPO DE AUTOMOTOR:

MARCA:	MAZDA	CLASE:	MICROBÚS	MOTOR:	RF
CANTIDAD DE VEHICULOS	4	MODELO	E2200 STD		
PLACAS		N-16470,N-10963,N-10896,N-10908			

Cor.	MANTTO. PREVENTIVO 1. Por 5,000 km. Recorridos	REPUESTOS LUBRICANTES MATERIALES (A)	UNIDAD	CANTIDAD A UTILIZAR	MARCA	PRECIO (A) (CANTIDAD TOTAL)	PRECIO DE MANO DE OBRA (B)	PRECIO TOTAL (A+B)
1	Cambio de aceite que cumpla con las normas API CK-4 ó CJ-4 y filtro para aceite de motor.	\$6.05	cuarto	7	total	\$42.35	\$0.00	\$42.35
2	Cambio de bujías (vehículos gasolina)	N/A	N/A	N/A	N/A	N/A	N/A	N/A
3	Cambio de filtro de aire	\$8.95	unidad	1	nipon	\$8.95	\$0.00	\$8.95
4	Cambio de filtro de combustible y drenado de trampa de agua (vehículos diesel)	\$6.25	unidad	1	onnuri	\$6.25	\$0.00	\$6.25
5	Cambio de platino y condensador (si aplica solo en vehículos gasolina)	N/A	N/A	N/A	N/A	N/A	N/A	N/A
6	Engrase General	\$0.00				\$0.00	\$0.00	\$0.00
7	Engrase de Baleros de bufas	\$5.25	libra	2	rally	\$10.50	\$14.00	\$24.50
8	Revisión, regulación y limpieza de frenos	\$0.00				\$0.00	\$0.00	\$0.00
9	Rotación de llantas	\$0.00				\$0.00	\$0.00	\$0.00
10	Lavado de motor	\$0.00				\$0.00	\$0.00	\$0.00
11	Revisión y ajuste de fajas	\$0.00				\$0.00	\$0.00	\$0.00
12	Revisión del sistema eléctrico y luces en general (incluye batería)	\$0.00				\$0.00	\$0.00	\$0.00
13	Revisión de suspensión y dirección	\$0.00				\$0.00	\$0.00	\$0.00
14	Revisión general de tuberías y mangueras	\$0.00				\$0.00	\$0.00	\$0.00
15	Ajustar RPM	\$0.00				\$0.00	\$0.00	\$0.00
16	Cambio de refrigerante.	\$3.75	galon	1	abro	\$3.75	\$0.00	\$3.75
17	Drenado y Cambio de solución de sistema de frenos y clutch	\$3.25	pinta	3	abro	\$9.75	\$0.00	\$9.75
18	Revisión de candelas incandescentes (vehículos diesel)	\$0.00				\$0.00	\$0.00	\$0.00
TOTALES						\$ 81.55	\$ 14.00	\$ 95.55



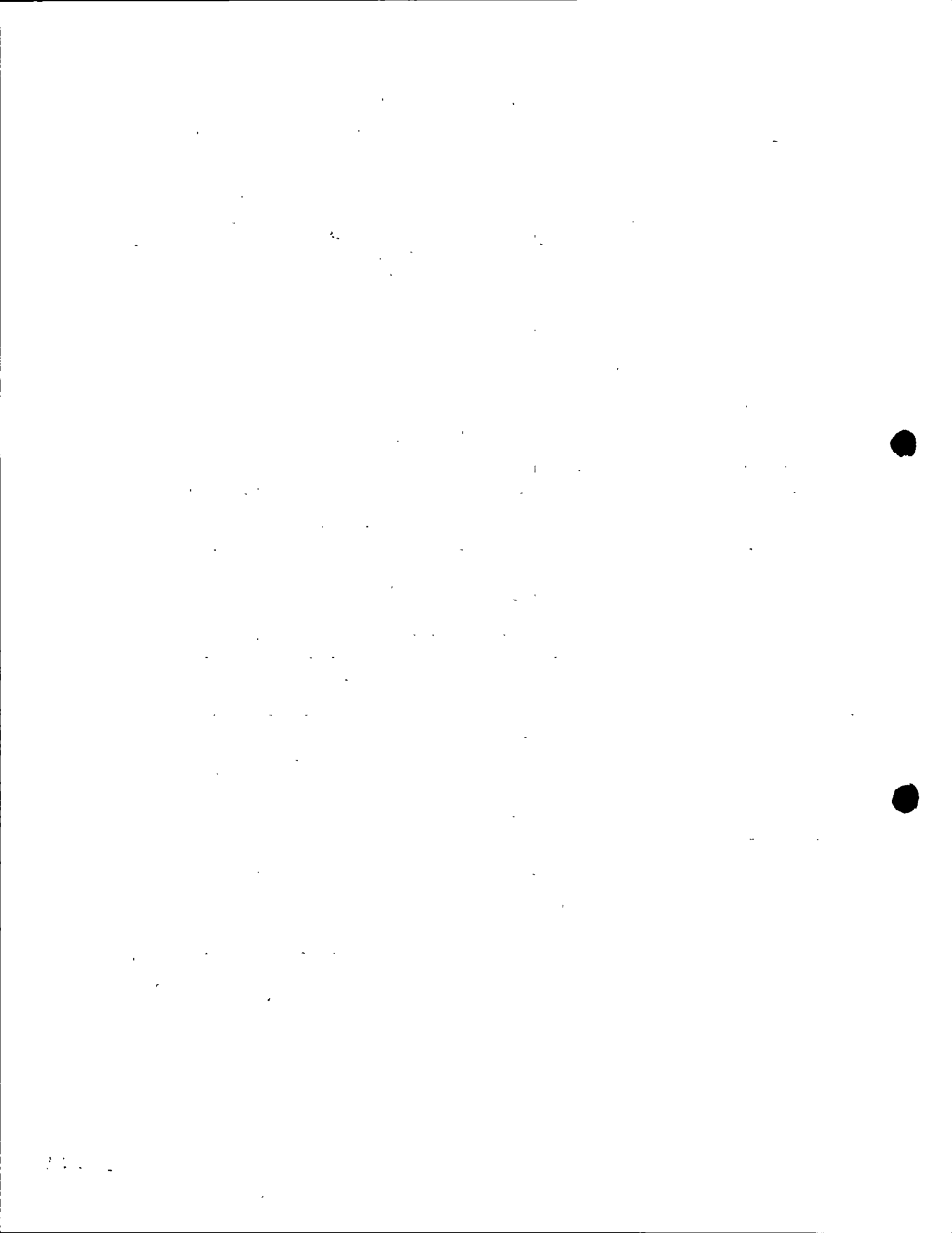

N°	MANTTO. PREVENTIVO 2. Por 10,000 km. Recorridos	REPUESTOS LUBRICANTES MATERIALES (A)	UNIDAD	CANTIDAD A UTILIZAR	MARCA	PRECIO (A) (CANTIDAD TOTAL)	PRECIO DE MANO DE OBRA (B)	PRECIO TOTAL (A+B)
1	Cambio de aceite que cumpla con las normas API CK-4 ó CJ-4 y filtro para aceite de motor.	\$6.05	cuarto	7	total	\$42.35	\$0.00	\$42.35
2	Limpieza y Calibración de bujías (vehículos gasolina)	N/A	N/A	N/A	N/A	N/A	N/A	N/A
3	Limpieza y Revisión de filtro de aire (si aplica)	\$0.00				\$0.00	\$0.00	\$0.00
4	Limpieza de filtro de combustible (si aplica) o drenado de trampa de agua (vehículos diesel)	\$0.00				\$0.00	\$0.00	\$0.00
5	Revisión, regulación y limpieza de frenos	\$0.00				\$0.00	\$0.00	\$0.00
6	Rotación de llantas	\$0.00				\$0.00	\$0.00	\$0.00
7	Lavado de motor	\$0.00				\$0.00	\$0.00	\$0.00
8	Revisión y ajuste de fajas	\$0.00				\$0.00	\$0.00	\$0.00
9	Revisión del sistema eléctrico y luces en general (incluye batería)	\$0.00				\$0.00	\$0.00	\$0.00
10	Revisión de suspensión y dirección	\$0.00				\$0.00	\$0.00	\$0.00
11	Revisión general de tuberías y mangueras	\$0.00				\$0.00	\$0.00	\$0.00
12	Ajustar RPM	\$0.00				\$0.00	\$0.00	\$0.00
TOTALES						\$42.35	\$0.00	\$42.35

N°	MANTTO. PREVENTIVO 3. Por 15,000 km. Recorridos	REPUESTOS LUBRICANTES MATERIALES (A)	UNIDAD	CANTIDAD A UTILIZAR	MARCA	PRECIO (A) (CANTIDAD TOTAL)	PRECIO DE MANO DE OBRA (B)	PRECIO TOTAL (A+B)
1	Cambio de aceite que cumpla con las normas API CK-4 ó CJ-4 y filtro para aceite de motor.	\$6.05	cuarto	7	total	\$42.35	\$0.00	\$42.35
2	Cambio de bujías	N/A	N/A	N/A	N/A	N/A	N/A	N/A
3	Cambio de filtro de aire	\$8.95	unidad	1	nipon	\$8.95	\$0.00	\$8.95
4	Cambio de filtro de combustible y drenado de trampa de agua (vehículos diesel)	\$6.25	unidad	1	onnuri	\$6.25	\$0.00	\$6.25
5	Cambio de platino y condensador (si aplica solo en vehículos gasolina)	N/A	N/A	N/A	N/A	N/A	N/A	N/A
6	Engrase General	\$0.00				\$0.00	\$0.00	\$0.00
7	Revisión, regulación y limpieza de frenos	\$0.00				\$0.00	\$0.00	\$0.00
8	Rotación de llantas	\$0.00				\$0.00	\$0.00	\$0.00
9	Lavado de motor	\$0.00				\$0.00	\$0.00	\$0.00
10	Revisión y ajuste de fajas	\$0.00				\$0.00	\$0.00	\$0.00
11	Revisión del sistema eléctrico y luces en general (incluye batería)	\$0.00				\$0.00	\$0.00	\$0.00
12	Revisión de suspensión y dirección	\$0.00				\$0.00	\$0.00	\$0.00
13	Revisión general de tuberías y mangueras	\$0.00				\$0.00	\$0.00	\$0.00
14	Ajustar RPM	\$0.00				\$0.00	\$0.00	\$0.00
15	Cambio de refrigerante.	\$3.75	galon	1	abro	\$3.75	\$0.00	\$3.75
16	Revisión de candelas incandescentes (vehículos diesel)	\$0.00				\$0.00	\$0.00	\$0.00
TOTALES						\$61.30	\$0.00	\$61.30



55

001718

N°	MANTTO. PREVENTIVO 4 Por 20,000 km. Recorridos	REPUESTOS LUBRICANTES MATERIALES (A)	UNIDAD	CANTIDAD A UTILIZAR	MARCA	PRECIO (A) (CANTIDAD TOTAL)	PRECIO DE MANO DE OBRA (B)	PRECIO TOTAL (A+B)
1	Cambio de aceite que cumpla con las normas API CK-4 ó CJ-4 y filtro para aceite de motor.	\$6.05	cuarto	7	total	\$42.35	\$0.00	\$42.35
2	Limpieza y Calibración de bujías (vehículos gasolina)	N/A	N/A	N/A	N/A	N/A	N/A	N/A
3	Limpieza y Revisión de filtro de aire (si aplica)	\$0.00				\$0.00	\$0.00	\$0.00
4	Limpieza de filtro de combustible (si aplica) o drenado de trampa de agua (vehículos diesel)	\$0.00				\$0.00	\$0.00	\$0.00
5	Cambio de Pastillas de Frenos	\$42.00	unidad	1	kashima	\$42.00	\$0.00	\$42.00
6	Engrase de Baleros de bufas	\$5.25	libra	2	rally	\$10.50	\$14.00	\$24.50
7	Revisión, regulación y limpieza de frenos	\$0.00				\$0.00	\$0.00	\$0.00
8	Rotación de llantas	\$0.00				\$0.00	\$0.00	\$0.00
9	Lavado de motor	\$0.00				\$0.00	\$0.00	\$0.00
10	Revisión y ajuste de fajas	\$0.00				\$0.00	\$0.00	\$0.00
11	Revisión del sistema eléctrico y luces en general (incluye batería)	\$0.00				\$0.00	\$0.00	\$0.00
12	Revisión de suspensión y dirección	\$0.00				\$0.00	\$0.00	\$0.00
13	Revisión general de tuberías y mangueras	\$0.00				\$0.00	\$0.00	\$0.00
14	Ajustar RPM	\$0.00				\$0.00	\$0.00	\$0.00
15	Drenado y Cambio de solución de sistema de frenos y clutch	\$3.25	pinta	3	abro	\$9.75	\$0.00	\$9.75
16	Cambio de aceite de caja y corona	\$6.25	cuarto	5	rally	\$31.25	\$0.00	\$31.25
TOTALES						\$135.85	\$14.00	\$149.85



LICITACIÓN PÚBLICA N° LP-04/2018-CNR

GUÍA DE MANTENIMIENTO PREVENTIVO DE: 5,000 / 20,000 KILOMETROS RECORRIDOS

GRUPO 6 DIESEL

TIPO DE AUTOMOTOR:

MARCA:	ISUZU	CLASE:	PICK-UP	MOTOR:	462831
CANTIDAD DE VEHICULOS	1	MODELO	PICK UP 4X4		
PLACAS		N-13806			

Cor.	MANTTO. PREVENTIVO: 1 Por 5,000 km. Recorridos	REPUESTOS LUBRICANTES MATERIALES (A)	UNIDAD	CANTIDAD A UTILIZAR	MARCA	PRECIO (A) (CANTIDAD TOTAL)	PRECIO DE MANO DE OBRA (B)	PRECIO TOTAL (A+B)
1	Cambio de aceite que cumpla con las normas API CK-4 ó CJ-4 y filtro para aceite de motor.	\$6.75	cuarto	8	total	\$54.00	\$0.00	\$54.00
2	Cambio de bujías (vehículos gasolina)	N/A	N/A	N/A	N/A	N/A	N/A	N/A
3	Cambio de filtro de aire	\$14.25	unidad	1	nipon	\$14.25	\$0.00	\$14.25
4	Cambio de filtro de combustible y drenado de trampa de agua (vehículos diesel)	\$12.25	unidad	1	onnuri	\$12.25	\$0.00	\$12.25
5	Cambio de platino y condensador (si aplica solo en vehículos gasolina)	N/A	N/A	N/A	N/A	N/A	N/A	N/A
6	Engrase General	\$0.00				\$0.00	\$0.00	\$0.00
7	Engrase de Baleros de bufas	\$5.25	libra	2	rally	\$10.50	\$14.00	\$24.50
8	Revisión, regulación y limpieza de frenos	\$0.00				\$0.00	\$0.00	\$0.00
9	Rotación de llantas	\$0.00				\$0.00	\$0.00	\$0.00
10	Lavado de motor	\$0.00				\$0.00	\$0.00	\$0.00
11	Revisión y ajuste de fajas	\$0.00				\$0.00	\$0.00	\$0.00
12	Revisión del sistema eléctrico y luces en general (incluye batería)	\$0.00				\$0.00	\$0.00	\$0.00
13	Revisión de suspensión y dirección	\$0.00				\$0.00	\$0.00	\$0.00
14	Revisión general de tuberías y mangueras	\$0.00				\$0.00	\$0.00	\$0.00
15	Ajustar RPM	\$0.00				\$0.00	\$0.00	\$0.00
16	Cambio de refrigerante.	\$3.75	galon	2	abro	\$7.50	\$0.00	\$7.50
17	Drenado y Cambio de solución de sistema de frenos y clutch	\$3.25	pinta	3	abro	\$9.75	\$0.00	\$9.75
18	Revisión de candelas incandescentes (vehículos diesel)	\$0.00				\$0.00	\$0.00	\$0.00
TOTALES						\$108.25	\$14.00	\$122.25



N°	MANTTO. PREVENTIVO 2 Por 10,000 km. Recorridos	REPUESTOS LUBRICANTES MATERIALES (A)	UNIDAD	CANTIDAD A UTILIZAR	MARCA	PRECIO (A) (CANTIDAD TOTAL)	PRECIO DE MANO DE OBRA (B)	PRECIO TOTAL (A+B)
1	Cambio de aceite que cumpla con las normas API CK-4 ó CJ-4 y filtro para aceite de motor.	\$6.75	cuarto	8	total	\$54.00	\$0.00	\$54.00
2	Limpieza y Calibración de bujías (vehículos gasolina)	N/A	N/A	N/A	N/A	N/A	N/A	N/A
3	Limpieza y Revisión de filtro de aire (si aplica)	\$0.00				\$0.00	\$0.00	\$0.00
4	Limpieza de filtro de combustible (si aplica) o drenado de trampa de agua (vehículos diesel)	\$0.00				\$0.00	\$0.00	\$0.00
5	Revisión, regulación y limpieza de frenos	\$0.00				\$0.00	\$0.00	\$0.00
6	Rotación de llantas	\$0.00				\$0.00	\$0.00	\$0.00
7	Lavado de motor	\$0.00				\$0.00	\$0.00	\$0.00
8	Revisión y ajuste de fajas	\$0.00				\$0.00	\$0.00	\$0.00
9	Revisión del sistema eléctrico y luces en general (incluye batería)	\$0.00				\$0.00	\$0.00	\$0.00
10	Revisión de suspensión y dirección	\$0.00				\$0.00	\$0.00	\$0.00
11	Revisión general de tuberías y mangueras	\$0.00				\$0.00	\$0.00	\$0.00
12	Ajustar RPM	\$0.00				\$0.00	\$0.00	\$0.00
TOTALES						\$54.00	\$0.00	\$54.00

N°	MANTTO. PREVENTIVO 3 Por 15,000 km. Recorridos	REPUESTOS LUBRICANTES MATERIALES (A)	UNIDAD	CANTIDAD A UTILIZAR	MARCA	PRECIO (A) (CANTIDAD TOTAL)	PRECIO DE MANO DE OBRA (B)	PRECIO TOTAL (A+B)
1	Cambio de aceite que cumpla con las normas API CK-4 ó CJ-4 y filtro para aceite de motor.	\$6.75	cuarto	8	total	\$54.00		\$54.00
2	Cambio de bujías	N/A	N/A	N/A	N/A	N/A	N/A	N/A
3	Cambio de filtro de aire	\$14.25	unidad	1	nipon	\$14.25		\$14.25
4	Cambio de filtro de combustible y drenado de trampa de agua (vehículos diesel)	\$12.25	unidad	1	onnuri	\$12.25		\$12.25
5	Cambio de platino y condensador (si aplica solo en vehículos gasolina)	N/A	N/A	N/A	N/A	N/A	N/A	N/A
6	Engrase General	\$0.00				\$0.00		\$0.00
7	Revisión, regulación y limpieza de frenos	\$0.00				\$0.00		\$0.00
8	Rotación de llantas	\$0.00				\$0.00		\$0.00
9	Lavado de motor	\$0.00				\$0.00		\$0.00
10	Revisión y ajuste de fajas	\$0.00				\$0.00		\$0.00
11	Revisión del sistema eléctrico y luces en general (incluye batería)	\$0.00				\$0.00		\$0.00
12	Revisión de suspensión y dirección	\$0.00				\$0.00		\$0.00
13	Revisión general de tuberías y mangueras	\$0.00				\$0.00		\$0.00
14	Ajustar RPM	\$0.00				\$0.00		\$0.00
15	Cambio de refrigerante.	\$3.75	galon	2	abro	\$7.50		\$7.50
16	Revisión de candelas incandescentes (vehículos diesel)	\$0.00				\$0.00		\$0.00
TOTALES						\$88.00	\$0.00	\$88.00



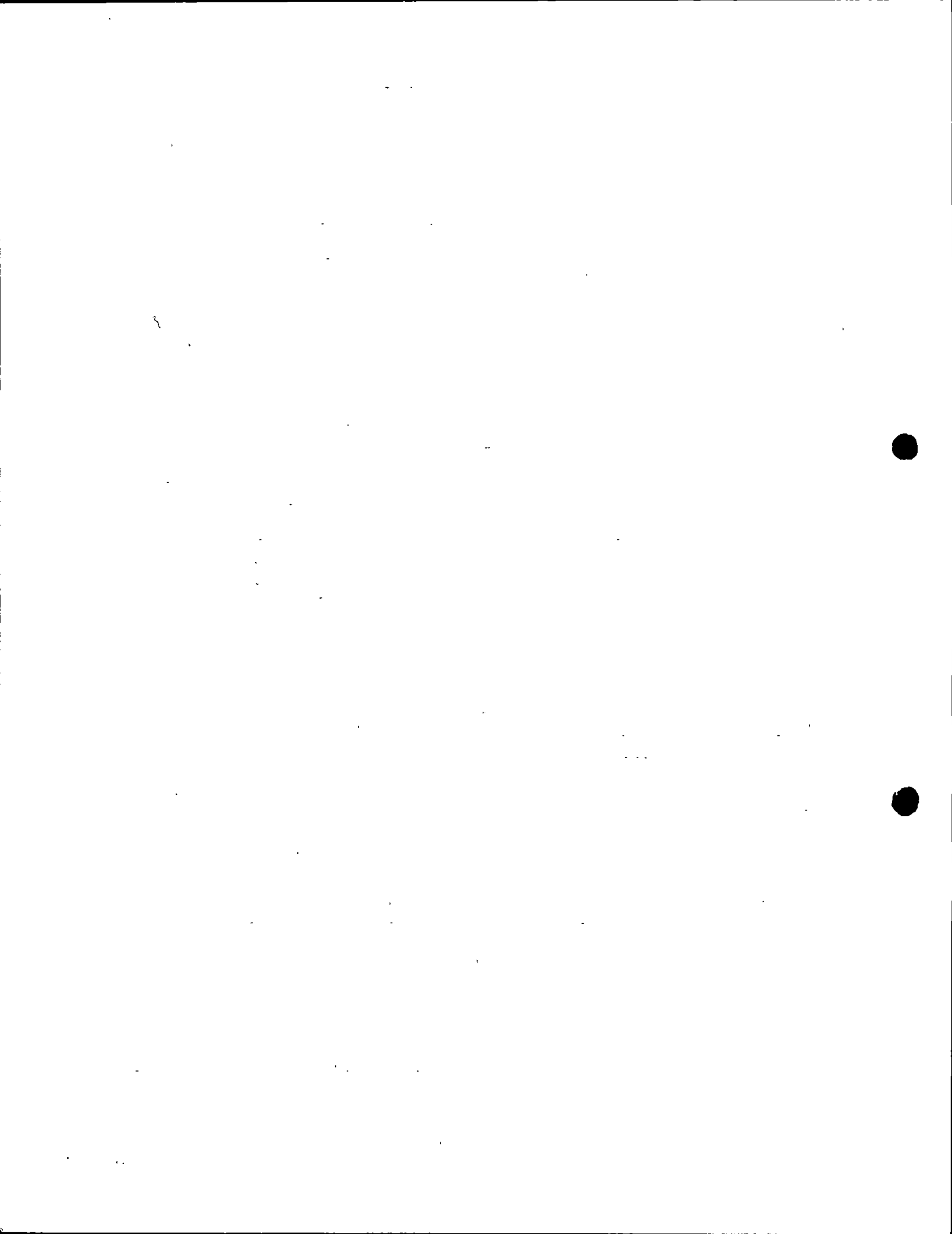

N°	MANTTO. PREVENTIVO 4. Por 20,000 km. Recorridos	REPUESTOS LUBRICANTES MATERIALES (A)	UNIDAD	CANTIDAD A UTILIZAR	MARCA	PRECIO (A) (CANTIDAD TOTAL)	PRECIO DE MANO DE OBRA (B)	PRECIO TOTAL (A+B)
1	Cambio de aceite que cumpla con las normas API CK-4 ó CJ-4 y filtro para aceite de motor.	\$6.75	cuarto	8	total	\$54.00	\$0.00	\$54.00
2	Limpieza y Calibración de bujías (vehículos gasolina)	N/A	N/A	N/A	N/A	N/A	N/A	N/A
3	Limpieza y Revisión de filtro de aire (si aplica)	\$0.00				\$0.00	\$0.00	\$0.00
4	Limpieza de filtro de combustible (si aplica) o drenado de trampa de agua (vehículos diesel)	\$0.00				\$0.00	\$0.00	\$0.00
5	Cambio de Pastillas de Frenos	\$42.00	unidad	1	kashima	\$42.00	\$0.00	\$42.00
6	Engrase de Baleros de bufas	\$5.25	libra	2	rally	\$10.50	\$14.00	\$24.50
7	Revisión, regulación y limpieza de frenos	\$0.00				\$0.00	\$0.00	\$0.00
8	Rotación de llantas	\$0.00				\$0.00	\$0.00	\$0.00
9	Lavado de motor	\$0.00				\$0.00	\$0.00	\$0.00
10	Revisión y ajuste de fajas	\$0.00				\$0.00	\$0.00	\$0.00
11	Revisión del sistema eléctrico y luces en general (incluye batería)	\$0.00				\$0.00	\$0.00	\$0.00
12	Revisión de suspensión y dirección	\$0.00				\$0.00	\$0.00	\$0.00
13	Revisión general de tuberías y mangueras	\$0.00				\$0.00	\$0.00	\$0.00
14	Ajustar RPM	\$0.00				\$0.00	\$0.00	\$0.00
15	Drenado y Cambio de solución de sistema de frenos y clutch	\$3.25	pinta	2	abro	\$6.50	\$0.00	\$6.50
16	Cambio de aceite de caja y corona	\$6.25	cuarto	5	rally	\$31.25	\$0.00	\$31.25
TOTALES						\$ 144.25	\$ 14.00	\$ 158.25



LICITACIÓN PÚBLICA N° LP-04/2018-CNR

GUÍA DE MANTENIMIENTO PREVENTIVO DE: 5,000 / 20,000 KILOMETROS RECORRIDOS

GRUPO 7 DIESEL

TIPO DE AUTOMOTOR:

MARCA:	TOYOTA	CLASE:	AUTOMÓVIL	MOTOR:	3L
CANTIDAD DE VEHICULOS	2	MODELO	LAND-CRUISER		
PLACAS	N-3489,N-4290				

Cor.	MANTTO. PREVENTIVO I: Por 5,000 km. Recorridos	REPUESTOS LUBRICANTES MATERIALES (A)	UNIDAD	CANTIDAD A UTILIZAR	MARCA	PRECIO (A) (CANTIDAD TOTAL)	PRECIO DE MANO DE OBRA (B)	PRECIO TOTAL (A+B)
1	Cambio de aceite que cumpla con las normas API CK-4 ó CJ-4 y filtro para aceite de motor.	\$6.05	cuarto	8	total	\$48.40	\$0.00	\$48.40
2	Cambio de bujias (vehículos gasolina)	N/A	N/A	N/A	N/A	N/A	N/A	N/A
3	Cambio de filtro de aire	\$9.25	unidad	1	nipon	\$9.25	\$0.00	\$9.25
4	Cambio de filtro de combustible y drenado de trampa de agua (vehículos diesel)	\$6.50	unidad	1	onnuri	\$6.50	\$0.00	\$6.50
5	Cambio de platino y condensador (si aplica solo en vehículos gasolina)	N/A	N/A	N/A	N/A	N/A	N/A	N/A
6	Engrase General	\$0.00				\$0.00	\$0.00	\$0.00
7	Engrase de Baleros de bufas	\$5.25	libra	2	rally	\$10.50	\$14.00	\$24.50
8	Revisión, regulación y limpieza de frenos	\$0.00				\$0.00	\$0.00	\$0.00
9	Rotación de llantas	\$0.00				\$0.00	\$0.00	\$0.00
10	Lavado de motor	\$0.00				\$0.00	\$0.00	\$0.00
11	Revisión y ajuste de fajas	\$0.00				\$0.00	\$0.00	\$0.00
12	Revisión del sistema eléctrico y luces en general (incluye batería)	\$0.00				\$0.00	\$0.00	\$0.00
13	Revisión de suspensión y dirección	\$0.00				\$0.00	\$0.00	\$0.00
14	Revisión general de tuberías y mangueras	\$0.00				\$0.00	\$0.00	\$0.00
15	Ajustar RPM	\$0.00				\$0.00	\$0.00	\$0.00
16	Cambio de refrigerante.	\$3.75	galon	1	abro	\$3.75	\$0.00	\$3.75
17	Drenado y Cambio de solución de sistema de frenos y clutch	\$3.25	pinta	3	abro	\$9.75	\$0.00	\$9.75
18	Revisión de candelas incandescentes (vehículos diesel)	\$0.00				\$0.00	\$0.00	\$0.00
TOTALES						\$88.15	\$14.00	\$102.15



Nº	MANTTO. PREVENTIVO 2. Por 10,000 km. Recorridos	REPUESTOS LUBRICANTES MATERIALES (A)	UNIDAD	CANTIDAD A UTILIZAR	MARCA	PRECIO (A) (CANTIDAD TOTAL)	PRECIO DE MANO DE OBRA (B)	PRECIO TOTAL (A+B)
1	Cambio de aceite que cumpla con las normas API CK-4 ó CJ-4 y filtro para aceite de motor.	\$6.05	cuarto	8	total	\$48.40	\$0.00	\$48.40
2	Limpieza y Calibración de bujías (vehículos gasolina)	N/A	N/A	N/A	N/A	N/A	N/A	N/A
3	Limpieza y Revisión de filtro de aire (si aplica)	\$0.00				\$0.00	\$0.00	\$0.00
4	Limpieza de filtro de combustible (si aplica) o drenado de trampa de agua (vehículos diesel)	\$0.00				\$0.00	\$0.00	\$0.00
5	Revisión, regulación y limpieza de frenos	\$0.00				\$0.00	\$0.00	\$0.00
6	Rotación de llantas	\$0.00				\$0.00	\$0.00	\$0.00
7	Lavado de motor	\$0.00				\$0.00	\$0.00	\$0.00
8	Revisión y ajuste de fajas	\$0.00				\$0.00	\$0.00	\$0.00
9	Revisión del sistema eléctrico y luces en general (incluye batería)	\$0.00				\$0.00	\$0.00	\$0.00
10	Revisión de suspensión y dirección	\$0.00				\$0.00	\$0.00	\$0.00
11	Revisión general de tuberías y mangueras	\$0.00				\$0.00	\$0.00	\$0.00
12	Ajustar RPM	\$0.00				\$0.00	\$0.00	\$0.00
TOTALES						\$48.40	\$0.00	\$48.40

Nº	MANTTO. PREVENTIVO 3. Por 15,000 km. Recorridos	REPUESTOS LUBRICANTES MATERIALES (A)	UNIDAD	CANTIDAD A UTILIZAR	MARCA	PRECIO (A) (CANTIDAD TOTAL)	PRECIO DE MANO DE OBRA (B)	PRECIO TOTAL (A+B)
1	Cambio de aceite que cumpla con las normas API CK-4 ó CJ-4 y filtro para aceite de motor.	\$6.00	cuarto	8	total	\$48.00	\$0.00	\$48.00
2	Cambio de bujías	N/A	N/A	N/A	N/A	N/A	N/A	N/A
3	Cambio de filtro de aire	\$9.25	unidad	1	nipon	\$9.25	\$0.00	\$9.25
4	Cambio de filtro de combustible y drenado de trampa de agua (vehículos diesel)	\$6.50	unidad	1	onnuri	\$6.50	\$0.00	\$6.50
5	Cambio de platino y condensador (si aplica solo en vehículos gasolina)	N/A	N/A	N/A	N/A	N/A	N/A	N/A
6	Engrase General	\$0.00				\$0.00	\$0.00	\$0.00
7	Revisión, regulación y limpieza de frenos	\$0.00				\$0.00	\$0.00	\$0.00
8	Rotación de llantas	\$0.00				\$0.00	\$0.00	\$0.00
9	Lavado de motor	\$0.00				\$0.00	\$0.00	\$0.00
10	Revisión y ajuste de fajas	\$0.00				\$0.00	\$0.00	\$0.00
11	Revisión del sistema eléctrico y luces en general (incluye batería)	\$0.00				\$0.00	\$0.00	\$0.00
12	Revisión de suspensión y dirección	\$0.00				\$0.00	\$0.00	\$0.00
13	Revisión general de tuberías y mangueras	\$0.00				\$0.00	\$0.00	\$0.00
14	Ajustar RPM	\$0.00				\$0.00	\$0.00	\$0.00
15	Cambio de refrigerante.	\$3.75	galon	1	abro	\$3.75	\$0.00	\$3.75
16	Revisión de candelas incandescentes (vehículos diesel)	\$0.00				\$0.00	\$0.00	\$0.00
TOTALES						\$67.50	\$0.00	\$67.50



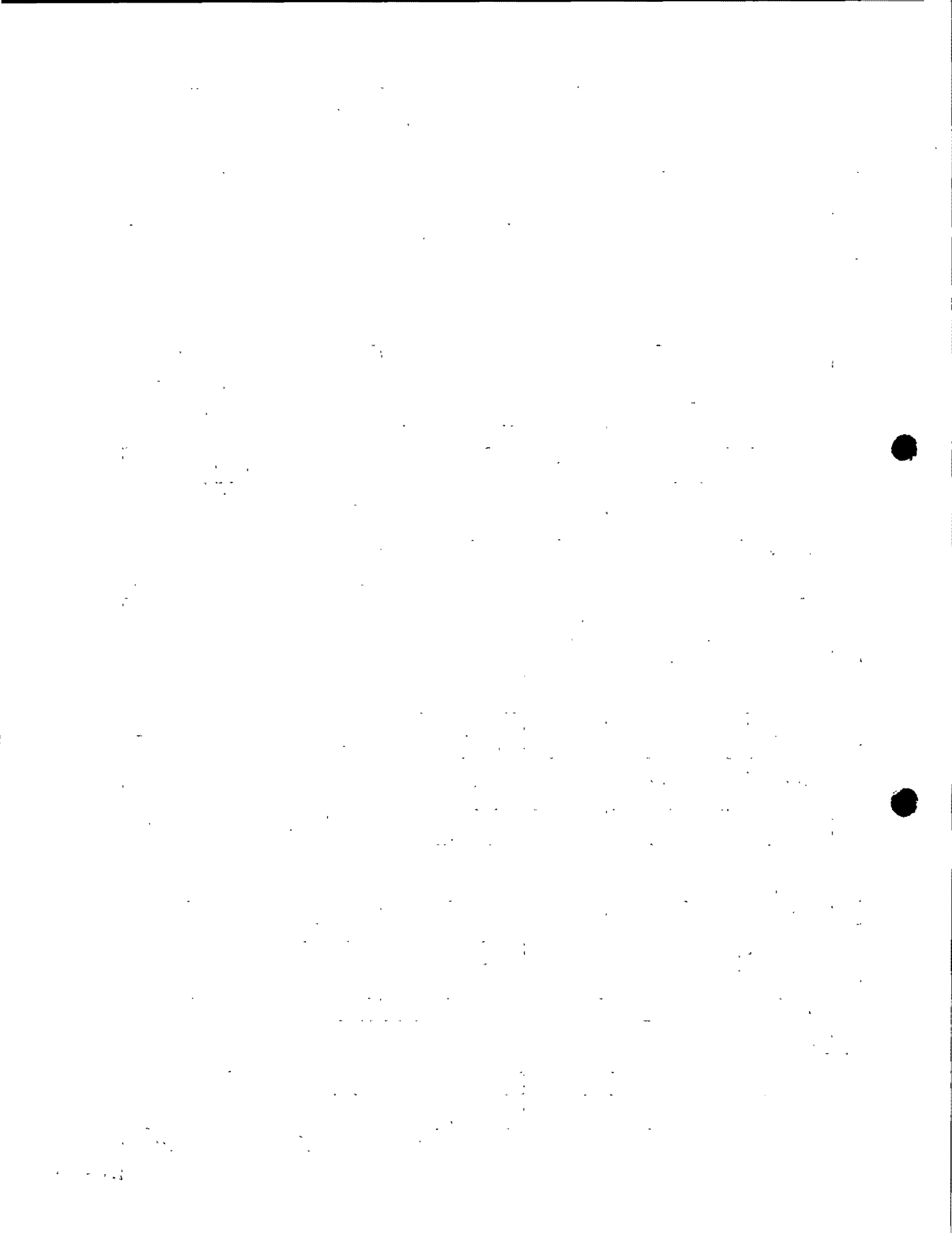

N°	MANTTO. PREVENTIVO 4 Por 20,000 km. Recorridos	REPUESTOS LUBRICANTES MATERIALES (A)	UNIDAD	CANTIDAD A UTILIZAR	MARCA	PRECIO (A) (CANTIDAD TOTAL)	PRECIO DE MANO DE OBRA (B)	PRECIO TOTAL (A+B)
1	Cambio de aceite que cumpla con las normas API CK-4 ó CJ-4 y filtro para aceite de motor.	\$6.00	cuarto	8	total	\$48.00	\$0.00	\$48.00
2	Limpieza y Calibración de bujías (vehículos gasolina)	N/A	N/A	N/A	N/A	N/A	N/A	N/A
3	Limpieza y Revisión de filtro de aire (si aplica)	\$0.00				\$0.00	\$0.00	\$0.00
4	Limpieza de filtro de combustible (si aplica) o drenado de trampa de agua (vehículos diesel)	\$0.00				\$0.00	\$0.00	\$0.00
5	Cambio de Pastillas de Frenos	\$42.00	unidad	1	kashima	\$42.00	\$0.00	\$42.00
6	Engrase de Baleros de bufas	\$5.25	libra	2	rally	\$10.50	\$14.00	\$24.50
7	Revisión, regulación y limpieza de frenos	\$0.00				\$0.00	\$0.00	\$0.00
8	Rotación de llantas	\$0.00				\$0.00	\$0.00	\$0.00
9	Lavado de motor	\$0.00				\$0.00	\$0.00	\$0.00
10	Revisión y ajuste de fajas	\$0.00				\$0.00	\$0.00	\$0.00
11	Revisión del sistema eléctrico y luces en general (incluye batería)	\$0.00				\$0.00	\$0.00	\$0.00
12	Revisión de suspensión y dirección	\$0.00				\$0.00	\$0.00	\$0.00
13	Revisión general de tuberías y mangueras	\$0.00				\$0.00	\$0.00	\$0.00
14	Ajustar RPM	\$0.00				\$0.00	\$0.00	\$0.00
15	Drenado y Cambio de solución de sistema de frenos y clutch	\$3.25	pinta	3	abro	\$9.75	\$0.00	\$9.75
16	Cambio de aceite de caja y corona	\$6.25	cuarto	5	rally	\$31.25	\$0.00	\$31.25
TOTALES						\$141.50	\$14.00	\$155.50



LICITACIÓN PÚBLICA N° LP-04/2018-CNR

GUÍA DE MANTENIMIENTO PREVENTIVO DE: 5,000 / 20,000 KILOMETROS RECORRIDOS

GRUPO 8 DIESEL

TIPO DE AUTOMOTOR:

MARCA:	HYUNDAI	CLASE:	AUTOMÓVIL	MOTOR:	D4B
CANTIDAD DE VEHICULOS	1	MODELO	GALLOPER II 4X4		
PLACAS		N-11763			

Cor.	MANTTO. PREVENTIVO 1 Por 5,000 km. Recorridos	REPUESTOS LUBRICANTES MATERIALES (A)	UNIDAD	CANTIDAD A UTILIZAR	MARCA	PRECIO (A) (CANTIDAD TOTAL)	PRECIO DE MAÑO DE OBRA (B)	PRECIO TOTAL (A+B)
1	Cambio de aceite que cumpla con las normas API CK-4 ó CJ-4 y filtro para aceite de motor.	\$6.05	cuarto	7	total	\$42.35	\$0.00	\$42.35
2	Cambio de bujías (vehículos gasolina)	N/A	N/A	N/A	N/A	N/A	N/A	N/A
3	Cambio de filtro de aire	\$9.50	unidad	1	nipon	\$9.50	\$0.00	\$9.50
4	Cambio de filtro de combustible y drenado de trampa de agua (vehículos diesel)	\$6.75	unidad	1	onnuri	\$6.75	\$0.00	\$6.75
5	Cambio de platino y condensador (si aplica solo en vehículos gasolina)	N/A	N/A	N/A	N/A	N/A	N/A	N/A
6	Engrase General	\$0.00				\$0.00	\$0.00	\$0.00
7	Engrase de Baleros de bufas	\$5.25	libra	2	rally	\$10.50	\$14.00	\$24.50
8	Revisión, regulación y limpieza de frenos	\$0.00				\$0.00	\$0.00	\$0.00
9	Rotación de llantas	\$0.00				\$0.00	\$0.00	\$0.00
10	Lavado de motor	\$0.00				\$0.00	\$0.00	\$0.00
11	Revisión y ajuste de fajas	\$0.00				\$0.00	\$0.00	\$0.00
12	Revisión del sistema eléctrico y luces en general (incluye batería)	\$0.00				\$0.00	\$0.00	\$0.00
13	Revisión de suspensión y dirección	\$0.00				\$0.00	\$0.00	\$0.00
14	Revisión general de tuberías y mangueras	\$0.00				\$0.00	\$0.00	\$0.00
15	Ajustar RPM	\$0.00				\$0.00	\$0.00	\$0.00
16	Cambio de refrigerante.	\$3.75	galon	1	abro	\$3.75	\$0.00	\$3.75
17	Drenado y Cambio de solución de sistema de frenos y clutch	\$3.25	pinta	2	abro	\$6.50	\$0.00	\$6.50
18	Revisión de candelas incandescentes (vehículos diesel)	\$0.00				\$0.00	\$0.00	\$0.00
TOTALES						\$79.35	\$14.00	\$93.35



N°	MANTTO. PREVENTIVO 2. Por 10,000 km. Recorridos	REPUESTOS LUBRICANTES MATERIALES (A)	UNIDAD	CANTIDAD A UTILIZAR	MARCA	PRECIO (A) (CANTIDAD TOTAL)	PRECIO DE MANO DE OBRA (B)	PRECIO TOTAL (A+B)
1	Cambio de aceite que cumpla con las normas API CK-4 ó CJ-4 y filtro para aceite de motor.	\$6.05	cuarto	7	total	\$42.35	\$0.00	\$42.35
2	Limpieza y Calibración de bujías (vehículos gasolina)	N/A	N/A	N/A	N/A	N/A	N/A	N/A
3	Limpieza y Revisión de filtro de aire (si aplica)	\$0.00				\$0.00	\$0.00	\$0.00
4	Limpieza de filtro de combustible (si aplica) o drenado de trampa de agua (vehículos diesel)	\$0.00				\$0.00	\$0.00	\$0.00
5	Revisión, regulación y limpieza de frenos	\$0.00				\$0.00	\$0.00	\$0.00
6	Rotación de llantas	\$0.00				\$0.00	\$0.00	\$0.00
7	Lavado de motor	\$0.00				\$0.00	\$0.00	\$0.00
8	Revisión y ajuste de fajas	\$0.00				\$0.00	\$0.00	\$0.00
9	Revisión del sistema eléctrico y luces en general (incluye batería)	\$0.00				\$0.00	\$0.00	\$0.00
10	Revisión de suspensión y dirección	\$0.00				\$0.00	\$0.00	\$0.00
11	Revisión general de tuberías y mangueras	\$0.00				\$0.00	\$0.00	\$0.00
12	Ajustar RPM	\$0.00				\$0.00	\$0.00	\$0.00
TOTALES						\$42.35	\$0.00	\$42.35

N°	MANTTO. PREVENTIVO 3. Por 15,000 km. Recorridos	REPUESTOS LUBRICANTES MATERIALES (A)	UNIDAD	CANTIDAD A UTILIZAR	MARCA	PRECIO (A) (CANTIDAD TOTAL)	PRECIO DE MANO DE OBRA (B)	PRECIO TOTAL (A+B)
1	Cambio de aceite que cumpla con las normas API CK-4 ó CJ-4 y filtro para aceite de motor.	\$6.05	cuarto	7	total	\$42.35	\$0.00	\$42.35
2	Cambio de bujías	N/A	N/A	N/A	N/A	N/A	N/A	N/A
3	Cambio de filtro de aire	\$9.50	unidad	1	nlpon	\$9.50	\$0.00	\$9.50
4	Cambio de filtro de combustible y drenado de trampa de agua (vehículos diesel)	\$6.75	unidad	1	onnuri	\$6.75	\$0.00	\$6.75
5	Cambio de platino y condensador (si aplica solo en vehículos gasolina)	N/A	N/A	N/A	N/A	N/A	N/A	N/A
6	Engrase General	\$0.00				\$0.00	\$0.00	\$0.00
7	Revisión, regulación y limpieza de frenos	\$0.00				\$0.00	\$0.00	\$0.00
8	Rotación de llantas	\$0.00				\$0.00	\$0.00	\$0.00
9	Lavado de motor	\$0.00				\$0.00	\$0.00	\$0.00
10	Revisión y ajuste de fajas	\$0.00				\$0.00	\$0.00	\$0.00
11	Revisión del sistema eléctrico y luces en general (incluye batería)	\$0.00				\$0.00	\$0.00	\$0.00
12	Revisión de suspensión y dirección	\$0.00				\$0.00	\$0.00	\$0.00
13	Revisión general de tuberías y mangueras	\$0.00				\$0.00	\$0.00	\$0.00
14	Ajustar RPM	\$0.00				\$0.00	\$0.00	\$0.00
15	Cambio de refrigerante.	\$3.75	galon	1	abro	\$3.75	\$0.00	\$3.75
16	Revisión de candelas incandescentes (vehículos diesel)	\$0.00				\$0.00	\$0.00	\$0.00
TOTALES						\$62.35	\$0.00	\$62.35



Nº	MANTTO. PREVENTIVO 4 Por 20,000 km. Recorridos	REPUESTOS LUBRICANTES MATERIALES (A)	UNIDAD	CANTIDAD A UTILIZAR	MARCA	PRECIO (A) (CANTIDAD TOTAL)	PRECIO DE MANO DE OBRA (B)	PRECIO TOTAL (A+B)
1	Cambio de aceite que cumpla con las normas API CK-4 ó CJ-4 y filtro para aceite de motor.	\$6.05	cuarto	7	total	\$42.35	\$0.00	\$42.35
2	Limpieza y Calibración de bujías (vehículos gasolina)	N/A	N/A	N/A	N/A	N/A	N/A	N/A
3	Limpieza y Revisión de filtro de aire (si aplica)	\$0.00				\$0.00	\$0.00	\$0.00
4	Limpieza de filtro de combustible (si aplica) o drenado de trampa de agua (vehículos diesel)	\$0.00				\$0.00	\$0.00	\$0.00
5	Cambio de Pastillas de Frenos	\$38.00	unidad	1	kashima	\$38.00	\$0.00	\$38.00
6	Engrase de Baleros de bufas	\$5.25	libra	2	rally	\$10.50	\$14.00	\$24.50
7	Revisión, regulación y limpieza de frenos	\$0.00				\$0.00	\$0.00	\$0.00
8	Rotación de llantas	\$0.00				\$0.00	\$0.00	\$0.00
9	Lavado de motor	\$0.00				\$0.00	\$0.00	\$0.00
10	Revisión y ajuste de fajas	\$0.00				\$0.00	\$0.00	\$0.00
11	Revisión del sistema eléctrico y luces en general (incluye batería)	\$0.00				\$0.00	\$0.00	\$0.00
12	Revisión de suspensión y dirección	\$0.00				\$0.00	\$0.00	\$0.00
13	Revisión general de tuberías y mangueras	\$0.00				\$0.00	\$0.00	\$0.00
14	Ajustar RPM	\$0.00				\$0.00	\$0.00	\$0.00
15	Drenado y Cambio de solución de sistema de frenos y clutch	\$3.25	pinta	2	abro	\$6.50	\$0.00	\$6.50
16	Cambio de aceite de caja y corona	\$6.25	cuarto	5	rally	\$31.25	\$0.00	\$31.25
TOTALES						\$128.60	\$14.00	\$142.60



LICITACIÓN PÚBLICA N° LP-04/2018-CNR

GUÍA DE MANTENIMIENTO PREVENTIVO DE: 5,000 / 20,000 KILOMETROS RECORRIDOS

GRUPO 9 DIESEL

TIPO DE AUTOMOTOR:

MARCA:	NISSAN	CLASE:	PICK-UP	MOTOR:	OD32
CANTIDAD DE VEHICULOS	1	MODELO	DOBLE CABINA, 4 X4		
PLACAS		N-10208			

Cor.	MANTTO. PREVENTIVO 1 Por 5,000 km. Recorridos	REPUESTOS LUBRICANTES MATERIALES (A)	UNIDAD	CANTIDAD A UTILIZAR	MARCA	PRECIO (A) (CANTIDAD TOTAL)	PRECIO DE MANO DE OBRA (B)	PRECIO TOTAL (A+B)
1	Cambio de aceite que cumpla con las normas API CK-4 ó CI-4 y filtro para aceite de motor.	\$6.05	cuarto	8	total	\$48.40	\$0.00	\$48.40
2	Cambio de bujías (vehículos gasolina)	N/A	N/A	N/A	N/A	N/A	N/A	N/A
3	Cambio de filtro de aire	\$12.75	unidad	1	nipon	\$12.75	\$0.00	\$12.75
4	Cambio de filtro de combustible y drenado de trampa de agua (vehículos diesel)	\$6.75	unidad	1	onnuri	\$6.75	\$0.00	\$6.75
5	Cambio de platino y condensador (si aplica solo en vehículos gasolina)	N/A	N/A	N/A	N/A	N/A	N/A	N/A
6	Engrase General	\$0.00				\$0.00	\$0.00	\$0.00
7	Engrase de Baleros de bufas	\$5.25	libra	2	rally	\$10.50	\$14.00	\$24.50
8	Revisión, regulación y limpieza de frenos	\$0.00				\$0.00	\$0.00	\$0.00
9	Rotación de llantas	\$0.00				\$0.00	\$0.00	\$0.00
10	Lavado de motor	\$0.00				\$0.00	\$0.00	\$0.00
11	Revisión y ajuste de fajas	\$0.00				\$0.00	\$0.00	\$0.00
12	Revisión del sistema eléctrico y luces en general (incluye batería)	\$0.00				\$0.00	\$0.00	\$0.00
13	Revisión de suspensión y dirección	\$0.00				\$0.00	\$0.00	\$0.00
14	Revisión general de tuberías y mangueras	\$0.00				\$0.00	\$0.00	\$0.00
15	Ajustar RPM	\$0.00				\$0.00	\$0.00	\$0.00
16	Cambio de refrigerante.	\$3.75	galon	1	abro	\$3.75	\$0.00	\$3.75
17	Drenado y Cambio de solución de sistema de frenos y clutch	\$3.25	pinta	3	abro	\$9.75	\$0.00	\$9.75
18	Revisión de candelas incandescentes (vehículos diesel)	\$0.00				\$0.00	\$0.00	\$0.00
TOTALES						\$91.90	\$14.00	\$105.90



N°	MANTTO. PREVENTIVO 2 Por 10,000 km. Recorridos	REPUESTOS LUBRICANTES MATERIALES (A)	UNIDAD	CANTIDAD A UTILIZAR	MARCA	PRECIO (A) (CANTIDAD TOTAL)	PRECIO DE MANO DE OBRA (B)	PRECIO TOTAL (A+B)
1	Cambio de aceite que cumpla con las normas API CK-4 ó CJ-4 y filtro para aceite de motor.	\$6.05	cuarto	8	total	\$48.40	\$0.00	\$48.40
2	Limpieza y Calibración de bujías (vehículos gasolina)	N/A	N/A	N/A	N/A	N/A	N/A	N/A
3	Limpieza y Revisión de filtro de aire (si aplica)	\$0.00				\$0.00	\$0.00	\$0.00
4	Limpieza de filtro de combustible (si aplica) o drenado de trampa de agua (vehículos diesel)	\$0.00				\$0.00	\$0.00	\$0.00
5	Revisión, regulación y limpieza de frenos	\$0.00				\$0.00	\$0.00	\$0.00
6	Rotación de llantas	\$0.00				\$0.00	\$0.00	\$0.00
7	Lavado de motor	\$0.00				\$0.00	\$0.00	\$0.00
8	Revisión y ajuste de fajas	\$0.00				\$0.00	\$0.00	\$0.00
9	Revisión del sistema eléctrico y luces en general (incluye batería)	\$0.00				\$0.00	\$0.00	\$0.00
10	Revisión de suspensión y dirección	\$0.00				\$0.00	\$0.00	\$0.00
11	Revisión general de tuberías y mangueras	\$0.00				\$0.00	\$0.00	\$0.00
12	Ajustar RPM	\$0.00				\$0.00	\$0.00	\$0.00
TOTALES						\$48.40	\$0.00	\$48.40

N°	MANTTO. PREVENTIVO 3 Por 15,000 km. Recorridos	REPUESTOS LUBRICANTES MATERIALES (A)	UNIDAD	CANTIDAD A UTILIZAR	MARCA	PRECIO (A) (CANTIDAD TOTAL)	PRECIO DE MANO DE OBRA (B)	PRECIO TOTAL (A+B)
1	Cambio de aceite que cumpla con las normas API CK-4 ó CJ-4 y filtro para aceite de motor.	\$6.05	cuarto	8	total	\$48.40	\$0.00	\$48.40
2	Cambio de bujías	N/A	N/A	N/A	N/A	N/A	N/A	N/A
3	Cambio de filtro de aire	\$12.75	unidad	1	nipon	\$12.75	\$0.00	\$12.75
4	Cambio de filtro de combustible y drenado de trampa de agua (vehículos diesel)	\$6.75	unidad	1	onnuri	\$6.75	\$0.00	\$6.75
5	Cambio de platino y condensador (si aplica solo en vehículos gasolina)	N/A	N/A	N/A	N/A	N/A	N/A	N/A
6	Engrase General	\$0.00				\$0.00	\$0.00	\$0.00
7	Revisión, regulación y limpieza de frenos	\$0.00				\$0.00	\$0.00	\$0.00
8	Rotación de llantas	\$0.00				\$0.00	\$0.00	\$0.00
9	Lavado de motor	\$0.00				\$0.00	\$0.00	\$0.00
10	Revisión y ajuste de fajas	\$0.00				\$0.00	\$0.00	\$0.00
11	Revisión del sistema eléctrico y luces en general (incluye batería)	\$0.00				\$0.00	\$0.00	\$0.00
12	Revisión de suspensión y dirección	\$0.00				\$0.00	\$0.00	\$0.00
13	Revisión general de tuberías y mangueras	\$0.00				\$0.00	\$0.00	\$0.00
14	Ajustar RPM	\$0.00				\$0.00	\$0.00	\$0.00
15	Cambio de refrigerante.	\$3.75	galon	1	abro	\$3.75	\$0.00	\$3.75
16	Revisión de candelas incandescentes (vehículos diesel)	\$0.00				\$0.00	\$0.00	\$0.00
TOTALES						\$71.65	\$0.00	\$71.65



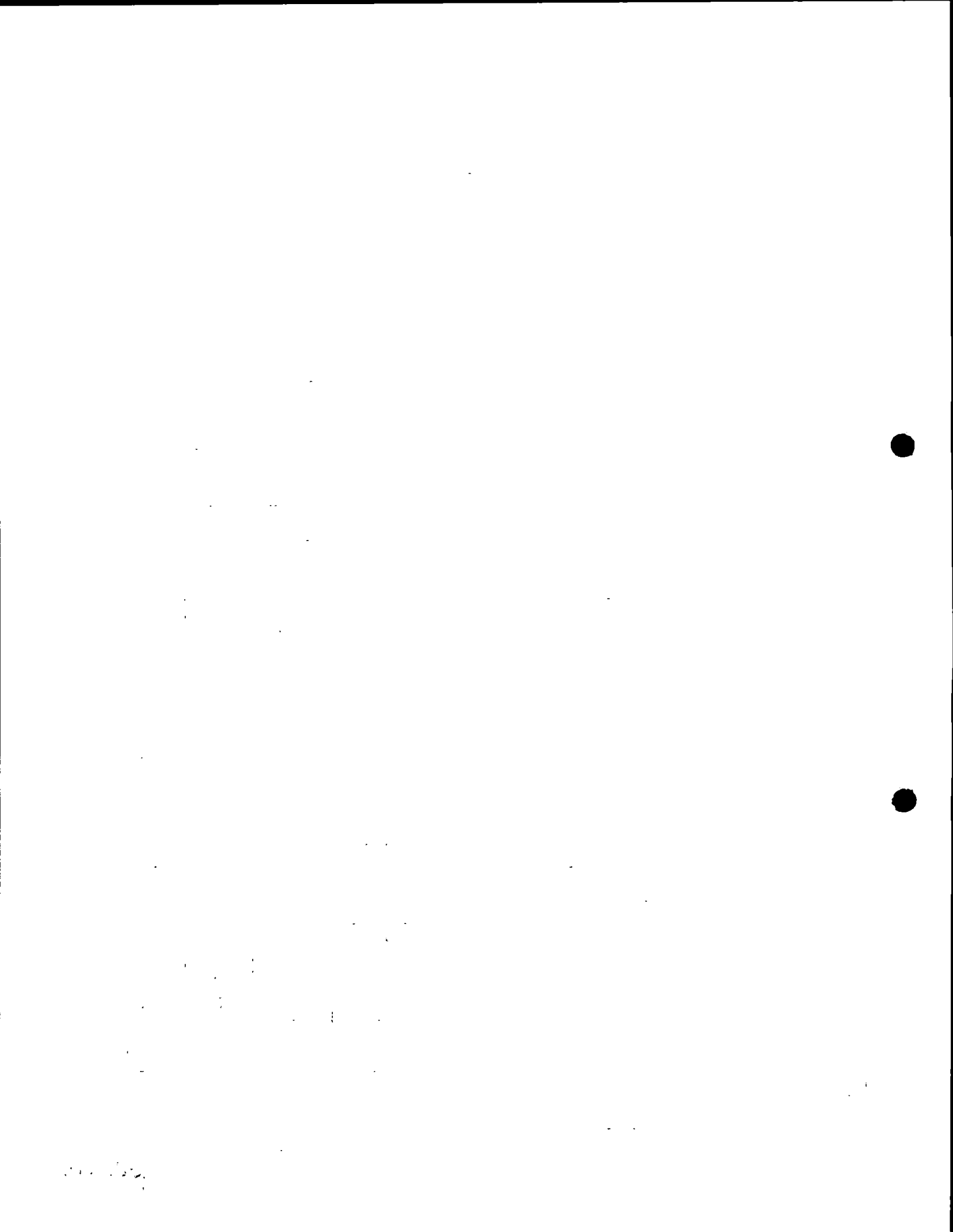

Nº	MANTTO. PREVENTIVO 4 Per 20,000 km. Recorridos	REPUESTOS LUBRICANTES MATERIALES (A)	UNIDAD	CANTIDAD A UTILIZAR	MARCA	PRECIO (A) (CANTIDAD TOTAL)	PRECIO DE MANO DE OBRA (B)	PRECIO TOTAL (A+B)
1	Cambio de aceite que cumpla con las normas API CK-4 ó CJ-4 y filtro para aceite de motor.	\$6.05	cuarto	8	total	\$48.40	\$0.00	\$48.40
2	Limpieza y Calibración de bujías (vehículos gasolina)	N/A	N/A	N/A	N/A	N/A	N/A	N/A
3	Limpieza y Revisión de filtro de aire (si aplica)	\$0.00				\$0.00	\$0.00	\$0.00
4	Limpieza de filtro de combustible (si aplica) o drenado de trampa de agua (vehículos diesel)	\$0.00				\$0.00	\$0.00	\$0.00
5	Cambio de Pastillas de Frenos	\$42.00	unidad	1	kashima	\$42.00	\$0.00	\$42.00
6	Engrase de Baleros de bufas	\$5.25	libra	2	rally	\$10.50	\$14.00	\$24.50
7	Revisión, regulación y limpieza de frenos	\$0.00				\$0.00	\$0.00	\$0.00
8	Rotación de llantas	\$0.00				\$0.00	\$0.00	\$0.00
9	Lavado de motor	\$0.00				\$0.00	\$0.00	\$0.00
10	Revisión y ajuste de fajas	\$0.00				\$0.00	\$0.00	\$0.00
11	Revisión del sistema eléctrico y luces en general (incluye batería)	\$0.00				\$0.00	\$0.00	\$0.00
12	Revisión de suspensión y dirección	\$0.00				\$0.00	\$0.00	\$0.00
13	Revisión general de tuberías y mangueras	\$0.00				\$0.00	\$0.00	\$0.00
14	Ajustar RPM	\$0.00				\$0.00	\$0.00	\$0.00
15	Drenado y Cambio de solución de sistema de frenos y clutch	\$3.25	pinta	3	abro	\$9.75	\$0.00	\$9.75
16	Cambio de aceite de caja y corona	\$6.25	cuarto	5	rally	\$31.25	\$0.00	\$31.25
TOTALES						\$141.90	\$14.00	\$155.90



LICITACIÓN PÚBLICA N° LP-04/2018-CNR

GUÍA DE MANTENIMIENTO PREVENTIVO DE: 5,000 / 20,000 KILOMETROS RECORRIDOS

GRUPO 10 DIESEL

TIPO DE AUTOMOTOR:

MARCA:	ISUZU	CLASE:	CAMIÓN	MOTOR:	565940
CANTIDAD DE VEHICULOS	1	MODELO	SIN MODELO		
PLACAS		N-4940			

Cor.	MANTTO. PREVENTIVO 1 Por 5,000 km. Recorridos	REPUESTOS LUBRICANTES MATERIALES (A)	UNIDAD	CANTIDAD A UTILIZAR	MARCA	PRECIO (A) (CANTIDAD TOTAL)	PRECIO DE MANO DE OBRA (B)	PRECIO TOTAL (A+B)
1	Cambio de aceite que cumpla con las normas API CK-4 ó CI-4 y filtro para aceite de motor.	\$9.25	cuarto	8	total	\$74.00	\$0.00	\$74.00
2	Cambio de bujías (vehículos gasolina)	N/A	N/A	N/A	N/A	N/A	N/A	N/A
3	Cambio de filtro de aire	\$29.75	unidad	1	nipon	\$29.75	\$0.00	\$29.75
4	Cambio de filtro de combustible y drenado de trampa de agua (vehículos diesel)	\$12.50	unidad	1	onnuri	\$12.50	\$0.00	\$12.50
5	Cambio de platino y condensador (si aplica solo en vehículos gasolina)	N/A	N/A	N/A	N/A	N/A	N/A	N/A
6	Engrase General	\$4.50	libra	1	rally	\$4.50	\$0.00	\$4.50
7	Engrase de Baleros de bufas	\$5.25	libra	4	rally	\$21.00	\$18.00	\$39.00
8	Revisión, regulación y limpieza de frenos	\$0.00				\$0.00	\$0.00	\$0.00
9	Rotación de llantas	\$0.00				\$0.00	\$0.00	\$0.00
10	Lavado de motor	\$4.50	Pinta	1	abro	\$4.50	\$0.00	\$4.50
11	Revisión y ajuste de fajas	\$0.00				\$0.00	\$0.00	\$0.00
12	Revisión del sistema eléctrico y luces en general (incluye batería)	\$0.00				\$0.00	\$0.00	\$0.00
13	Revisión de suspensión y dirección	\$0.00				\$0.00	\$0.00	\$0.00
14	Revisión general de tuberías y mangueras	\$0.00				\$0.00	\$0.00	\$0.00
15	Ajustar RPM	\$0.00				\$0.00	\$0.00	\$0.00
16	Cambio de refrigerante,	\$3.75	galon	2	abro	\$7.50	\$0.00	\$7.50
17	Drenado y Cambio de solución de sistema de frenos y clutch	\$3.25	pinta	5	abro	\$16.25	\$0.00	\$16.25
18	Revisión de candelas incandescentes (vehículos diesel)	\$0.00				\$0.00	\$0.00	\$0.00
TOTALES						\$170.00	\$18.00	\$188.00



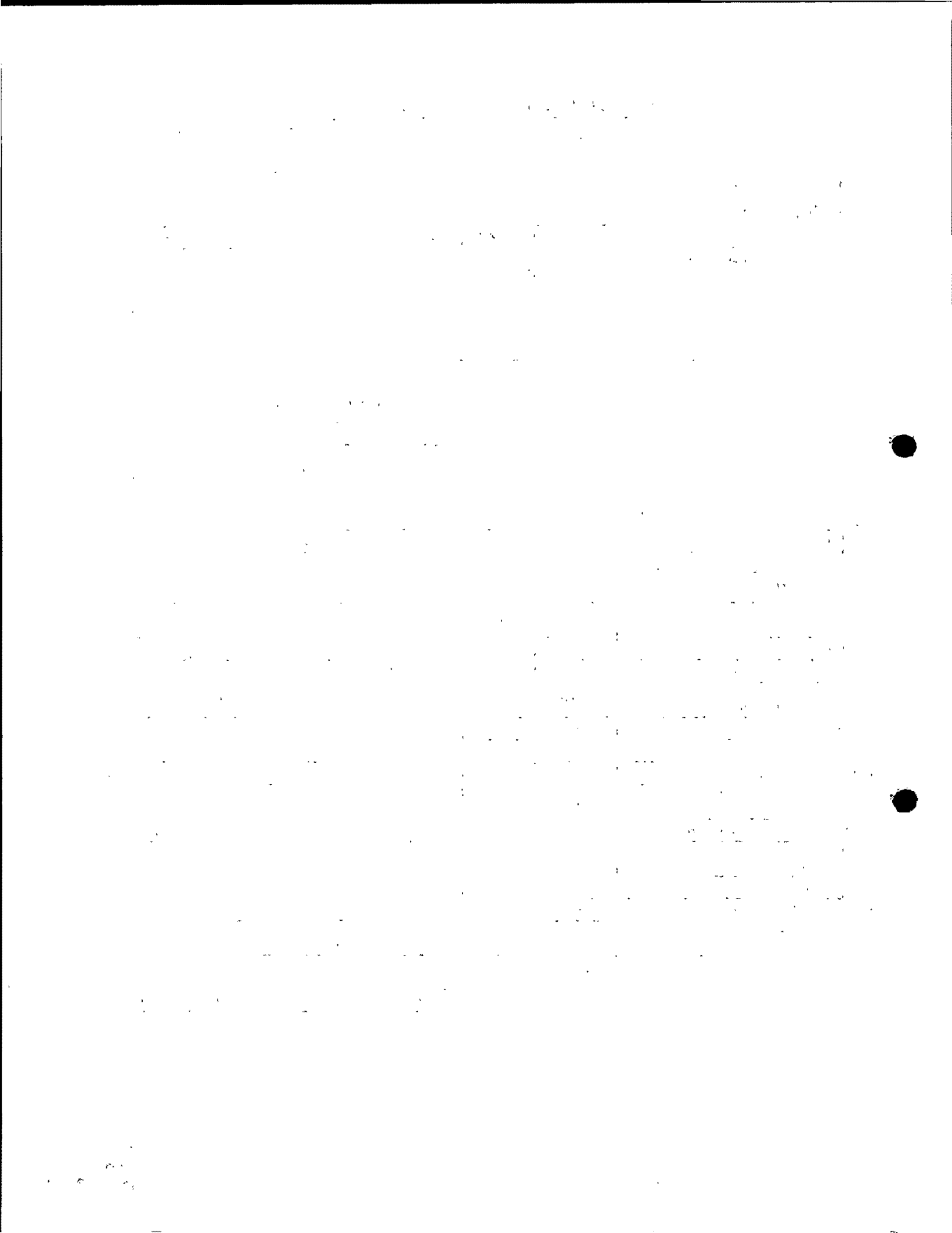

N°	MANTTO. PREVENTIVO 2 Por 10,000 km. Recorridos	REPUESTOS LUBRICANTES MATERIALES (A)	UNIDAD	CANTIDAD A UTILIZAR	MARCA	PRECIO (A) (CANTIDAD TOTAL)	PRECIO DE MANO DE OBRA (B)	PRECIO TOTAL (A+B)
1	Cambio de aceite que cumpla con las normas API CK-4 ó CJ-4 y filtro para aceite de motor.	\$9.25	cuarto	8	total	\$74.00	\$0.00	\$74.00
2	Limpieza y Calibración de bujías (vehículos gasolina)	N/A	N/A	N/A	N/A	N/A	N/A	N/A
3	Limpieza y Revisión de filtro de aire (si aplica)	\$0.00				\$0.00	\$0.00	\$0.00
4	Limpieza de filtro de combustible (si aplica) o drenado de trampa de agua (vehículos diesel)	\$0.00				\$0.00	\$0.00	\$0.00
5	Revisión, regulación y limpieza de frenos	\$0.00				\$0.00	\$0.00	\$0.00
6	Rotación de llantas	\$0.00				\$0.00	\$0.00	\$0.00
7	Lavado de motor	\$4.50	Pinta	1	abro	\$4.50	\$0.00	\$4.50
8	Revisión y ajuste de fajas	\$0.00				\$0.00	\$0.00	\$0.00
9	Revisión del sistema eléctrico y luces en general (incluye batería)	\$0.00				\$0.00	\$0.00	\$0.00
10	Revisión de suspensión y dirección	\$0.00				\$0.00	\$0.00	\$0.00
11	Revisión general de tuberías y mangueras	\$0.00				\$0.00	\$0.00	\$0.00
12	Ajustar RPM	\$0.00				\$0.00	\$0.00	\$0.00
TOTALES						\$78.50	\$0.00	\$78.50

N°	MANTTO. PREVENTIVO 3 Por 15,000 km. Recorridos	REPUESTOS LUBRICANTES MATERIALES (A)	UNIDAD	CANTIDAD A UTILIZAR	MARCA	PRECIO (A) (CANTIDAD TOTAL)	PRECIO DE MANO DE OBRA (B)	PRECIO TOTAL (A+B)
1	Cambio de aceite que cumpla con las normas API CK-4 ó CJ-4 y filtro para aceite de motor.	\$9.25	cuarto	8	total	\$74.00		\$74.00
2	Cambio de bujías	N/A	N/A	N/A	N/A	N/A	N/A	N/A
3	Cambio de filtro de aire	\$29.75	unidad	1	nipon	\$29.75		\$29.75
4	Cambio de filtro de combustible y drenado de trampa de agua (vehículos diesel)	\$12.50	unidad	1	onnuri	\$12.50		\$12.50
5	Cambio de platino y condensador (si aplica solo en vehículos gasolina)	N/A	N/A	N/A	N/A	N/A	N/A	N/A
6	Engrase General	\$4.50	libra	1	rally	\$4.50		\$4.50
7	Revisión, regulación y limpieza de frenos	\$0.00				\$0.00		\$0.00
8	Rotación de llantas	\$0.00				\$0.00		\$0.00
9	Lavado de motor	\$4.50	Pinta	1	abro	\$4.50		\$4.50
10	Revisión y ajuste de fajas	\$0.00				\$0.00		\$0.00
11	Revisión del sistema eléctrico y luces en general (incluye batería)	\$0.00				\$0.00		\$0.00
12	Revisión de suspensión y dirección	\$0.00				\$0.00		\$0.00
13	Revisión general de tuberías y mangueras	\$0.00				\$0.00		\$0.00
14	Ajustar RPM	\$0.00				\$0.00		\$0.00
15	Cambio de refrigerante.	\$3.75	galon	2	abro	\$7.50		\$7.50
16	Revisión de candelas incandescentes (vehículos diesel)	\$0.00				\$0.00		\$0.00
TOTALES						\$132.75	\$0.00	\$132.75



001703

N°	MANTTO. PREVENTIVO 4 Por 20,000 km. Recorridos	REPUESTOS LUBRICANTES MATERIALES (A)	UNIDAD	CANTIDAD A UTILIZAR	MARCA	PRECIO (A) (CANTIDAD TOTAL)	PRECIO DE MANO DE OBRA (B)	PRECIO TOTAL (A+B)
1	Cambio de aceite que cumpla con las normas API CK-4 ó CJ-4 y filtro para aceite de motor.	\$9.25	cuarto	8	total	\$74.00	\$0.00	\$74.00
2	Limpieza y Calibración de bujías (vehículos gasolina)	N/A	N/A	N/A	N/A	N/A	N/A	N/A
3	Limpieza y Revisión de filtro de aire (si aplica)	\$0.00				\$0.00	\$0.00	\$0.00
4	Limpieza de filtro de combustible (si aplica) o drenado de trampa de agua (vehículos diesel)	\$0.00				\$0.00	\$0.00	\$0.00
5	Cambio de Pastillas de Frenos	N/A	unidad	N/A	kashima	N/A	N/A	N/A
6	Engrase de Baleros de bufas	\$5.25	libra	4	rally	\$21.00	\$18.00	\$39.00
7	Revisión, regulación y limpieza de frenos	\$0.00				\$0.00	\$0.00	\$0.00
8	Rotación de llantas	\$0.00				\$0.00	\$0.00	\$0.00
9	Lavado de motor	\$0.00				\$0.00	\$0.00	\$0.00
10	Revisión y ajuste de fajas	\$0.00				\$0.00	\$0.00	\$0.00
11	Revisión del sistema eléctrico y luces en general (incluye batería)	\$0.00				\$0.00	\$0.00	\$0.00
12	Revisión de suspensión y dirección	\$0.00				\$0.00	\$0.00	\$0.00
13	Revisión general de tuberías y mangueras	\$0.00				\$0.00	\$0.00	\$0.00
14	Ajustar RPM	\$0.00				\$0.00	\$0.00	\$0.00
15	Drenado y Cambio de solución de sistema de frenos y clutch	\$3.25	pinta	5	abro	\$16.25	\$0.00	\$16.25
16	Cambio de aceite de caja y corona	\$6.75	cuarto	7	rally	\$47.25	\$0.00	\$47.25
TOTALES						\$158.50	\$18.00	\$176.50



LICITACIÓN PÚBLICA N° LP-04/2018-CNR

GUÍA DE MANTENIMIENTO PREVENTIVO DE: 5,000 / 20,000 KILOMETROS RECORRIDOS

GRUPO 11 DIESEL

TIPO DE AUTOMOTOR:

MARCA:	TOYOTA	CLASE:	AUTOMÓVIL	MOTOR:	1HZ
CANTIDAD DE VEHICULOS	1	MODELO	LAND-CRUISER		
PLACAS		N-14400			

Cor.	MANTTO. PREVENTIVO 1 Por 5,000 km. Recorridos	REPUESTOS LUBRICANTES MATERIALES (A)	UNIDAD	CANTIDAD A UTILIZAR	MARCA	PRECIO (A) (CANTIDAD TOTAL)	PRECIO DE MANO DE OBRA (B)	PRECIO TOTAL (A+B)
1	Cambio de aceite que cumpla con las normas API CK-4 ó CI-4 y filtro para aceite de motor.	\$5.95	cuarto	10	total	\$59.50	\$0.00	\$59.50
2	Cambio de bujías (vehículos gasolina)	N/A	N/A	N/A	N/A	N/A	N/A	N/A
3	Cambio de filtro de aire	\$9.75	unidad	1	nipon	\$9.75	\$0.00	\$9.75
4	Cambio de filtro de combustible y drenado de trampa de agua (vehículos diesel)	\$6.75	unidad	1	onnuri	\$6.75	\$0.00	\$6.75
5	Cambio de platino y condensador (si aplica solo en vehículos gasolina)	N/A	N/A	N/A	N/A	N/A	N/A	N/A
6	Engrase General	\$0.00				\$0.00	\$0.00	\$0.00
7	Engrase de Baleros de bufas	\$5.25	libra	2	rally	\$10.50	\$14.00	\$24.50
8	Revisión, regulación y limpieza de frenos	\$0.00				\$0.00	\$0.00	\$0.00
9	Rotación de llantas	\$0.00				\$0.00	\$0.00	\$0.00
10	Lavado de motor	\$0.00				\$0.00	\$0.00	\$0.00
11	Revisión y ajuste de fajas	\$0.00				\$0.00	\$0.00	\$0.00
12	Revisión del sistema eléctrico y luces en general (incluye batería)	\$0.00				\$0.00	\$0.00	\$0.00
13	Revisión de suspensión y dirección	\$0.00				\$0.00	\$0.00	\$0.00
14	Revisión general de tuberías y mangueras	\$0.00				\$0.00	\$0.00	\$0.00
15	Ajustar RPM	\$0.00				\$0.00	\$0.00	\$0.00
16	Cambio de refrigerante.	\$3.75	galon	2	abro	\$7.50	\$0.00	\$7.50
17	Drenado y Cambio de solución de sistema de frenos y clutch	\$3.25	pinta	3	abro	\$9.75	\$0.00	\$9.75
18	Revisión de candelas incandescentes (vehículos diesel)	\$0.00				\$0.00	\$0.00	\$0.00
TOTALES						\$103.75	\$14.00	\$117.75



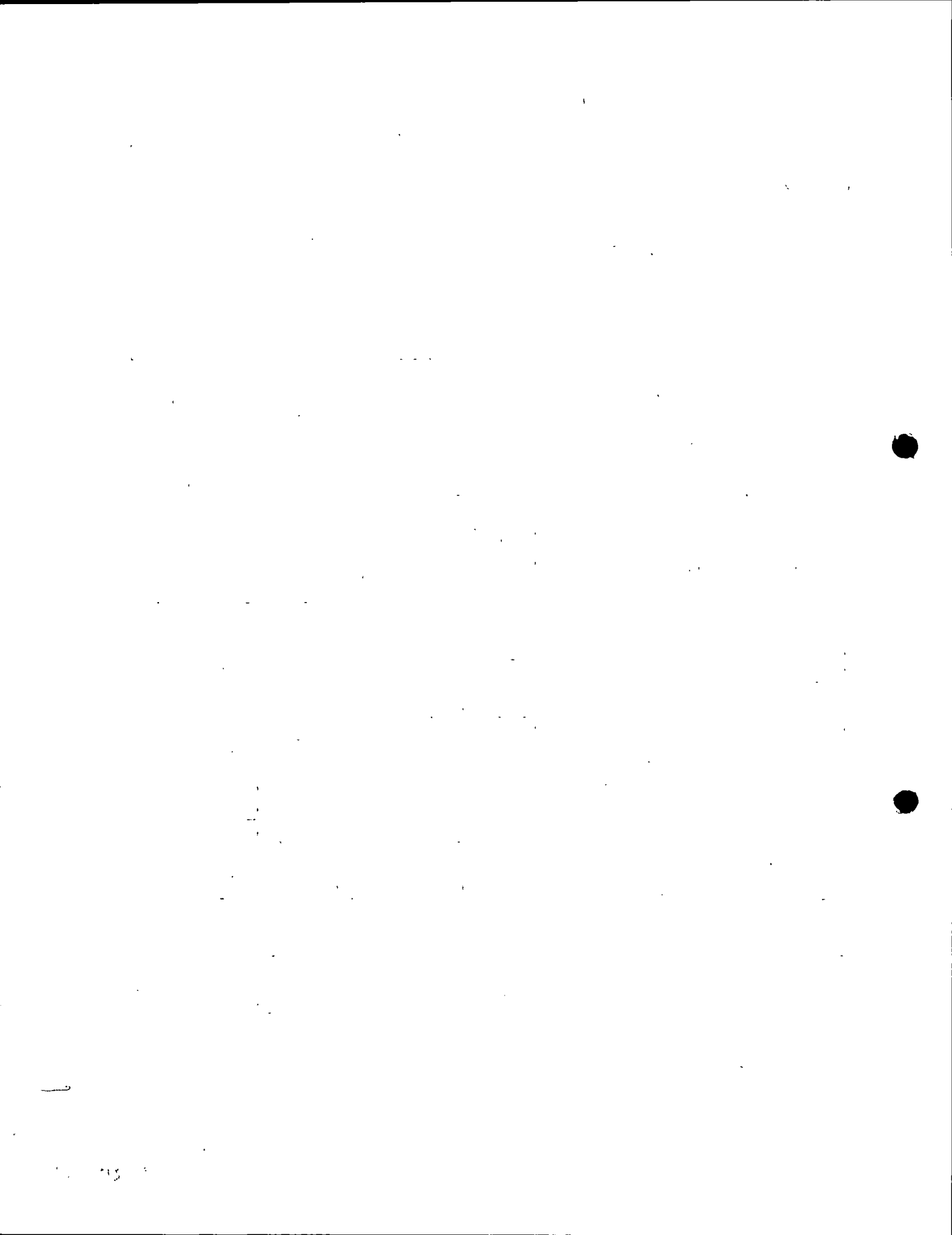

N°	MANTTO. PREVENTIVO 2 Por 10,000 km. Recorridos	REPUESTOS LUBRICANTES MATERIALES (A)	UNIDAD	CANTIDAD A UTILIZAR	MARCA	PRECIO (A) (CANTIDAD TOTAL)	PRECIO DE MANO DE OBRA (B)	PRECIO TOTAL (A+B)
1	Cambio de aceite que cumpla con las normas API CK-4 ó CJ-4 y filtro para aceite de motor.	\$5.95	cuarto	10	total	\$59.50	\$0.00	\$59.50
2	Limpieza y Calibración de bujías (vehículos gasolina)	N/A	N/A	N/A	N/A	N/A	N/A	N/A
3	Limpieza y Revisión de filtro de aire (si aplica)	\$0.00				\$0.00	\$0.00	\$0.00
4	Limpieza de filtro de combustible (si aplica) o drenado de trampa de agua (vehículos diesel)	\$0.00				\$0.00	\$0.00	\$0.00
5	Revisión, regulación y limpieza de frenos	\$0.00				\$0.00	\$0.00	\$0.00
6	Rotación de llantas	\$0.00				\$0.00	\$0.00	\$0.00
7	Lavado de motor	\$0.00				\$0.00	\$0.00	\$0.00
8	Revisión y ajuste de fajas	\$0.00				\$0.00	\$0.00	\$0.00
9	Revisión del sistema eléctrico y luces en general (incluye batería)	\$0.00				\$0.00	\$0.00	\$0.00
10	Revisión de suspensión y dirección	\$0.00				\$0.00	\$0.00	\$0.00
11	Revisión general de tuberías y mangueras	\$0.00				\$0.00	\$0.00	\$0.00
12	Ajustar RPM	\$0.00				\$0.00	\$0.00	\$0.00
TOTALES						\$59.50	\$0.00	\$59.50

N°	MANTTO. PREVENTIVO 3 Por 15,000 km. Recorridos	REPUESTOS LUBRICANTES MATERIALES (A)	UNIDAD	CANTIDAD A UTILIZAR	MARCA	PRECIO (A) (CANTIDAD TOTAL)	PRECIO DE MANO DE OBRA (B)	PRECIO TOTAL (A+B)
1	Cambio de aceite que cumpla con las normas API CK-4 ó CJ-4 y filtro para aceite de motor.	\$5.95	cuarto	10	total	\$59.50	\$0.00	\$59.50
2	Cambio de bujías	N/A	N/A	N/A	N/A	N/A	N/A	N/A
3	Cambio de filtro de aire	\$9.75	unidad	1	nipon	\$9.75	\$0.00	\$9.75
4	Cambio de filtro de combustible y drenado de trampa de agua (vehículos diesel)	\$6.75	unidad	1	onnuri	\$6.75	\$0.00	\$6.75
5	Cambio de platino y condensador (si aplica solo en vehículos gasolina)	N/A	N/A	N/A	N/A	N/A	N/A	N/A
6	Engrase General	\$0.00				\$0.00	\$0.00	\$0.00
7	Revisión, regulación y limpieza de frenos	\$0.00				\$0.00	\$0.00	\$0.00
8	Rotación de llantas	\$0.00				\$0.00	\$0.00	\$0.00
9	Lavado de motor	\$0.00				\$0.00	\$0.00	\$0.00
10	Revisión y ajuste de fajas	\$0.00				\$0.00	\$0.00	\$0.00
11	Revisión del sistema eléctrico y luces en general (incluye batería)	\$0.00				\$0.00	\$0.00	\$0.00
12	Revisión de suspensión y dirección	\$0.00				\$0.00	\$0.00	\$0.00
13	Revisión general de tuberías y mangueras	\$0.00				\$0.00	\$0.00	\$0.00
14	Ajustar RPM	\$0.00				\$0.00	\$0.00	\$0.00
15	Cambio de refrigerante.	\$3.75	galon	2	abro	\$7.50	\$0.00	\$7.50
16	Revisión de candelas incandescentes (vehículos diesel)	\$0.00				\$0.00	\$0.00	\$0.00
TOTALES						\$83.50	\$0.00	\$83.50



N°	MANTTO. PREVENTIVO 4 Por 20,000 km. Recorridos	REPUESTOS LUBRICANTES MATERIALES (A)	UNIDAD	CANTIDAD A UTILIZAR	MARCA	PRECIO (A) (CANTIDAD TOTAL)	PRECIO DE MANO DE OBRA (B)	PRECIO TOTAL (A+B)
1	Cambio de aceite que cumpla con las normas API CK-4 ó CJ-4 y filtro para aceite de motor.	\$5.95	cuarto	10	total	\$59.50	\$0.00	\$59.50
2	Limpieza y Calibración de bujías (vehículos gasolina)	N/A	N/A	N/A	N/A	N/A	N/A	N/A
3	Limpieza y Revisión de filtro de aire (si aplica)	\$0.00				\$0.00	\$0.00	\$0.00
4	Limpieza de filtro de combustible (si aplica) o drenado de trampa de agua (vehículos diesel)	\$0.00				\$0.00	\$0.00	\$0.00
5	Cambio de Pastillas de Frenos	\$45.00	unidad	1	kashima	\$45.00	\$0.00	\$45.00
6	Engrase de Baleros de bufas	\$5.25	libra	2	rally	\$10.50	\$14.00	\$24.50
7	Revisión, regulación y limpieza de frenos	\$0.00				\$0.00	\$0.00	\$0.00
8	Rotación de llantas	\$0.00				\$0.00	\$0.00	\$0.00
9	Lavado de motor	\$0.00				\$0.00	\$0.00	\$0.00
10	Revisión y ajuste de fajas	\$0.00				\$0.00	\$0.00	\$0.00
11	Revisión del sistema eléctrico y luces en general (incluye batería)	\$0.00				\$0.00	\$0.00	\$0.00
12	Revisión de suspensión y dirección	\$0.00				\$0.00	\$0.00	\$0.00
13	Revisión general de tuberías y mangueras	\$0.00				\$0.00	\$0.00	\$0.00
14	Ajustar RPM	\$0.00				\$0.00	\$0.00	\$0.00
15	Drenado y Cambio de solución de sistema de frenos y clutch	\$3.25	pinta	3	abro	\$9.75	\$0.00	\$9.75
16	Cambio de aceite de caja y corona	\$6.25	cuarto	5	rally	\$31.25	\$0.00	\$31.25
TOTALES						\$156.00	\$14.00	\$170.00



LICITACIÓN PÚBLICA N° LP-04/2018-CNR

GUÍA DE MANTENIMIENTO PREVENTIVO DE: 5,000 / 20,000 KILOMETROS RECORRIDOS

GRUPO 12 DIESEL

TIPO DE AUTOMOTOR:

MARCA:	TOYOTA	CLASE:	MICROBÚS	MOTOR:	2KD
CANTIDAD DE VEHICULOS	1	MODELO	KDH2221-LEMDY / HIACE		
PLACAS	N-18181				

Cor.	MANTTO. PREVENTIVO 1. Por 5,000 km. Recorridos	REPUESTOS LUBRICANTES MATERIALES (A)	UNIDAD	CANTIDAD A UTILIZAR	MARCA	PRECIO (A) (CANTIDAD TOTAL)	PRECIO DE MANO DE OBRA (B)	PRECIO TOTAL (A+B)
1	Cambio de aceite que cumpla con las normas API CK-4 ó CJ-4 y filtro para aceite de motor.	\$6.05	cuarto	8	total	\$48.40	\$0.00	\$48.40
2	Cambio de bujías (vehículos gasolina)	N/A	N/A	N/A	N/A	N/A	N/A	N/A
3	Cambio de filtro de aire	\$14.50	unidad	1	nipon	\$14.50	\$0.00	\$14.50
4	Cambio de filtro de combustible y drenado de trampa de agua (vehículos diesel)	\$6.75	unidad	1	onnuri	\$6.75	\$0.00	\$6.75
5	Cambio de platino y condensador (si aplica solo en vehículos gasolina)	N/A	N/A	N/A	N/A	N/A	N/A	N/A
6	Engrase General	\$0.00				\$0.00	\$0.00	\$0.00
7	Engrase de Baleros de bufas	\$5.25	libra	2	rally	\$10.50	\$14.00	\$24.50
8	Revisión, regulación y limpieza de frenos	\$0.00				\$0.00	\$0.00	\$0.00
9	Rotación de llantas	\$0.00				\$0.00	\$0.00	\$0.00
10	Lavado de motor	\$0.00				\$0.00	\$0.00	\$0.00
11	Revisión y ajuste de fajas	\$0.00				\$0.00	\$0.00	\$0.00
12	Revisión del sistema eléctrico y luces en general (incluye batería)	\$0.00				\$0.00	\$0.00	\$0.00
13	Revisión de suspensión y dirección	\$0.00				\$0.00	\$0.00	\$0.00
14	Revisión general de tuberías y mangueras	\$0.00				\$0.00	\$0.00	\$0.00
15	Ajustar RPM	\$0.00				\$0.00	\$0.00	\$0.00
16	Cambio de refrigerante.	\$3.75	galon	2	abro	\$7.50	\$0.00	\$7.50
17	Drenado y Cambio de solución de sistema de frenos y clutch	\$3.25	pinta	3	abro	\$9.75	\$0.00	\$9.75
18	Revisión de candelas incandescentes (vehículos diesel)	\$0.00				\$0.00	\$0.00	\$0.00
TOTALES						\$97.40	\$14.00	\$111.40



N°	MANTTO. PREVENTIVO 2 Por 10,000 km. Recorridos	REPUESTOS LUBRICANTES MATERIALES (A)	UNIDAD	CANTIDAD A UTILIZAR	MARCA	PRECIO (A) (CANTIDAD TOTAL)	PRECIO DE MANO DE OBRA (B)	PRECIO TOTAL (A+B)
1	Cambio de aceite que cumpla con las normas API CK-4 ó CJ-4 y filtro para aceite de motor.	\$6.05	cuarto	8	total	\$48.40	\$0.00	\$48.40
2	Limpieza y Calibración de bujías (vehículos gasolina)	N/A	N/A	N/A	N/A	N/A	N/A	N/A
3	Limpieza y Revisión de filtro de aire (si aplica)	\$0.00				\$0.00		\$0.00
4	Limpieza de filtro de combustible (si aplica) o drenado de trampa de agua (vehículos diesel)	\$0.00				\$0.00		\$0.00
5	Revisión, regulación y limpieza de frenos	\$0.00				\$0.00		\$0.00
6	Rotación de llantas	\$0.00				\$0.00		\$0.00
7	Lavado de motor	\$0.00				\$0.00		\$0.00
8	Revisión y ajuste de fajas	\$0.00				\$0.00		\$0.00
9	Revisión del sistema eléctrico y luces en general (incluye batería)	\$0.00				\$0.00		\$0.00
10	Revisión de suspensión y dirección	\$0.00				\$0.00		\$0.00
11	Revisión general de tuberías y mangueras	\$0.00				\$0.00		\$0.00
12	Ajustar RPM	\$0.00				\$0.00		\$0.00
TOTALES						\$48.40	\$0.00	\$48.40

N°	MANTTO. PREVENTIVO 3 Por 15,000 km. Recorridos	REPUESTOS LUBRICANTES MATERIALES (A)	UNIDAD	CANTIDAD A UTILIZAR	MARCA	PRECIO (A) (CANTIDAD TOTAL)	PRECIO DE MANO DE OBRA (B)	PRECIO TOTAL (A+B)
1	Cambio de aceite que cumpla con las normas API CK-4 ó CJ-4 y filtro para aceite de motor.	\$6.05	cuarto	8	total	\$48.40	\$0.00	\$48.40
2	Cambio de bujías	N/A	N/A	N/A	N/A	N/A	N/A	N/A
3	Cambio de filtro de aire	\$14.50	unidad	1	nipon	\$14.50	\$0.00	\$14.50
4	Cambio de filtro de combustible y drenado de trampa de agua (vehículos diesel)	\$6.75	unidad	1	onnuri	\$6.75	\$0.00	\$6.75
5	Cambio de platino y condensador (si aplica solo en vehículos gasolina)	N/A	N/A	N/A	N/A	N/A	N/A	N/A
6	Engrase General	\$0.00				\$0.00	\$0.00	\$0.00
7	Revisión, regulación y limpieza de frenos	\$0.00				\$0.00	\$0.00	\$0.00
8	Rotación de llantas	\$0.00				\$0.00	\$0.00	\$0.00
9	Lavado de motor	\$0.00				\$0.00	\$0.00	\$0.00
10	Revisión y ajuste de fajas	\$0.00				\$0.00	\$0.00	\$0.00
11	Revisión del sistema eléctrico y luces en general (incluye batería)	\$0.00				\$0.00	\$0.00	\$0.00
12	Revisión de suspensión y dirección	\$0.00				\$0.00	\$0.00	\$0.00
13	Revisión general de tuberías y mangueras	\$0.00				\$0.00	\$0.00	\$0.00
14	Ajustar RPM	\$0.00				\$0.00	\$0.00	\$0.00
15	Cambio de refrigerante.	\$3.75	galon	2	abro	\$7.50	\$0.00	\$7.50
16	Revisión de candelas incandescentes (vehículos diesel)	\$0.00				\$0.00	\$0.00	\$0.00
TOTALES						\$77.15	\$0.00	\$77.15



001697

N°	MANTTO. PREVENTIVO 4 Por 20,000 km. Recorridos	REPUESTOS LUBRICANTES MATERIALES (A)	UNIDAD	CANTIDAD A UTILIZAR	MARCA	PRECIO (A) (CANTIDAD TOTAL)	PRECIO DE MANO DE OBRA (B)	PRECIO TOTAL (A+B)
1	Cambio de aceite que cumpla con las normas API CK-4 ó CJ-4 y filtro para aceite de motor.	\$6.05	cuarto	8	total	\$48.40	\$0.00	\$48.40
2	Limpieza y Calibración de bujías (vehículos gasolina)	N/A	N/A	N/A	N/A	N/A	N/A	N/A
3	Limpieza y Revisión de filtro de aire (si aplica)	\$0.00				\$0.00	\$0.00	\$0.00
4	Limpieza de filtro de combustible (si aplica) o drenado de trampa de agua (vehículos diesel)	\$0.00				\$0.00	\$0.00	\$0.00
5	Cambio de Pastillas de Frenos	\$42.00	unidad	1	kashima	\$42.00	\$0.00	\$42.00
6	Engrase de Baleros de bufas	\$5.25	libra	2	rally	\$10.50	\$14.00	\$24.50
7	Revisión, regulación y limpieza de frenos	\$0.00				\$0.00	\$0.00	\$0.00
8	Rotación de llantas	\$0.00				\$0.00	\$0.00	\$0.00
9	Lavado de motor	\$0.00				\$0.00	\$0.00	\$0.00
10	Revisión y ajuste de fajas	\$0.00				\$0.00	\$0.00	\$0.00
11	Revisión del sistema eléctrico y luces en general (incluye batería)	\$0.00				\$0.00	\$0.00	\$0.00
12	Revisión de suspensión y dirección	\$0.00				\$0.00	\$0.00	\$0.00
13	Revisión general de tuberías y mangueras	\$0.00				\$0.00	\$0.00	\$0.00
14	Ajustar RPM	\$0.00				\$0.00	\$0.00	\$0.00
15	Drenado y Cambio de solución de sistema de frenos y clutch	\$3.25	pinta	3	abro	\$9.75	\$0.00	\$9.75
16	Cambio de aceite de caja y corona	\$6.25	cuarto	5	rally	\$31.25	\$0.00	\$31.25
TOTALES						\$141.90	\$14.00	\$155.90



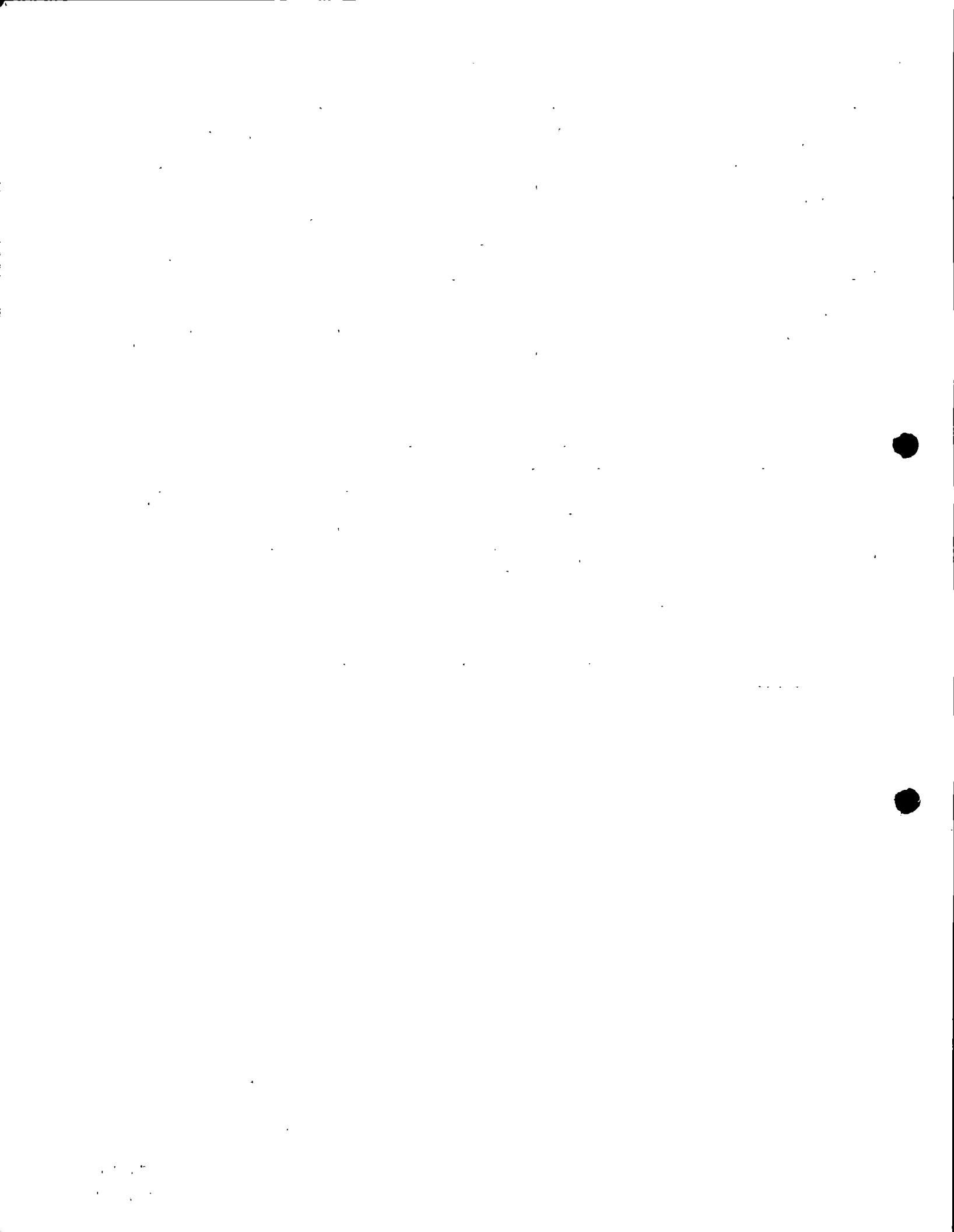

LICITACIÓN PÚBLICA N° LP-04/2018-CNR

GUÍA DE MANTENIMIENTO PREVENTIVO DE: 5,000 / 20,000 KILOMETROS RECORRIDOS

GRUPO 13 DIESEL

TIPO DE AUTOMOTOR:

MARCA:	VOLKSWAGEN	CLASE:	MICROBÚS	MOTOR:	EIT
CANTIDAD DE VEHICULOS	1	MODELO	PIA 9-150, TIPO TURISMO		
PLACAS		N-18030			

Cor.	MANTTO. PREVENTIVO 1: Por 5,000 km. Recorridos	REPUESTOS LUBRICANTES MATERIALES (A)	UNIDAD	CANTIDAD A UTILIZAR	MARCA	PRECIO (A) (CANTIDAD TOTAL)	PRECIO DE MANO DE OBRA (B)	PRECIO TOTAL (A+B)
1	Cambio de aceite que cumpla con las normas API CK-4 ó CJ-4 y filtro para aceite de motor.	\$9.75	cuarto	8	total	\$78.00	\$0.00	\$78.00
2	Cambio de bujias (vehículos gasolina)	N/A	N/A	N/A	N/A	N/A	N/A	N/A
3	Cambio de filtro de aire	\$48.50	unidad	1	nipon	\$48.50	\$0.00	\$48.50
4	Cambio de filtro de combustible y drenado de trampa de agua (vehículos diesel)	\$37.50	unidad	1	onnuri	\$37.50	\$0.00	\$37.50
5	Cambio de platino y condensador (si aplica solo en vehículos gasolina)	N/A	N/A	N/A	N/A	N/A	N/A	N/A
6	Engrase General	\$0.00				\$0.00	\$0.00	\$0.00
7	Engrase de Baleros de bufas	\$5.25	libra	2	rally	\$10.50	\$14.00	\$24.50
8	Revisión, regulación y limpieza de frenos	\$0.00				\$0.00	\$0.00	\$0.00
9	Rotación de llantas	\$0.00				\$0.00	\$0.00	\$0.00
10	Lavado de motor	\$0.00				\$0.00	\$0.00	\$0.00
11	Revisión y ajuste de fajas	\$0.00				\$0.00	\$0.00	\$0.00
12	Revisión del sistema eléctrico y luces en general (incluye batería)	\$0.00				\$0.00	\$0.00	\$0.00
13	Revisión de suspensión y dirección	\$0.00				\$0.00	\$0.00	\$0.00
14	Revisión general de tuberías y mangueras	\$0.00				\$0.00	\$0.00	\$0.00
15	Ajustar RPM	\$0.00				\$0.00	\$0.00	\$0.00
16	Cambio de refrigerante.	\$3.75	galon	2	abro	\$7.50	\$0.00	\$7.50
17	Drenado y Cambio de solución de sistema de frenos y clutch	\$4.75	pinta	3	abro	\$14.25	\$0.00	\$14.25
18	Revisión de candelas incandescentes (vehículos diesel)	\$0.00				\$0.00	\$0.00	\$0.00
TOTALES						\$196.25	\$14.00	\$210.25



N°	MANTTO. PREVENTIVO 2. Por 10,000 km. Recorridos	REPUESTOS LUBRICANTES MATERIALES (A)	UNIDAD	CANTIDAD A UTILIZAR	MARCA	PRECIO (A) (CANTIDAD TOTAL)	PRECIO DE MANO DE OBRA (B)	PRECIO TOTAL (A+B)
1	Cambio de aceite que cumpla con las normas API CK-4 ó CJ-4 y filtro para aceite de motor.	\$9.75	cuarto	8	total	\$78.00	\$0.00	\$78.00
2	Limpieza y Calibración de bujías (vehículos gasolina)	N/A	N/A	N/A	N/A	N/A	N/A	N/A
3	Limpieza y Revisión de filtro de aire (si aplica)	\$0.00				\$0.00	\$0.00	\$0.00
4	Limpieza de filtro de combustible (si aplica) o drenado de trampa de agua (vehículos diesel)	\$0.00				\$0.00	\$0.00	\$0.00
5	Revisión, regulación y limpieza de frenos	\$0.00				\$0.00	\$0.00	\$0.00
6	Rotación de llantas	\$0.00				\$0.00	\$0.00	\$0.00
7	Lavado de motor	\$0.00				\$0.00	\$0.00	\$0.00
8	Revisión y ajuste de fajas	\$0.00				\$0.00	\$0.00	\$0.00
9	Revisión del sistema eléctrico y luces en general (incluye batería)	\$0.00				\$0.00	\$0.00	\$0.00
10	Revisión de suspensión y dirección	\$0.00				\$0.00	\$0.00	\$0.00
11	Revisión general de tuberías y mangueras	\$0.00				\$0.00	\$0.00	\$0.00
12	Ajustar RPM	\$0.00				\$0.00	\$0.00	\$0.00
TOTALES						\$78.00	\$0.00	\$78.00

N°	MANTTO. PREVENTIVO 3. Por 15,000 km. Recorridos	REPUESTOS LUBRICANTES MATERIALES (A)	UNIDAD	CANTIDAD A UTILIZAR	MARCA	PRECIO (A) (CANTIDAD TOTAL)	PRECIO DE MANO DE OBRA (B)	PRECIO TOTAL (A+B)
1	Cambio de aceite que cumpla con las normas API CK-4 ó CJ-4 y filtro para aceite de motor.	\$9.75	cuarto	8	total	\$78.00	\$0.00	\$78.00
2	Cambio de bujías	N/A	N/A	N/A	N/A	N/A	N/A	N/A
3	Cambio de filtro de aire	\$48.50	unidad	1	nipon	\$48.50	\$0.00	\$48.50
4	Cambio de filtro de combustible y drenado de trampa de agua (vehículos diesel)	\$37.50	unidad	1	onnuri	\$37.50	\$0.00	\$37.50
5	Cambio de platino y condensador (si aplica solo en vehículos gasolina)	N/A	N/A	N/A	N/A	N/A	N/A	N/A
6	Engrase General	\$0.00				\$0.00	\$0.00	\$0.00
7	Revisión, regulación y limpieza de frenos	\$0.00				\$0.00	\$0.00	\$0.00
8	Rotación de llantas	\$0.00				\$0.00	\$0.00	\$0.00
9	Lavado de motor	\$0.00				\$0.00	\$0.00	\$0.00
10	Revisión y ajuste de fajas	\$0.00				\$0.00	\$0.00	\$0.00
11	Revisión del sistema eléctrico y luces en general (incluye batería)	\$0.00				\$0.00	\$0.00	\$0.00
12	Revisión de suspensión y dirección	\$0.00				\$0.00	\$0.00	\$0.00
13	Revisión general de tuberías y mangueras	\$0.00				\$0.00	\$0.00	\$0.00
14	Ajustar RPM	\$0.00				\$0.00	\$0.00	\$0.00
15	Cambio de refrigerante.	\$3.75	galon	2	abro	\$7.50	\$0.00	\$7.50
16	Revisión de candelas incandescentes (vehículos diesel)	\$0.00				\$0.00	\$0.00	\$0.00
TOTALES						\$171.50	\$0.00	\$171.50



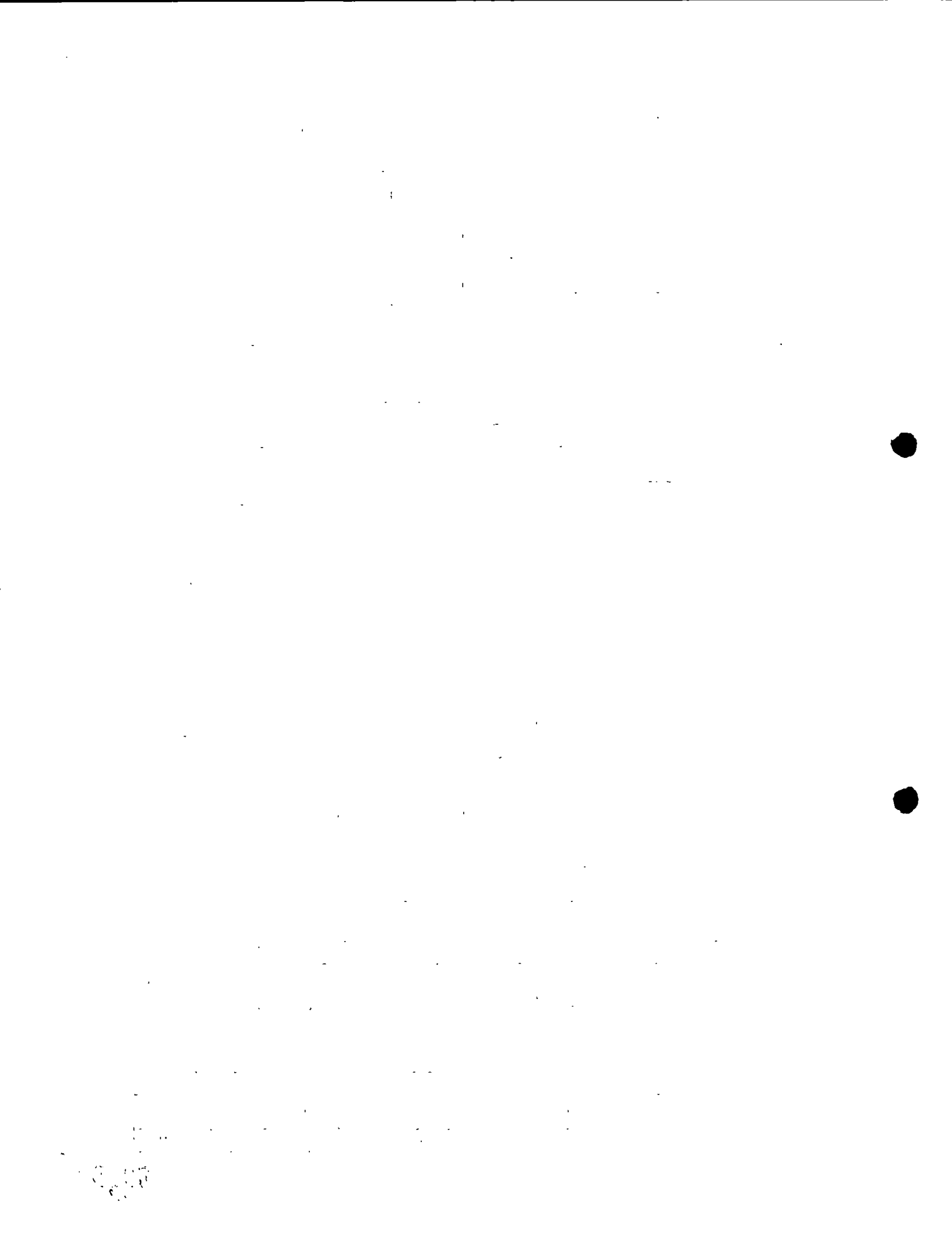

Nº	MANTTO. PREVENTIVO 4 Por 20,000 km. Recorridos	REPUESTOS LUBRICANTES MATERIALES (A)	UNIDAD	CANTIDAD A UTILIZAR	MARCA	PRECIO (A) (CANTIDAD TOTAL)	PRECIO DE MANO DE OBRA (B)	PRECIO TOTAL (A+B)
1	Cambio de aceite que cumpla con las normas API CK-4 ó CI-4 y filtro para aceite de motor.	\$9.75	cuarto	8	total	\$78.00	\$0.00	\$78.00
2	Limpieza y Calibración de bujías (vehículos gasolina)	N/A	N/A	N/A	N/A	N/A	N/A	N/A
3	Limpieza y Revisión de filtro de aire (si aplica)	\$0.00				\$0.00	\$0.00	\$0.00
4	Limpieza de filtro de combustible (si aplica) o drenado de trampa de agua (vehículos diesel)	\$0.00				\$0.00	\$0.00	\$0.00
5	Cambio de Pastillas de Frenos	\$68.00	unidad	1	kashima	\$68.00	\$0.00	\$68.00
6	Engrase de Baleros de bufas	\$5.25	libra	2	rally	\$10.50	\$14.00	\$24.50
7	Revisión, regulación y limpieza de frenos	\$0.00				\$0.00	\$0.00	\$0.00
8	Rotación de llantas	\$0.00				\$0.00	\$0.00	\$0.00
9	Lavado de motor	\$0.00				\$0.00	\$0.00	\$0.00
10	Revisión y ajuste de fajas	\$0.00				\$0.00	\$0.00	\$0.00
11	Revisión del sistema eléctrico y luces en general (incluye batería)	\$0.00				\$0.00	\$0.00	\$0.00
12	Revisión de suspensión y dirección	\$0.00				\$0.00	\$0.00	\$0.00
13	Revisión general de tuberías y mangueras	\$0.00				\$0.00	\$0.00	\$0.00
14	Ajustar RPM	\$0.00				\$0.00	\$0.00	\$0.00
15	Drenado y Cambio de solución de sistema de frenos y clutch	\$4.75	pinta	3	abro	\$14.25	\$0.00	\$14.25
16	Cambio de aceite de caja y corona	\$8.25	cuarto	5	rally	\$41.25	\$0.00	\$41.25
TOTALES						\$212.00	\$14.00	\$226.00



LICITACIÓN PÚBLICA N° LP-04/2018-CNR

GUÍA DE MANTENIMIENTO PREVENTIVO DE: 5,000 / 20,000 KILOMETROS RECORRIDOS

GRUPO 14 DIESEL

TIPO DE AUTOMOTOR:

MARCA:	TOYOTA	CLASE:	PICK-UP	MOTOR:	2KD
CANTIDAD DE VEHICULOS	14	MODELO	N25L-HRMDH, DOBLE CABINA 4		
PLACAS	N-9406,N-3016,N-9420,N-3047,N-10230,N-9414,N-10714,N-10526,N-9416,N-3030,N-10920,N-10591,N-9957,N-9415				

Cor.	MANTTO. PREVENTIVO 1 Por 5,000 km. Recorridos	REPUESTOS LUBRICANTES MATERIALES (A)	UNIDAD	CANTIDAD A UTILIZAR	MARCA	PRECIO (A) (CANTIDAD TOTAL)	PRECIO DE MANO DE OBRA (B)	PRECIO TOTAL (A+B)
1	Cambio de aceite que cumpla con las normas API CK-4 ó CI-4 y filtro para aceite de motor.	\$6.05	cuarto	8	total	\$48.40	\$0.00	\$48.40
2	Cambio de bujías (vehículos gasolina)	N/A	N/A	N/A	N/A	N/A	N/A	N/A
3	Cambio de filtro de aire	\$14.50	unidad	1	nipon	\$14.50	\$0.00	\$14.50
4	Cambio de filtro de combustible y drenado de trampa de agua (vehículos diesel)	\$6.75	unidad	1	onnuri	\$6.75	\$0.00	\$6.75
5	Cambio de platino y condensador (si aplica solo en vehículos gasolina)	N/A	N/A	N/A	N/A	N/A	N/A	N/A
6	Engrase General	\$0.00				\$0.00	\$0.00	\$0.00
7	Engrase de Baleros de bufas	\$5.25	libra	2	rally	\$10.50	\$14.00	\$24.50
8	Revisión, regulación y limpieza de frenos	\$0.00				\$0.00	\$0.00	\$0.00
9	Rotación de llantas	\$0.00				\$0.00	\$0.00	\$0.00
10	Lavado de motor	\$0.00				\$0.00	\$0.00	\$0.00
11	Revisión y ajuste de fajas	\$0.00				\$0.00	\$0.00	\$0.00
12	Revisión del sistema eléctrico y luces en general (incluye batería)	\$0.00				\$0.00	\$0.00	\$0.00
13	Revisión de suspensión y dirección	\$0.00				\$0.00	\$0.00	\$0.00
14	Revisión general de tuberías y mangueras	\$0.00				\$0.00	\$0.00	\$0.00
15	Ajustar RPM	\$0.00				\$0.00	\$0.00	\$0.00
16	Cambio de refrigerante.	\$3.75	galon	2	abro	\$7.50	\$0.00	\$7.50
17	Drenado y Cambio de solución de sistema de frenos y clutch	\$3.25	pinta	3	abro	\$9.75	\$0.00	\$9.75
18	Revisión de candelas incandescentes (vehículos diesel)	\$0.00				\$0.00	\$0.00	\$0.00
TOTALES						\$97.40	\$14.00	\$111.40



Faint, illegible text scattered across the page, possibly bleed-through from the reverse side. Some faint characters are visible, such as "10" and "11" in the lower-left quadrant.



N°	MANTTO. PREVENTIVO 2: Por 10,000 km. Recorridos	REPUESTOS LUBRICANTES MATERIALES (A)	UNIDAD	CANTIDAD A UTILIZAR	MARCA	PRECIO (A) (CANTIDAD TOTAL)	PRECIO DE MANO DE OBRA (B)	PRECIO TOTAL (A+B)
1	Cambio de aceite que cumpla con las normas API CK-4 ó CJ-4 y filtro para aceite de motor.	\$6.05	cuarto	8	total	\$48.40	\$0.00	\$48.40
2	Limpieza y Calibración de bujías (vehículos gasolina)	N/A	N/A	N/A	N/A	N/A	N/A	N/A
3	Limpieza y Revisión de filtro de aire (si aplica)	\$0.00				\$0.00	\$0.00	\$0.00
4	Limpieza de filtro de combustible (si aplica) o drenado de trampa de agua (vehículos diesel)	\$0.00				\$0.00	\$0.00	\$0.00
5	Revisión, regulación y limpieza de frenos	\$0.00				\$0.00	\$0.00	\$0.00
6	Rotación de llantas	\$0.00				\$0.00	\$0.00	\$0.00
7	Lavado de motor	\$0.00				\$0.00	\$0.00	\$0.00
8	Revisión y ajuste de fajas	\$0.00				\$0.00	\$0.00	\$0.00
9	Revisión del sistema eléctrico y luces en general (incluye batería)	\$0.00				\$0.00	\$0.00	\$0.00
10	Revisión de suspensión y dirección	\$0.00				\$0.00	\$0.00	\$0.00
11	Revisión general de tuberías y mangueras	\$0.00				\$0.00	\$0.00	\$0.00
12	Ajustar RPM	\$0.00				\$0.00	\$0.00	\$0.00
TOTALES						\$48.40	\$0.00	\$48.40

N°	MANTTO. PREVENTIVO 3: Por 15,000 km. Recorridos	REPUESTOS LUBRICANTES MATERIALES (A)	UNIDAD	CANTIDAD A UTILIZAR	MARCA	PRECIO (A) (CANTIDAD TOTAL)	PRECIO DE MANO DE OBRA (B)	PRECIO TOTAL (A+B)
1	Cambio de aceite que cumpla con las normas API CK-4 ó CJ-4 y filtro para aceite de motor.	\$6.05	cuarto	8	total	\$48.40	\$0.00	\$48.40
2	Cambio de bujías	N/A	N/A	N/A	N/A	N/A	N/A	N/A
3	Cambio de filtro de aire	\$14.50	unidad	1	ni pon	\$14.50	\$0.00	\$14.50
4	Cambio de filtro de combustible y drenado de trampa de agua (vehículos diesel)	\$6.75	unidad	1	onnuri	\$6.75	\$0.00	\$6.75
5	Cambio de platino y condensador (si aplica solo en vehículos gasolina)	N/A	N/A	N/A	N/A	N/A	N/A	N/A
6	Engrase General	\$0.00				\$0.00	\$0.00	\$0.00
7	Revisión, regulación y limpieza de frenos	\$0.00				\$0.00	\$0.00	\$0.00
8	Rotación de llantas	\$0.00				\$0.00	\$0.00	\$0.00
9	Lavado de motor	\$0.00				\$0.00	\$0.00	\$0.00
10	Revisión y ajuste de fajas	\$0.00				\$0.00	\$0.00	\$0.00
11	Revisión del sistema eléctrico y luces en general (incluye batería)	\$0.00				\$0.00	\$0.00	\$0.00
12	Revisión de suspensión y dirección	\$0.00				\$0.00	\$0.00	\$0.00
13	Revisión general de tuberías y mangueras	\$0.00				\$0.00	\$0.00	\$0.00
14	Ajustar RPM	\$0.00				\$0.00	\$0.00	\$0.00
15	Cambio de refrigerante.	\$3.75	galon	2	abro	\$7.50	\$0.00	\$7.50
16	Revisión de candelas incandescentes (vehículos diesel)	\$0.00				\$0.00	\$0.00	\$0.00
TOTALES						\$77.15	\$0.00	\$77.15



N°	MANTTO. PREVENTIVO 4. Por 20,000 km. Recorridos	REPUESTOS LUBRICANTES MATERIALES (A)	UNIDAD	CANTIDAD A UTILIZAR	MARCA	PRECIO (A) (CANTIDAD TOTAL)	PRECIO DE MANO DE OBRA (B)	PRECIO TOTAL (A+B)
1	Cambio de aceite que cumpla con las normas API CK-4 ó CI-4 y filtro para aceite de motor.	\$6.05	cuarto	8	total	\$48.40	\$0.00	\$48.40
2	Limpieza y Calibración de bujías (vehículos gasolina)	N/A	N/A	N/A	N/A	N/A	N/A	N/A
3	Limpieza y Revisión de filtro de aire (si aplica)	\$0.00				\$0.00	\$0.00	\$0.00
4	Limpieza de filtro de combustible (si aplica) o drenado de trampa de agua (vehículos diesel)	\$0.00				\$0.00	\$0.00	\$0.00
5	Cambio de Pastillas de Frenos	\$42.00	unidad	1	kashima	\$42.00	\$0.00	\$42.00
6	Engrase de Baleros de bufas	\$5.25	libra	2	rally	\$10.50	\$14.00	\$24.50
7	Revisión, regulación y limpieza de frenos	\$0.00				\$0.00	\$0.00	\$0.00
8	Rotación de llantas	\$0.00				\$0.00	\$0.00	\$0.00
9	Lavado de motor	\$0.00				\$0.00	\$0.00	\$0.00
10	Revisión y ajuste de fajas	\$0.00				\$0.00	\$0.00	\$0.00
11	Revisión del sistema eléctrico y luces en general (incluye batería)	\$0.00				\$0.00	\$0.00	\$0.00
12	Revisión de suspensión y dirección	\$0.00				\$0.00	\$0.00	\$0.00
13	Revisión general de tuberías y mangueras	\$0.00				\$0.00	\$0.00	\$0.00
14	Ajustar RPM	\$0.00				\$0.00	\$0.00	\$0.00
15	Drenado y Cambio de solución de sistema de frenos y clutch	\$3.25	pinta	3	abro	\$9.75	\$0.00	\$9.75
16	Cambio de aceite de caja y corona	\$6.25	cuarto	5	rally	\$31.25	\$0.00	\$31.25
TOTALES						\$141.90	\$14.00	\$155.90



LICITACIÓN PÚBLICA N° LP-04/2018-CNR

GUÍA DE MANTENIMIENTO PREVENTIVO DE: 5,000 / 20,000 KILOMETROS RECORRIDOS

GRUPO 15 DIESEL

TIPO DE AUTOMOTOR:

MARCA:	TOYOTA	CLASE:	MICROBÚS	MOTOR:	2KD
CANTIDAD DE VEHICULOS	6	MODELO	KDH202L, HIACE		
PLACAS	N-9323,N-3085,N-9331,N-9403,N-9328,N-9213				

Cor.	MANTTO. PREVENTIVO 1° Por 5,000 km. Recorridos	REPUESTOS LUBRICANTES MATERIALES (A)	UNIDAD	CANTIDAD A UTILIZAR	MARCA	PRECIO (A) (CANTIDAD TOTAL)	PRECIO DE MANO DE OBRA (B)	PRECIO TOTAL (A+B)
1	Cambio de aceite que cumpla con las normas API CK-4 ó CJ-4 y filtro para aceite de motor.	\$6.05	cuarto	8	total	\$ 48.40	\$ -	\$ 48.40
2	Cambio de bujías (vehículos gasolina)	N/A	N/A	N/A	N/A	N/A	N/A	N/A
3	Cambio de filtro de aire	\$14.50	unidad	1	nipon	\$ 14.50	\$ -	\$ 14.50
4	Cambio de filtro de combustible y drenado de trampa de agua (vehículos diesel)	\$6.75	unidad	1	onnuri	\$ 6.75	\$ -	\$ 6.75
5	Cambio de platino y condensador (si aplica solo en vehículos gasolina)	N/A	N/A	N/A	N/A	N/A	N/A	N/A
6	Engrase General	\$0.00				\$ -	\$ -	\$ -
7	Engrase de Baleros de bufas	\$5.25	libra	2	rally	\$ 10.50	\$ 14.00	\$ 24.50
8	Revisión, regulación y limpieza de frenos	\$0.00				\$ -	\$ -	\$ -
9	Rotación de llantas	\$0.00				\$ -	\$ -	\$ -
10	Lavado de motor	\$0.00				\$ -	\$ -	\$ -
11	Revisión y ajuste de fajas	\$0.00				\$ -	\$ -	\$ -
12	Revisión del sistema eléctrico y luces en general (incluye batería)	\$0.00				\$ -	\$ -	\$ -
13	Revisión de suspensión y dirección	\$0.00				\$ -	\$ -	\$ -
14	Revisión general de tuberías y mangueras	\$0.00				\$ -	\$ -	\$ -
15	Ajustar RPM	\$0.00				\$ -	\$ -	\$ -
16	Cambio de refrigerante.	\$3.75	galon	2	abro	\$ 7.50	\$ -	\$ 7.50
17	Drenado y Cambio de solución de sistema de frenos y clutch	\$3.25	pinta	3	abro	\$ 9.75	\$ -	\$ 9.75
18	Revisión de candelas incandescentes (vehículos diesel)	\$0.00		0		\$ -	\$ -	\$ -
TOTALES						\$ 97.40	\$ 14.00	\$ 111.40



N°	MANTTO. PREVENTIVO 2. Por 10,000 km. Recorridos	REPUESTOS LUBRICANTES MATERIALES (A)	UNIDAD	CANTIDAD A UTILIZAR	MARCA	PRECIO (A) (CANTIDAD TOTAL)	PRECIO DE MANO DE OBRA (B)	PRECIO TOTAL (A+B)
1	Cambio de aceite que cumpla con las normas API CK-4 ó CJ-4 y filtro para aceite de motor.	\$6.05	cuarto	8	total	\$48.40	\$0.00	\$48.40
2	Limpieza y Calibración de bujías (vehículos gasolina)	N/A	N/A	N/A	N/A	N/A	N/A	N/A
3	Limpieza y Revisión de filtro de aire (si aplica)	\$0.00				\$0.00	\$0.00	\$0.00
4	Limpieza de filtro de combustible (si aplica) o drenado de trampa de agua (vehículos diesel)	\$0.00				\$0.00	\$0.00	\$0.00
5	Revisión, regulación y limpieza de frenos	\$0.00				\$0.00	\$0.00	\$0.00
6	Rotación de llantas	\$0.00				\$0.00	\$0.00	\$0.00
7	Lavado de motor	\$0.00				\$0.00	\$0.00	\$0.00
8	Revisión y ajuste de fajas	\$0.00				\$0.00	\$0.00	\$0.00
9	Revisión del sistema eléctrico y luces en general (incluye batería)	\$0.00				\$0.00	\$0.00	\$0.00
10	Revisión de suspensión y dirección	\$0.00				\$0.00	\$0.00	\$0.00
11	Revisión general de tuberías y mangueras	\$0.00				\$0.00	\$0.00	\$0.00
12	Ajustar RPM	\$0.00				\$0.00	\$0.00	\$0.00
TOTALES						\$48.40	\$0.00	\$48.40

N°	MANTTO. PREVENTIVO 3. Por 15,000 km. Recorridos	REPUESTOS LUBRICANTES MATERIALES (A)	UNIDAD	CANTIDAD A UTILIZAR	MARCA	PRECIO (A) (CANTIDAD TOTAL)	PRECIO DE MANO DE OBRA (B)	PRECIO TOTAL (A+B)
1	Cambio de aceite que cumpla con las normas API CK-4 ó CJ-4 y filtro para aceite de motor.	\$6.05	cuarto	8	total	\$48.40	\$0.00	\$48.40
2	Cambio de bujías	N/A	N/A	N/A	N/A	N/A	N/A	N/A
3	Cambio de filtro de aire	\$14.50	unidad	1	nipon	\$14.50	\$0.00	\$14.50
4	Cambio de filtro de combustible y drenado de trampa de agua (vehículos diesel)	\$6.75	unidad	1	onnuri	\$6.75	\$0.00	\$6.75
5	Cambio de platino y condensador (si aplica solo en vehículos gasolina)	N/A	N/A	N/A	N/A	N/A	N/A	N/A
6	Engrase General	\$0.00				\$0.00	\$0.00	\$0.00
7	Revisión, regulación y limpieza de frenos	\$0.00				\$0.00	\$0.00	\$0.00
8	Rotación de llantas	\$0.00				\$0.00	\$0.00	\$0.00
9	Lavado de motor	\$0.00				\$0.00	\$0.00	\$0.00
10	Revisión y ajuste de fajas	\$0.00				\$0.00	\$0.00	\$0.00
11	Revisión del sistema eléctrico y luces en general (incluye batería)	\$0.00				\$0.00	\$0.00	\$0.00
12	Revisión de suspensión y dirección	\$0.00				\$0.00	\$0.00	\$0.00
13	Revisión general de tuberías y mangueras	\$0.00				\$0.00	\$0.00	\$0.00
14	Ajustar RPM	\$0.00				\$0.00	\$0.00	\$0.00
15	Cambio de refrigerante.	\$3.75	galon	2	abro	\$7.50	\$0.00	\$7.50
16	Revisión de candelas incandescentes (vehículos diesel)	\$0.00				\$0.00	\$0.00	\$0.00
TOTALES						\$ 77.15	\$ -	\$ 77.15



N°	MANTTO. PREVENTIVO 4. Por 20,000 km. Recorridos	REPUESTOS LUBRICANTES MATERIALES (A)	UNIDAD	CANTIDAD A UTILIZAR	MARCA	PRECIO (A) (CANTIDAD TOTAL)	PRECIO DE MANO DE OBRA (B)	PRECIO TOTAL (A+B)
1	Cambio de aceite que cumpla con las normas API CK-4 ó CI-4 y filtro para aceite de motor.	\$6.05	cuarto	8	total	\$48.40	\$0.00	\$48.40
2	Limpieza y Calibración de bujías (vehículos gasolina)	N/A	N/A	N/A	N/A	N/A	N/A	N/A
3	Limpieza y Revisión de filtro de aire (si aplica)	\$0.00				\$0.00	\$0.00	\$0.00
4	Limpieza de filtro de combustible (si aplica) o drenado de trampa de agua (vehículos diesel)	\$0.00				\$0.00	\$0.00	\$0.00
5	Cambio de Pastillas de Frenos	\$42.00	unidad	1	kashima	\$42.00	\$0.00	\$42.00
6	Engrase de Baleros de bufas	\$5.25	libra	2	rally	\$10.50	\$14.00	\$24.50
7	Revisión, regulación y limpieza de frenos	\$0.00				\$0.00	\$0.00	\$0.00
8	Rotación de llantas	\$0.00				\$0.00	\$0.00	\$0.00
9	Lavado de motor	\$0.00				\$0.00	\$0.00	\$0.00
10	Revisión y ajuste de fajas	\$0.00				\$0.00	\$0.00	\$0.00
11	Revisión del sistema eléctrico y luces en general (incluye batería)	\$0.00				\$0.00	\$0.00	\$0.00
12	Revisión de suspensión y dirección	\$0.00				\$0.00	\$0.00	\$0.00
13	Revisión general de tuberías y mangueras	\$0.00				\$0.00	\$0.00	\$0.00
14	Ajustar RPM	\$0.00				\$0.00	\$0.00	\$0.00
15	Drenado y Cambio de solución de sistema de frenos y clutch	\$3.25	pinta	3	abro	\$9.75	\$0.00	\$9.75
16	Cambio de aceite de caja y corona	\$6.25	cuarto	5	rally	\$31.25	\$0.00	\$31.25
TOTALES						\$141.90	\$14.00	\$155.90



LICITACIÓN PÚBLICA N° LP-04/2018-CNR

GUÍA DE MANTENIMIENTO PREVENTIVO DE: 5,000 / 20,000 KILOMETROS RECORRIDOS

GRUPO 16 DIESEL

TIPO DE AUTOMOTOR:

MARCA:	MITSUBISHI	CLASE:	PICK-UP	MOTOR:	4M40
CANTIDAD DE VEHICULOS	10	MODELO	L200,DC,4X4		
PLACAS	N-5095,N-5096,N-5099,N-5101,N-5120,N-5133,N-5135,N-5136,N-5137,N-5139				

Cor.	MANTTO. PREVENTIVO 1. Por 5,000 km. Recorridos	REPUESTOS LUBRICANTES MATERIALES (A)	UNIDAD	CANTIDAD A UTILIZAR	MARCA	PRECIO (A) (CANTIDAD TOTAL)	PRECIO DE MANO DE OBRA (B)	PRECIO TOTAL (A+B)
1	Cambio de aceite que cumpla con las normas API CK-4 ó CI-4 y filtro para aceite de motor.	\$6.05	cuarto	8	total	\$48.40	\$0.00	\$48.40
2	Cambio de bujias (vehículos gasolina)	N/A	N/A	N/A	N/A	N/A	N/A	N/A
3	Cambio de filtro de aire	\$14.50	unidad	1	nipon	\$14.50	\$0.00	\$14.50
4	Cambio de filtro de combustible y drenado de trampa de agua (vehículos diesel)	\$6.75	unidad	1	onnuri	\$6.75	\$0.00	\$6.75
5	Cambio de platino y condensador (si aplica solo en vehículos gasolina)	N/A	N/A	N/A	N/A	N/A	N/A	N/A
6	Engrase General	\$0.00				\$0.00	\$0.00	\$0.00
7	Engrase de Baleros de bufas	\$5.25	libra	2	rally	\$10.50	\$14.00	\$24.50
8	Revisión, regulación y limpieza de frenos	\$0.00				\$0.00	\$0.00	\$0.00
9	Rotación de llantas	\$0.00				\$0.00	\$0.00	\$0.00
10	Lavado de motor	\$0.00				\$0.00	\$0.00	\$0.00
11	Revisión y ajuste de fajas	\$0.00				\$0.00	\$0.00	\$0.00
12	Revisión del sistema eléctrico y luces en general (incluye batería)	\$0.00				\$0.00	\$0.00	\$0.00
13	Revisión de suspensión y dirección	\$0.00				\$0.00	\$0.00	\$0.00
14	Revisión general de tuberías y mangueras	\$0.00				\$0.00	\$0.00	\$0.00
15	Ajustar RPM	\$0.00				\$0.00	\$0.00	\$0.00
16	Cambio de refrigerante.	\$3.75	galon	2	abro	\$7.50	\$0.00	\$7.50
17	Drenado y Cambio de solución de sistema de frenos y clutch	\$3.25	pinta	3	abro	\$9.75	\$0.00	\$9.75
18	Revisión de candelas incandescentes (vehículos diesel)	\$0.00				\$0.00	\$0.00	\$0.00
TOTALES						\$97.40	\$14.00	\$111.40



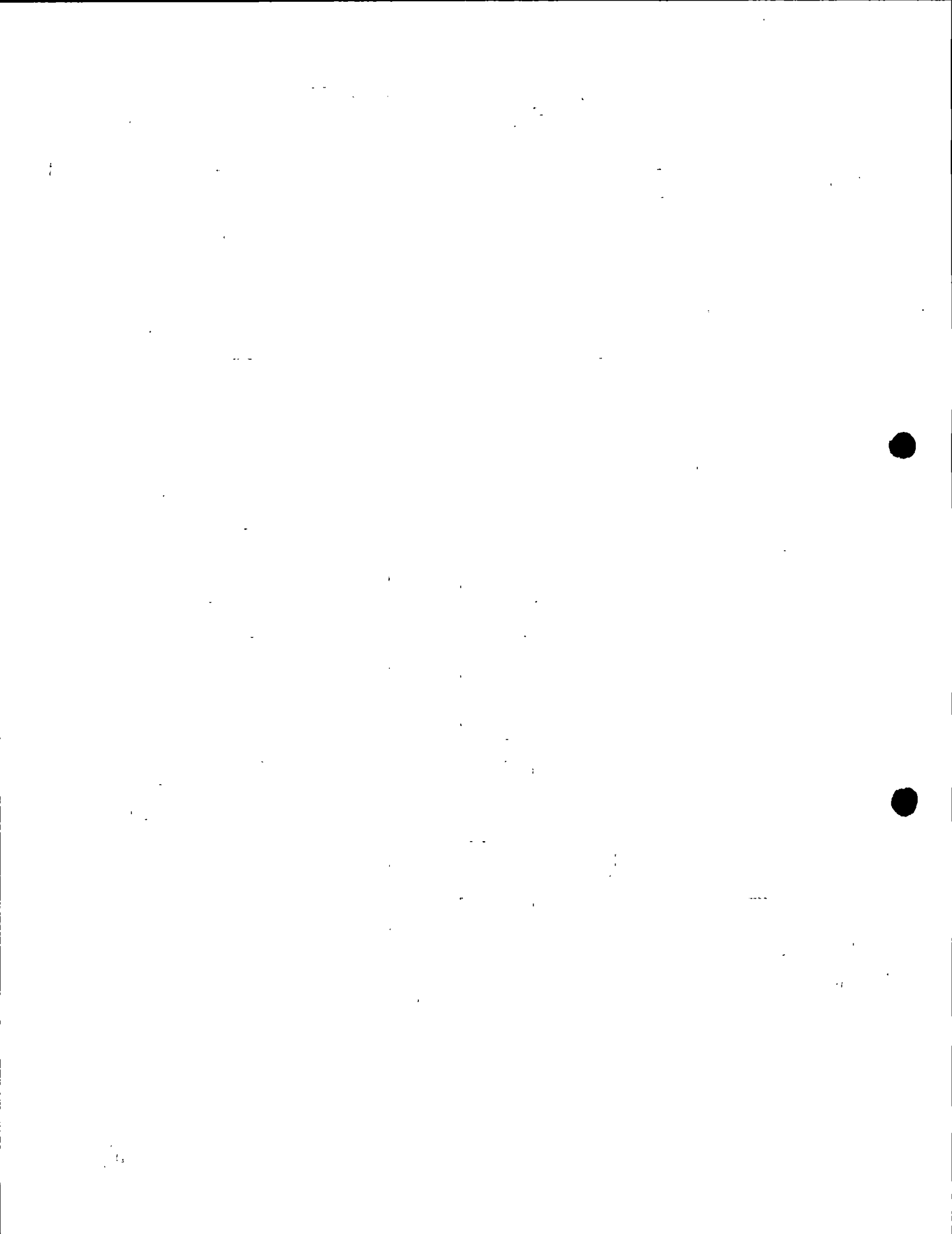

N°	MANTTO. PREVENTIVO 2 Por 10,000 km. Recorridos	REPUESTOS LUBRICANTES MATERIALES (A)	UNIDAD	CANTIDAD A UTILIZAR	MARCA	PRECIO (A) (CANTIDAD TOTAL)	PRECIO DE MANO DE OBRA (B)	PRECIO TOTAL (A+B)
1	Cambio de aceite que cumpla con las normas API CK-4 ó CJ-4 y filtro para aceite de motor.	\$6.05	cuarto	8	total	\$48.40	\$0.00	\$48.40
2	Limpieza y Calibración de bujías (vehículos gasolina)	N/A	N/A	N/A	N/A	N/A	N/A	N/A
3	Limpieza y Revisión de filtro de aire (si aplica)	\$0.00				\$0.00	\$0.00	\$0.00
4	Limpieza de filtro de combustible (si aplica) o drenado de trampa de agua (vehículos diesel)	\$0.00				\$0.00	\$0.00	\$0.00
5	Revisión, regulación y limpieza de frenos	\$0.00				\$0.00	\$0.00	\$0.00
6	Rotación de llantas	\$0.00				\$0.00	\$0.00	\$0.00
7	Lavado de motor	\$0.00				\$0.00	\$0.00	\$0.00
8	Revisión y ajuste de fajas	\$0.00				\$0.00	\$0.00	\$0.00
9	Revisión del sistema eléctrico y luces en general (incluye batería)	\$0.00				\$0.00	\$0.00	\$0.00
10	Revisión de suspensión y dirección	\$0.00				\$0.00	\$0.00	\$0.00
11	Revisión general de tuberías y mangueras	\$0.00				\$0.00	\$0.00	\$0.00
12	Ajustar RPM	\$0.00				\$0.00	\$0.00	\$0.00
TOTALES						\$48.40	\$0.00	\$48.40

N°	MANTTO. PREVENTIVO 3. Por 15,000 km. Recorridos	REPUESTOS LUBRICANTES MATERIALES (A)	UNIDAD	CANTIDAD A UTILIZAR	MARCA	PRECIO (A) (CANTIDAD TOTAL)	PRECIO DE MANO DE OBRA (B)	PRECIO TOTAL (A+B)
1	Cambio de aceite que cumpla con las normas API CK-4 ó CJ-4 y filtro para aceite de motor.	\$6.05	cuarto	8	total	\$48.40	\$0.00	\$48.40
2	Cambio de bujías	N/A	N/A	N/A	N/A	N/A	N/A	N/A
3	Cambio de filtro de aire	\$14.50	unidad	1	nipton	\$14.50	\$0.00	\$14.50
4	Cambio de filtro de combustible y drenado de trampa de agua (vehículos diesel)	\$6.75	unidad	1	onnuri	\$6.75	\$0.00	\$6.75
5	Cambio de platino y condensador (si aplica solo en vehículos gasolina)	N/A	N/A	N/A	N/A	N/A	N/A	N/A
6	Engrase General	\$0.00				\$0.00	\$0.00	\$0.00
7	Revisión, regulación y limpieza de frenos	\$0.00				\$0.00	\$0.00	\$0.00
8	Rotación de llantas	\$0.00				\$0.00	\$0.00	\$0.00
9	Lavado de motor	\$0.00				\$0.00	\$0.00	\$0.00
10	Revisión y ajuste de fajas	\$0.00				\$0.00	\$0.00	\$0.00
11	Revisión del sistema eléctrico y luces en general (incluye batería)	\$0.00				\$0.00	\$0.00	\$0.00
12	Revisión de suspensión y dirección	\$0.00				\$0.00	\$0.00	\$0.00
13	Revisión general de tuberías y mangueras	\$0.00				\$0.00	\$0.00	\$0.00
14	Ajustar RPM	\$0.00				\$0.00	\$0.00	\$0.00
15	Cambio de refrigerante.	\$3.75	galon	2	abro	\$7.50	\$0.00	\$7.50
16	Revisión de candelas incandescentes (vehículos diesel)	\$0.00				\$0.00	\$0.00	\$0.00
TOTALES						\$ 77.15	\$0.00	\$ 77.15



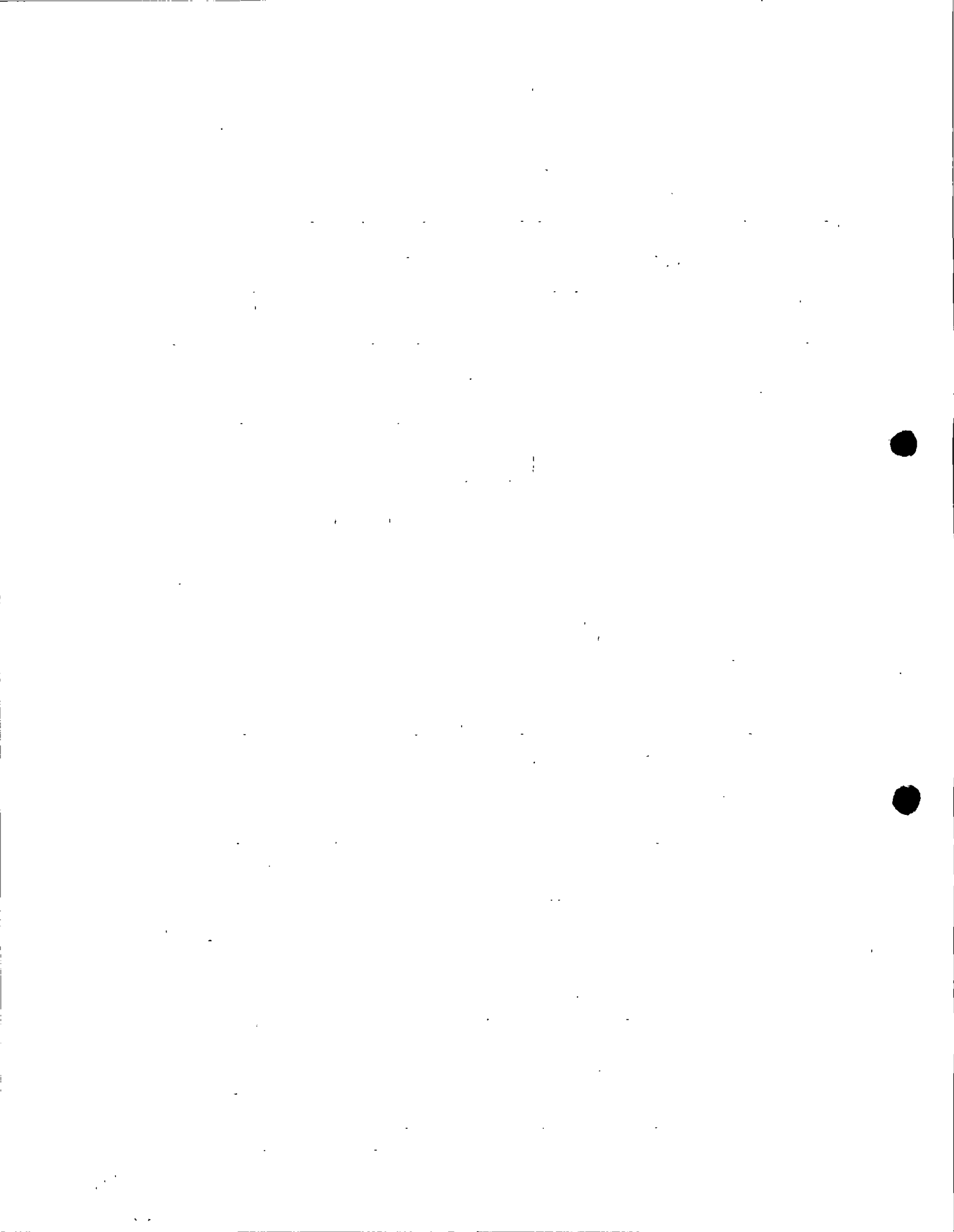

Nº	MANTTO. PREVENTIVO 4: Por 20,000 km. Recorridos	REPUESTOS LUBRICANTES MATERIALES (A)	UNIDAD	CANTIDAD A UTILIZAR	MARCA	PRECIO (A) (CANTIDAD TOTAL)	PRECIO DE MANO DE OBRA (B)	PRECIO TOTAL (A+B)
1	Cambio de aceite que cumpla con las normas API CK-4 ó CJ-4 y filtro para aceite de motor.	\$6.05	cuarto	8	total	\$48.40	\$0.00	\$48.40
2	Limpieza y Calibración de bujías (vehículos gasolina)	N/A	N/A	N/A	N/A	N/A	N/A	N/A
3	Limpieza y Revisión de filtro de aire (si aplica)	\$0.00				\$0.00	\$0.00	\$0.00
4	Limpieza de filtro de combustible (si aplica) o drenado de trampa de agua (vehículos diesel)	\$0.00				\$0.00	\$0.00	\$0.00
5	Cambio de Pastillas de Frenos	\$42.00	unidad	1	kashima	\$42.00	\$0.00	\$42.00
6	Engrase de Baleros de bufas	\$5.25	libra	2	rally	\$10.50	\$14.00	\$24.50
7	Revisión, regulación y limpieza de frenos	\$0.00				\$0.00	\$0.00	\$0.00
8	Rotación de llantas	\$0.00				\$0.00	\$0.00	\$0.00
9	Lavado de motor	\$0.00				\$0.00	\$0.00	\$0.00
10	Revisión y ajuste de fajas	\$0.00				\$0.00	\$0.00	\$0.00
11	Revisión del sistema eléctrico y luces en general (incluye batería)	\$0.00				\$0.00	\$0.00	\$0.00
12	Revisión de suspensión y dirección	\$0.00				\$0.00	\$0.00	\$0.00
13	Revisión general de tuberías y mangueras	\$0.00				\$0.00	\$0.00	\$0.00
14	Ajustar RPM	\$0.00				\$0.00	\$0.00	\$0.00
15	Drenado y Cambio de solución de sistema de frenos y clutch	\$3.25	pinta	3	abro	\$9.75	\$0.00	\$9.75
16	Cambio de aceite de caja y corona	\$6.25	cuarto	5	rally	\$31.25	\$0.00	\$31.25
TOTALES						\$141.90	\$14.00	\$155.90



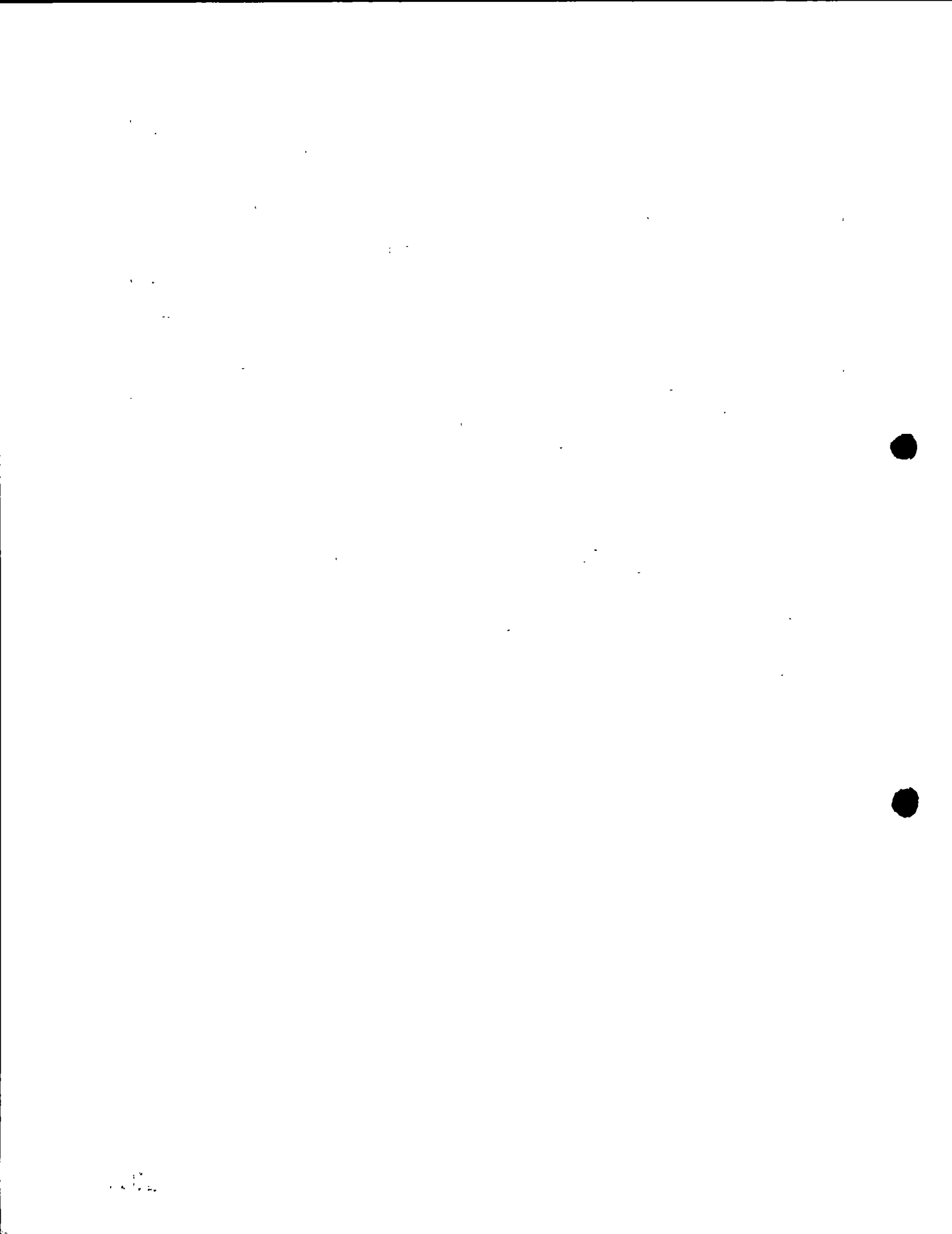

LICITACIÓN PÚBLICA N° LP-04/2018-CNR

GUÍA DE MANTENIMIENTO PREVENTIVO DE: 5,000 / 20,000 KILOMETROS RECORRIDOS

GRUPO 17 DIESEL

TIPO DE AUTOMOTOR:

MARCA:	mitsubishi	CLASE:	PICK-UP 4X4	MOTOR:	4D56
CANTIDAD DE VEHICULOS	5	MODELO	KB4TNINUZL, DOBLE CABINA, 4X4		
PLACAS					
N-3592,N-3562,N-3558,N-3536,N-3556					

Cor.	MANTTO. PREVENTIVO 1. Por 5,000 km. Recorridos	REPUESTOS LUBRICANTES MATERIALES (A)	UNIDAD	CANTIDAD A UTILIZAR	MARCA	PRECIO (A) (CANTIDAD TOTAL)	PRECIO DE MANO DE OBRA (B)	PRECIO TOTAL (A+B)
1	Cambio de aceite que cumpla con las normas API CK-4 ó CI-4 y filtro para aceite de motor.	\$6.05	cuarto	7	total	\$42.35	\$0.00	\$42.35
2	Cambio de bujías (vehículos gasolina)	N/A	N/A	N/A	N/A	N/A	N/A	N/A
3	Cambio de filtro de aire	\$12.25	unidad	1	nipon	\$12.25	\$0.00	\$12.25
4	Cambio de filtro de combustible y drenado de trampa de agua (vehículos diesel)	\$6.75	unidad	1	onnuri	\$6.75	\$0.00	\$6.75
5	Cambio de platino y condensador (si aplica solo en vehículos gasolina)	N/A	N/A	N/A	N/A	N/A	N/A	N/A
6	Engrase General	\$0.00				\$0.00	\$0.00	\$0.00
7	Engrase de Baleros de bufas	\$5.25	libra	2	rally	\$10.50	\$14.00	\$24.50
8	Revisión, regulación y limpieza de frenos	\$0.00				\$0.00	\$0.00	\$0.00
9	Rotación de llantas	\$0.00				\$0.00	\$0.00	\$0.00
10	Lavado de motor	\$0.00				\$0.00	\$0.00	\$0.00
11	Revisión y ajuste de fajas	\$0.00				\$0.00	\$0.00	\$0.00
12	Revisión del sistema eléctrico y luces en general (incluye batería)	\$0.00				\$0.00	\$0.00	\$0.00
13	Revisión de suspensión y dirección	\$0.00				\$0.00	\$0.00	\$0.00
14	Revisión general de tuberías y mangueras	\$0.00				\$0.00	\$0.00	\$0.00
15	Ajustar RPM	\$0.00				\$0.00	\$0.00	\$0.00
16	Cambio de refrigerante.	\$3.75	galon	2	abro	\$7.50	\$0.00	\$7.50
17	Drenado y Cambio de solución de sistema de frenos y clutch	\$3.25	pinta	3	abro	\$9.75	\$0.00	\$9.75
18	Revisión de candelas incandescentes (vehículos diesel)	\$0.00				\$0.00	\$0.00	\$0.00
TOTALES						\$89.10	\$14.00	\$103.10



N°	MANTTO. PREVENTIVO 2 Por 10,000 km. Recorridos	REPUESTOS LUBRICANTES MATERIALES (A)	UNIDAD	CANTIDAD A UTILIZAR	MARCA	PRECIO (A) (CANTIDAD TOTAL)	PRECIO DE MANO DE OBRA (B)	PRECIO TOTAL (A+B)
1	Cambio de aceite que cumpla con las normas API CK-4 ó CJ-4 y filtro para aceite de motor.	\$6.05	cuarto	7	total	\$42.35	\$0.00	\$42.35
2	Limpieza y Calibración de bujías (vehículos gasolina)	N/A	N/A	N/A	N/A	N/A	N/A	N/A
3	Limpieza y Revisión de filtro de aire (si aplica)	\$0.00				\$0.00	\$0.00	\$0.00
4	Limpieza de filtro de combustible (si aplica) o drenado de trampa de agua (vehículos diesel)	\$0.00				\$0.00	\$0.00	\$0.00
5	Revisión, regulación y limpieza de frenos	\$0.00				\$0.00	\$0.00	\$0.00
6	Rotación de llantas	\$0.00				\$0.00	\$0.00	\$0.00
7	Lavado de motor	\$0.00				\$0.00	\$0.00	\$0.00
8	Revisión y ajuste de fajas	\$0.00				\$0.00	\$0.00	\$0.00
9	Revisión del sistema eléctrico y luces en general (incluye batería)	\$0.00				\$0.00	\$0.00	\$0.00
10	Revisión de suspensión y dirección	\$0.00				\$0.00	\$0.00	\$0.00
11	Revisión general de tuberías y mangueras	\$0.00				\$0.00	\$0.00	\$0.00
12	Ajustar RPM	\$0.00				\$0.00	\$0.00	\$0.00
TOTALES						\$42.35	\$0.00	\$42.35

N°	MANTTO. PREVENTIVO 3 Por 15,000 km. Recorridos	REPUESTOS LUBRICANTES MATERIALES (A)	UNIDAD	CANTIDAD A UTILIZAR	MARCA	PRECIO (A) (CANTIDAD TOTAL)	PRECIO DE MANO DE OBRA (B)	PRECIO TOTAL (A+B)
1	Cambio de aceite que cumpla con las normas API CK-4 ó CJ-4 y filtro para aceite de motor.	\$6.05	cuarto	7	total	\$42.35	\$0.00	\$42.35
2	Cambio de bujías	N/A	N/A	N/A	N/A	N/A	N/A	N/A
3	Cambio de filtro de aire	\$12.25	unidad	1	nipon	\$12.25	\$0.00	\$12.25
4	Cambio de filtro de combustible y drenado de trampa de agua (vehículos diesel)	\$6.75	unidad	1	onnuri	\$6.75	\$0.00	\$6.75
5	Cambio de platino y condensador (si aplica solo en vehículos gasolina)	N/A	N/A	N/A	N/A	N/A	N/A	N/A
6	Engrase General	\$0.00				\$0.00	\$0.00	\$0.00
7	Revisión, regulación y limpieza de frenos	\$0.00				\$0.00	\$0.00	\$0.00
8	Rotación de llantas	\$0.00				\$0.00	\$0.00	\$0.00
9	Lavado de motor	\$0.00				\$0.00	\$0.00	\$0.00
10	Revisión y ajuste de fajas	\$0.00				\$0.00	\$0.00	\$0.00
11	Revisión del sistema eléctrico y luces en general (incluye batería)	\$0.00				\$0.00	\$0.00	\$0.00
12	Revisión de suspensión y dirección	\$0.00				\$0.00	\$0.00	\$0.00
13	Revisión general de tuberías y mangueras	\$0.00				\$0.00	\$0.00	\$0.00
14	Ajustar RPM	\$0.00				\$0.00	\$0.00	\$0.00
15	Cambio de refrigerante.	\$3.75	galon	2	abro	\$7.50	\$0.00	\$7.50
16	Revisión de candelas incandescentes (vehículos diesel)	\$0.00				\$0.00	\$0.00	\$0.00
TOTALES						\$68.85	\$0.00	\$68.85



N°	MANTTO: PREVENTIVO 4 Por 20,000 km. Recorridos	REPUESTOS LUBRICANTES MATERIALES (A)	UNIDAD	CANTIDAD A UTILIZAR	MARCA	PRECIO (A) (CANTIDAD TOTAL)	PRECIO DE MANO DE OBRA (B)	PRECIO TOTAL (A+B)
1	Cambio de aceite que cumpla con las normas API CK-4 ó CJ-4 y filtro para aceite de motor.	\$6.05	cuarto	7	total	\$42.35	\$0.00	\$42.35
2	Limpieza y Calibración de bujías (vehículos gasolina)	N/A	N/A	N/A	N/A	N/A	N/A	N/A
3	Limpieza y Revisión de filtro de aire (si aplica)	\$0.00				\$0.00	\$0.00	\$0.00
4	Limpieza de filtro de combustible (si aplica) o drenado de trampa de agua (vehículos diesel)	\$0.00				\$0.00	\$0.00	\$0.00
5	Cambio de Pastillas de Frenos	\$42.00	unidad	1	kashima	\$42.00	\$0.00	\$42.00
6	Engrase de Baleros de bufas	\$5.25	libra	2	rally	\$10.50	\$14.00	\$24.50
7	Revisión, regulación y limpieza de frenos	\$0.00				\$0.00	\$0.00	\$0.00
8	Rotación de llantas	\$0.00				\$0.00	\$0.00	\$0.00
9	Lavado de motor	\$0.00				\$0.00	\$0.00	\$0.00
10	Revisión y ajuste de fajas	\$0.00				\$0.00	\$0.00	\$0.00
11	Revisión del sistema eléctrico y luces en general (incluye batería)	\$0.00				\$0.00	\$0.00	\$0.00
12	Revisión de suspensión y dirección	\$0.00				\$0.00	\$0.00	\$0.00
13	Revisión general de tuberías y mangueras	\$0.00				\$0.00	\$0.00	\$0.00
14	Ajustar RPM	\$0.00				\$0.00	\$0.00	\$0.00
15	Drenado y Cambio de solución de sistema de frenos y clutch	\$3.25	pinta	3	abro	\$9.75	\$0.00	\$9.75
16	Cambio de aceite de caja y corona	\$6.25	cuarto	5	rally	\$31.25	\$0.00	\$31.25
TOTALES						\$ 135.85	\$ 14.00	\$ 149.85



LICITACIÓN PÚBLICA N° LP-04/2018-CNR

GUÍA DE MANTENIMIENTO PREVENTIVO DE: 5,000 / 20,000 KILOMETROS RECORRIDOS

GRUPO 18 DIESEL

TIPO DE AUTOMOTOR:

MARCA:	TOYOTA	CLASE:	PICK-UP	MOTOR:	2KD
CANTIDAD DE VEHICULOS	2	MODELO	HILUX		
PLACAS					
N-6758,N-6741					

Cor.	MANITO. PREVENTIVO 1 Por 5,000 km. Recorridos	REPUESTOS LUBRICANTES MATERIALES (A)	UNIDAD	CANTIDAD A UTILIZAR	MARCA	PRECIO (A) (CANTIDAD TOTAL)	PRECIO DE MANO DE OBRA (B)	PRECIO TOTAL (A+B)
1	Cambio de aceite que cumpla con las normas API CK-4 ó CJ-4 y filtro para aceite de motor.	\$6.05	cuarto	8	total	\$48.40	\$0.00	\$48.40
2	Cambio de bujías (vehículos gasolina)	N/A	N/A	N/A	N/A	N/A	N/A	N/A
3	Cambio de filtro de aire	\$14.50	unidad	1	nipon	\$14.50	\$0.00	\$14.50
4	Cambio de filtro de combustible y drenado de trampa de agua (vehículos diesel)	\$6.75	unidad	1	omurl	\$6.75	\$0.00	\$6.75
5	Cambio de platino y condensador (si aplica solo en vehículos gasolina)	N/A	N/A	N/A	N/A	N/A	N/A	N/A
6	Engrase General	\$0.00				\$0.00	\$0.00	\$0.00
7	Engrase de Baleros de bufas	\$5.25	libra	2	rally	\$10.50	\$14.00	\$24.50
8	Revisión, regulación y limpieza de frenos	\$0.00				\$0.00	\$0.00	\$0.00
9	Rotación de llantas	\$0.00				\$0.00	\$0.00	\$0.00
10	Lavado de motor	\$0.00				\$0.00	\$0.00	\$0.00
11	Revisión y ajuste de fajas	\$0.00				\$0.00	\$0.00	\$0.00
12	Revisión del sistema eléctrico y luces en general (incluye batería)	\$0.00				\$0.00	\$0.00	\$0.00
13	Revisión de suspensión y dirección	\$0.00				\$0.00	\$0.00	\$0.00
14	Revisión general de tuberías y mangueras	\$0.00				\$0.00	\$0.00	\$0.00
15	Ajustar RPM	\$0.00				\$0.00	\$0.00	\$0.00
16	Cambio de refrigerante.	\$3.75	galon	2	abro	\$7.50	\$0.00	\$7.50
17	Drenado y Cambio de solución de sistema de frenos y clutch	\$3.25	pinta	3	abro	\$9.75	\$0.00	\$9.75
18	Revisión de candelas incandescentes (vehículos diesel)	\$0.00				\$0.00	\$0.00	\$0.00
TOTALES						\$97.40	\$14.00	\$111.40



N°	MANTTO. PREVENTIVO 2 Por 10,000 km. Recorridos	REPUESTOS LUBRICANTES MATERIALES (A)	UNIDAD	CANTIDAD A UTILIZAR	MARCA	PRECIO (A) (CANTIDAD TOTAL)	PRECIO DE MANO DE OBRA (B)	PRECIO TOTAL (A+B)
1	Cambio de aceite que cumpla con las normas API CK-4 ó CJ-4 y filtro para aceite de motor.	\$6.05	cuarto	8	total	\$48.40	\$0.00	\$48.40
2	Limpieza y Calibración de bujías (vehículos gasolina)	N/A	N/A	N/A	N/A	N/A	N/A	N/A
3	Limpieza y Revisión de filtro de aire (si aplica)	\$0.00				\$0.00	\$0.00	\$0.00
4	Limpieza de filtro de combustible (si aplica) o drenado de trampa de agua (vehículos diesel)	\$0.00				\$0.00	\$0.00	\$0.00
5	Revisión, regulación y limpieza de frenos	\$0.00				\$0.00	\$0.00	\$0.00
6	Rotación de llantas	\$0.00				\$0.00	\$0.00	\$0.00
7	Lavado de motor	\$0.00				\$0.00	\$0.00	\$0.00
8	Revisión y ajuste de fajas	\$0.00				\$0.00	\$0.00	\$0.00
9	Revisión del sistema eléctrico y luces en general (incluye batería)	\$0.00				\$0.00	\$0.00	\$0.00
10	Revisión de suspensión y dirección	\$0.00				\$0.00	\$0.00	\$0.00
11	Revisión general de tuberías y mangueras	\$0.00				\$0.00	\$0.00	\$0.00
12	Ajustar RPM	\$0.00				\$0.00	\$0.00	\$0.00
TOTALES						\$48.40	\$0.00	\$48.40

N°	MANTTO. PREVENTIVO 3 Por 15,000 km. Recorridos	REPUESTOS LUBRICANTES MATERIALES (A)	UNIDAD	CANTIDAD A UTILIZAR	MARCA	PRECIO (A) (CANTIDAD TOTAL)	PRECIO DE MANO DE OBRA (B)	PRECIO TOTAL (A+B)
1	Cambio de aceite que cumpla con las normas API CK-4 ó CJ-4 y filtro para aceite de motor.	\$6.05	cuarto	8	total	\$48.40	\$0.00	\$48.40
2	Cambio de bujías	N/A	N/A	N/A	N/A	N/A	N/A	N/A
3	Cambio de filtro de aire	\$14.50	unidad	1	nipon	\$14.50	\$0.00	\$14.50
4	Cambio de filtro de combustible y drenado de trampa de agua (vehículos diesel)	\$6.75	unidad	1	onnuri	\$6.75	\$0.00	\$6.75
5	Cambio de platino y condensador (si aplica solo en vehículos gasolina)	N/A	N/A	N/A	N/A	N/A	N/A	N/A
6	Engrase General	\$0.00				\$0.00	\$0.00	\$0.00
7	Revisión, regulación y limpieza de frenos	\$0.00				\$0.00	\$0.00	\$0.00
8	Rotación de llantas	\$0.00				\$0.00	\$0.00	\$0.00
9	Lavado de motor	\$0.00				\$0.00	\$0.00	\$0.00
10	Revisión y ajuste de fajas	\$0.00				\$0.00	\$0.00	\$0.00
11	Revisión del sistema eléctrico y luces en general (incluye batería)	\$0.00				\$0.00	\$0.00	\$0.00
12	Revisión de suspensión y dirección	\$0.00				\$0.00	\$0.00	\$0.00
13	Revisión general de tuberías y mangueras	\$0.00				\$0.00	\$0.00	\$0.00
14	Ajustar RPM	\$0.00				\$0.00	\$0.00	\$0.00
15	Cambio de refrigerante.	\$3.75	galon	2	abro	\$7.50	\$0.00	\$7.50
16	Revisión de candelas incandescentes (vehículos diesel)	\$0.00				\$0.00	\$0.00	\$0.00
TOTALES						\$77.15	\$0.00	\$77.15



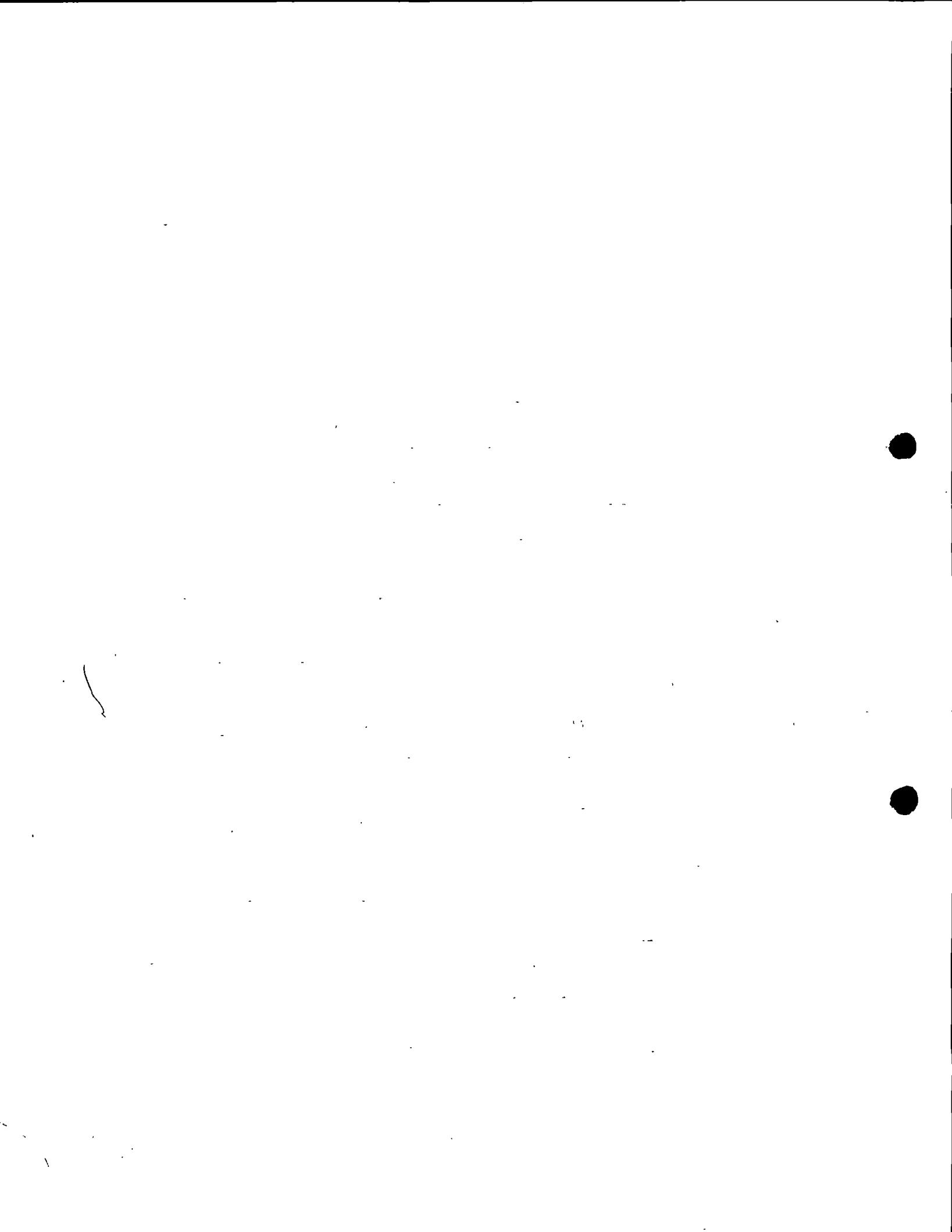

N°	MANTTO. PREVENTIVO 4. Por 20,000 km. Recorridos	REPUESTOS LUBRICANTES MATERIALES (A)	UNIDAD	CANTIDAD A UTILIZAR	MARCA	PRECIO (A) (CANTIDAD TOTAL)	PRECIO DE MANO DE OBRA (B)	PRECIO TOTAL (A+B)
1	Cambio de aceite que cumpla con las normas API CK-4 ó CJ-4 y filtro para aceite de motor.	\$6.05	cuarto	8	total	\$48.40	\$0.00	\$48.40
2	Limpieza y Calibración de bujías (vehículos gasolina)	N/A	N/A	N/A	N/A	N/A	N/A	N/A
3	Limpieza y Revisión de filtro de aire (si aplica)	\$0.00				\$0.00	\$0.00	\$0.00
4	Limpieza de filtro de combustible (si aplica) o drenado de trampa de agua (vehículos diesel)	\$0.00				\$0.00	\$0.00	\$0.00
5	Cambio de Pastillas de Frenos	\$42.00	unidad	1	kashima	\$42.00	\$0.00	\$42.00
6	Engrase de Baleros de bufas	\$5.25	libra	2	rally	\$10.50	\$14.00	\$24.50
7	Revisión, regulación y limpieza de frenos	\$0.00				\$0.00	\$0.00	\$0.00
8	Rotación de llantas	\$0.00				\$0.00	\$0.00	\$0.00
9	Lavado de motor	\$0.00				\$0.00	\$0.00	\$0.00
10	Revisión y ajuste de fajas	\$0.00				\$0.00	\$0.00	\$0.00
11	Revisión del sistema eléctrico y luces en general (incluye batería)	\$0.00				\$0.00	\$0.00	\$0.00
12	Revisión de suspensión y dirección	\$0.00				\$0.00	\$0.00	\$0.00
13	Revisión general de tuberías y mangueras	\$0.00				\$0.00	\$0.00	\$0.00
14	Ajustar RPM	\$0.00				\$0.00	\$0.00	\$0.00
15	Drenado y Cambio de solución de sistema de frenos y clutch	\$3.25	pinta	3	abro	\$9.75	\$0.00	\$9.75
16	Cambio de aceite de caja y corona	\$6.25	cuarto	5	rally	\$31.25	\$0.00	\$31.25
TOTALES						\$141.90	\$14.00	\$155.90

TOTAL COSTO DE MANTENIMIENTOS PREVENTIVOS DE VEHICULOS

\$51,017.70 \$4,334.00 \$55,351.70

COSTO GENERAL DE MANTENIMIENTOS PREVENTIVO DE VEHICULOS GASOLINA

\$9,005.75

COSTO GENERAL DE MANTENIMIENTOS PREVENTIVO DE VEHICULOS DIESEL

\$46,345.95

COSTO TOTAL POR MANTENIMIENTOS PREVENTIVO (DIESEL + GASOLINA)

\$55,351.70

COSTO TOTAL EN LETRAS: CINCUENTA Y CINCO MIL TRESCIENTOS UNO 70/100 DOLARES

Representante legal de la empresa



DIESEL DE EL SALVADOR S.A. DE C.V

