

MEMORANDO 93
Centro Regional La Libertad

Para: Licda. Erika Miranda
Oficial de Información y Respuesta

De: Ing. Ana Dolores Cuellar
Jefa Ad Honorem CR-LL

CC: Licda. Editha de Samayoa
Jefa Centro Regional La Libertad

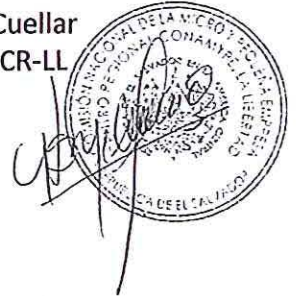

Asunto: Respuesta solicitud memorando OIR 87/2018

Fecha: 04/09/2018

Por este medio remito a usted, bitácoras de control de entrada y salida del vehículo asignado al Centro Regional La Libertad, de los meses de enero a julio de 2018, conforme a solicitud de información 87-2018.

Atentamente,



E. Cuellar
05/09/18
10:10

Constancia de Verificación de Vehículos a la Salida de **NAMYPE**

Fecha: 29/07/18

Conductor: Guillermo Angulo Agente: Jeremías Hurtado

- Llanta de Repuesto Tarjeta de Circulación Extintor Tapón Radiador.
- Cono o triángulo Tarjeta de Seguro Radio Llave "L" o "X"
- Cable de Baterías Tapón de Gasolina Mica o Jack Cable para Remolcar
- Tapón de Aceite Juego de Llaves Cricos Espejos laterales

Observaciones: Salida de: CONAMYPE Santa Tecla A San Juan Opico

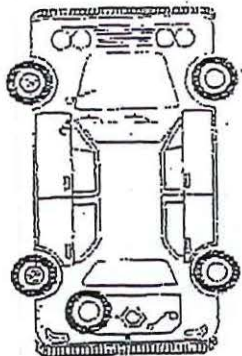

<input type="checkbox"/>	GOLPE
<input checked="" type="checkbox"/>	RAYON
<input type="checkbox"/>	FALTA
<input type="checkbox"/>	ROTO

Kms/ Salida 117495
Hora /Salida 05:55

<input checked="" type="checkbox"/>	DIESEL
<input type="checkbox"/>	GASOLINA



[Signature]
Firma del Conductor
Recibe

[Signature]
Firma del Agente
Verifica

Constancia de Verificación de Vehículos a la Entrada de **CONAMYPE**

Fecha: 29/07/2018

Conductor: Lic. Guillermo Angulo Agente: Ramón Rivera

- Llanta de Repuesto Tarjeta de Circulación Extintor Tapón Radiador.
- Cono o triángulo Tarjeta de Seguro Radio Llave "L" o "X"
- Cable de Baterías Tapón de Gasolina Mica o Jack Cable para Remolcar
- Tapón de Aceite Juego de Llaves Cricos Espejos laterales

Observaciones: Entró de San Juan Opico A CONAMYPE de Santa Tecla

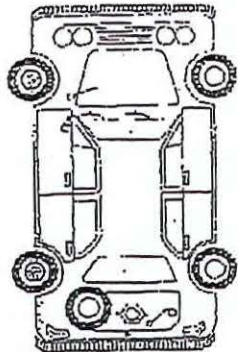

<input type="checkbox"/>	GOLPE
<input checked="" type="checkbox"/>	RAYON
<input type="checkbox"/>	FALTA
<input type="checkbox"/>	ROTO

Kms/ Entrada 117615
Hora /Entrada 16:00

<input checked="" type="checkbox"/>	DIESEL
<input type="checkbox"/>	GASOLINA



[Signature]
Firma del Conductor
Recibe

[Signature]
Firma del Agente
Verifica

Constancia de Verificación de Vehículos a la Salida de CONAMYPE

Fecha: 26/07/18

Conductor: Guillermo Aguilo Agente: Jeremias Hurtado

- Llanta de Repuesto Tarjeta de Circulación Extintor Tapón Radiador.
- Cono o triangulo Tarjeta de Seguro Radio Llave "L" o "X"
- Cable de Baterías Tapón de Gasolina Mica o Jack Cable para Remolcar
- Tapón de Aceite Juego de Llaves Cricos Espejos laterales

Observaciones: Salida de CONAMYPE Santa Tecla
Δ CTECO.

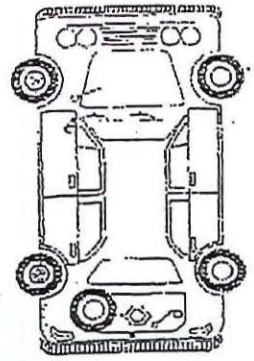

O	GOLPE
+	RAYON
F	FALTA
R	ROTO

Kms/ Salida 11440

Hora /Salida 11:30

<input checked="" type="checkbox"/>	DIESEL
<input type="checkbox"/>	GASOLINA



Firma del Conductor
Recibe

Firma del Agente
Verifica

Constancia de Verificación de Vehículos a la Entrada de CONAMYPE

Fecha: 26/07/18

Conductor: Guillermo Aguilo Agente: Jeremias Hurtado

- Llanta de Repuesto Tarjeta de Circulación Extintor Tapón Radiador.
- Cono o triangulo Tarjeta de Seguro Radio Llave "L" o "X"
- Cable de Baterías Tapón de Gasolina Mica o Jack Cable para Remolcar
- Tapón de Aceite Juego de Llaves Cricos Espejos laterales

Observaciones: Entrada de: CTECO Δ CONAMYPE
Santa Tecla.

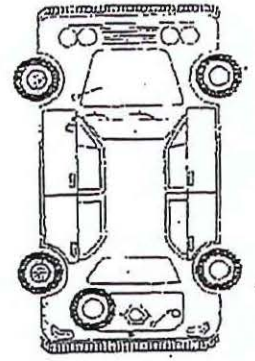

O	GOLPE
+	RAYON
F	FALTA
R	ROTO

Kms/ Entrada 11749.5

Hora /Entrada 15:34

<input checked="" type="checkbox"/>	DIESEL
<input type="checkbox"/>	GASOLINA



Firma del Conductor
Recibe

Firma del Agente
Verifica

Constancia de Verificación de Vehículos a la Salida de CONAMYPE

Fecha: 25/07/2018
 Conductor: Lic. Guillermo Angulo Agente: Roman Rivera

- | | | | |
|--|--|---|---|
| <input checked="" type="checkbox"/> Llanta de Repuesto | <input checked="" type="checkbox"/> Tarjeta de Circulación | <input checked="" type="checkbox"/> Extintor | <input checked="" type="checkbox"/> Tapón Radiador. |
| <input checked="" type="checkbox"/> Cono o triángulo | <input checked="" type="checkbox"/> Tarjeta de Seguro | <input checked="" type="checkbox"/> Radio | <input checked="" type="checkbox"/> Llave "L" o "X" |
| <input checked="" type="checkbox"/> Cable de Baterías | <input checked="" type="checkbox"/> Tapón de Gasolina | <input checked="" type="checkbox"/> Mica o Jack | <input checked="" type="checkbox"/> Cable para Remolcar |
| <input checked="" type="checkbox"/> Tapón de Aceite | <input checked="" type="checkbox"/> Juego de Llaves | <input checked="" type="checkbox"/> Cricos | <input checked="" type="checkbox"/> Espejos laterales |

Observaciones: Salio de CONAMYPE de Santa Tecla
para Edificio Gazallo
por la Tarde. Sanjuan Opico

N7-785

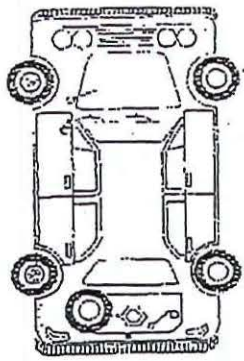

O	GOLPE
+	RAYON
F	FALTA
R	ROTO

Kms/ Salida 117350
 Hora /Salida 09:07

<input checked="" type="checkbox"/>	DIESEL
<input type="checkbox"/>	GASOLINA



[Signature]

Firma del Conductor
 Recibe

[Signature]

Firma del Agente
 Verifica

Constancia de Verificación de Vehículos a la Entrada de CONAMYPE

Fecha: 25/07/2018
 Conductor: Lic. Guillermo Angulo Agente: Roman Rivera

- | | | | |
|--|--|---|---|
| <input checked="" type="checkbox"/> Llanta de Repuesto | <input checked="" type="checkbox"/> Tarjeta de Circulación | <input checked="" type="checkbox"/> Extintor | <input checked="" type="checkbox"/> Tapón Radiador. |
| <input checked="" type="checkbox"/> Cono o triángulo | <input checked="" type="checkbox"/> Tarjeta de Seguro | <input checked="" type="checkbox"/> Radio | <input checked="" type="checkbox"/> Llave "L" o "X" |
| <input checked="" type="checkbox"/> Cable de Baterías | <input checked="" type="checkbox"/> Tapón de Gasolina | <input checked="" type="checkbox"/> Mica o Jack | <input checked="" type="checkbox"/> Cable para Remolcar |
| <input checked="" type="checkbox"/> Tapón de Aceite | <input checked="" type="checkbox"/> Juego de Llaves | <input checked="" type="checkbox"/> Cricos | <input checked="" type="checkbox"/> Espejos laterales |

Observaciones: Entró de Edificio Gazallo
y de Sanjuan Opico a CONAMYPE
de Santa Tecla.

O	GOLPE
+	RAYON
F	FALTA
R	ROTO

Kms/ Entrada 111440
 Hora /Entrada 16:30

<input checked="" type="checkbox"/>	DIESEL
<input type="checkbox"/>	GASOLINA



[Signature]

Firma del Conductor
 Recibe

[Signature]

Firma del Agente
 Verifica

Constancia de Verificación de Vehículos a la Salida de CONAMYPE

Fecha: 20/07/18

Conductor: Guillermo Angulo Agente: Jeremías Hurtado

- | | | | |
|--|--|---|---|
| <input checked="" type="checkbox"/> Llanta de Repuesto | <input checked="" type="checkbox"/> Tarjeta de Circulación | <input checked="" type="checkbox"/> Extintor | <input checked="" type="checkbox"/> Tapón Radiador. |
| <input checked="" type="checkbox"/> Cono o triángulo | <input checked="" type="checkbox"/> Tarjeta de Seguro | <input checked="" type="checkbox"/> Radio | <input checked="" type="checkbox"/> Llave "L" o "X" |
| <input type="checkbox"/> Cable de Baterías | <input checked="" type="checkbox"/> Tapón de Gasolina | <input checked="" type="checkbox"/> Mica o Jack | <input type="checkbox"/> Cable para Remolcar |
| <input type="checkbox"/> Tapón de Aceite | <input type="checkbox"/> Juego de Llaves | <input checked="" type="checkbox"/> Cricos | <input type="checkbox"/> Espejos laterales |

Observaciones: Salida de: CONAMYPE Santa Tecla A
San Juan Opico

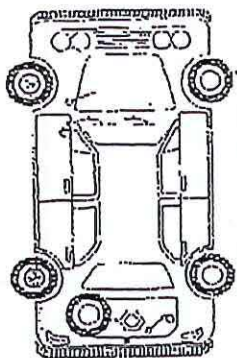

O	GOLPE
+	RAYON
F	FALTA
R	ROTO

Kms/ Salida 117286

Hora /Salida 08:40

<input checked="" type="checkbox"/>	DIESEL
<input type="checkbox"/>	GASOLINA



[Firma]

Firma del Conductor

Recibe

[Firma]

Firma del Agente

Verifica

Constancia de Verificación de Vehículos a la Entrada de CONAMYPE

Fecha: 20/07/18

Conductor: Guillermo Angulo Agente: Jeremías Hurtado

- | | | | |
|--|--|---|---|
| <input checked="" type="checkbox"/> Llanta de Repuesto | <input checked="" type="checkbox"/> Tarjeta de Circulación | <input checked="" type="checkbox"/> Extintor | <input checked="" type="checkbox"/> Tapón Radiador. |
| <input checked="" type="checkbox"/> Cono o triángulo | <input checked="" type="checkbox"/> Tarjeta de Seguro | <input checked="" type="checkbox"/> Radio | <input checked="" type="checkbox"/> Llave "L" o "X" |
| <input checked="" type="checkbox"/> Cable de Baterías | <input checked="" type="checkbox"/> Tapón de Gasolina | <input checked="" type="checkbox"/> Mica o Jack | <input type="checkbox"/> Cable para Remolcar |
| <input type="checkbox"/> Tapón de Aceite | <input type="checkbox"/> Juego de Llaves | <input checked="" type="checkbox"/> Cricos | <input type="checkbox"/> Espejos laterales |

Observaciones: Entrada de: San Juan Opico A
CONAMYPE Santa Tecla

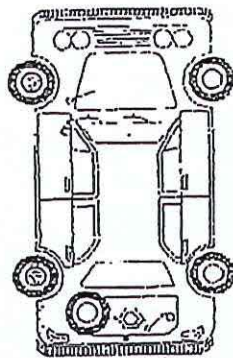

O	GOLPE
+	RAYON
F	FALTA
R	ROTO

Kms/ Entrada 117350

Hora /Entrada 12:17

<input checked="" type="checkbox"/>	DIESEL
<input type="checkbox"/>	GASOLINA



[Firma]

Firma del Conductor

Recibe

[Firma]

Firma del Agente

Verifica

Constancia de Verificación de Vehículos a la Salida de CONAMYPE

Fecha: 19/07/2018

Conductor: Lic. Guillermo Agente: Ramon Rivera

- | | | | |
|--|--|---|---|
| <input checked="" type="checkbox"/> Llanta de Repuesto | <input checked="" type="checkbox"/> Tarjeta de Circulación | <input checked="" type="checkbox"/> Extintor | <input checked="" type="checkbox"/> Tapón Radiador. |
| <input checked="" type="checkbox"/> Cono o triángulo | <input checked="" type="checkbox"/> Tarjeta de Seguro | <input checked="" type="checkbox"/> Radio | <input checked="" type="checkbox"/> Llave "L" o "X" |
| <input checked="" type="checkbox"/> Cable de Baterías | <input checked="" type="checkbox"/> Tapón de Gasolina | <input checked="" type="checkbox"/> Mica o Jack | <input checked="" type="checkbox"/> Cable para Remolcar |
| <input checked="" type="checkbox"/> Tapón de Aceite | <input checked="" type="checkbox"/> Juego de Llaves | <input checked="" type="checkbox"/> Cricos | <input checked="" type="checkbox"/> Espejos laterales |

Observaciones: Salio de CONAMYPE Santa Tecla para Edificio Gazolito

N7-785

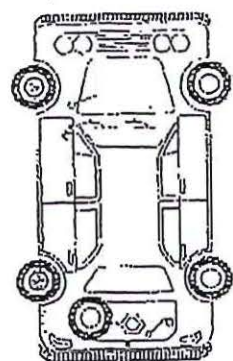

O	GOLPE
+	RAYON
F	FALTA
R	ROTO

Kms/ Salida 117251
 Hora /Salida 08:45

<input checked="" type="checkbox"/>	DIESEL
<input type="checkbox"/>	GASOLINA



[Signature]

Firma del Conductor
 Recibe

[Signature]

Firma del Agente
 Verifica

Constancia de Verificación de Vehículos a la Entrada de CONAMYPE

Fecha: 19/07/18

Conductor: Lic. Guillermo Agente: Ramon Rivera

- | | | | |
|--|--|---|---|
| <input checked="" type="checkbox"/> Llanta de Repuesto | <input checked="" type="checkbox"/> Tarjeta de Circulación | <input checked="" type="checkbox"/> Extintor | <input checked="" type="checkbox"/> Tapón Radiador. |
| <input checked="" type="checkbox"/> Cono o triángulo | <input checked="" type="checkbox"/> Tarjeta de Seguro | <input checked="" type="checkbox"/> Radio | <input checked="" type="checkbox"/> Llave "L" o "X" |
| <input checked="" type="checkbox"/> Cable de Baterías | <input checked="" type="checkbox"/> Tapón de Gasolina | <input checked="" type="checkbox"/> Mica o Jack | <input checked="" type="checkbox"/> Cable para Remolcar |
| <input checked="" type="checkbox"/> Tapón de Aceite | <input checked="" type="checkbox"/> Juego de Llaves | <input checked="" type="checkbox"/> Cricos | <input checked="" type="checkbox"/> Espejos laterales |

Observaciones: Entro de Edificio Gazolito A CONAMYPE de Santa Tecla

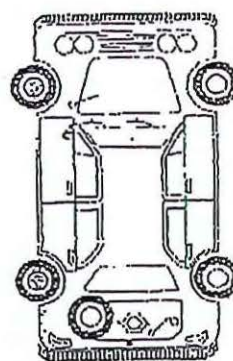

O	GOLPE
+	RAYON
F	FALTA
R	ROTO

Kms/ Entrada 117286
 Hora /Entrada 14:40

<input checked="" type="checkbox"/>	DIESEL
<input type="checkbox"/>	GASOLINA



[Signature]

Firma del Conductor
 Recibe

[Signature]

Firma del Agente
 Verifica

Constancia de Verificación de Vehículos a la Salida de CONAMYPE

Fecha: 18/07/18

Conductor: Guadalupe López Agente: Jeremías Hurtado

- Llanta de Repuesto Tarjeta de Circulación Extintor Tapón Radiador.
- Cono o triángulo Tarjeta de Seguro Radio Llave "L" o "X"
- Cable de Baterías Tapón de Gasolina Mica o Jack Cable para Remolcar
- Tapón de Aceite Juego de Llaves Cricos Espejos laterales

Observaciones: Salida de CONAMYPE Santa Tecla
Edificio BUENOS AIRES S.S.

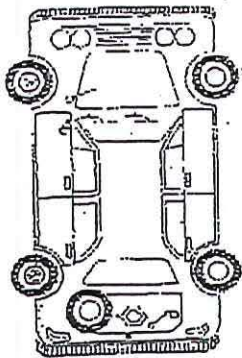

O	GOLPE
+	RAYON
F	FALTA
R	ROTO

Kms/ Salida 127214

Hora /Salida 08:00

<input checked="" type="checkbox"/>	DIESEL
<input type="checkbox"/>	GASOLINA



[Firma]

Firma del Conductor

Recibe

[Firma]
 Firma del Agente
 Verifica

Constancia de Verificación de Vehículos a la Entrada de CONAMYPE

Fecha: 18/07/18

Conductor: Guadalupe López Agente: Jeremías Hurtado

- Llanta de Repuesto Tarjeta de Circulación Extintor Tapón Radiador.
- Cono o triángulo Tarjeta de Seguro Radio Llave "L" o "X"
- Cable de Baterías Tapón de Gasolina Mica o Jack Cable para Remolcar
- Tapón de Aceite Juego de Llaves Cricos Espejos laterales

Observaciones: Entrada de Edificio Buenos Aires
S.S. CONAMYPE Santa Tecla

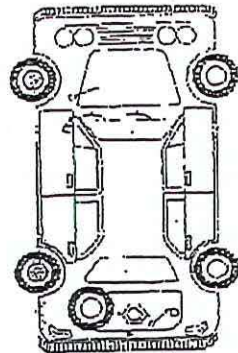

O	GOLPE
+	RAYON
F	FALTA
R	ROTO

Kms/ Entrada 11251

Hora/Entrada 11:42

<input checked="" type="checkbox"/>	DIESEL
<input type="checkbox"/>	GASOLINA



[Firma]

Firma del Conductor

Recibe

[Firma]
 Firma del Agente
 Verifica

Constancia de Verificación de Vehículos a la Salida de CONAMYPE

Fecha: 17/07/18

Conductor: Lic. Geraldina Lopez Agente: Ramon Rivera

- | | | | |
|--|--|---|---|
| <input checked="" type="checkbox"/> Llanta de Repuesto | <input checked="" type="checkbox"/> Tarjeta de Circulación | <input checked="" type="checkbox"/> Extintor | <input checked="" type="checkbox"/> Tapón Radiador. |
| <input checked="" type="checkbox"/> Cono o triangulo | <input checked="" type="checkbox"/> Tarjeta de Seguro | <input checked="" type="checkbox"/> Radio | <input checked="" type="checkbox"/> Llave "L" o "X" |
| <input checked="" type="checkbox"/> Cable de Baterías | <input checked="" type="checkbox"/> Tapón de Gasolina | <input checked="" type="checkbox"/> Mica o Jack | <input checked="" type="checkbox"/> Cable para Remolcar |
| <input checked="" type="checkbox"/> Tapón de Aceite | <input checked="" type="checkbox"/> Juego de Llaves | <input checked="" type="checkbox"/> Cricos | <input checked="" type="checkbox"/> Espejos laterales |

Observaciones: Sello de conamype de Santa Tecla para Edificio Buenos Aires

N7-785

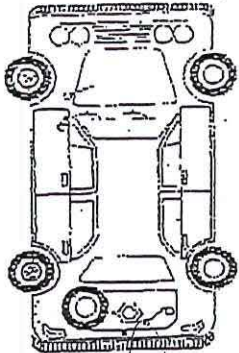

O	GOLPE
+	RAYON
F	FALTA
R	ROTO

Kms/ Salida 117186

Hora /Salida 08:40

<input checked="" type="checkbox"/>	DIESEL
<input type="checkbox"/>	GASOLINA



[Handwritten Signature]

Firma del Conductor

Recibe

[Handwritten Signature]

Firma del Agente

Verifica

Constancia de Verificación de Vehículos a la Entrada de CONAMYPE

Fecha: 17/07/2018

Conductor: Lic Geraldina Lopez Agente: Ramon Rivera

- | | | | |
|--|--|---|---|
| <input checked="" type="checkbox"/> Llanta de Repuesto | <input checked="" type="checkbox"/> Tarjeta de Circulación | <input checked="" type="checkbox"/> Extintor | <input checked="" type="checkbox"/> Tapón Radiador. |
| <input checked="" type="checkbox"/> Cono o triangulo | <input checked="" type="checkbox"/> Tarjeta de Seguro | <input checked="" type="checkbox"/> Radio | <input checked="" type="checkbox"/> Llave "L" o "X" |
| <input checked="" type="checkbox"/> Cable de Baterías | <input checked="" type="checkbox"/> Tapón de Gasolina | <input checked="" type="checkbox"/> Mica o Jack | <input checked="" type="checkbox"/> Cable para Remolcar |
| <input checked="" type="checkbox"/> Tapón de Aceite | <input checked="" type="checkbox"/> Juego de Llaves | <input checked="" type="checkbox"/> Cricos | <input checked="" type="checkbox"/> Espejos laterales |

Observaciones: Entrada de Edificio Buenos Aires a CONAMYPE de Santa Tecla

O	GOLPE
+	RAYON
F	FALTA
R	ROTO

Kms/ Entrada 117214

Hora/Entrada 18:02

<input checked="" type="checkbox"/>	DIESEL
<input type="checkbox"/>	GASOLINA



[Handwritten Signature]

Firma del Conductor

Recibe

[Handwritten Signature]

Firma del Agente

Verifica

Constancia de Verificación de Vehículos a la Salida de CONAMYPE

Fecha: 16/07/18

Conductor: Gerardina López Agente: Jeremías Hurtado

- Llanta de Repuesto Tarjeta de Circulación Extintor Tapón Radiador.
 Cono o triángulo Tarjeta de Seguro Radio Llave "L" o "X"
 Cable de Baterías Tapón de Gasolina Mica o Jack Cable para Remolcar
 Tapón de Aceite Juego de Llaves Cricos Espejos laterales

Observaciones: Salida de: conamype Santa Tecla
A Torre Futura - Colonia Escalón

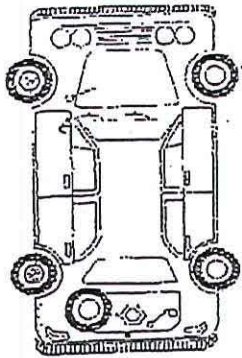

O	GOLPE
+	RAYON
F	FALTA
R	ROTO

Kms/ Salida 117164

Hora /Salida 13:16

<input checked="" type="checkbox"/>	DIESEL
<input type="checkbox"/>	GASOLINA



[Firma]
 Firma del Conductor
 Recibe

[Firma]
 Firma del Agente
 Verifica

Constancia de Verificación de Vehículos a la Entrada de CONAMYPE

Fecha: 16/07/18

Conductor: Gerardina López Agente: Jeremías Hurtado

- Llanta de Repuesto Tarjeta de Circulación Extintor Tapón Radiador.
 Cono o triángulo Tarjeta de Seguro Radio Llave "L" o "X"
 Cable de Baterías Tapón de Gasolina Mica o Jack Cable para Remolcar
 Tapón de Aceite Juego de Llaves Cricos Espejos laterales

Observaciones: Entrada de: Torre Futura - Colonia
Escalón A conamype Santa Tecla

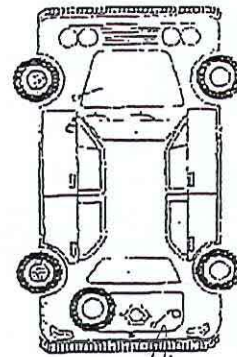

O	GOLPE
+	RAYON
F	FALTA
R	ROTO

Kms/ Entrada 117186

Hora /Entrada 18:00

<input checked="" type="checkbox"/>	DIESEL
<input type="checkbox"/>	GASOLINA



[Firma]
 Firma del Conductor
 Recibe

[Firma]
 Firma del Agente
 Verifica

Constancia de Verificación de Vehículos a la Salida de CONAMYPE

Fecha: 13/07/2018
 Conductor: Lic. Yessenia Orellana Agente: Román Rivera

- | | | | |
|---|---|--------------------------------------|--|
| <input type="checkbox"/> Llanta de Repuesto | <input type="checkbox"/> Tarjeta de Circulación | <input type="checkbox"/> Extintor | <input type="checkbox"/> Tapón Radiador. |
| <input type="checkbox"/> Cono o triángulo | <input type="checkbox"/> Tarjeta de Seguro | <input type="checkbox"/> Radio | <input type="checkbox"/> Llave "L" o "X" |
| <input type="checkbox"/> Cable de Baterías | <input type="checkbox"/> Tapón de Gasolina | <input type="checkbox"/> Mica o Jack | <input type="checkbox"/> Cable para Remolcar |
| <input type="checkbox"/> Tapón de Aceite | <input type="checkbox"/> Juego de Llaves | <input type="checkbox"/> Cricos | <input type="checkbox"/> Espejos laterales |

Observaciones: Salio de CONAMYPE Santa Tecla
para Edificio Buenos Aires

N7-785

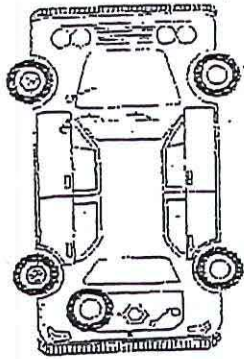

O	GOLPE
+	RAYON
F	FALTA
R	ROTO

Kms/ Salida 117136
 Hora /Salida 09:07

<input checked="" type="checkbox"/>	DIESEL
<input type="checkbox"/>	GASOLINA



Firma del Conductor
 Recibe

Firma del Agente
 Verifica

Constancia de Verificación de Vehículos a la Entrada de CONAMYPE

Fecha: 13/07/2018
 Conductor: Lic. Yessenia Orellana Agente: Román Rivera

- | | | | |
|--|--|---|---|
| <input checked="" type="checkbox"/> Llanta de Repuesto | <input checked="" type="checkbox"/> Tarjeta de Circulación | <input checked="" type="checkbox"/> Extintor | <input checked="" type="checkbox"/> Tapón Radiador. |
| <input checked="" type="checkbox"/> Cono o triángulo | <input checked="" type="checkbox"/> Tarjeta de Seguro | <input checked="" type="checkbox"/> Radio | <input checked="" type="checkbox"/> Llave "L" o "X" |
| <input checked="" type="checkbox"/> Cable de Baterías | <input checked="" type="checkbox"/> Tapón de Gasolina | <input checked="" type="checkbox"/> Mica o Jack | <input checked="" type="checkbox"/> Cable para Remolcar |
| <input checked="" type="checkbox"/> Tapón de Aceite | <input checked="" type="checkbox"/> Juego de Llaves | <input checked="" type="checkbox"/> Cricos | <input checked="" type="checkbox"/> Espejos laterales |

Observaciones: Entró de Edificio Buenos Aires
A CONAMYPE de Santa Tecla

O	GOLPE
+	RAYON
F	FALTA
R	ROTO

Kms/ Entrada 117164
 Hora /Entrada 10:53

<input checked="" type="checkbox"/>	DIESEL
<input type="checkbox"/>	GASOLINA



Firma del Conductor
 Recibe

Firma del Agente
 Verifica

Constancia de Verificación de Vehículos a la Salida de CONAMYPE

Fecha: 12/07/18

Conductor: Guillermo Angulo Agente: Jeremías Hurtado

- | | | | |
|--|--|---|---|
| <input checked="" type="checkbox"/> Llanta de Repuesto | <input checked="" type="checkbox"/> Tarjeta de Circulación | <input checked="" type="checkbox"/> Extintor | <input checked="" type="checkbox"/> Tapón Radiador. |
| <input checked="" type="checkbox"/> Cono o triángulo | <input checked="" type="checkbox"/> Tarjeta de Seguro | <input checked="" type="checkbox"/> Radio | <input checked="" type="checkbox"/> Llave "L" o "X" |
| <input type="checkbox"/> Cable de Baterías | <input type="checkbox"/> Tapón de Gasolina | <input checked="" type="checkbox"/> Mica o Jack | <input checked="" type="checkbox"/> Cable para Remolcar |
| <input checked="" type="checkbox"/> Tapón de Aceite | <input type="checkbox"/> Juego de Llaves | <input checked="" type="checkbox"/> Cricos | <input checked="" type="checkbox"/> Espejos laterales |

Observaciones: Salida de: conamype Santa Tecla al
puerto de La Libertad

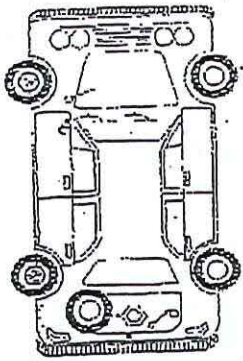

<input type="checkbox"/> O	GOLPE
<input type="checkbox"/> +	RAYON
<input type="checkbox"/> F	FALTA
<input type="checkbox"/> R	ROTO

Kms/ Salida 117096

Hora /Salida 13:39

<input checked="" type="checkbox"/>	DIESEL
<input type="checkbox"/>	GASOLINA



[Firma]

Firma del Conductor

Recibe

[Firma]
Firma del Agente
Verifica

Constancia de Verificación de Vehículos a la Entrada de CONAMYPE

Fecha: 12/07/18

Conductor: Guillermo Angulo Agente: Jeremías Hurtado

- | | | | |
|--|--|---|---|
| <input checked="" type="checkbox"/> Llanta de Repuesto | <input checked="" type="checkbox"/> Tarjeta de Circulación | <input checked="" type="checkbox"/> Extintor | <input checked="" type="checkbox"/> Tapón Radiador. |
| <input type="checkbox"/> Cono o triángulo | <input checked="" type="checkbox"/> Tarjeta de Seguro | <input checked="" type="checkbox"/> Radio | <input checked="" type="checkbox"/> Llave "L" o "X" |
| <input type="checkbox"/> Cable de Baterías | <input type="checkbox"/> Tapón de Gasolina | <input checked="" type="checkbox"/> Mica o Jack | <input checked="" type="checkbox"/> Cable para Remolcar |
| <input checked="" type="checkbox"/> Tapón de Aceite | <input type="checkbox"/> Juego de Llaves | <input checked="" type="checkbox"/> Cricos | <input checked="" type="checkbox"/> Espejos laterales |

Observaciones: Entrada del: puerto La Libertad a
Conamype Santa Tecla.

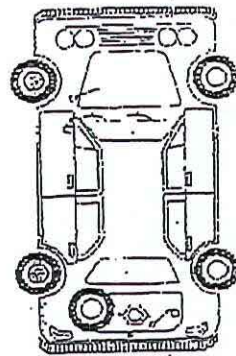

<input type="checkbox"/> O	GOLPE
<input type="checkbox"/> +	RAYON
<input type="checkbox"/> F	FALTA
<input type="checkbox"/> R	ROTO

Kms/ Entrada 117136

Hora /Entrada 16:36

<input checked="" type="checkbox"/>	DIESEL
<input type="checkbox"/>	GASOLINA



[Firma]
Firma del Conductor
Recibe

[Firma]
Firma del Agente
Verifica

Constancia de Verificación de Vehículos a la Salida de CONAMYPE

Conductor: Lic. Xiomara Benitez Agente: Ramon Rivero Fecha: 11/07/2018

- Llanta de Repuesto Tarjeta de Circulación Extintor Tapón Radiador.
- Cono o triangulo Tarjeta de Seguro Radio Llave "L" o "X"
- Cable de Baterías Tapón de Gasolina Mica o Jack Cable para Remolcar
- Tapón de Aceite Juego de Llaves Cricos Espejos laterales

Observaciones: Salida de CONAMYPE de Santa Tecla para ALCALDIA de San Juan Opico y para el puerto La Libertad.

N 7-785

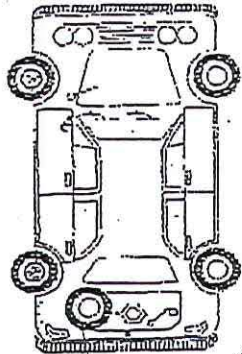

O	GOLPE
+	RAYON
F	FALTA
R	ROTO

Kms/ Salida 116971

Hora /Salida 08:03

<input checked="" type="checkbox"/>	DIESEL
<input type="checkbox"/>	GASOLINA



Firma del Conductor

Recibe

[Signature]

Firma del Agente

Verifica

Constancia de Verificación de Vehículos a la Entrada de CONAMYPE

Conductor: Lic. Xiomara Benitez Agente: Ramon Rivero Fecha: 11/07/2018

- Llanta de Repuesto Tarjeta de Circulación Extintor Tapón Radiador.
- Cono o triangulo Tarjeta de Seguro Radio Llave "L" o "X"
- Cable de Baterías Tapón de Gasolina Mica o Jack Cable para Remolcar
- Tapón de Aceite Juego de Llaves Cricos Espejos laterales

Observaciones: Entrada de ALCALDIA de San Juan Opico y de el puerto La Libertad A CONAMYPE de Santa Tecla

O	GOLPE
+	RAYON
F	FALTA
R	ROTO

Kms/ Entrada 117096

Hora /Entrada 17:05

<input checked="" type="checkbox"/>	DIESEL
<input type="checkbox"/>	GASOLINA



Firma del Conductor

Recibe

[Signature]

Firma del Agente

Verifica

Constancia de Verificación de Vehículos a la Salida de CONAMYPE

Fecha: 10/07/18

Conductor: Geraldina López Agente: Jeremías Hurtado

- | | | | |
|--|---|---|---|
| <input checked="" type="checkbox"/> Llanta de Repuesto | <input type="checkbox"/> Tarjeta de Circulación | <input checked="" type="checkbox"/> Extintor | <input checked="" type="checkbox"/> Tapón Radiador. |
| <input checked="" type="checkbox"/> Cono o triángulo | <input checked="" type="checkbox"/> Tarjeta de Seguro | <input checked="" type="checkbox"/> Radio | <input checked="" type="checkbox"/> Llave "L" o "X" |
| <input type="checkbox"/> Cable de Baterías | <input checked="" type="checkbox"/> Tapón de Gasolina | <input checked="" type="checkbox"/> Mica o Jack | <input checked="" type="checkbox"/> Cable para Remolcar |
| <input checked="" type="checkbox"/> Tapón de Aceite | <input type="checkbox"/> Juego de Llaves | <input checked="" type="checkbox"/> Cricos | <input checked="" type="checkbox"/> Espejos laterales |

Observaciones: Salida de CONAMYPE Santa Tecla A
Edificio Buenos Aires S.S. y San Juan
Opico

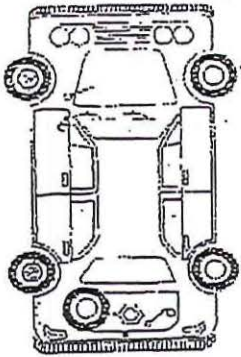

O	GOLPE
+	RAYON
F	FALTA
R	ROTO

Kms/ Salida 116859

Hora /Salida 07:30

<input checked="" type="checkbox"/>	DIESEL
<input type="checkbox"/>	GASOLINA



[Firma]
 Firma del Conductor

Recibe

[Firma]
 Firma del Agente
 Verifica

Constancia de Verificación de Vehículos a la Entrada de CONAMYPE

Fecha: 10/07/18

Conductor: Geraldina López Agente: Jeremías Hurtado

- | | | | |
|--|---|---|---|
| <input checked="" type="checkbox"/> Llanta de Repuesto | <input type="checkbox"/> Tarjeta de Circulación | <input checked="" type="checkbox"/> Extintor | <input checked="" type="checkbox"/> Tapón Radiador. |
| <input checked="" type="checkbox"/> Cono o triángulo | <input checked="" type="checkbox"/> Tarjeta de Seguro | <input checked="" type="checkbox"/> Radio | <input checked="" type="checkbox"/> Llave "L" o "X" |
| <input type="checkbox"/> Cable de Baterías | <input checked="" type="checkbox"/> Tapón de Gasolina | <input checked="" type="checkbox"/> Mica o Jack | <input checked="" type="checkbox"/> Cable para Remolcar |
| <input checked="" type="checkbox"/> Tapón de Aceite | <input type="checkbox"/> Juego de Llaves | <input checked="" type="checkbox"/> Cricos | <input checked="" type="checkbox"/> Espejos laterales |

Observaciones: Entrada de: Edificio Buenos Aires S.S.
y de San Juan Opico A CONAMYPE Santa
Tecla

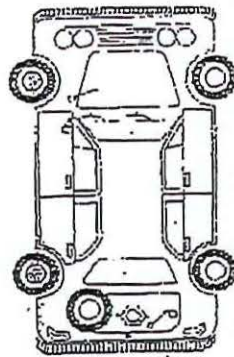

O	GOLPE
+	RAYON
F	FALTA
R	ROTO

Kms/ Entrada 116971

Hora /Entrada 17:32

<input checked="" type="checkbox"/>	DIESEL
<input type="checkbox"/>	GASOLINA



[Firma]
 Firma del Conductor
 Recibe

[Firma]
 Firma del Agente
 Verifica

Constancia de Verificación de Vehículos a la Salida de CONAMYPE

Fecha: 09/07/2018

Conductor: L.C. Geraldina Lopez Agente: Ramon Rivera

- | | | | |
|--|--|---|---|
| <input checked="" type="checkbox"/> Llanta de Repuesto | <input checked="" type="checkbox"/> Tarjeta de Circulación | <input checked="" type="checkbox"/> Extintor | <input checked="" type="checkbox"/> Tapón Radiador. |
| <input checked="" type="checkbox"/> Cono o triángulo | <input checked="" type="checkbox"/> Tarjeta de Seguro | <input checked="" type="checkbox"/> Radio | <input checked="" type="checkbox"/> Llave "L" o "X" |
| <input checked="" type="checkbox"/> Cable de Baterías | <input checked="" type="checkbox"/> Tapón de Gasolina | <input checked="" type="checkbox"/> Mica o Jack | <input checked="" type="checkbox"/> Cable para Remolcar |
| <input checked="" type="checkbox"/> Tapón de Aceite | <input checked="" type="checkbox"/> Juego de Llaves | <input checked="" type="checkbox"/> Cricos | <input checked="" type="checkbox"/> Espejos laterales |

Observaciones: Salio de CONAMYPE Santa Tecla
para Edificio Gazolito

N7-785

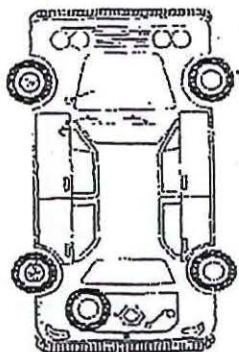

<input type="checkbox"/>	GOLPE
<input type="checkbox"/>	RAYON
<input type="checkbox"/>	FALTA
<input type="checkbox"/>	ROTO

Kms/ Salida 116830
 Hora /Salida 08:25

<input checked="" type="checkbox"/>	DIESEL
<input type="checkbox"/>	GASOLINA



[Signature]
 Firma del Conductor
 Recibe

[Signature]
 Firma del Agente
 Verifica

Constancia de Verificación de Vehículos a la Entrada de CONAMYPE

Fecha: 09/07/18

Conductor: L.C. Geraldina Lopez Agente: Ramon Rivera

- | | | | |
|--|--|---|---|
| <input checked="" type="checkbox"/> Llanta de Repuesto | <input checked="" type="checkbox"/> Tarjeta de Circulación | <input checked="" type="checkbox"/> Extintor | <input checked="" type="checkbox"/> Tapón Radiador. |
| <input checked="" type="checkbox"/> Cono o triángulo | <input checked="" type="checkbox"/> Tarjeta de Seguro | <input checked="" type="checkbox"/> Radio | <input checked="" type="checkbox"/> Llave "L" o "X" |
| <input checked="" type="checkbox"/> Cable de Baterías | <input checked="" type="checkbox"/> Tapón de Gasolina | <input checked="" type="checkbox"/> Mica o Jack | <input checked="" type="checkbox"/> Cable para Remolcar |
| <input checked="" type="checkbox"/> Tapón de Aceite | <input checked="" type="checkbox"/> Juego de Llaves | <input checked="" type="checkbox"/> Cricos | <input checked="" type="checkbox"/> Espejos laterales |

Observaciones: Entro de Edificio Gazolito
A CONAMYPE Santa Tecla

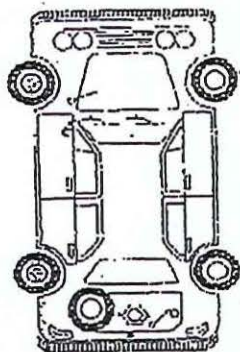

<input type="checkbox"/>	GOLPE
<input type="checkbox"/>	RAYON
<input type="checkbox"/>	FALTA
<input type="checkbox"/>	ROTO

Kms/ Entrada 116859
 Hora /Entrada 17:53

<input checked="" type="checkbox"/>	DIESEL
<input type="checkbox"/>	GASOLINA



[Signature]
 Firma del Conductor
 Recibe

[Signature]
 Firma del Agente
 Verifica

Constancia de Verificación de Vehículos a la Salida de CONAMYPE

Fecha: 06/07/18

Conductor: Geraldina López Agente: Jeremias Hurtado

- | | | | |
|--|---|---|---|
| <input checked="" type="checkbox"/> Llanta de Repuesto | <input type="checkbox"/> Tarjeta de Circulación | <input checked="" type="checkbox"/> Extintor | <input checked="" type="checkbox"/> Tapón Radiador. |
| <input type="checkbox"/> Cono o triángulo | <input checked="" type="checkbox"/> Tarjeta de Seguro | <input type="checkbox"/> Radio | <input checked="" type="checkbox"/> Llave "L" o "X" |
| <input type="checkbox"/> Cable de Baterías | <input checked="" type="checkbox"/> Tapón de Gasolina | <input checked="" type="checkbox"/> Mica o Jack | <input checked="" type="checkbox"/> Cable para Remolcar |
| <input checked="" type="checkbox"/> Tapón de Aceite | <input type="checkbox"/> Juego de Llaves | <input checked="" type="checkbox"/> Cricos | <input type="checkbox"/> Espejos laterales |

Observaciones: Salida de: conamype Santa Tecla a San Salvador.

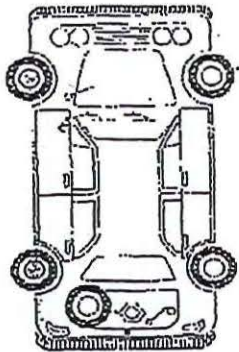

O	GOLPE
+	RAYON
F	FALTA
R	ROTO

Kms/ Salida 116809

Hora /Salida 17:20

<input checked="" type="checkbox"/>	DIESEL
<input type="checkbox"/>	GASOLINA



Firma del Conductor
 Recibe

Firma del Agente
 Verifica

Constancia de Verificación de Vehículos a la Entrada de CONAMYPE

Fecha: 06/07/18

Conductor: Geraldina López Agente: Jeremias Hurtado

- | | | | |
|--|---|---|---|
| <input checked="" type="checkbox"/> Llanta de Repuesto | <input type="checkbox"/> Tarjeta de Circulación | <input checked="" type="checkbox"/> Extintor | <input checked="" type="checkbox"/> Tapón Radiador. |
| <input type="checkbox"/> Cono o triángulo | <input checked="" type="checkbox"/> Tarjeta de Seguro | <input type="checkbox"/> Radio | <input checked="" type="checkbox"/> Llave "L" o "X" |
| <input type="checkbox"/> Cable de Baterías | <input checked="" type="checkbox"/> Tapón de Gasolina | <input checked="" type="checkbox"/> Mica o Jack | <input checked="" type="checkbox"/> Cable para Remolcar |
| <input checked="" type="checkbox"/> Tapón de Aceite | <input type="checkbox"/> Juego de Llaves | <input checked="" type="checkbox"/> Cricos | <input type="checkbox"/> Espejos laterales |

Observaciones: Entrada de: San Salvador a conamype Santa Tecla

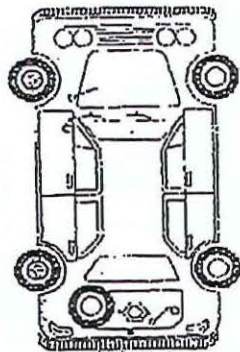

O	GOLPE
+	RAYON
F	FALTA
R	ROTO

Kms/ Entrada 116830

Hora /Entrada 19:00

<input checked="" type="checkbox"/>	DIESEL
<input type="checkbox"/>	GASOLINA



Firma del Conductor
 Recibe

Firma del Agente
 Verifica

Constancia de Verificación de Vehículos a la Salida de CONAMYPE

Fecha: 06/07/18

Conductor: Guillermo Angulo Agente: Jeremías Hurtado

- | | | | |
|--|---|---|---|
| <input checked="" type="checkbox"/> Llanta de Repuesto | <input type="checkbox"/> Tarjeta de Circulación | <input checked="" type="checkbox"/> Extintor | <input type="checkbox"/> Tapón Radiador. |
| <input checked="" type="checkbox"/> Cono o triángulo | <input checked="" type="checkbox"/> Tarjeta de Seguro | <input checked="" type="checkbox"/> Radio | <input type="checkbox"/> Llave "L" o "X" |
| <input type="checkbox"/> Cable de Baterías | <input type="checkbox"/> Tapón de Gasolina | <input checked="" type="checkbox"/> Mica o Jack | <input type="checkbox"/> Cable para Remolcar |
| <input checked="" type="checkbox"/> Tapón de Aceite | <input type="checkbox"/> Juego de Llaves | <input checked="" type="checkbox"/> Cricos | <input checked="" type="checkbox"/> Espejos laterales |

Observaciones: Salida de: CONAMYPE Santa Fecla a
Aldicialia de San Juan Opico

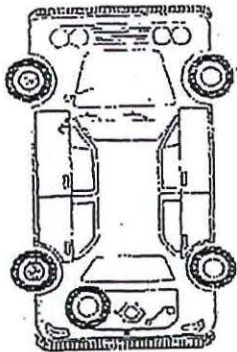

O	GOLPE
+	RAYON
F	FALTA
R	ROTO

Kms/ Salida 116709

Hora /Salida 08:00

<input checked="" type="checkbox"/>	DIESEL
<input type="checkbox"/>	GASOLINA



[Signature]

Firma del Conductor

Recibe

[Signature]

Firma del Agente

Verifica

Constancia de Verificación de Vehículos a la Entrada de CONAMYPE

Fecha: 06/07/18

Conductor: Guillermo Angulo Agente: Jeremías Hurtado

- | | | | |
|--|---|---|---|
| <input checked="" type="checkbox"/> Llanta de Repuesto | <input type="checkbox"/> Tarjeta de Circulación | <input checked="" type="checkbox"/> Extintor | <input type="checkbox"/> Tapón Radiador. |
| <input checked="" type="checkbox"/> Cono o triángulo | <input checked="" type="checkbox"/> Tarjeta de Seguro | <input checked="" type="checkbox"/> Radio | <input type="checkbox"/> Llave "L" o "X" |
| <input type="checkbox"/> Cable de Baterías | <input checked="" type="checkbox"/> Tapón de Gasolina | <input checked="" type="checkbox"/> Mica o Jack | <input type="checkbox"/> Cable para Remolcar |
| <input type="checkbox"/> Tapón de Aceite | <input type="checkbox"/> Juego de Llaves | <input checked="" type="checkbox"/> Cricos | <input checked="" type="checkbox"/> Espejos laterales |

Observaciones: Entrada de: Aldicialia de San Juan Opico
a CONAMYPE Santa Fecla

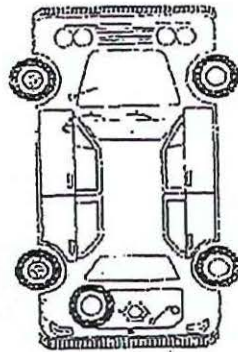

O	GOLPE
+	RAYON
F	FALTA
R	ROTO

Kms/ Entrada 116773

Hora /Entrada 12:20

<input checked="" type="checkbox"/>	DIESEL
<input type="checkbox"/>	GASOLINA



[Signature]

Firma del Conductor

Recibe

[Signature]

Firma del Agente

Verifica

Constancia de Verificación de Vehículos a la Salida de CONAMYPE

Fecha: 04/07/18

Conductor: Xiomara Benitez Agente: Jeremias Hurtado

- | | | | |
|--|---|---|---|
| <input checked="" type="checkbox"/> Llanta de Repuesto | <input type="checkbox"/> Tarjeta de Circulación | <input checked="" type="checkbox"/> Extintor | <input checked="" type="checkbox"/> Tapón Radiador. |
| <input checked="" type="checkbox"/> Cono o triángulo | <input checked="" type="checkbox"/> Tarjeta de Seguro | <input checked="" type="checkbox"/> Radio | <input checked="" type="checkbox"/> Llave "L" o "X" |
| <input type="checkbox"/> Cable de Baterías | <input checked="" type="checkbox"/> Tapón de Gasolina | <input checked="" type="checkbox"/> Mica o Jack | <input checked="" type="checkbox"/> Cable para Remolcar |
| <input checked="" type="checkbox"/> Tapón de Aceite | <input type="checkbox"/> Juego de Llaves | <input checked="" type="checkbox"/> Cricos | <input checked="" type="checkbox"/> Espejos laterales |

Observaciones: Salida de: CONAMYPE Santa Tecla al C.F.L. de la Alcaldía de Santa Tecla

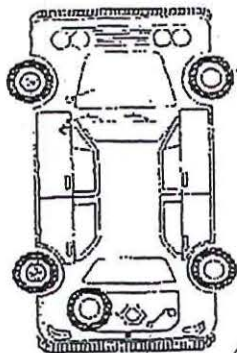

O	GOLPE
+	RAYON
F	FALTA
R	ROTO

Kms/ Salida 116700

Hora /Salida 08:42

<input checked="" type="checkbox"/>	DIESEL
<input type="checkbox"/>	GASOLINA



Firma del Conductor

Recibe

Firma del Agente

Verifica

Constancia de Verificación de Vehículos a la Entrada de CONAMYPE

Fecha: 04/07/18

Conductor: Xiomara Benitez Agente: Jeremias Hurtado

- | | | | |
|--|---|---|---|
| <input checked="" type="checkbox"/> Llanta de Repuesto | <input type="checkbox"/> Tarjeta de Circulación | <input checked="" type="checkbox"/> Extintor | <input checked="" type="checkbox"/> Tapón Radiador. |
| <input checked="" type="checkbox"/> Cono o triángulo | <input checked="" type="checkbox"/> Tarjeta de Seguro | <input checked="" type="checkbox"/> Radio | <input checked="" type="checkbox"/> Llave "L" o "X" |
| <input type="checkbox"/> Cable de Baterías | <input checked="" type="checkbox"/> Tapón de Gasolina | <input checked="" type="checkbox"/> Mica o Jack | <input checked="" type="checkbox"/> Cable para Remolcar |
| <input checked="" type="checkbox"/> Tapón de Aceite | <input type="checkbox"/> Juego de Llaves | <input checked="" type="checkbox"/> Cricos | <input checked="" type="checkbox"/> Espejos laterales |

Observaciones: Entrada de: C.F.L. de la Alcaldía de Santa Tecla a CONAMYPE S.T.

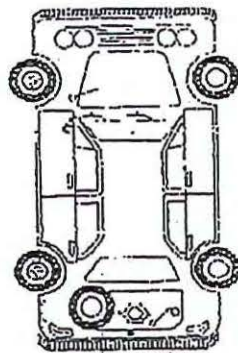

O	GOLPE
+	RAYON
F	FALTA
R	ROTO

Kms/ Entrada 116709

Hora /Entrada 12:41

<input checked="" type="checkbox"/>	DIESEL
<input type="checkbox"/>	GASOLINA



Firma del Conductor

Recibe

Firma del Agente

Verifica

Constancia de Verificación de Vehículos a la Salida de CONAMYPE

Conductor: Lic. Geraldina Lopez Fecha: 03/07/2018
 Agente: Ramon Rivera

- | | | | |
|--|--|---|---|
| <input checked="" type="checkbox"/> Llanta de Repuesto | <input checked="" type="checkbox"/> Tarjeta de Circulación | <input checked="" type="checkbox"/> Extintor | <input checked="" type="checkbox"/> Tapón Radiador. |
| <input checked="" type="checkbox"/> Cono o triangulo | <input checked="" type="checkbox"/> Tarjeta de Seguro | <input checked="" type="checkbox"/> Radio | <input checked="" type="checkbox"/> Llave "L" o "X" |
| <input checked="" type="checkbox"/> Cable de Baterías | <input checked="" type="checkbox"/> Tapón de Gasolina | <input checked="" type="checkbox"/> Mica o Jack | <input checked="" type="checkbox"/> Cable para Remolcar |
| <input checked="" type="checkbox"/> Tapón de Aceite | <input type="checkbox"/> Juego de Llaves | <input checked="" type="checkbox"/> Cricos | <input checked="" type="checkbox"/> Espejos laterales |

Observaciones: Salio de CONAMYPE Santa Tecla
para CedeMYPE Santa Tecla

N 7-785

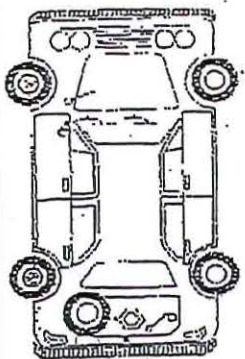

O	GOLPE
+	RAYON
F	FALTA
R	ROTO

Kms/ Salida 116690
 Hora/ Salida 14:16

<input checked="" type="checkbox"/>	DIESEL
<input type="checkbox"/>	GASOLINA



[Handwritten Signature]

Firma del Conductor
 Recibe

[Handwritten Signature]

Firma del Agente
 Verifica

Constancia de Verificación de Vehículos a la Entrada de CONAMYPE

Conductor: Lic. Geraldina Lopez Fecha: 03/07/2018
 Agente: Ramon Rivera

- | | | | |
|--|--|---|---|
| <input checked="" type="checkbox"/> Llanta de Repuesto | <input checked="" type="checkbox"/> Tarjeta de Circulación | <input checked="" type="checkbox"/> Extintor | <input checked="" type="checkbox"/> Tapón Radiador. |
| <input checked="" type="checkbox"/> Cono o triangulo | <input checked="" type="checkbox"/> Tarjeta de Seguro | <input checked="" type="checkbox"/> Radio | <input checked="" type="checkbox"/> Llave "L" o "X" |
| <input checked="" type="checkbox"/> Cable de Baterías | <input checked="" type="checkbox"/> Tapón de Gasolina | <input checked="" type="checkbox"/> Mica o Jack | <input checked="" type="checkbox"/> Cable para Remolcar |
| <input checked="" type="checkbox"/> Tapón de Aceite | <input type="checkbox"/> Juego de Llaves | <input checked="" type="checkbox"/> Cricos | <input checked="" type="checkbox"/> Espejos laterales |

Observaciones: Entró de CedeMYPE de
santa Tecla A CONAMYPE de
Santa Tecla

O	GOLPE
+	RAYON
F	FALTA
R	ROTO

Kms/ Entrada 116700
 Hora/ Entrada 15:00

<input checked="" type="checkbox"/>	DIESEL
<input type="checkbox"/>	GASOLINA

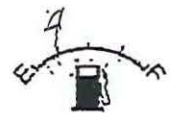

[Handwritten Signature]

Firma del Conductor
 Recibe

[Handwritten Signature]

Firma del Agente
 Verifica

Constancia de Verificación de Vehículos a la Salida de CONAMYPE

Fecha: 29/06/2018

Conductor: L.C. Geroldina Lopez Agente: Ramon Rivera

- | | | | |
|--|--|---|---|
| <input checked="" type="checkbox"/> Llanta de Repuesto | <input checked="" type="checkbox"/> Tarjeta de Circulación | <input checked="" type="checkbox"/> Extintor | <input checked="" type="checkbox"/> Tapón Radiador. |
| <input checked="" type="checkbox"/> Cono o triangulo | <input checked="" type="checkbox"/> Tarjeta de Seguro | <input checked="" type="checkbox"/> Radio | <input checked="" type="checkbox"/> Llave "L" o "X" |
| <input checked="" type="checkbox"/> Cable de Baterías | <input checked="" type="checkbox"/> Tapón de Gasolina | <input checked="" type="checkbox"/> Mica o Jack | <input checked="" type="checkbox"/> Cable para Remolcar |
| <input checked="" type="checkbox"/> Tapón de Aceite | <input checked="" type="checkbox"/> Juego de Llaves | <input checked="" type="checkbox"/> Cricos | <input checked="" type="checkbox"/> Espejos laterales |

Observaciones: Salida de CONAMYPE Santa Tecla para San Salvador

Constancia de Verificación de Vehículos a la Entrada de CONAMYPE

Fecha: 29/06/2018

Conductor: L.C. Geroldina Lopez Agente: Ramon Rivera

- | | | | |
|--|--|---|---|
| <input checked="" type="checkbox"/> Llanta de Repuesto | <input checked="" type="checkbox"/> Tarjeta de Circulación | <input checked="" type="checkbox"/> Extintor | <input checked="" type="checkbox"/> Tapón Radiador. |
| <input checked="" type="checkbox"/> Cono o triangulo | <input checked="" type="checkbox"/> Tarjeta de Seguro | <input checked="" type="checkbox"/> Radio | <input checked="" type="checkbox"/> Llave "L" o "X" |
| <input checked="" type="checkbox"/> Cable de Baterías | <input checked="" type="checkbox"/> Tapón de Gasolina | <input checked="" type="checkbox"/> Mica o Jack | <input checked="" type="checkbox"/> Cable para Remolcar |
| <input checked="" type="checkbox"/> Tapón de Aceite | <input checked="" type="checkbox"/> Juego de Llaves | <input checked="" type="checkbox"/> Cricos | <input checked="" type="checkbox"/> Espejos laterales |

Observaciones: Entrada de San Salvador A. CONAMYPE de Santa Tecla

N 7-785

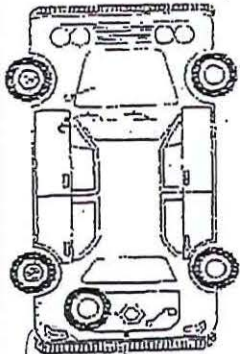

O	GOLPE
+	RAYON
F	FALTA
R	ROTO

Kms/ Salida 1166.78

Hora /Salida 16:50

<input checked="" type="checkbox"/>	DIESEL
<input type="checkbox"/>	GASOLINA



[Signature]
 Firma del Conductor

Recibe

[Signature]
 Firma del Agente

Firma del Agente

Verifica

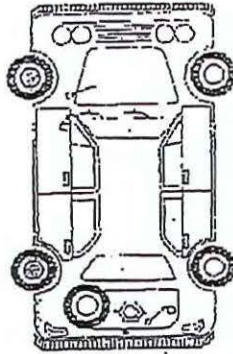

O	GOLPE
+	RAYON
F	FALTA
R	ROTO

Kms/ Entrada 1166.90

Hora /Entrada 18:05

<input checked="" type="checkbox"/>	DIESEL
<input type="checkbox"/>	GASOLINA



[Signature]
 Firma del Conductor

Recibe

[Signature]
 Firma del Agente

Firma del Agente

Verifica

Constancia de Verificación de Vehículos a la Salida de CONAMYPE

Fecha: 28/06/18

Conductor: Geraldina López Agente: Jeremías Huidado

- | | | | |
|--|---|---|---|
| <input checked="" type="checkbox"/> Llanta de Repuesto | <input type="checkbox"/> Tarjeta de Circulación | <input checked="" type="checkbox"/> Extintor | <input checked="" type="checkbox"/> Tapón Radiador. |
| <input checked="" type="checkbox"/> Cono o triángulo | <input checked="" type="checkbox"/> Tarjeta de Seguro | <input checked="" type="checkbox"/> Radio | <input checked="" type="checkbox"/> Llave "L" o "X" |
| <input type="checkbox"/> Cable de Baterías | <input checked="" type="checkbox"/> Tapón de Gasolina | <input checked="" type="checkbox"/> Mica o Jack | <input checked="" type="checkbox"/> Cable para Remolcar |
| <input checked="" type="checkbox"/> Tapón de Aceite | <input type="checkbox"/> Juego de Llaves | <input checked="" type="checkbox"/> Cricos | <input checked="" type="checkbox"/> Espejos laterales |

Observaciones: Salida de CONAMYPE Santa Tecla a prado Las cascadas

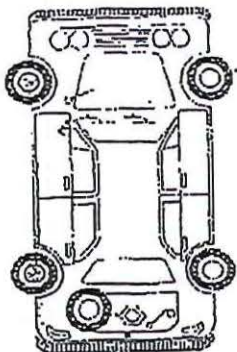

O	GOLPE
+	RAYON
F	FALTA
R	ROTO

Kms/ Salida 116660
 Hora /Salida 13:50

<input checked="" type="checkbox"/>	DIESEL
<input type="checkbox"/>	GASOLINA



Firma del Conductor
 Recibe

Firma del Agente
 Verifica

Constancia de Verificación de Vehículos a la Entrada de CONAMYPE

Fecha: 28/06/18

Conductor: Geraldina López Agente: Jeremías Huidado

- | | | | |
|--|---|---|---|
| <input checked="" type="checkbox"/> Llanta de Repuesto | <input type="checkbox"/> Tarjeta de Circulación | <input checked="" type="checkbox"/> Extintor | <input checked="" type="checkbox"/> Tapón Radiador. |
| <input checked="" type="checkbox"/> Cono o triángulo | <input checked="" type="checkbox"/> Tarjeta de Seguro | <input checked="" type="checkbox"/> Radio | <input checked="" type="checkbox"/> Llave "L" o "X" |
| <input type="checkbox"/> Cable de Baterías | <input checked="" type="checkbox"/> Tapón de Gasolina | <input checked="" type="checkbox"/> Mica o Jack | <input checked="" type="checkbox"/> Cable para Remolcar |
| <input checked="" type="checkbox"/> Tapón de Aceite | <input type="checkbox"/> Juego de Llaves | <input checked="" type="checkbox"/> Cricos | <input checked="" type="checkbox"/> Espejos laterales |

Observaciones: Entrada de prado Las cascadas a CONAMYPE Santa Tecla

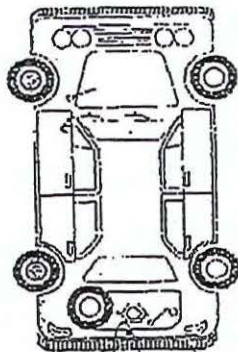

O	GOLPE
+	RAYON
F	FALTA
R	ROTO

Kms/ Entrada 116671
 Hora /Entrada 15:15

<input checked="" type="checkbox"/>	DIESEL
<input type="checkbox"/>	GASOLINA



Firma del Conductor
 Recibe

Firma del Agente
 Verifica

Constancia de Verificación de Vehículos a la Salida de CONAMYPE

Fecha: 28/06/18

Conductor: Guillermo Argueta Agente: Jeremías Hurtado

- | | | | |
|--|---|--|---|
| <input checked="" type="checkbox"/> Llanta de Repuesto | <input type="checkbox"/> Tarjeta de Circulación | <input checked="" type="checkbox"/> Extintor | <input checked="" type="checkbox"/> Tapón Radiador. |
| <input checked="" type="checkbox"/> Cono o Triangulo | <input checked="" type="checkbox"/> Tarjeta de Seguro | <input checked="" type="checkbox"/> Radio | <input checked="" type="checkbox"/> Llave "L" o "X" |
| <input type="checkbox"/> Cable de Baterías | <input checked="" type="checkbox"/> Tapón de Gasolina | <input type="checkbox"/> Mica o Jack | <input checked="" type="checkbox"/> Cable para Remolcar |
| <input checked="" type="checkbox"/> Tapón de Aceite | <input type="checkbox"/> Juego de Llaves | <input checked="" type="checkbox"/> Cricos | <input checked="" type="checkbox"/> Espejos laterales |

Observaciones: Salida de CONAMYPE Santa Tecla A Alcaldia
San Juan Opico

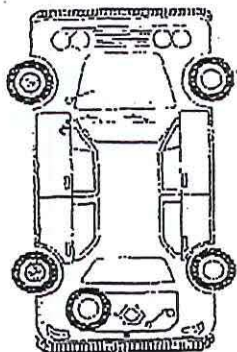

O	GOLPE
+	RAYON
F	FALTA
R	ROTO

Kms/ Salida 116594

Hora /Salida 08:00

<input checked="" type="checkbox"/>	DIESEL
<input type="checkbox"/>	GASOLINA



[Signature]

Firma del Conductor

Recibe

[Signature]

Firma del Agente

Verifica

Constancia de Verificación de Vehículos a la Entrada de CONAMYPE

Fecha: 28/06/18

Conductor: Guillermo Argueta Agente: Jeremías Hurtado

- | | | | |
|--|---|---|---|
| <input checked="" type="checkbox"/> Llanta de Repuesto | <input type="checkbox"/> Tarjeta de Circulación | <input checked="" type="checkbox"/> Extintor | <input checked="" type="checkbox"/> Tapón Radiador. |
| <input checked="" type="checkbox"/> Cono o Triangulo | <input checked="" type="checkbox"/> Tarjeta de Seguro | <input checked="" type="checkbox"/> Radio | <input checked="" type="checkbox"/> Llave "L" o "X" |
| <input type="checkbox"/> Cable de Baterías | <input checked="" type="checkbox"/> Tapón de Gasolina | <input checked="" type="checkbox"/> Mica o Jack | <input checked="" type="checkbox"/> Cable para Remolcar |
| <input checked="" type="checkbox"/> Tapón de Aceite | <input type="checkbox"/> Juego de Llaves | <input checked="" type="checkbox"/> Cricos | <input checked="" type="checkbox"/> Espejos laterales |

Observaciones: Entrada de Alcaldia de San Juan
Opico A CONAMYPE Santa Tecla

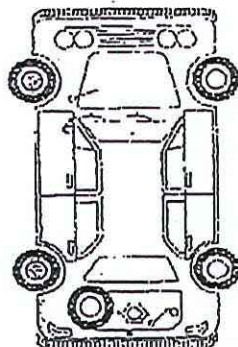

O	GOLPE
+	RAYON
F	FALTA
R	ROTO

Kms/ Entrada 116660

Hora /Entrada 12:32

<input checked="" type="checkbox"/>	DIESEL
<input type="checkbox"/>	GASOLINA



[Signature]

Firma del Conductor

Recibe

[Signature]

Firma del Agente

Verifica

Constancia de Verificación de Vehículos a la Salida de CONAMYPE

Fecha: 27/06/2018

Conductor: Lic. Xiomara Benítez Agente: Ramon Rivera

- | | | | |
|--|---|--------------------------------------|--|
| <input checked="" type="checkbox"/> Llanta de Repuesto | <input type="checkbox"/> Tarjeta de Circulación | <input type="checkbox"/> Extintor | <input type="checkbox"/> Tapón Radiador. |
| <input checked="" type="checkbox"/> Cono o triángulo | <input type="checkbox"/> Tarjeta de Seguro | <input type="checkbox"/> Radio | <input type="checkbox"/> Llave "L" o "X" |
| <input checked="" type="checkbox"/> Cable de Baterías | <input type="checkbox"/> Tapón de Gasolina | <input type="checkbox"/> Mica o Jack | <input type="checkbox"/> Cable para Remolcar |
| <input checked="" type="checkbox"/> Tapón de Aceite | <input type="checkbox"/> Juego de Llaves | <input type="checkbox"/> Cricos | <input type="checkbox"/> Espejos laterales |

Observaciones: Salio de CONAMYPE de Santa Tecla
para Cefe - ele Santa Tecla
y al CCTA.

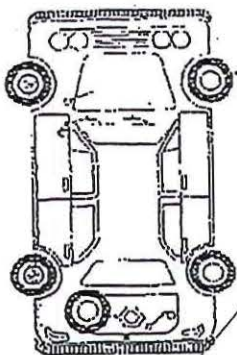

<input type="checkbox"/>	GOLPE
<input type="checkbox"/>	RAYON
<input type="checkbox"/>	FALTA
<input type="checkbox"/>	ROTO

Kms/ Salida 116544
Hora /Salida 10:24

<input checked="" type="checkbox"/>	DIESEL
<input type="checkbox"/>	GASOLINA



Firma del Conductor

Recibe

Firma del Agente

Verifica

Constancia de Verificación de Vehículos a la Entrada de CONAMYPE

Fecha: 27/06/2018

Conductor: Lic. Xiomara Benítez Agente: Ramon Rivera

- | | | | |
|--|---|--------------------------------------|--|
| <input checked="" type="checkbox"/> Llanta de Repuesto | <input type="checkbox"/> Tarjeta de Circulación | <input type="checkbox"/> Extintor | <input type="checkbox"/> Tapón Radiador. |
| <input checked="" type="checkbox"/> Cono o triángulo | <input type="checkbox"/> Tarjeta de Seguro | <input type="checkbox"/> Radio | <input type="checkbox"/> Llave "L" o "X" |
| <input checked="" type="checkbox"/> Cable de Baterías | <input type="checkbox"/> Tapón de Gasolina | <input type="checkbox"/> Mica o Jack | <input type="checkbox"/> Cable para Remolcar |
| <input checked="" type="checkbox"/> Tapón de Aceite | <input type="checkbox"/> Juego de Llaves | <input type="checkbox"/> Cricos | <input type="checkbox"/> Espejos laterales |

Observaciones: Entró de Cefe - ele Santa Tecla
y del CCTA A CONAMYPE de Santa
Tecla.

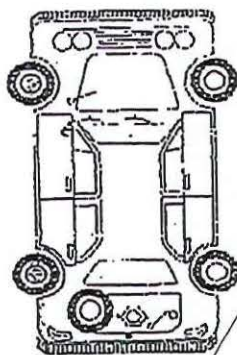

<input type="checkbox"/>	GOLPE
<input type="checkbox"/>	RAYON
<input type="checkbox"/>	FALTA
<input type="checkbox"/>	ROTO

Kms/ Entrada 116594
Hora /Entrada 13:30

<input checked="" type="checkbox"/>	DIESEL
<input type="checkbox"/>	GASOLINA

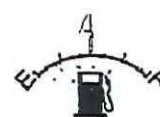

Firma del Conductor

Recibe

Firma del Agente

Verifica

Constancia de Verificación de Vehículos a la Salida de CONAMYPE

Fecha: 26/06/18

Conductor: Geraldina López Agente: Jeremías Hurtado

- | | | | |
|--|---|---|---|
| <input checked="" type="checkbox"/> Llanta de Repuesto | <input type="checkbox"/> Tarjeta de Circulación | <input checked="" type="checkbox"/> Extintor | <input checked="" type="checkbox"/> Tapón Radiador. |
| <input checked="" type="checkbox"/> Cono o triángulo | <input checked="" type="checkbox"/> Tarjeta de Seguro | <input checked="" type="checkbox"/> Radio | <input checked="" type="checkbox"/> Llave "L" o "X" |
| <input type="checkbox"/> Cable de Baterías | <input checked="" type="checkbox"/> Tapón de Gasolina | <input checked="" type="checkbox"/> Mica o Jack | <input checked="" type="checkbox"/> Cable para Remolcar |
| <input checked="" type="checkbox"/> Tapón de Aceite | <input type="checkbox"/> Juego de Llaves | <input checked="" type="checkbox"/> Cricos | <input type="checkbox"/> Espejos laterales |

Observaciones: Salida de: CONAMYPE Santa Tecla al Ministerio del Medio Ambiente.

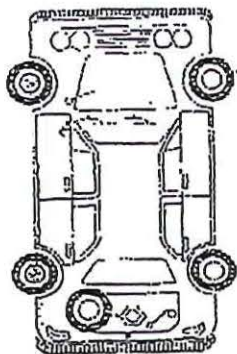

O	GOLPE
+	RAYON
F	FALTA
R	ROTO

Kms/ Salida 116516

Hora /Salida 06:10

<input checked="" type="checkbox"/>	DIESEL
<input type="checkbox"/>	GASOLINA



Firma del Conductor

Recibe

Firma del Agente

Verifica

Constancia de Verificación de Vehículos a la Entrada de CONAMYPE

Fecha: 26/06/18

Conductor: Geraldina López Agente: Jeremías Hurtado

- | | | | |
|--|---|---|---|
| <input checked="" type="checkbox"/> Llanta de Repuesto | <input type="checkbox"/> Tarjeta de Circulación | <input checked="" type="checkbox"/> Extintor | <input checked="" type="checkbox"/> Tapón Radiador. |
| <input checked="" type="checkbox"/> Cono o triángulo | <input checked="" type="checkbox"/> Tarjeta de Seguro | <input checked="" type="checkbox"/> Radio | <input checked="" type="checkbox"/> Llave "L" o "X" |
| <input type="checkbox"/> Cable de Baterías | <input checked="" type="checkbox"/> Tapón de Gasolina | <input checked="" type="checkbox"/> Mica o Jack | <input checked="" type="checkbox"/> Cable para Remolcar |
| <input checked="" type="checkbox"/> Tapón de Aceite | <input type="checkbox"/> Juego de Llaves | <input checked="" type="checkbox"/> Cricos | <input type="checkbox"/> Espejos laterales |

Observaciones: Entrada del: Ministerio del Medio Ambiente a CONAMYPE Santa Tecla.

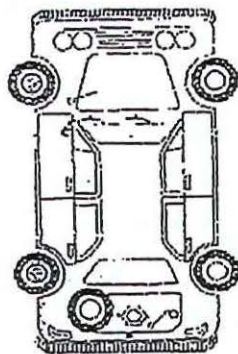

O	GOLPE
+	RAYON
F	FALTA
R	ROTO

Kms/ Entrada 116544

Hora /Entrada 15:49

<input checked="" type="checkbox"/>	DIESEL
<input type="checkbox"/>	GASOLINA



Firma del Conductor

Recibe

Firma del Agente

Verifica

Constancia de Verificación de Vehículos a la Salida de CONAMYPE

Conductor: Lic. Geraldina Lopez Fecha: 25/06/2018
 Agente: Ramon Rivera

- Llanta de Repuesto Tarjeta de Circulación Extintor Tapón Radiador.
 Cono o triángulo Tarjeta de Seguro Radio Llave "L" o "X"
 Cable de Baterías Tapón de Gasolina Mica o Jack Cable para Remolcar
 Tapón de Aceite Juego de Llaves Cricos Espejos laterales

Observaciones: Salio de CONAMYPE de Santa Tecla
para Edificio Buenos Aires

Constancia de Verificación de Vehículos a la Entrada de CONAMYPE

Conductor: Lic. Geraldina Lopez Fecha: 25/06/2018
 Agente: Ramon Rivera

- Llanta de Repuesto Tarjeta de Circulación Extintor Tapón Radiador.
 Cono o triángulo Tarjeta de Seguro Radio Llave "L" o "X"
 Cable de Baterías Tapón de Gasolina Mica o Jack Cable para Remolcar
 Tapón de Aceite Juego de Llaves Cricos Espejos laterales

Observaciones: Entró de Edificio Buenos Aires
A CONAMYPE de Santa Tecla

N 77 85

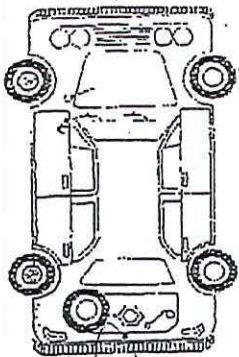

O	GOLPE
+	RAYON
F	FALTA
R	ROTO

Kms/ Salida 116488

Hora /Salida 09:37

<input checked="" type="checkbox"/>	DIESEL
<input checked="" type="checkbox"/>	GASOLINA



[Firma manuscrita del conductor]

Firma del Conductor

Recibe

[Firma manuscrita del agente]

Firma del Agente

Verifica

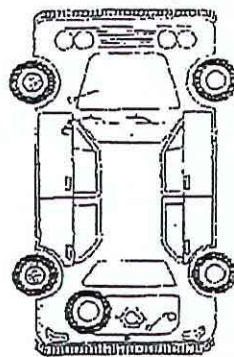

O	GOLPE
+	RAYON
F	FALTA
R	ROTO

Kms/ Entrada 116516

Hora /Entrada 12:40

<input checked="" type="checkbox"/>	DIESEL
<input checked="" type="checkbox"/>	GASOLINA



[Firma manuscrita del conductor]

Firma del Conductor

Recibe

[Firma manuscrita del agente]

Firma del Agente

Verifica

Constancia de Verificación de Vehículos a la Salida de CONAMYPE

Fecha: 22/06/18

Conductor: Geroldina López Agente: Jeremías Hurtado

- Llanta de Repuesto Tarjeta de Circulación Extintor Tapón Radiador.
- Cono o triángulo Tarjeta de Seguro Radio Llave "L" o "X"
- Cable de Baterías Tapón de Gasolina Mica o Jack Cable para Remolcar
- Tapón de Aceite Juego de Llaves Cricos Espejos laterales

Observaciones: Salida de: CONAMYPE Santa Tecla A Edificio Garollo S.S.

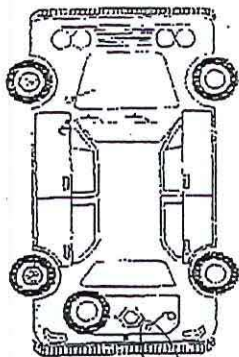

O	GOLPE
+	RAYON
F	FALTA
R	ROTO

Kms/ Salida 116452

Hora /Salida 11:05

<input checked="" type="checkbox"/>	DIESEL
<input type="checkbox"/>	GASOLINA



Firma del Conductor

Recibe

Firma del Agente

Verifica

Constancia de Verificación de Vehículos a la Entrada de CONAMYPE

Fecha: 22/06/18

Conductor: Geroldina López Agente: Jeremías Hurtado

- Llanta de Repuesto Tarjeta de Circulación Extintor Tapón Radiador.
- Cono o triángulo Tarjeta de Seguro Radio Llave "L" o "X"
- Cable de Baterías Tapón de Gasolina Mica o Jack Cable para Remolcar
- Tapón de Aceite Juego de Llaves Cricos Espejos laterales

Observaciones: Entrada de: Edificio Garollo S.S. A CONAMYPE Santa Tecla

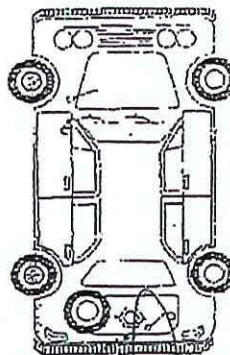

O	GOLPE
+	RAYON
F	FALTA
R	ROTO

Kms/ Entrada 116488

Hora /Entrada 19:15

<input checked="" type="checkbox"/>	DIESEL
<input type="checkbox"/>	GASOLINA

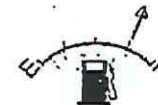

Firma del Conductor

Recibe

Firma del Agente

Verifica

Constancia de Verificación de Vehículos a la Salida de CONAMYPE

Conductor: Lic. Edita de Samayoa Fecha: 19/06/2018
 Agente: Ramon Rivera

- Llanta de Repuesto Tarjeta de Circulación Extintor Tapón Radiador.
 Cono o triangulo Tarjeta de Seguro Radio Llave "L" o "X"
 Cable de Baterías Tapón de Gasolina Mica o Jack Cable para Remolcar
 Tapón de Aceite Juego de Llaves Cricos Espejos laterales

Observaciones: Salio de CONAMYPE Santa Tecla
para unibercida Alberisse

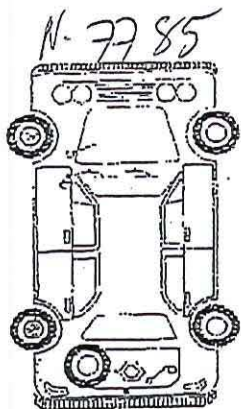

O	GOLPE
+	RAYON
F	FALTA
R	ROTO

Kms/ Salida 116436
 Hora /Salida 07:00

<input checked="" type="checkbox"/>	DIESEL
<input type="checkbox"/>	GASOLINA



[Signature]

Firma del Conductor

Recibe

[Signature]

Firma del Agente

Verifica

Constancia de Verificación de Vehículos a la Entrada de CONAMYPE

Conductor: Lic. Edita de Samayoa Fecha: 19/06/2018
 Agente: Ramon Rivera

- Llanta de Repuesto Tarjeta de Circulación Extintor Tapón Radiador.
 Cono o triangulo Tarjeta de Seguro Radio Llave "L" o "X"
 Cable de Baterías Tapón de Gasolina Mica o Jack Cable para Remolcar
 Tapón de Aceite Juego de Llaves Cricos Espejos laterales

Observaciones: Entro de Unibercida Alberisse
A CONAMYPE de Santa Tecla

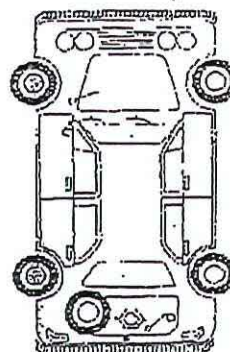

O	GOLPE
+	RAYON
F	FALTA
R	ROTO

Kms/ Entrada 116452
 Hora /Entrada 10:34

<input checked="" type="checkbox"/>	DIESEL
<input type="checkbox"/>	GASOLINA



[Signature]

Firma del Conductor

Recibe

[Signature]

Firma del Agente

Verifica

Constancia de Verificación de Vehículos a la Salida de CONAMYPE

Fecha: 18/06/18

Conductor: Geraldina López Agente: Jeremías Hurtado

- Llantas de Repuesto Tarjeta de Circulación Exlntor Tapón Radiador.
 Cono o triángulo Tarjeta de Seguro Radio Llave "L" o "X"
 Cable de Baterías Tapón de Gasolina Mica o Jack Cable para Remolcar
 Tapón de Acelle Juego de Llaves Cricos Espejos laterales

Observaciones: Salida de: CONAMYPE Santa Tecla A Fusades

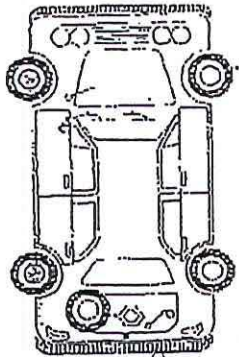

<input type="checkbox"/>	GOLPE
<input type="checkbox"/>	RAYON
<input type="checkbox"/>	FALTA
<input type="checkbox"/>	ROTO

Kms/ Salida 116420

Hora /Salida 14:30

<input checked="" type="checkbox"/>	DIESEL
<input type="checkbox"/>	GASOLINA



Firma del Conductor

Recibe

Firma del Agente

Verifica

Constancia de Verificación de Vehículos a la Entrada de CONAMYPE

Fecha: 18/06/18

Conductor: Geraldina López Agente: _____

- Llantas de Repuesto Tarjeta de Circulación Exlntor Tapón Radiador.
 Cono o triángulo Tarjeta de Seguro Radio Llave "L" o "X"
 Cable de Baterías Tapón de Gasolina Mica o Jack Cable para Remolcar
 Tapón de Acelle Juego de Llaves Cricos Espejos laterales

Observaciones: Entrada de: Fusades A CONAMYPE Santa Tecla

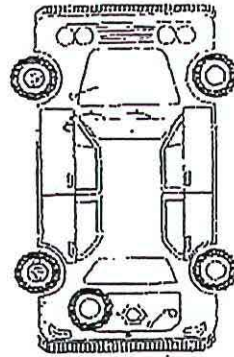

<input type="checkbox"/>	GOLPE
<input type="checkbox"/>	RAYON
<input type="checkbox"/>	FALTA
<input type="checkbox"/>	ROTO

Kms/ Entrada 116436

Hora /Entrada 16:59

<input checked="" type="checkbox"/>	DIESEL
<input type="checkbox"/>	GASOLINA



Firma del Conductor

Recibe

Firma del Agente

Verifica

Constancia de Verificación de Vehículos a la Salida de CONAMYPE

Fecha: 15/06/2018

Conductor: Lic. Geraldina Lopez Agente: Ramon Rivera

- | | | | |
|--|--|---|---|
| <input checked="" type="checkbox"/> Llanta de Repuesto | <input checked="" type="checkbox"/> Tarjeta de Circulación | <input checked="" type="checkbox"/> Extintor | <input checked="" type="checkbox"/> Tapón Radiador. |
| <input checked="" type="checkbox"/> Cono o triángulo | <input checked="" type="checkbox"/> Tarjeta de Seguro | <input checked="" type="checkbox"/> Radio | <input checked="" type="checkbox"/> Llave "L" o "X" |
| <input checked="" type="checkbox"/> Cable de Baterías | <input checked="" type="checkbox"/> Tapón de Gasolina | <input checked="" type="checkbox"/> Mica o Jack | <input checked="" type="checkbox"/> Cable para Remolcar |
| <input checked="" type="checkbox"/> Tapón de Aceite | <input type="checkbox"/> Juego de Llaves | <input checked="" type="checkbox"/> Cricos | <input checked="" type="checkbox"/> Espejos laterales |

Observaciones: Salio de CONAMYPE Santa Tecla para San Salvador

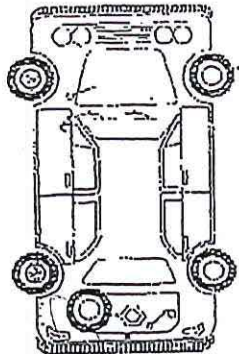

O	GOLPE
+	RAYON
F	FALTA
R	ROTO

Kms/ Salida 116400

Hora /Salida 17:11

<input checked="" type="checkbox"/>	DIESEL
<input type="checkbox"/>	GASOLINA



[Signature]
 Firma del Conductor
 Recibe

[Signature]
 Firma del Agente
 Verifica

Constancia de Verificación de Vehículos a la Entrada de CONAMYPE

Fecha: 15/06/2018

Conductor: Lic. Geraldina Lopez Agente: Ramon Rivera

- | | | | |
|--|--|---|---|
| <input checked="" type="checkbox"/> Llanta de Repuesto | <input checked="" type="checkbox"/> Tarjeta de Circulación | <input checked="" type="checkbox"/> Extintor | <input checked="" type="checkbox"/> Tapón Radiador. |
| <input checked="" type="checkbox"/> Cono o triángulo | <input checked="" type="checkbox"/> Tarjeta de Seguro | <input checked="" type="checkbox"/> Radio | <input checked="" type="checkbox"/> Llave "L" o "X" |
| <input checked="" type="checkbox"/> Cable de Baterías | <input checked="" type="checkbox"/> Tapón de Gasolina | <input checked="" type="checkbox"/> Mica o Jack | <input checked="" type="checkbox"/> Cable para Remolcar |
| <input checked="" type="checkbox"/> Tapón de Aceite | <input type="checkbox"/> Juego de Llaves | <input checked="" type="checkbox"/> Cricos | <input checked="" type="checkbox"/> Espejos laterales |

Observaciones: entro de San Salvador a CONAMYPE de Santa Tecla

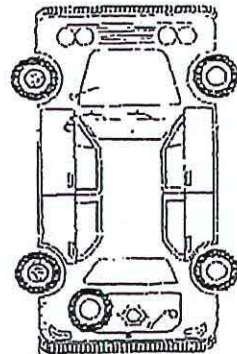

O	GOLPE
+	RAYON
F	FALTA
R	ROTO

Kms/ Entrada 116420

Hora /Entrada 18:33

<input checked="" type="checkbox"/>	DIESEL
<input type="checkbox"/>	GASOLINA

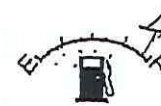

[Signature]
 Firma del Conductor
 Recibe

[Signature]
 Firma del Agente
 Verifica

Constancia de Verificación de Vehículos a la Salida de CONAMYPE

Fecha: 14/06/18

Conductor: Geraldina Lopez Agente: Jeremías Hurtado

- | | | | |
|--|--|---|---|
| <input checked="" type="checkbox"/> Llanta de Repuesto | <input checked="" type="checkbox"/> Tarjeta de Circulación | <input checked="" type="checkbox"/> Extintor | <input checked="" type="checkbox"/> Tapón Radiador. |
| <input checked="" type="checkbox"/> Cono o triángulo | <input checked="" type="checkbox"/> Tarjeta de Seguro | <input checked="" type="checkbox"/> Radio | <input checked="" type="checkbox"/> Llave "L" o "X" |
| <input checked="" type="checkbox"/> Cable de Baterías | <input checked="" type="checkbox"/> Tapón de Gasolina | <input checked="" type="checkbox"/> Mica o Jack | <input checked="" type="checkbox"/> Cable para Remolcar |
| <input checked="" type="checkbox"/> Tapón de Aceite | <input type="checkbox"/> Juego de Llaves | <input checked="" type="checkbox"/> Cricos | <input checked="" type="checkbox"/> Espejos laterales |

Observaciones: Salida de: CONAMYPE Santa Tecla A
San Juan Opico

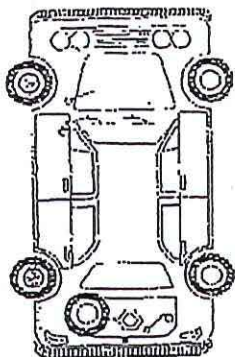

<input type="checkbox"/>	GOLPE
<input checked="" type="checkbox"/>	RAYON
<input type="checkbox"/>	FALTA
<input type="checkbox"/>	ROTO

Kms/ Salida 116354

Hora /Salida 13:00

<input checked="" type="checkbox"/>	DIESEL
<input type="checkbox"/>	GASOLINA



[Handwritten Signature]

Firma del Conductor

Recibe

[Handwritten Signature]
 Firma del Agente
 Verifica

Constancia de Verificación de Vehículos a la Entrada de CONAMYPE

Fecha: 14/06/18

Conductor: Geraldina López Agente: Jeremías Hurtado

- | | | | |
|--|--|---|---|
| <input checked="" type="checkbox"/> Llanta de Repuesto | <input checked="" type="checkbox"/> Tarjeta de Circulación | <input checked="" type="checkbox"/> Extintor | <input checked="" type="checkbox"/> Tapón Radiador. |
| <input checked="" type="checkbox"/> Cono o triángulo | <input checked="" type="checkbox"/> Tarjeta de Seguro | <input checked="" type="checkbox"/> Radio | <input checked="" type="checkbox"/> Llave "L" o "X" |
| <input checked="" type="checkbox"/> Cable de Baterías | <input checked="" type="checkbox"/> Tapón de Gasolina | <input checked="" type="checkbox"/> Mica o Jack | <input checked="" type="checkbox"/> Cable para Remolcar |
| <input checked="" type="checkbox"/> Tapón de Aceite | <input type="checkbox"/> Juego de Llaves | <input checked="" type="checkbox"/> Cricos | <input checked="" type="checkbox"/> Espejos laterales |

Observaciones: Entrada de: San Juan Opico A
CONAMYPE Santa Tecla

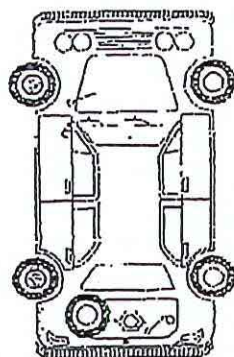

<input type="checkbox"/>	GOLPE
<input checked="" type="checkbox"/>	RAYON
<input type="checkbox"/>	FALTA
<input type="checkbox"/>	ROTO

Kms/ Entrada 116400

Hora /Entrada 16:36

<input checked="" type="checkbox"/>	DIESEL
<input type="checkbox"/>	GASOLINA



[Handwritten Signature]

Firma del Conductor

Recibe

[Handwritten Signature]
 Firma del Agente
 Verifica

Constancia de Verificación de Vehículos a la Salida de CONAMYPE

Fecha: 14/06/18

Conductor: Marcos Alvarez Agente: Jeremías Hurtado

- | | | | |
|--|--|---|---|
| <input checked="" type="checkbox"/> Llanta de Repuesto | <input checked="" type="checkbox"/> Tarjeta de Circulación | <input checked="" type="checkbox"/> Extintor | <input checked="" type="checkbox"/> Tapón Radiador. |
| <input checked="" type="checkbox"/> Cono o triángulo | <input checked="" type="checkbox"/> Tarjeta de Seguro | <input checked="" type="checkbox"/> Radio | <input checked="" type="checkbox"/> Llave "L" o "X" |
| <input checked="" type="checkbox"/> Cable de Baterías | <input checked="" type="checkbox"/> Tapón de Gasolina | <input checked="" type="checkbox"/> Mica o Jack | <input checked="" type="checkbox"/> Cable para Remolcar |
| <input checked="" type="checkbox"/> Tapón de Aceite | <input type="checkbox"/> Juego de Llaves | <input checked="" type="checkbox"/> Cricos | <input checked="" type="checkbox"/> Espejos laterales |

Observaciones: Salida de: CONAMYPE Santa Tecla A
Edificio Buenos Aires San Salvador

CHEROKEE N: 3584

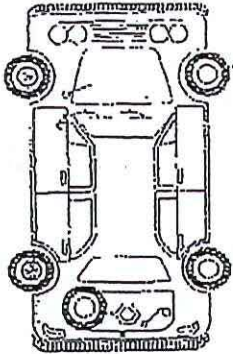

<input type="checkbox"/>	GOLPE
<input checked="" type="checkbox"/>	RAYON
<input type="checkbox"/>	FALTA
<input type="checkbox"/>	ROTO

Kms/ Salida 164481

Hora /Salida 08:32

<input type="checkbox"/>	DIESEL
<input checked="" type="checkbox"/>	GASOLINA



Firma del Conductor

Recibe

Nota: Se entregó en S.S.

Firma del Agente

Verifica

Constancia de Verificación de Vehículos a la Entrada de CONAMYPE

Fecha: 14/06/18

Conductor: Marcos Alvarez Agente: Jeremías Hurtado

- | | | | |
|--|--|---|---|
| <input checked="" type="checkbox"/> Llanta de Repuesto | <input checked="" type="checkbox"/> Tarjeta de Circulación | <input checked="" type="checkbox"/> Extintor | <input checked="" type="checkbox"/> Tapón Radiador. |
| <input checked="" type="checkbox"/> Cono o triángulo | <input checked="" type="checkbox"/> Tarjeta de Seguro | <input checked="" type="checkbox"/> Radio | <input checked="" type="checkbox"/> Llave "L" o "X" |
| <input checked="" type="checkbox"/> Cable de Baterías | <input checked="" type="checkbox"/> Tapón de Gasolina | <input checked="" type="checkbox"/> Mica o Jack | <input checked="" type="checkbox"/> Cable para Remolcar |
| <input checked="" type="checkbox"/> Tapón de Aceite | <input type="checkbox"/> Juego de Llaves | <input checked="" type="checkbox"/> Cricos | <input checked="" type="checkbox"/> Espejos laterales |

Observaciones: Entrada de: Edificio Buenos Aires
San Salvador A CONAMYPE Santa Tecla

PLACA N: 7785.

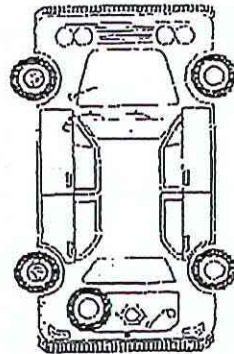

<input type="checkbox"/>	GOLPE
<input checked="" type="checkbox"/>	RAYON
<input type="checkbox"/>	FALTA
<input type="checkbox"/>	ROTO

Kms/ Entrada _____

Hora /Entrada 12:50

<input type="checkbox"/>	DIESEL
<input checked="" type="checkbox"/>	GASOLINA



Firma del Conductor

Recibe

Firma del Agente

Verifica

Constancia de Verificación de Vehículos a la Salida de CONAMYPE

Fecha: 13/06/2018

Conductor: Lic. Guillermo Angulo Agente: Ramon Rivera

- | | | | |
|---|--|---|---|
| <input type="checkbox"/> Llanta de Repuesto | <input checked="" type="checkbox"/> Tarjeta de Circulación | <input checked="" type="checkbox"/> Extintor | <input checked="" type="checkbox"/> Tapón Radiador. |
| <input type="checkbox"/> Cono o Triangulo | <input checked="" type="checkbox"/> Tarjeta de Seguro | <input type="checkbox"/> Radio | <input checked="" type="checkbox"/> Llave "L" o "X" |
| <input type="checkbox"/> Cable de Baterías | <input checked="" type="checkbox"/> Tapón de Gasolina | <input checked="" type="checkbox"/> Mica o Jack | <input checked="" type="checkbox"/> Cable para Remolcar |
| <input type="checkbox"/> Tapón de Aceite | <input type="checkbox"/> Juego de Llaves | <input checked="" type="checkbox"/> Cricos | <input checked="" type="checkbox"/> Espejos laterales |

Observaciones: Salio de CONAMYPE de Santa Tecla
para San Juan Opico
para Edificio Buenos Aires

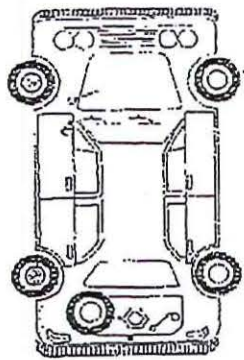

O	GOLPE
+	RAYON
F	FALTA
R	ROTO

Kms/ Salida 164402
 Hora /Salida 08:46

<input type="checkbox"/>	DIESEL
<input checked="" type="checkbox"/>	GASOLINA



[Handwritten Signature]

Firma del Conductor
 Recibe

[Handwritten Signature]

Firma del Agente
 Verifica

Constancia de Verificación de Vehículos a la Entrada de CONAMYPE

Fecha: 13/06/2018

Conductor: Lic. Guillermo Angulo Agente: Ramon Rivera

- | | | | |
|--|--|---|---|
| <input checked="" type="checkbox"/> Llanta de Repuesto | <input checked="" type="checkbox"/> Tarjeta de Circulación | <input checked="" type="checkbox"/> Extintor | <input checked="" type="checkbox"/> Tapón Radiador. |
| <input checked="" type="checkbox"/> Cono o Triangulo | <input checked="" type="checkbox"/> Tarjeta de Seguro | <input checked="" type="checkbox"/> Radio | <input checked="" type="checkbox"/> Llave "L" o "X" |
| <input checked="" type="checkbox"/> Cable de Baterías | <input checked="" type="checkbox"/> Tapón de Gasolina | <input checked="" type="checkbox"/> Mica o Jack | <input checked="" type="checkbox"/> Cable para Remolcar |
| <input checked="" type="checkbox"/> Tapón de Aceite | <input type="checkbox"/> Juego de Llaves | <input checked="" type="checkbox"/> Cricos | <input checked="" type="checkbox"/> Espejos laterales |

Observaciones: Entró de San Juan Opico
de Edificio Buenos Aires
A CONAMYPE de Santa Tecla

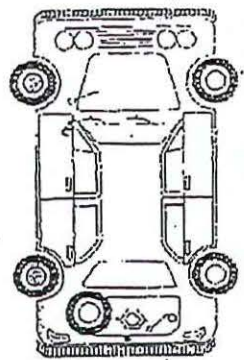

O	GOLPE
+	RAYON
F	FALTA
R	ROTO

Kms/ Entrada 164481
 Hora /Entrada 14:00

<input checked="" type="checkbox"/>	DIESEL
<input checked="" type="checkbox"/>	GASOLINA



[Handwritten Signature]

Firma del Conductor
 Recibe

[Handwritten Signature]

Firma del Agente
 Verifica

Constancia de Verificación de Vehículos a la Salida de CONAMYPE

Fecha: 12/06/18

Conductor: Geraldina López Agente: Jeremias Hurtado

- | | | | |
|--|--|---|---|
| <input checked="" type="checkbox"/> Llanta de Repuesto | <input checked="" type="checkbox"/> Tarjeta de Circulación | <input checked="" type="checkbox"/> Extintor | <input checked="" type="checkbox"/> Tapón Radiador. |
| <input checked="" type="checkbox"/> Cono o triángulo | <input checked="" type="checkbox"/> Tarjeta de Seguro | <input checked="" type="checkbox"/> Radio | <input checked="" type="checkbox"/> Llave "L" o "X" |
| <input checked="" type="checkbox"/> Cable de Baterías | <input checked="" type="checkbox"/> Tapón de Gasolina | <input checked="" type="checkbox"/> Mica o Jack | <input checked="" type="checkbox"/> Cable para Remolcar |
| <input checked="" type="checkbox"/> Tapón de Aceite | <input type="checkbox"/> Juego de Llaves | <input checked="" type="checkbox"/> Cricos | <input checked="" type="checkbox"/> Espejos laterales |

Observaciones: Salida de: CONAMYPE Santa Tecla A Edificios GARZOLLO y Buenos Aires. S.S.

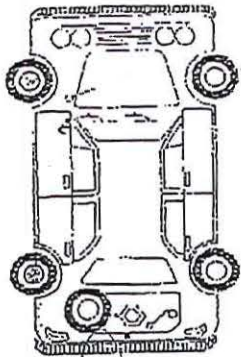

O	GOLPE
+	RAYON
F	FALTA
R	ROTO

Kms/ Salida 164371
 Hora /Salida 08:20

<input checked="" type="checkbox"/>	DIESEL
<input checked="" type="checkbox"/>	GASOLINA



[Signature]
 Firma del Agente
 Verifica

[Signature]
 Firma del Conductor
 Recibe

Constancia de Verificación de Vehículos a la Entrada de CONAMYPE

Fecha: 12/06/18

Conductor: Geraldina López Agente: Jeremias Hurtado

- | | | | |
|--|--|---|---|
| <input checked="" type="checkbox"/> Llanta de Repuesto | <input checked="" type="checkbox"/> Tarjeta de Circulación | <input checked="" type="checkbox"/> Extintor | <input checked="" type="checkbox"/> Tapón Radiador. |
| <input checked="" type="checkbox"/> Cono o triángulo | <input checked="" type="checkbox"/> Tarjeta de Seguro | <input checked="" type="checkbox"/> Radio | <input checked="" type="checkbox"/> Llave "L" o "X" |
| <input checked="" type="checkbox"/> Cable de Baterías | <input checked="" type="checkbox"/> Tapón de Gasolina | <input checked="" type="checkbox"/> Mica o Jack | <input checked="" type="checkbox"/> Cable para Remolcar |
| <input checked="" type="checkbox"/> Tapón de Aceite | <input type="checkbox"/> Juego de Llaves | <input checked="" type="checkbox"/> Cricos | <input checked="" type="checkbox"/> Espejos laterales |

Observaciones: Entrada de: Edificios GARZOLLO y Buenos Aires S.S. A CONAMYPE Santa Tecla

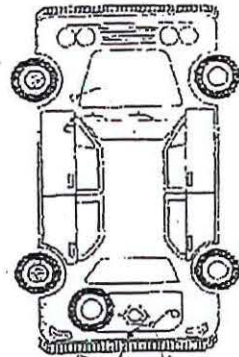

O	GOLPE
+	RAYON
F	FALTA
R	ROTO

Kms/ Entrada 164402
 Hora /Entrada 11:46

<input checked="" type="checkbox"/>	DIESEL
<input checked="" type="checkbox"/>	GASOLINA



[Signature]
 Firma del Conductor
 Recibe

[Signature]
 Firma del Agente
 Verifica

Constancia de Verificación de Vehículos a la Salida de CONAMYPE

Fecha: 08/06/18

Conductor: Geraldina López Agente: Jeremías Hurtado

- | | | | |
|--|--|---|---|
| <input checked="" type="checkbox"/> Llanta de Repuesto | <input checked="" type="checkbox"/> Tarjeta de Circulación | <input checked="" type="checkbox"/> Extintor | <input checked="" type="checkbox"/> Tapón Radiador. |
| <input checked="" type="checkbox"/> Cono o triangulo | <input checked="" type="checkbox"/> Tarjeta de Seguro | <input checked="" type="checkbox"/> Radio | <input checked="" type="checkbox"/> Llave "L" o "X" |
| <input checked="" type="checkbox"/> Cable de Baterías | <input checked="" type="checkbox"/> Tapón de Gasolina | <input checked="" type="checkbox"/> Mica o Jack | <input checked="" type="checkbox"/> Cable para Remolcar |
| <input checked="" type="checkbox"/> Tapón de Aceite | <input type="checkbox"/> Juego de Llaves | <input checked="" type="checkbox"/> Cricos | <input checked="" type="checkbox"/> Espejos laterales |

Observaciones: Salida de: CONAMYPE Santa Tecla
SI M.A.G.

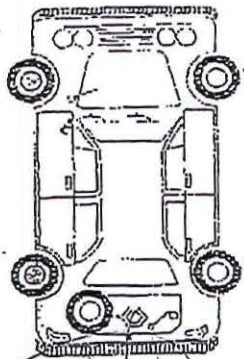

<input type="checkbox"/>	GOLPE
<input checked="" type="checkbox"/>	RAYON
<input type="checkbox"/>	FALTA
<input type="checkbox"/>	ROTO

Kms/ Salida 164325
 Hora /Salida 13:00

<input type="checkbox"/>	DIESEL
<input checked="" type="checkbox"/>	GASOLINA



Firma del Conductor

Recibe

Firma del Agente

Verifica

Constancia de Verificación de Vehículos a la Entrada de CONAMYPE

Fecha: 08/06/18

Conductor: Geraldina López Agente: Jeremías Hurtado

- | | | | |
|--|--|---|---|
| <input checked="" type="checkbox"/> Llanta de Repuesto | <input checked="" type="checkbox"/> Tarjeta de Circulación | <input checked="" type="checkbox"/> Extintor | <input checked="" type="checkbox"/> Tapón Radiador. |
| <input checked="" type="checkbox"/> Cono o triangulo | <input checked="" type="checkbox"/> Tarjeta de Seguro | <input checked="" type="checkbox"/> Radio | <input checked="" type="checkbox"/> Llave "L" o "X" |
| <input checked="" type="checkbox"/> Cable de Baterías | <input checked="" type="checkbox"/> Tapón de Gasolina | <input checked="" type="checkbox"/> Mica o Jack | <input checked="" type="checkbox"/> Cable para Remolcar |
| <input checked="" type="checkbox"/> Tapón de Aceite | <input type="checkbox"/> Juego de Llaves | <input checked="" type="checkbox"/> Cricos | <input checked="" type="checkbox"/> Espejos laterales |

Observaciones: Entrada de: M.A.G. A CONAMYPE
Santa Tecla

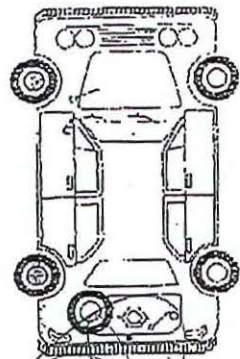

<input type="checkbox"/>	GOLPE
<input checked="" type="checkbox"/>	RAYON
<input type="checkbox"/>	FALTA
<input type="checkbox"/>	ROTO

Kms/ Entrada 164371
 Hora /Entrada 17:50

<input type="checkbox"/>	DIESEL
<input checked="" type="checkbox"/>	GASOLINA



Firma del Conductor

Recibe

Firma del Agente

Verifica

Constancia de Verificación de Vehículos a la Salida de CONAMYPE

Fecha: 06/06/18

Conductor: Yesenia Orellana Agente: Jeremias Hurtado

- | | | | |
|--|--|---|---|
| <input checked="" type="checkbox"/> Llanta de Repuesto | <input checked="" type="checkbox"/> Tarjeta de Circulación | <input checked="" type="checkbox"/> Extintor | <input checked="" type="checkbox"/> Tapón Radiador. |
| <input checked="" type="checkbox"/> Cono o triángulo | <input checked="" type="checkbox"/> Tarjeta de Seguro | <input checked="" type="checkbox"/> Radio | <input checked="" type="checkbox"/> Llave "L" o "X" |
| <input checked="" type="checkbox"/> Cable de Baterías | <input checked="" type="checkbox"/> Tapón de Gasolina | <input checked="" type="checkbox"/> Mica o Jack | <input checked="" type="checkbox"/> Cable para Remolcar |
| <input checked="" type="checkbox"/> Tapón de Aceite | <input type="checkbox"/> Juego de Llaves | <input checked="" type="checkbox"/> Cricos | <input checked="" type="checkbox"/> Espejos laterales |

Observaciones: Salida de CONAMYPE Santa Tecla Δ Edificio Gazolillo S.S.

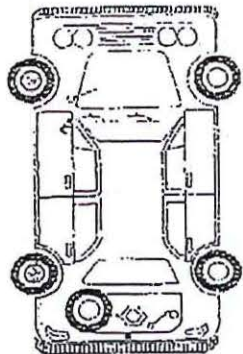

O	GOLPE
+	RAYON
F	FALTA
R	ROTO

Kms/ Salida 164292

Hora /Salida 09:47

<input type="checkbox"/>	DIESEL
<input checked="" type="checkbox"/>	GASOLINA



[Firma]
 Firma del Conductor
 Recibe

[Firma]
 Firma del Agente
 Verifica

Constancia de Verificación de Vehículos a la Entrada de CONAMYPE

Fecha: 06/06/18

Conductor: Yesenia Orellana Agente: Jeremias Hurtado

- | | | | |
|--|--|---|---|
| <input checked="" type="checkbox"/> Llanta de Repuesto | <input checked="" type="checkbox"/> Tarjeta de Circulación | <input checked="" type="checkbox"/> Extintor | <input checked="" type="checkbox"/> Tapón Radiador. |
| <input checked="" type="checkbox"/> Cono o triángulo | <input checked="" type="checkbox"/> Tarjeta de Seguro | <input checked="" type="checkbox"/> Radio | <input checked="" type="checkbox"/> Llave "L" o "X" |
| <input checked="" type="checkbox"/> Cable de Baterías | <input checked="" type="checkbox"/> Tapón de Gasolina | <input checked="" type="checkbox"/> Mica o Jack | <input checked="" type="checkbox"/> Cable para Remolcar |
| <input checked="" type="checkbox"/> Tapón de Aceite | <input type="checkbox"/> Juego de Llaves | <input checked="" type="checkbox"/> Cricos | <input checked="" type="checkbox"/> Espejos laterales |

Observaciones: Entrada de Edificio Gazolillo S.S. Δ CONAMYPE Santa Tecla.

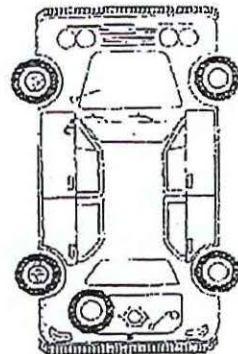

O	GOLPE
+	RAYON
F	FALTA
R	ROTO

Kms/ Entrada 164325

Hora /Entrada 16:20

<input checked="" type="checkbox"/>	DIESEL
<input checked="" type="checkbox"/>	GASOLINA



[Firma]
 Firma del Conductor
 Recibe

[Firma]
 Firma del Agente
 Verifica

Constancia de Verificación de Vehículos a la Salida de CONAMYPE

Fecha: 01/06/2018

Conductor: Lic. Geraldina Lopez Agente: Ramon Rivera

- | | | | |
|--|--|---|---|
| <input checked="" type="checkbox"/> Llanta de Repuesto | <input checked="" type="checkbox"/> Tarjeta de Circulación | <input checked="" type="checkbox"/> Extintor | <input checked="" type="checkbox"/> Tapón Radiador. |
| <input checked="" type="checkbox"/> Cono o triángulo | <input checked="" type="checkbox"/> Tarjeta de Seguro | <input checked="" type="checkbox"/> Radio | <input checked="" type="checkbox"/> Llave "L" o "X" |
| <input checked="" type="checkbox"/> Cable de Baterías | <input checked="" type="checkbox"/> Tapón de Gasolina | <input checked="" type="checkbox"/> Mica o Jack | <input checked="" type="checkbox"/> Cable para Remolcar |
| <input checked="" type="checkbox"/> Tapón de Aceite | <input checked="" type="checkbox"/> Juego de Llaves | <input checked="" type="checkbox"/> Cricos | <input checked="" type="checkbox"/> Espejos laterales |

Observaciones: Salio de CONAMYPE de Santa Tecla para San Salvador

N 3584

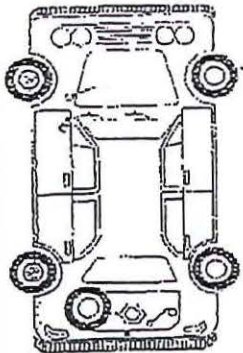

O	GOLPE
+	RAYON
F	FALTA
R	ROTO

Kms/ Salida 164273

Hora /Salida 13:30

<input checked="" type="checkbox"/>	DIESEL
<input checked="" type="checkbox"/>	GASOLINA



[Signature]
 Firma del Conductor

Recibe

[Signature]
 Firma del Agente

Firma del Agente

Verifica

Constancia de Verificación de Vehículos a la Entrada de CONAMYPE

Fecha: 01/06/2018

Conductor: Lic. Geraldina Lopez Agente: Ramon Rivera

- | | | | |
|--|--|---|---|
| <input checked="" type="checkbox"/> Llanta de Repuesto | <input checked="" type="checkbox"/> Tarjeta de Circulación | <input checked="" type="checkbox"/> Extintor | <input checked="" type="checkbox"/> Tapón Radiador. |
| <input checked="" type="checkbox"/> Cono o triángulo | <input checked="" type="checkbox"/> Tarjeta de Seguro | <input checked="" type="checkbox"/> Radio | <input checked="" type="checkbox"/> Llave "L" o "X" |
| <input checked="" type="checkbox"/> Cable de Baterías | <input checked="" type="checkbox"/> Tapón de Gasolina | <input checked="" type="checkbox"/> Mica o Jack | <input checked="" type="checkbox"/> Cable para Remolcar |
| <input checked="" type="checkbox"/> Tapón de Aceite | <input checked="" type="checkbox"/> Juego de Llaves | <input checked="" type="checkbox"/> Cricos | <input checked="" type="checkbox"/> Espejos laterales |

Observaciones: Entró de San Salvador a CONAMYPE de Santa Tecla

Susedió un accidente sin mayor daños de inmediato le informaron Lic. Edita de Samayoa y al Sr. Naili de CONAMYPE de San Salvador y ala Seguridad para la respectiva

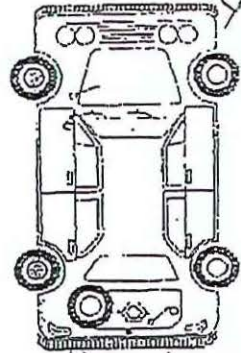

O	GOLPE
+	RAYON
F	FALTA
R	ROTO

Kms/ Entrada 164292

Hora /Entrada 18:30

<input checked="" type="checkbox"/>	DIESEL
<input checked="" type="checkbox"/>	GASOLINA



[Signature]
 Firma del Conductor

Recibe

[Signature]
 Firma del Agente

Firma del Agente

Verifica

Revisión al accidente con un vehículo particular

Constancia de Verificación de Vehículos a la Salida de CONAMYPE

Fecha: 31/05/18

Conductor: Guillermo Aguilo Agente: Jeremias Hurtado

- Llanta de Repuesto Tarjeta de Circulación Extintor Tapón Radiador.
- Cono o triángulo Tarjeta de Seguro Radio Llave "L" o "X"
- Cable de Baterías Tapón de Gasolina Mica o Jack Cable para Remolcar
- Tapón de Aceite Juego de Llaves Cricos Espejos laterales

Observaciones: Salida de: CONAMYPE Santa Tecla A Edificios Garzollo, Buenos Aires y C.N.R. - San Salvador.

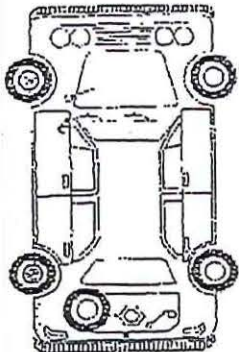

O	GOLPE
+	RAYON
F	FALTA
R	ROTO

Kms/ Salida 114240

Hora /Salida 14:20

<input type="checkbox"/>	DIESEL
<input checked="" type="checkbox"/>	GASOLINA



[Signature]

Firma del Conductor

Recibe

[Signature]
 Firma del Agente
 Verifica

Constancia de Verificación de Vehículos a la Entrada de CONAMYPE

Fecha: 31/05/18

Conductor: Guillermo Aguilo Agente: Jeremias Hurtado

- Llanta de Repuesto Tarjeta de Circulación Extintor Tapón Radiador.
- Cono o triángulo Tarjeta de Seguro Radio Llave "L" o "X"
- Cable de Baterías Tapón de Gasolina Mica o Jack Cable para Remolcar
- Tapón de Aceite Juego de Llaves Cricos Espejos laterales

Observaciones: Entrada de: Edificios Garzollo, Buenos Aires y del C.N.R. A CONAMYPE Santa Tecla

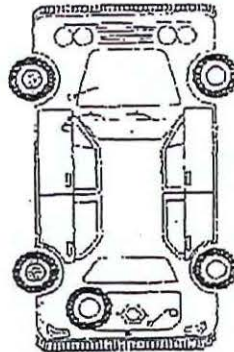

O	GOLPE
+	RAYON
F	FALTA
R	ROTO

Kms/ Entrada 114273

Hora /Entrada 16:40

<input type="checkbox"/>	DIESEL
<input checked="" type="checkbox"/>	GASOLINA



[Signature]

Firma del Conductor

Recibe

[Signature]
 Firma del Agente
 Verifica

Constancia de Verificación de Vehículos a la Salida de CONAMYPE

Fecha: 31/05/18

Conductor: Geraldina López Agente: Jeremías Hurtado

- | | | | |
|--|--|---|---|
| <input checked="" type="checkbox"/> Llanta de Repuesto | <input checked="" type="checkbox"/> Tarjeta de Circulación | <input checked="" type="checkbox"/> Extintor | <input checked="" type="checkbox"/> Tapón Radiador. |
| <input checked="" type="checkbox"/> Cono o triángulo | <input checked="" type="checkbox"/> Tarjeta de Seguro | <input checked="" type="checkbox"/> Radio | <input checked="" type="checkbox"/> Llave "L" o "X" |
| <input checked="" type="checkbox"/> Cable de Baterías | <input checked="" type="checkbox"/> Tapón de Gasolina | <input checked="" type="checkbox"/> Mica o Jack | <input checked="" type="checkbox"/> Cable para Remolcar |
| <input checked="" type="checkbox"/> Tapón de Aceite | <input type="checkbox"/> Juego de Llaves | <input checked="" type="checkbox"/> Cricos | <input checked="" type="checkbox"/> Espejos laterales |

Observaciones: Salida de: CONAMYPE Santa Tecla A
San Salvador

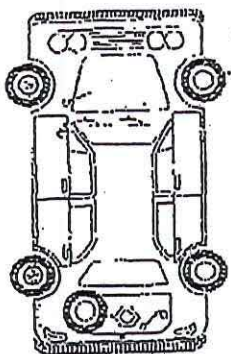

O	GOLPE
+	RAYON
F	FALTA
R	ROTO

Kms/ Salida 164225

Hora /Salida 11:55

<input type="checkbox"/>	DIESEL
<input checked="" type="checkbox"/>	GASOLINA



Firma del Conductor
 Recibe

Firma del Agente
 Verifica

Constancia de Verificación de Vehículos a la Entrada de CONAMYPE

Fecha: 31/05/18

Conductor: Geraldina López Agente: Jeremías Hurtado

- | | | | |
|--|--|---|---|
| <input checked="" type="checkbox"/> Llanta de Repuesto | <input checked="" type="checkbox"/> Tarjeta de Circulación | <input checked="" type="checkbox"/> Extintor | <input checked="" type="checkbox"/> Tapón Radiador. |
| <input checked="" type="checkbox"/> Cono o triángulo | <input checked="" type="checkbox"/> Tarjeta de Seguro | <input checked="" type="checkbox"/> Radio | <input checked="" type="checkbox"/> Llave "L" o "X" |
| <input checked="" type="checkbox"/> Cable de Baterías | <input checked="" type="checkbox"/> Tapón de Gasolina | <input checked="" type="checkbox"/> Mica o Jack | <input checked="" type="checkbox"/> Cable para Remolcar |
| <input checked="" type="checkbox"/> Tapón de Aceite | <input type="checkbox"/> Juego de Llaves | <input checked="" type="checkbox"/> Cricos | <input checked="" type="checkbox"/> Espejos laterales |

Observaciones: Entrada de: San Salvador A
CONAMYPE Santa Tecla

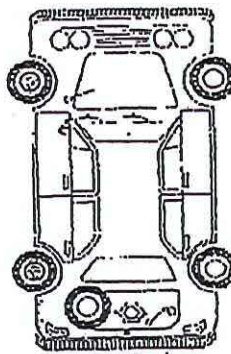

O	GOLPE
+	RAYON
F	FALTA
R	ROTO

Kms/ Entrada 164240

Hora /Entrada 13:32

<input type="checkbox"/>	DIESEL
<input checked="" type="checkbox"/>	GASOLINA



Firma del Conductor
 Recibe

Firma del Agente
 Verifica

[Firma manuscrita]

Constancia de Verificación de Vehículos a la Salida de CONAMYPE

Fecha: 30/05/2018

Conductor: Lic. Geraldina Lopez Agente: Ramon Rivera

- | | | | |
|--|--|---|---|
| <input checked="" type="checkbox"/> Llanta de Repuesto | <input checked="" type="checkbox"/> Tarjeta de Circulación | <input checked="" type="checkbox"/> Extintor | <input checked="" type="checkbox"/> Tapón Radiador. |
| <input checked="" type="checkbox"/> Cono o triángulo | <input checked="" type="checkbox"/> Tarjeta de Seguro | <input checked="" type="checkbox"/> Radio | <input checked="" type="checkbox"/> Llave "L" o "X" |
| <input checked="" type="checkbox"/> Cable de Baterías | <input checked="" type="checkbox"/> Tapón de Gasolina | <input checked="" type="checkbox"/> Mica o Jack | <input checked="" type="checkbox"/> Cable para Remolcar |
| <input checked="" type="checkbox"/> Tapón de Aceite | <input checked="" type="checkbox"/> Juego de Llaves | <input checked="" type="checkbox"/> Cricos | <input checked="" type="checkbox"/> Espejos laterales |

Observaciones: Salida de CONAMYPE de Santa Tecla para San Salvador

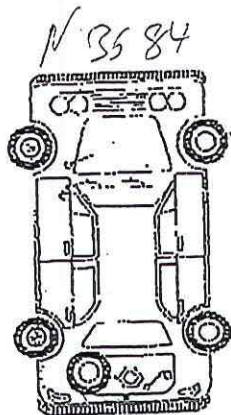

O	GOLPE
+	RAYON
F	FALTA
R	ROTO

Kms/ Salida 164150

Hora /Salida 13:22

<input type="checkbox"/>	DIESEL
<input checked="" type="checkbox"/>	GASOLINA



Firma del Conductor

Recibe

Firma del Agente

Verifica

Constancia de Verificación de Vehículos a la Entrada de CONAMYPE

Fecha: 30/05/2018

Conductor: Lic. Geraldina Lopez Agente: Ramon Rivera

- | | | | |
|--|--|---|---|
| <input checked="" type="checkbox"/> Llanta de Repuesto | <input checked="" type="checkbox"/> Tarjeta de Circulación | <input checked="" type="checkbox"/> Extintor | <input checked="" type="checkbox"/> Tapón Radiador. |
| <input checked="" type="checkbox"/> Cono o triángulo | <input checked="" type="checkbox"/> Tarjeta de Seguro | <input checked="" type="checkbox"/> Radio | <input checked="" type="checkbox"/> Llave "L" o "X" |
| <input checked="" type="checkbox"/> Cable de Baterías | <input checked="" type="checkbox"/> Tapón de Gasolina | <input checked="" type="checkbox"/> Mica o Jack | <input checked="" type="checkbox"/> Cable para Remolcar |
| <input checked="" type="checkbox"/> Tapón de Aceite | <input checked="" type="checkbox"/> Juego de Llaves | <input checked="" type="checkbox"/> Cricos | <input checked="" type="checkbox"/> Espejos laterales |

Observaciones: Entrada de San Salvador a CONAMYPE de Santa Tecla

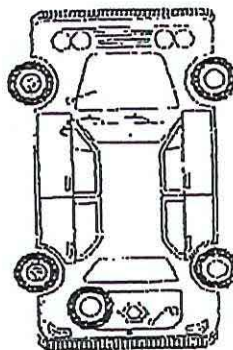

O	GOLPE
+	RAYON
F	FALTA
R	ROTO

Kms/ Entrada 164225

Hora /Entrada 18:07

<input type="checkbox"/>	DIESEL
<input checked="" type="checkbox"/>	GASOLINA



Firma del Conductor

Recibe

Firma del Agente

Verifica

Constancia de Verificación de Vehículos a la Salida de CONAMYPE

Fecha: 30/05/2018

Conductor: Lic. Guillermo Arguilo Agente: Ramon Rivera

- | | | | |
|---|---|--------------------------------------|--|
| <input type="checkbox"/> Llanta de Repuesto | <input type="checkbox"/> Tarjeta de Circulación | <input type="checkbox"/> Extinguidor | <input type="checkbox"/> Tapón Radiador. |
| <input type="checkbox"/> Cono o triángulo | <input type="checkbox"/> Tarjeta de Seguro | <input type="checkbox"/> Radio | <input type="checkbox"/> Llave "L" o "X" |
| <input type="checkbox"/> Cable de Baterías | <input type="checkbox"/> Tapón de Gasolina | <input type="checkbox"/> Mica o Jack | <input type="checkbox"/> Cable para Remolcar |
| <input type="checkbox"/> Tapón de Aceite | <input type="checkbox"/> Juego de Llaves | <input type="checkbox"/> Cricos | <input type="checkbox"/> Espejos laterales |

Observaciones: Salio de CONAMYPE de Santa Tecla
para San Juan Opico

N 3584

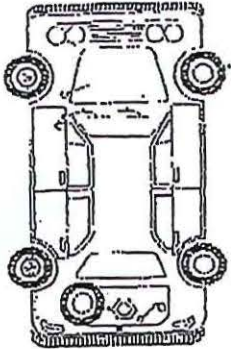

O	GOLPE
+	RAYON
F	FALTA
R	ROTO

Kms/Salida 164100

Hora/Salida 08:45

<input type="checkbox"/>	DIESEL
<input checked="" type="checkbox"/>	GASOLINA



[Firma]

Firma del Conductor

Recibe

[Firma]

Firma del Agente

Verifica

Constancia de Verificación de Vehículos a la Entrada de CONAMYPE

Fecha: 30/05/2018

Conductor: Lic. Guillermo Arguilo Agente: Ramon Rivera

- | | | | |
|---|---|--------------------------------------|--|
| <input type="checkbox"/> Llanta de Repuesto | <input type="checkbox"/> Tarjeta de Circulación | <input type="checkbox"/> Extinguidor | <input type="checkbox"/> Tapón Radiador. |
| <input type="checkbox"/> Cono o triángulo | <input type="checkbox"/> Tarjeta de Seguro | <input type="checkbox"/> Radio | <input type="checkbox"/> Llave "L" o "X" |
| <input type="checkbox"/> Cable de Baterías | <input type="checkbox"/> Tapón de Gasolina | <input type="checkbox"/> Mica o Jack | <input type="checkbox"/> Cable para Remolcar |
| <input type="checkbox"/> Tapón de Aceite | <input type="checkbox"/> Juego de Llaves | <input type="checkbox"/> Cricos | <input type="checkbox"/> Espejos laterales |

Observaciones: Entró de San Juan Opico
A CONAMYPE de Santa Tecla

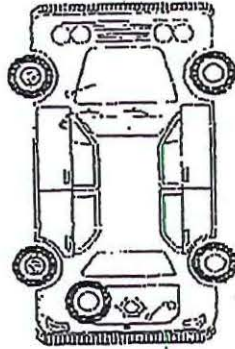

O	GOLPE
+	RAYON
F	FALTA
R	ROTO

Kms/Entrada 164150

Hora/Entrada 13:20

<input type="checkbox"/>	DIESEL
<input checked="" type="checkbox"/>	GASOLINA



[Firma]

Firma del Conductor

Recibe

[Firma]

Firma del Agente

Verifica

Constancia de Verificación de Vehículos a la Salida de CONAMYPE

Fecha: 29/05/18

Conductor: Geraldina López Agente: Jeremías Hurtado

- Llantía de Repuesto Tarjeta de Circulación Exlntor Tapón Radiador.
- Cono o triángulo Tarjeta de Seguro Radio Llave "L" o "X"
- Cable de Baterías Tapón de Gasolina Míca o Jack Cable para Remolcar
- Tapón de Acelle Juego de Llaves Crícos Espejos laterales

Observaciones: Salida de: CONAMYPE Santa Tecla a Hotel Sheraton San Salvador.

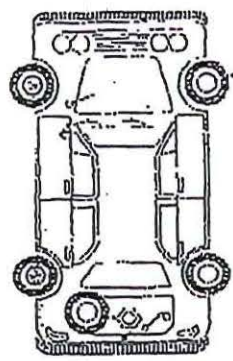

<input type="checkbox"/>	GOLPE
<input checked="" type="checkbox"/>	RAYON
<input type="checkbox"/>	FALTA
<input type="checkbox"/>	ROTO

Kms/ Salida 164080
 Hora /Salida 08:00

<input type="checkbox"/>	DIESEL
<input checked="" type="checkbox"/>	GASOLINA



[Signature]
 Firma del Conductor
 Recibe

[Signature]
 Firma del Agente
 Verifica

Constancia de Verificación de Vehículos a la Entrada de CONAMYPE

Fecha: 29/05/18

Conductor: Geraldina López Agente: Jeremías Hurtado

- Llantía de Repuesto Tarjeta de Circulación Exlntor Tapón Radiador.
- Cono o triángulo Tarjeta de Seguro Radio Llave "L" o "X"
- Cable de Baterías Tapón de Gasolina Míca o Jack Cable para Remolcar
- Tapón de Acelle Juego de Llaves Crícos Espejos laterales

Observaciones: Entrada de: Hotel Sheraton San Salvador a CONAMYPE Santa Tecla.

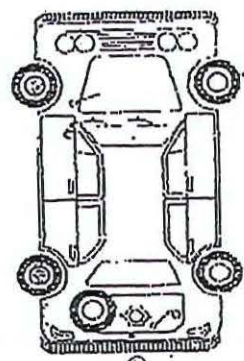

<input type="checkbox"/>	GOLPE
<input checked="" type="checkbox"/>	RAYON
<input type="checkbox"/>	FALTA
<input type="checkbox"/>	ROTO

Kms/ Entrada 16:4100
 Hora /Entrada 14:00

<input type="checkbox"/>	DIESEL
<input checked="" type="checkbox"/>	GASOLINA



[Signature]
 Firma del Conductor
 Recibe

[Signature]
 Firma del Agente
 Verifica

Constancia de Verificación de Vehículos a la Salida de CONAMYPE

Fecha: 25/05/18

Conductor: Geraldina López Agente: Jeremías Hurtado

- Llanta de Repuesto Tarjeta de Circulación Extintor Tapón Radiador.
- Cono o triángulo Tarjeta de Seguro Radio Llave "L" o "X"
- Cable de Baterías Tapón de Gasolina Mica o Jack Cable para Remolcar
- Tapón de Aceite Juego de Llaves Cricos Espejos laterales

Observaciones: Salida de: CONAMYPE Santa Tecla A
San Salvador

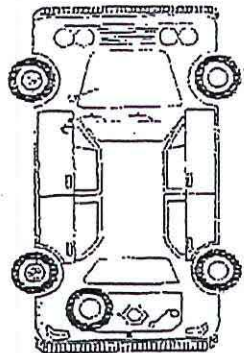

O	GOLPE
+	RAYON
F	FALTA
R	ROTO

Kms/ Salida 164002

Hora /Salida 06:40

<input type="checkbox"/>	DIESEL
<input checked="" type="checkbox"/>	GASOLINA



[Firma manuscrita]

Firma del Conductor

Recibe

[Firma manuscrita]
 Firma del Agente
 Verifica

Constancia de Verificación de Vehículos a la Entrada de CONAMYPE

Fecha: 25/05/18

Conductor: Geraldina López Agente: Jeremías Hurtado

- Llanta de Repuesto Tarjeta de Circulación Extintor Tapón Radiador.
- Cono o triángulo Tarjeta de Seguro Radio Llave "L" o "X"
- Cable de Baterías Tapón de Gasolina Mica o Jack Cable para Remolcar
- Tapón de Aceite Juego de Llaves Cricos Espejos laterales

Observaciones: Entrada de: San Salvador A
CONAMYPE Santa Tecla

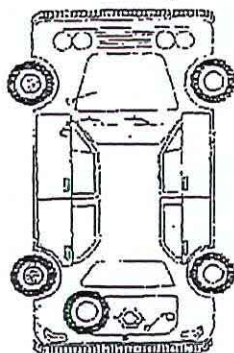

O	GOLPE
+	RAYON
F	FALTA
R	ROTO

Kms/ Entrada 164080

Hora /Entrada 17:20

<input type="checkbox"/>	DIESEL
<input checked="" type="checkbox"/>	GASOLINA

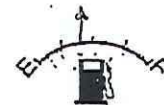

[Firma manuscrita]

Firma del Conductor

Recibe

[Firma manuscrita]
 Firma del Agente
 Verifica

Constancia de Verificación de Vehículos a la Salida de CONAMYPE

Fecha: 24/05/2018

Conductor: Lic. Geraldina Lopez Agente: Ramon Rivera

- | | | | |
|---|---|--------------------------------------|--|
| <input type="checkbox"/> Llanta de Repuesto | <input type="checkbox"/> Tarjeta de Circulación | <input type="checkbox"/> Extingtor | <input type="checkbox"/> Tapón Radiador. |
| <input type="checkbox"/> Cono o triángulo | <input type="checkbox"/> Tarjeta de Seguro | <input type="checkbox"/> Radio | <input type="checkbox"/> Llave "L" o "X" |
| <input type="checkbox"/> Cable de Baterías | <input type="checkbox"/> Tapón de Gasolina | <input type="checkbox"/> Mica o Jack | <input type="checkbox"/> Cable para Remolcar |
| <input type="checkbox"/> Tapón de Acelle | <input type="checkbox"/> Juego de Llaves | <input type="checkbox"/> Cricos | <input type="checkbox"/> Espejos laterales |

Observaciones: Salio de CONAMYPE de Santa Tecla para San Salvador

N-3584

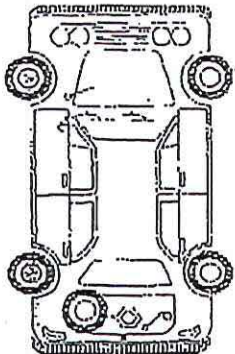

O	GOLPE
+	RAYON
F	FALTA
R	ROTO

Kms/ Salida 1139.66

Hora /Salida 10:26

<input type="checkbox"/>	DIESEL
<input checked="" type="checkbox"/>	GASOLINA



[Signature]

Firma del Conductor

Recibe

[Signature]

Firma del Agente

Verifica

Constancia de Verificación de Vehículos a la Entrada de CONAMYPE

Fecha: 24/05/2018

Conductor: Lic. Geraldina Lopez Agente: Ramon Rivera

- | | | | |
|---|---|--------------------------------------|--|
| <input type="checkbox"/> Llanta de Repuesto | <input type="checkbox"/> Tarjeta de Circulación | <input type="checkbox"/> Extingtor | <input type="checkbox"/> Tapón Radiador. |
| <input type="checkbox"/> Cono o triángulo | <input type="checkbox"/> Tarjeta de Seguro | <input type="checkbox"/> Radio | <input type="checkbox"/> Llave "L" o "X" |
| <input type="checkbox"/> Cable de Baterías | <input type="checkbox"/> Tapón de Gasolina | <input type="checkbox"/> Mica o Jack | <input type="checkbox"/> Cable para Remolcar |
| <input type="checkbox"/> Tapón de Acelle | <input type="checkbox"/> Juego de Llaves | <input type="checkbox"/> Cricos | <input type="checkbox"/> Espejos laterales |

Observaciones: Entró de San Salvador A CONAMYPE de Santa Tecla

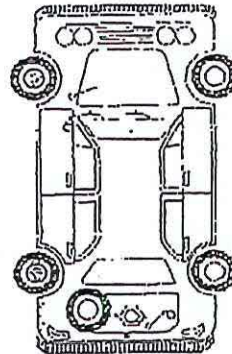

O	GOLPE
+	RAYON
F	FALTA
R	ROTO

Kms/ Entrada 1140.02

Hora /Entrada 15:28

<input type="checkbox"/>	DIESEL
<input checked="" type="checkbox"/>	GASOLINA



[Signature]

Firma del Conductor

Recibe

[Signature]

Firma del Agente

Verifica

Constancia de Verificación de Vehículos a la Salida de CONAMYPE

Fecha: 23/05/18

Conductor: Geraldina López Agente: Jeremías Hurtado

- | | | | |
|--|--|---|---|
| <input checked="" type="checkbox"/> Llanta de Repuesto | <input checked="" type="checkbox"/> Tarjeta de Circulación | <input checked="" type="checkbox"/> Extintor | <input checked="" type="checkbox"/> Tapón Radiador. |
| <input checked="" type="checkbox"/> Cono o triángulo | <input checked="" type="checkbox"/> Tarjeta de Seguro | <input checked="" type="checkbox"/> Radio | <input checked="" type="checkbox"/> Llave "L" o "X" |
| <input checked="" type="checkbox"/> Cable de Baterías | <input checked="" type="checkbox"/> Tapón de Gasolina | <input checked="" type="checkbox"/> Mica o Jack | <input checked="" type="checkbox"/> Cable para Remolcar |
| <input checked="" type="checkbox"/> Tapón de Aceite | <input type="checkbox"/> Juego de Llaves | <input checked="" type="checkbox"/> Cricos | <input checked="" type="checkbox"/> Espejos laterales |

Observaciones: Salida de: CONAMYPE Santa Tecla A
San Salvador.

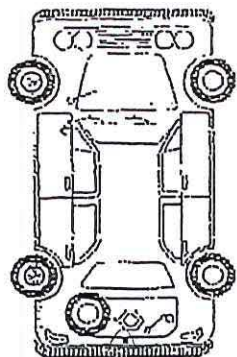

O	GOLPE
+	RAYON
F	FALTA
R	ROTO

Kms/ Salida 163923

Hora /Salida 13:00

<input type="checkbox"/>	DIESEL
<input checked="" type="checkbox"/>	GASOLINA



Firma del Conductor

Recibe

Firma del Agente

Verifica

Constancia de Verificación de Vehículos a la Entrada de CONAMYPE

Fecha: 23/05/18

Conductor: Geraldina López Agente: Jeremías Hurtado

- | | | | |
|--|--|---|---|
| <input checked="" type="checkbox"/> Llanta de Repuesto | <input checked="" type="checkbox"/> Tarjeta de Circulación | <input checked="" type="checkbox"/> Extintor | <input checked="" type="checkbox"/> Tapón Radiador. |
| <input checked="" type="checkbox"/> Cono o triángulo | <input checked="" type="checkbox"/> Tarjeta de Seguro | <input checked="" type="checkbox"/> Radio | <input checked="" type="checkbox"/> Llave "L" o "X" |
| <input checked="" type="checkbox"/> Cable de Baterías | <input checked="" type="checkbox"/> Tapón de Gasolina | <input checked="" type="checkbox"/> Mica o Jack | <input checked="" type="checkbox"/> Cable para Remolcar |
| <input checked="" type="checkbox"/> Tapón de Aceite | <input type="checkbox"/> Juego de Llaves | <input checked="" type="checkbox"/> Cricos | <input checked="" type="checkbox"/> Espejos laterales |

Observaciones: Entrada de: San Salvador A
CONAMYPE Santa Tecla

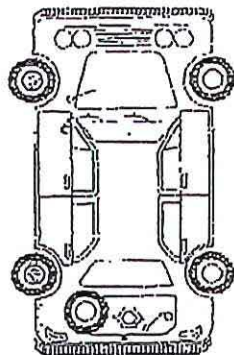

O	GOLPE
+	RAYON
F	FALTA
R	ROTO

Kms/ Entrada 163966

Hora /Entrada 17:56

<input type="checkbox"/>	DIESEL
<input checked="" type="checkbox"/>	GASOLINA



Firma del Conductor

Recibe

Firma del Agente

Verifica

Constancia de Verificación de Vehículos a la Salida de CONAMYPE

Conductor: Lic. Geraldina Lopez Fecha: 22/05/2018
 Agente: Ramon Rivera

- | | | | |
|--|--|---|---|
| <input checked="" type="checkbox"/> Llanta de Repuesto | <input checked="" type="checkbox"/> Tarjeta de Circulación | <input checked="" type="checkbox"/> Extintor | <input checked="" type="checkbox"/> Tapón Radiador. |
| <input checked="" type="checkbox"/> Cono o triangulo | <input checked="" type="checkbox"/> Tarjeta de Seguro | <input checked="" type="checkbox"/> Radio | <input checked="" type="checkbox"/> Llave "L" o "X" |
| <input checked="" type="checkbox"/> Cable de Baterías | <input checked="" type="checkbox"/> Tapón de Gasolina | <input checked="" type="checkbox"/> Mica o Jack | <input checked="" type="checkbox"/> Cable para Remolcar |
| <input checked="" type="checkbox"/> Tapón de Aceite | <input checked="" type="checkbox"/> Juego de Llaves | <input checked="" type="checkbox"/> Cricos | <input checked="" type="checkbox"/> Espejos laterales |

Observaciones: Salio de CONAMYPE Santa Tecla
para San Salvador

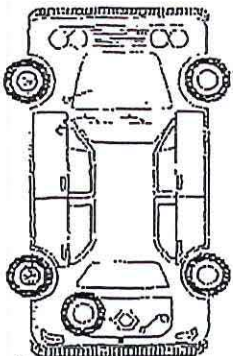

O	GOLPE
+	RAYON
F	FALTA
R	ROTO

Kms/ Salida 163907

Hora / Salida 08:36

<input checked="" type="checkbox"/>	DIESEL
<input checked="" type="checkbox"/>	GASOLINA



[Signature]
 Firma del Conductor
 Recibe

[Signature]
 Firma del Agente
 Verifica

Constancia de Verificación de Vehículos a la Entrada de CONAMYPE

Conductor: Lic. Geraldina Lopez Fecha: 22/05/18
 Agente: Ramon Rivera

- | | | | |
|--|--|---|---|
| <input checked="" type="checkbox"/> Llanta de Repuesto | <input checked="" type="checkbox"/> Tarjeta de Circulación | <input checked="" type="checkbox"/> Extintor | <input checked="" type="checkbox"/> Tapón Radiador. |
| <input checked="" type="checkbox"/> Cono o triangulo | <input checked="" type="checkbox"/> Tarjeta de Seguro | <input checked="" type="checkbox"/> Radio | <input checked="" type="checkbox"/> Llave "L" o "X" |
| <input checked="" type="checkbox"/> Cable de Baterías | <input checked="" type="checkbox"/> Tapón de Gasolina | <input checked="" type="checkbox"/> Mica o Jack | <input checked="" type="checkbox"/> Cable para Remolcar |
| <input checked="" type="checkbox"/> Tapón de Aceite | <input checked="" type="checkbox"/> Juego de Llaves | <input checked="" type="checkbox"/> Cricos | <input checked="" type="checkbox"/> Espejos laterales |

Observaciones: Entro de San Salvador
A CONAMYPE de Santa Tecla

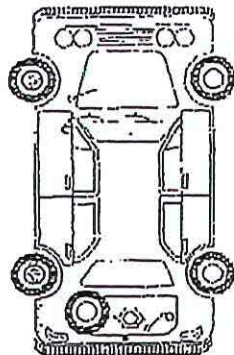

O	GOLPE
+	RAYON
F	FALTA
R	ROTO

Kms/ Entrada 163923

Hora / Entrada 14:05

<input checked="" type="checkbox"/>	DIESEL
<input checked="" type="checkbox"/>	GASOLINA



[Signature]
 Firma del Conductor
 Recibe

[Signature]
 Firma del Agente
 Verifica

Constancia de Verificación de Vehículos a la Salida de CONAMYPE

Fecha: 21/05/18

Conductor: Geraldina López Agente: Jeremias Hurtado

- | | | | |
|--|--|---|---|
| <input checked="" type="checkbox"/> Llantana de Repuesto | <input checked="" type="checkbox"/> Tarjeta de Circulación | <input checked="" type="checkbox"/> Extinguidor | <input checked="" type="checkbox"/> Tapón Radiador. |
| <input checked="" type="checkbox"/> Cono o triángulo | <input checked="" type="checkbox"/> Tarjeta de Seguro | <input checked="" type="checkbox"/> Radio | <input checked="" type="checkbox"/> Llave "L" o "X" |
| <input checked="" type="checkbox"/> Cable de Baterías | <input checked="" type="checkbox"/> Tapón de Gasolina | <input checked="" type="checkbox"/> Mica o Jack | <input checked="" type="checkbox"/> Cable para Remolcar |
| <input checked="" type="checkbox"/> Tapón de Aceite | <input type="checkbox"/> Juego de Llaves | <input checked="" type="checkbox"/> Cricos | <input checked="" type="checkbox"/> Espejos laterales |

Observaciones: Salida de: CONAMYPE Santa Tecla Δ
San Salvador.

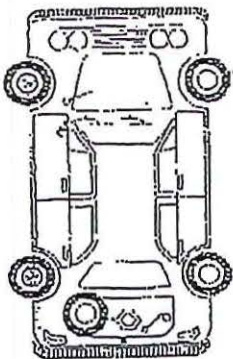

O	GOLPE
+	RAYON
F	FALTA
R	ROTO

Kms/Salida 163870

Hora/Salida 13:18

<input type="checkbox"/>	DIESEL
<input checked="" type="checkbox"/>	GASOLINA





Firma del Conductor
 Recibe



Firma del Agente
 Verifica

Constancia de Verificación de Vehículos a la Entrada de CONAMYPE

Fecha: 21/05/18

Conductor: Geraldina López Agente: Jeremias Hurtado

- | | | | |
|--|--|---|---|
| <input checked="" type="checkbox"/> Llantana de Repuesto | <input checked="" type="checkbox"/> Tarjeta de Circulación | <input checked="" type="checkbox"/> Extinguidor | <input checked="" type="checkbox"/> Tapón Radiador. |
| <input checked="" type="checkbox"/> Cono o triángulo | <input checked="" type="checkbox"/> Tarjeta de Seguro | <input checked="" type="checkbox"/> Radio | <input checked="" type="checkbox"/> Llave "L" o "X" |
| <input checked="" type="checkbox"/> Cable de Baterías | <input checked="" type="checkbox"/> Tapón de Gasolina | <input checked="" type="checkbox"/> Mica o Jack | <input checked="" type="checkbox"/> Cable para Remolcar |
| <input checked="" type="checkbox"/> Tapón de Aceite | <input type="checkbox"/> Juego de Llaves | <input checked="" type="checkbox"/> Cricos | <input checked="" type="checkbox"/> Espejos laterales |

Observaciones: Entrada de: San Salvador Δ
CONAMYPE Santa Tecla

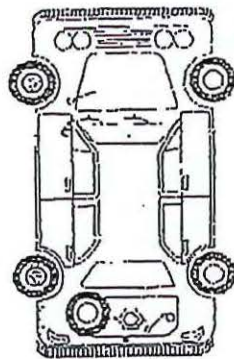

O	GOLPE
+	RAYON
F	FALTA
R	ROTO

Kms/Entrada 163907

Hora/Entrada 16:51

<input type="checkbox"/>	DIESEL
<input checked="" type="checkbox"/>	GASOLINA





Firma del Conductor
 Recibe



Firma del Agente
 Verifica

Constancia de Verificación de Vehículos a la Salida de CONAMYPE

Fecha: 20/05/18

Conductor: Guillermo Angulo Agente: Jeremías Hurtado

- | | | | |
|--|--|---|---|
| <input checked="" type="checkbox"/> Llanla de Repuesto | <input checked="" type="checkbox"/> Tarjeta de Circulación | <input checked="" type="checkbox"/> Extintor | <input checked="" type="checkbox"/> Tapón Radiador. |
| <input checked="" type="checkbox"/> Cono o Triángulo | <input checked="" type="checkbox"/> Tarjeta de Seguro | <input checked="" type="checkbox"/> Radio | <input checked="" type="checkbox"/> Llave "L" o "X" |
| <input checked="" type="checkbox"/> Cable de Baterías | <input checked="" type="checkbox"/> Tapón de Gasolina | <input checked="" type="checkbox"/> Mica o Jack | <input checked="" type="checkbox"/> Cable para Remolcar |
| <input checked="" type="checkbox"/> Tapón de Aceite | <input type="checkbox"/> Juego de Llaves | <input checked="" type="checkbox"/> Cricos | <input checked="" type="checkbox"/> Espejos laterales |

Observaciones: Salida de CONAMYPE Santa Tecla
A San Juan Opico

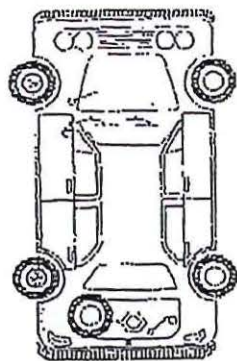

O	GOLPE
+	RAYON
F	FALTA
R	ROTO

Kms/ Salida 163813

Hora /Salida 06:47

<input type="checkbox"/>	DIESEL
<input checked="" type="checkbox"/>	GASOLINA

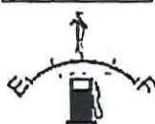

[Firma]

Firma del Conductor

Recibe

[Firma]

Firma del Agente

Verifica

Constancia de Verificación de Vehículos a la Entrada de CONAMYPE

Fecha: 20/05/18

Conductor: Lic. Guillermo Angulo Agente: Ramon Rivera

- | | | | |
|--|--|---|---|
| <input checked="" type="checkbox"/> Llanla de Repuesto | <input checked="" type="checkbox"/> Tarjeta de Circulación | <input checked="" type="checkbox"/> Extintor | <input checked="" type="checkbox"/> Tapón Radiador. |
| <input checked="" type="checkbox"/> Cono o Triángulo | <input checked="" type="checkbox"/> Tarjeta de Seguro | <input checked="" type="checkbox"/> Radio | <input checked="" type="checkbox"/> Llave "L" o "X" |
| <input checked="" type="checkbox"/> Cable de Baterías | <input checked="" type="checkbox"/> Tapón de Gasolina | <input checked="" type="checkbox"/> Mica o Jack | <input checked="" type="checkbox"/> Cable para Remolcar |
| <input checked="" type="checkbox"/> Tapón de Aceite | <input type="checkbox"/> Juego de Llaves | <input checked="" type="checkbox"/> Cricos | <input checked="" type="checkbox"/> Espejos laterales |

Observaciones: Entrada de San Juan Opico
A CONAMYPE de Santa Tecla

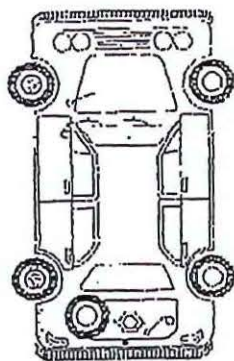

O	GOLPE
+	RAYON
F	FALTA
R	ROTO

Kms/ Entrada 163870

Hora /Entrada 15:20

<input type="checkbox"/>	DIESEL
<input checked="" type="checkbox"/>	GASOLINA



[Firma]

Firma del Conductor

Recibe

[Firma]

Firma del Agente

Verifica

Constancia de Verificación de Vehículos a la Salida de CONAMYPE

Fecha: 17/05/18

Conductor: Guillermo Angulo Agente: Jeremías Hurtado

- | | | | |
|--|--|---|---|
| <input checked="" type="checkbox"/> Llanta de Repuesto | <input checked="" type="checkbox"/> Tarjeta de Circulación | <input checked="" type="checkbox"/> Extintor | <input checked="" type="checkbox"/> Tapón Radiador. |
| <input checked="" type="checkbox"/> Cono o triángulo | <input checked="" type="checkbox"/> Tarjeta de Seguro | <input checked="" type="checkbox"/> Radio | <input checked="" type="checkbox"/> Llave "L" o "X" |
| <input checked="" type="checkbox"/> Cable de Baterías | <input checked="" type="checkbox"/> Tapón de Gasolina | <input checked="" type="checkbox"/> Mica o Jack | <input checked="" type="checkbox"/> Cable para Remolcar |
| <input checked="" type="checkbox"/> Tapón de Aceite | <input type="checkbox"/> Juego de Llaves | <input checked="" type="checkbox"/> Cricos | <input checked="" type="checkbox"/> Espejos laterales |

Observaciones: Salida de: CONAMYPE Santa Tecla A
Edificio Gazolito S.S y a San Juan Opico

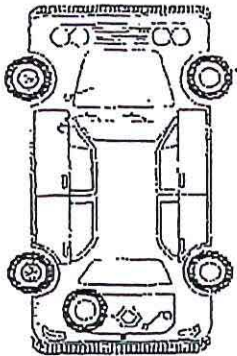

O	GOLPE
+	RAYON
F	FALTA
R	ROTO

Kms/ Salida 163729

Hora /Salida 09:20

<input type="checkbox"/>	DIESEL
<input checked="" type="checkbox"/>	GASOLINA



[Firma]

Firma del Conductor

Recibe

[Firma]

Firma del Agente

Verifica

Constancia de Verificación de Vehículos a la Entrada de CONAMYPE

Fecha: 17/05/18

Conductor: Guillermo Angulo Agente: Jeremías Hurtado

- | | | | |
|--|--|---|---|
| <input checked="" type="checkbox"/> Llanta de Repuesto | <input checked="" type="checkbox"/> Tarjeta de Circulación | <input checked="" type="checkbox"/> Extintor | <input checked="" type="checkbox"/> Tapón Radiador. |
| <input checked="" type="checkbox"/> Cono o triángulo | <input checked="" type="checkbox"/> Tarjeta de Seguro | <input checked="" type="checkbox"/> Radio | <input checked="" type="checkbox"/> Llave "L" o "X" |
| <input checked="" type="checkbox"/> Cable de Baterías | <input checked="" type="checkbox"/> Tapón de Gasolina | <input checked="" type="checkbox"/> Mica o Jack | <input checked="" type="checkbox"/> Cable para Remolcar |
| <input checked="" type="checkbox"/> Tapón de Aceite | <input type="checkbox"/> Juego de Llaves | <input checked="" type="checkbox"/> Cricos | <input checked="" type="checkbox"/> Espejos laterales |

Observaciones: Entrada de: Edificio Gazolito S.S.
y San Juan Opico A CONAMYPE Santa
Tecla

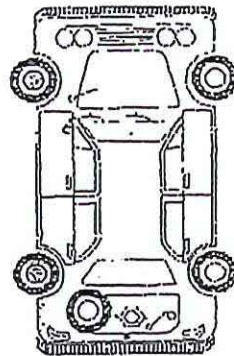

O	GOLPE
+	RAYON
F	FALTA
R	ROTO

Kms/ Entrada 163813

Hora /Entrada 13:00

<input type="checkbox"/>	DIESEL
<input checked="" type="checkbox"/>	GASOLINA

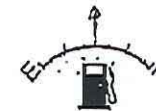

[Firma]

Firma del Conductor

Recibe

[Firma]

Firma del Agente

Verifica

Constancia de Verificación de Vehículos a la Salida de CONAMYPE

Conductor: Lic. Geraldina Lopez Fecha: 16/07/2018
 Agente: Ramon Rivera

- | | | | |
|--|--|---|---|
| <input checked="" type="checkbox"/> Llanta de Repuesto | <input checked="" type="checkbox"/> Tarjeta de Circulación | <input checked="" type="checkbox"/> Extintor | <input checked="" type="checkbox"/> Tapón Radiador. |
| <input checked="" type="checkbox"/> Cono o triangulo | <input checked="" type="checkbox"/> Tarjeta de Seguro | <input checked="" type="checkbox"/> Radio | <input checked="" type="checkbox"/> Llave "L" o "X" |
| <input checked="" type="checkbox"/> Cable de Baterías | <input checked="" type="checkbox"/> Tapón de Gasolina | <input checked="" type="checkbox"/> Mica o Jack | <input checked="" type="checkbox"/> Cable para Remolcar |
| <input checked="" type="checkbox"/> Tapón de Acelle | <input checked="" type="checkbox"/> Juego de Llaves | <input checked="" type="checkbox"/> Cricos | <input checked="" type="checkbox"/> Espejos laterales |

Observaciones: Salio de CONAMYPE Santa Tecla para San Salvador

N 3584

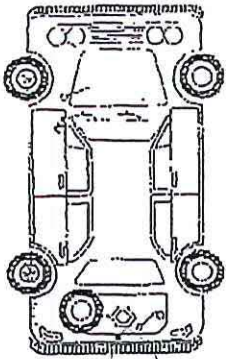

O	GOLPE
+	RAYON
F	FALTA
R	ROTO

Kms/ Salida 163654
 Hora /Salida 07:17

<input checked="" type="checkbox"/>	DIESEL
<input checked="" type="checkbox"/>	GASOLINA



Firma del Conductor

Recibe

Firma del Agente

Verifica

Constancia de Verificación de Vehículos a la Entrada de CONAMYPE

Conductor: Lic. Geraldina Lopez Fecha: 16/07/2018
 Agente: Ramon Rivera

- | | | | |
|--|--|---|---|
| <input checked="" type="checkbox"/> Llanta de Repuesto | <input checked="" type="checkbox"/> Tarjeta de Circulación | <input checked="" type="checkbox"/> Extintor | <input checked="" type="checkbox"/> Tapón Radiador. |
| <input checked="" type="checkbox"/> Cono o triangulo | <input checked="" type="checkbox"/> Tarjeta de Seguro | <input checked="" type="checkbox"/> Radio | <input checked="" type="checkbox"/> Llave "L" o "X" |
| <input checked="" type="checkbox"/> Cable de Baterías | <input checked="" type="checkbox"/> Tapón de Gasolina | <input checked="" type="checkbox"/> Mica o Jack | <input checked="" type="checkbox"/> Cable para Remolcar |
| <input checked="" type="checkbox"/> Tapón de Acelle | <input checked="" type="checkbox"/> Juego de Llaves | <input checked="" type="checkbox"/> Cricos | <input checked="" type="checkbox"/> Espejos laterales |

Observaciones: Entró de San Salvador a CONAMYPE de Santa Tecla

O	GOLPE
+	RAYON
F	FALTA
R	ROTO

Kms/ Entrada 163729
 Hora /Entrada 7:32

<input checked="" type="checkbox"/>	DIESEL
<input checked="" type="checkbox"/>	GASOLINA



Firma del Conductor

Recibe

Firma del Agente

Verifica

Constancia de Verificación de Vehículos a la Salida de CONAMYPE

Fecha: 15/05/18

Conductor: Geraldina López Agente: Jeremías Hurtado

- | | | | |
|--|--|---|---|
| <input checked="" type="checkbox"/> Llanta de Repuesto | <input checked="" type="checkbox"/> Tarjeta de Circulación | <input checked="" type="checkbox"/> Extinguidor | <input checked="" type="checkbox"/> Tapón Radlador. |
| <input checked="" type="checkbox"/> Cono o triángulo | <input checked="" type="checkbox"/> Tarjeta de Seguro | <input checked="" type="checkbox"/> Radio | <input checked="" type="checkbox"/> Llave "L" o "X" |
| <input checked="" type="checkbox"/> Cable de Baterías | <input checked="" type="checkbox"/> Tapón de Gasolina | <input checked="" type="checkbox"/> Mica o Jack | <input checked="" type="checkbox"/> Cable para Remolcar |
| <input checked="" type="checkbox"/> Tapón de Acelte | <input type="checkbox"/> Juego de Llaves | <input checked="" type="checkbox"/> Cricos | <input checked="" type="checkbox"/> Espejos laterales |

Observaciones: Salida de CONAMYPE Santa Tecla Δ
Fusades. Santa Elena

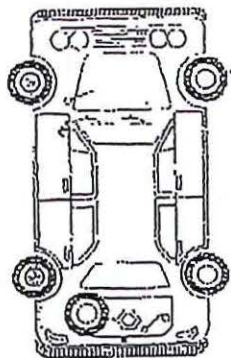

<input type="checkbox"/>	GOLPE
<input type="checkbox"/>	RAYON
<input type="checkbox"/>	FALTA
<input type="checkbox"/>	ROTO

Kms/ Salida 163652

Hora /Salida 15:53

<input type="checkbox"/>	DIESEL
<input checked="" type="checkbox"/>	GASOLINA



Firma del Conductor

Recibe

Firma del Agente

Verifica

Constancia de Verificación de Vehículos a la Entrada de CONAMYPE

Fecha: 15/05/18

Conductor: Geraldina López Agente: Jeremías Hurtado

- | | | | |
|--|--|---|---|
| <input checked="" type="checkbox"/> Llanta de Repuesto | <input checked="" type="checkbox"/> Tarjeta de Circulación | <input checked="" type="checkbox"/> Extinguidor | <input checked="" type="checkbox"/> Tapón Radlador. |
| <input checked="" type="checkbox"/> Cono o triángulo | <input checked="" type="checkbox"/> Tarjeta de Seguro | <input checked="" type="checkbox"/> Radio | <input checked="" type="checkbox"/> Llave "L" o "X" |
| <input checked="" type="checkbox"/> Cable de Baterías | <input checked="" type="checkbox"/> Tapón de Gasolina | <input checked="" type="checkbox"/> Mica o Jack | <input checked="" type="checkbox"/> Cable para Remolcar |
| <input checked="" type="checkbox"/> Tapón de Acelte | <input type="checkbox"/> Juego de Llaves | <input checked="" type="checkbox"/> Cricos | <input checked="" type="checkbox"/> Espejos laterales |

Observaciones: Entrada de Fusades Santa Elena Δ
CONAMYPE Santa Tecla

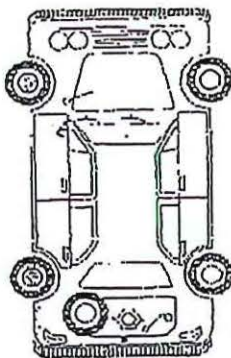

<input type="checkbox"/>	GOLPE
<input type="checkbox"/>	RAYON
<input type="checkbox"/>	FALTA
<input type="checkbox"/>	ROTO

Kms/ Entrada 163654

Hora /Entrada 16:26

<input type="checkbox"/>	DIESEL
<input checked="" type="checkbox"/>	GASOLINA



Firma del Conductor

Recibe

Firma del Agente

Verifica

Constancia de Verificación de Vehículos a la Salida de CONAMYPE

Fecha: 15/05/18

Conductor: Geraldina López Agente: Jeremias Hurtado

- Llanta de Repuesto Tarjeta de Circulación Extintor Tapón Radiador.
- Cono o triángulo Tarjeta de Seguro Radio Llave "L" o "X"
- Cable de Baterías Tapón de Gasolina Mica o Jack Cable para Remolcar
- Tapón de Acelle Juego de Llaves Cricos Espejos laterales

Observaciones: Salida de: conamype Santa Tecla.
A San Salvador

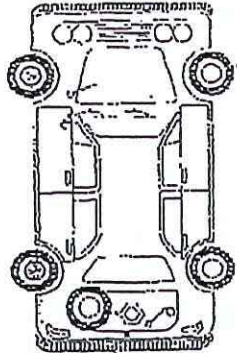

<input type="checkbox"/>	GOLPE
<input type="checkbox"/>	RAYON
<input type="checkbox"/>	FALTA
<input type="checkbox"/>	ROTO

Kms/ Salida 163625

Hora /Salida 08:00

<input type="checkbox"/>	DIESEL
<input checked="" type="checkbox"/>	GASOLINA



[Signature]
 Firma del Conductor
 Recibe

[Signature]
 Firma del Agente
 Verifica

Constancia de Verificación de Vehículos a la Entrada de CONAMYPE

Fecha: 15/05/18

Conductor: Geraldina López Agente: Jeremias Hurtado

- Llanta de Repuesto Tarjeta de Circulación Extintor Tapón Radiador.
- Cono o triángulo Tarjeta de Seguro Radio Llave "L" o "X"
- Cable de Baterías Tapón de Gasolina Mica o Jack Cable para Remolcar
- Tapón de Acelle Juego de Llaves Cricos Espejos laterales

Observaciones: Entrada de: San Salvador A
CONAMYPE Santa Tecla

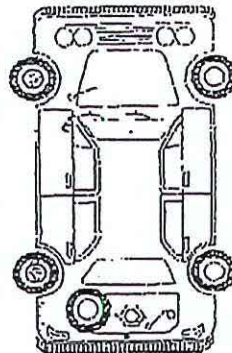

<input type="checkbox"/>	GOLPE
<input type="checkbox"/>	RAYON
<input type="checkbox"/>	FALTA
<input type="checkbox"/>	ROTO

Kms/ Entrada 163652

Hora /Entrada 14:10

<input type="checkbox"/>	DIESEL
<input checked="" type="checkbox"/>	GASOLINA



[Signature]
 Firma del Conductor
 Recibe

[Signature]
 Firma del Agente
 Verifica

Constancia de Verificación de Vehículos a la Salida de CONAMYPE

Fecha: 14/05/2018
 Conductor: Lic. Geraldina Lopez Agente: Ramon Rivera

- | | | | |
|--|--|---|---|
| <input checked="" type="checkbox"/> Llanta de Repuesto | <input checked="" type="checkbox"/> Tarjeta de Circulación | <input checked="" type="checkbox"/> Extintor | <input checked="" type="checkbox"/> Tapón Radlador. |
| <input checked="" type="checkbox"/> Cono o triangulo | <input checked="" type="checkbox"/> Tarjeta de Seguro | <input checked="" type="checkbox"/> Radio | <input checked="" type="checkbox"/> Llave "L" o "X" |
| <input checked="" type="checkbox"/> Cable de Baterías | <input checked="" type="checkbox"/> Tapón de Gasolina | <input checked="" type="checkbox"/> Mica o Jack | <input checked="" type="checkbox"/> Cable para Remolcar |
| <input checked="" type="checkbox"/> Tapón de Aceite | <input checked="" type="checkbox"/> Juego de Llaves | <input checked="" type="checkbox"/> Cricos | <input checked="" type="checkbox"/> Espejos laterales |

Observaciones: Salio de CONAMYPE Santa Tecla para FUSADES de Santa Elena

N 3584

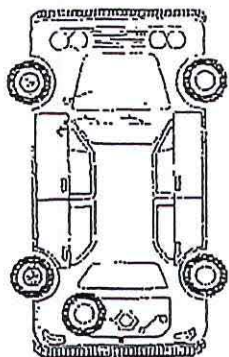

O	GOLPE
+	RAYON
F	FALTA
R	ROTO

Kms/ Salida 163597

Hora /Salida 14:10

<input checked="" type="checkbox"/>	DIESEL
<input checked="" type="checkbox"/>	GASOLINA



[Signature]
 Firma del Conductor
 Recibe

[Signature]
 Firma del Agente
 Verifica

Constancia de Verificación de Vehículos a la Entrada de CONAMYPE

Fecha: 14/05/2018
 Conductor: Lic. Geraldina Lopez Agente: Ramon Rivera

- | | | | |
|--|--|---|---|
| <input checked="" type="checkbox"/> Llanta de Repuesto | <input checked="" type="checkbox"/> Tarjeta de Circulación | <input checked="" type="checkbox"/> Extintor | <input checked="" type="checkbox"/> Tapón Radlador. |
| <input checked="" type="checkbox"/> Cono o triangulo | <input checked="" type="checkbox"/> Tarjeta de Seguro | <input checked="" type="checkbox"/> Radio | <input checked="" type="checkbox"/> Llave "L" o "X" |
| <input checked="" type="checkbox"/> Cable de Baterías | <input checked="" type="checkbox"/> Tapón de Gasolina | <input checked="" type="checkbox"/> Mica o Jack | <input checked="" type="checkbox"/> Cable para Remolcar |
| <input checked="" type="checkbox"/> Tapón de Aceite | <input checked="" type="checkbox"/> Juego de Llaves | <input checked="" type="checkbox"/> Cricos | <input checked="" type="checkbox"/> Espejos laterales |

Observaciones: Entró de FUSADES de Santa Elena a CONAMYPE de Santa Tecla

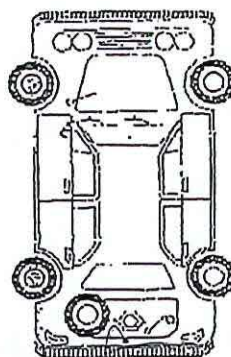

O	GOLPE
+	RAYON
F	FALTA
R	ROTO

Kms/ Entrada 163635

Hora /Entrada 16:17

<input checked="" type="checkbox"/>	DIESEL
<input checked="" type="checkbox"/>	GASOLINA



[Signature]
 Firma del Conductor
 Recibe

[Signature]
 Firma del Agente
 Verifica

Constancia de Verificación de Vehículos a la Salida de CONAMYPE

Fecha: 14/05/2018
 Conductor: Lic. Xiomara Benitez Agente: Romón Rivera

- | | | | |
|--|--|---|---|
| <input checked="" type="checkbox"/> Llanta de Repuesto | <input checked="" type="checkbox"/> Tarjeta de Circulación | <input checked="" type="checkbox"/> Extintor | <input checked="" type="checkbox"/> Tapón Radiador. |
| <input checked="" type="checkbox"/> Cono o triángulo | <input checked="" type="checkbox"/> Tarjeta de Seguro | <input checked="" type="checkbox"/> Radio | <input checked="" type="checkbox"/> Llave "L" o "X" |
| <input checked="" type="checkbox"/> Cable de Baterías | <input checked="" type="checkbox"/> Tapón de Gasolina | <input checked="" type="checkbox"/> Mica o Jack | <input checked="" type="checkbox"/> Cable para Remolcar |
| <input checked="" type="checkbox"/> Tapón de Acelle | <input checked="" type="checkbox"/> Juego de Llaves | <input checked="" type="checkbox"/> Cricos | <input checked="" type="checkbox"/> Espejos laterales |

Observaciones: Salida de CONAMYPE Santa Tecla para el centro Antes del desvío de opico.

N 3 584.

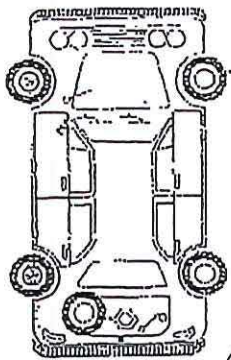

<input type="checkbox"/>	GOLPE
<input checked="" type="checkbox"/>	RAYON
<input type="checkbox"/>	FALTA
<input type="checkbox"/>	ROTO

Kms/ Salida 163544

Hora /Salida 11:09

<input checked="" type="checkbox"/>	DIESEL
<input checked="" type="checkbox"/>	GASOLINA



Firma del Conductor

Recibe

Firma del Agente

Verifica

Constancia de Verificación de Vehículos a la Entrada de CONAMYPE

Fecha: 14/05/2018
 Conductor: Lic. Xiomara Benitez Agente: Romón Rivera

- | | | | |
|--|--|---|---|
| <input checked="" type="checkbox"/> Llanta de Repuesto | <input checked="" type="checkbox"/> Tarjeta de Circulación | <input checked="" type="checkbox"/> Extintor | <input checked="" type="checkbox"/> Tapón Radiador. |
| <input checked="" type="checkbox"/> Cono o triángulo | <input checked="" type="checkbox"/> Tarjeta de Seguro | <input checked="" type="checkbox"/> Radio | <input checked="" type="checkbox"/> Llave "L" o "X" |
| <input checked="" type="checkbox"/> Cable de Baterías | <input checked="" type="checkbox"/> Tapón de Gasolina | <input checked="" type="checkbox"/> Mica o Jack | <input checked="" type="checkbox"/> Cable para Remolcar |
| <input checked="" type="checkbox"/> Tapón de Acelle | <input checked="" type="checkbox"/> Juego de Llaves | <input checked="" type="checkbox"/> Cricos | <input checked="" type="checkbox"/> Espejos laterales |

Observaciones: Entrada de Santa Tecla Antes del desvío de opico a CONAMYPE de Santa Tecla

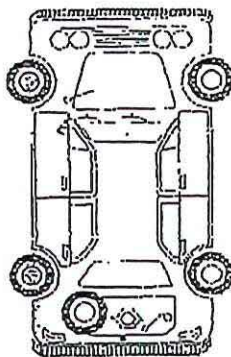

<input type="checkbox"/>	GOLPE
<input checked="" type="checkbox"/>	RAYON
<input type="checkbox"/>	FALTA
<input type="checkbox"/>	ROTO

Kms/ Entrada 163597

Hora /Entrada 13:55

<input checked="" type="checkbox"/>	DIESEL
<input checked="" type="checkbox"/>	GASOLINA



Firma del Conductor

Recibe

Firma del Agente

Verifica

Constancia de Verificación de Vehículos a la Salida de CONAMYPE

Fecha: 11/05/18

Conductor: Geraldina López Agente: Jeremías Hurtado

- | | | | |
|--|--|---|---|
| <input checked="" type="checkbox"/> Llanla de Repuesto | <input checked="" type="checkbox"/> Tarjeta de Circulación | <input checked="" type="checkbox"/> Extintor | <input checked="" type="checkbox"/> Tapón Radlador. |
| <input checked="" type="checkbox"/> Cono o triángulo | <input checked="" type="checkbox"/> Tarjeta de Seguro | <input checked="" type="checkbox"/> Radio | <input checked="" type="checkbox"/> Llave "L" o "X" |
| <input checked="" type="checkbox"/> Cable de Baterías | <input checked="" type="checkbox"/> Tapón de Gasolina | <input checked="" type="checkbox"/> Mica o Jack | <input checked="" type="checkbox"/> Cable para Remolcar |
| <input checked="" type="checkbox"/> Tapón de Aceite | <input type="checkbox"/> Juego de Llaves | <input checked="" type="checkbox"/> Cricos | <input checked="" type="checkbox"/> Espejos laterales |

Observaciones: Salida de: CONAMYPE Santa Tecla Al Ministerio de Agricultura y Ganadería y a Mexicanos (compras)

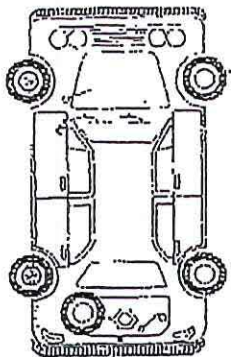

O	GOLPE
+	RAYON
F	FALTA
R	ROTO

Kms/ Salida 163508

Hora /Salida 09:00

<input type="checkbox"/>	DIESEL
<input checked="" type="checkbox"/>	GASOLINA



[Signature]
 Firma del Conductor
 Recibe

[Signature]
 Firma del Agente
 Verifica

Constancia de Verificación de Vehículos a la Entrada de CONAMYPE

Fecha: 11/05/18

Conductor: Geraldina López Agente: Jeremías Hurtado

- | | | | |
|--|--|---|---|
| <input checked="" type="checkbox"/> Llanla de Repuesto | <input checked="" type="checkbox"/> Tarjeta de Circulación | <input checked="" type="checkbox"/> Extintor | <input checked="" type="checkbox"/> Tapón Radlador. |
| <input checked="" type="checkbox"/> Cono o triángulo | <input checked="" type="checkbox"/> Tarjeta de Seguro | <input checked="" type="checkbox"/> Radio | <input type="checkbox"/> Llave "L" o "X" |
| <input checked="" type="checkbox"/> Cable de Baterías | <input checked="" type="checkbox"/> Tapón de Gasolina | <input checked="" type="checkbox"/> Mica o Jack | <input type="checkbox"/> Cable para Remolcar |
| <input checked="" type="checkbox"/> Tapón de Aceite | <input type="checkbox"/> Juego de Llaves | <input checked="" type="checkbox"/> Cricos | <input type="checkbox"/> Espejos laterales |

Observaciones: Entrada de: Ministerio de Agricultura y Ganadería A CONAMYPE Santa Tecla.

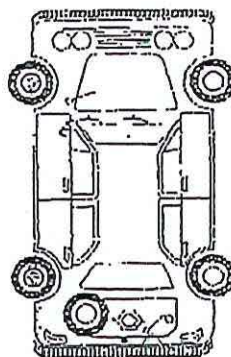

O	GOLPE
+	RAYON
F	FALTA
R	ROTO

Kms/ Entrada 163544

Hora /Entrada 19:40

<input type="checkbox"/>	DIESEL
<input checked="" type="checkbox"/>	GASOLINA



[Signature]
 Firma del Conductor
 Recibe

[Signature]
 Firma del Agente
 Verifica

Constancia de Verificación de Vehículos a la Salida de CONAMYPE

Fecha: 09/05/18

Conductor: Geraldina López Agente: Jeremías Hurtado

- | | | | |
|---|--|---|---|
| <input checked="" type="checkbox"/> Llanita de Repuesto | <input checked="" type="checkbox"/> Tarjeta de Circulación | <input checked="" type="checkbox"/> Extintor | <input checked="" type="checkbox"/> Tapón Radiador. |
| <input checked="" type="checkbox"/> Cono o Triangulo | <input checked="" type="checkbox"/> Tarjeta de Seguro | <input checked="" type="checkbox"/> Radio | <input checked="" type="checkbox"/> Llave "L" o "X" |
| <input checked="" type="checkbox"/> Cable de Baterías | <input checked="" type="checkbox"/> Tapón de Gasolina | <input checked="" type="checkbox"/> Mica o Jack | <input checked="" type="checkbox"/> Cable para Remolcar |
| <input checked="" type="checkbox"/> Tapón de Aceite | <input type="checkbox"/> Juego de Llaves | <input checked="" type="checkbox"/> Cricos | <input checked="" type="checkbox"/> Espejos laterales |

Observaciones: Salida de: CONAMYPE Santa Tecla
Edificio Garzollo S.S.

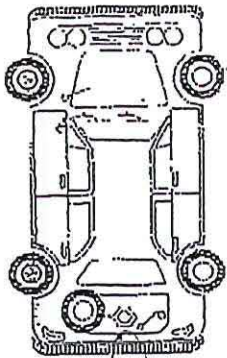

O	GOLPE
+	RAYON
F	FALTA
R	ROTO

Kms/ Salida 163410

Hora /Salida 08:40

<input type="checkbox"/>	DIESEL
<input checked="" type="checkbox"/>	GASOLINA



Firma del Conductor

Recibe

Firma del Agente

Verifica

Constancia de Verificación de Vehículos a la Entrada de CONAMYPE

Fecha: 09/05/18

Conductor: Geraldina López Agente: _____

- | | | | |
|---|--|---|---|
| <input checked="" type="checkbox"/> Llanita de Repuesto | <input checked="" type="checkbox"/> Tarjeta de Circulación | <input checked="" type="checkbox"/> Extintor | <input checked="" type="checkbox"/> Tapón Radiador. |
| <input checked="" type="checkbox"/> Cono o Triangulo | <input checked="" type="checkbox"/> Tarjeta de Seguro | <input checked="" type="checkbox"/> Radio | <input checked="" type="checkbox"/> Llave "L" o "X" |
| <input checked="" type="checkbox"/> Cable de Baterías | <input checked="" type="checkbox"/> Tapón de Gasolina | <input checked="" type="checkbox"/> Mica o Jack | <input checked="" type="checkbox"/> Cable para Remolcar |
| <input checked="" type="checkbox"/> Tapón de Aceite | <input type="checkbox"/> Juego de Llaves | <input checked="" type="checkbox"/> Cricos | <input checked="" type="checkbox"/> Espejos laterales |

Observaciones: Entrada de: Edificio Garzollo S.S.
A CONAMYPE Santa Tecla

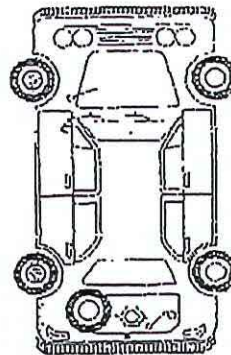

O	GOLPE
+	RAYON
F	FALTA
R	ROTO

Kms/ Entrada 163508

Hora /Entrada 19:50

<input type="checkbox"/>	DIESEL
<input checked="" type="checkbox"/>	GASOLINA



Firma del Conductor

Recibe

Firma del Agente

Verifica

Constancia de Verificación de Vehículos a la Salida de CONAMYPE

Fecha: 08/05/2018

Conductor: Lic. Yessenia Ordoñez Agente: Ramon Rivera

- | | | | |
|--|--|---|---|
| <input checked="" type="checkbox"/> Llanta de Repuesto | <input checked="" type="checkbox"/> Tarjeta de Circulación | <input checked="" type="checkbox"/> Extintor | <input checked="" type="checkbox"/> Tapón Radiador. |
| <input checked="" type="checkbox"/> Cono o triángulo | <input checked="" type="checkbox"/> Tarjeta de Seguro | <input checked="" type="checkbox"/> Radio | <input checked="" type="checkbox"/> Llave "L" o "X" |
| <input checked="" type="checkbox"/> Cable de Baterías | <input checked="" type="checkbox"/> Tapón de Gasolina | <input checked="" type="checkbox"/> Mica o Jack | <input checked="" type="checkbox"/> Cable para Remolcar |
| <input checked="" type="checkbox"/> Tapón de Aceite | <input checked="" type="checkbox"/> Juego de Llaves | <input checked="" type="checkbox"/> Cricos | <input checked="" type="checkbox"/> Espejos laterales |

Observaciones: Salio de CONAMYPE de Santa Tecla para San Salvador a Liquidación de Fondo y compra

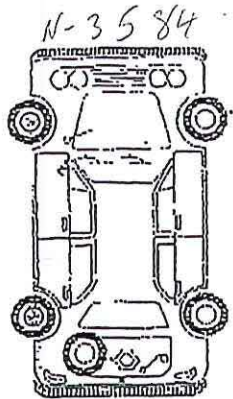

<input type="checkbox"/>	GOLPE
<input type="checkbox"/>	RAYON
<input type="checkbox"/>	FALTA
<input type="checkbox"/>	ROTO

Kms/ Salida 163359

Hora /Salida 09:00

<input type="checkbox"/>	DIESEL
<input checked="" type="checkbox"/>	GASOLINA

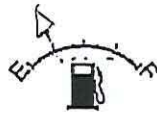

Firma del Conductor

Recibe

Firma del Agente

Verifica

Constancia de Verificación de Vehículos a la Entrada de CONAMYPE

Fecha: 08/05/2018

Conductor: Lic. Yessenia Ordoñez Agente: Ramon Rivera Moran

- | | | | |
|--|--|---|---|
| <input checked="" type="checkbox"/> Llanta de Repuesto | <input checked="" type="checkbox"/> Tarjeta de Circulación | <input checked="" type="checkbox"/> Extintor | <input checked="" type="checkbox"/> Tapón Radiador. |
| <input checked="" type="checkbox"/> Cono o triángulo | <input checked="" type="checkbox"/> Tarjeta de Seguro | <input checked="" type="checkbox"/> Radio | <input checked="" type="checkbox"/> Llave "L" o "X" |
| <input checked="" type="checkbox"/> Cable de Baterías | <input checked="" type="checkbox"/> Tapón de Gasolina | <input checked="" type="checkbox"/> Mica o Jack | <input checked="" type="checkbox"/> Cable para Remolcar |
| <input checked="" type="checkbox"/> Tapón de Aceite | <input checked="" type="checkbox"/> Juego de Llaves | <input checked="" type="checkbox"/> Cricos | <input checked="" type="checkbox"/> Espejos laterales |

Observaciones: Entro de San Salvador de Liquidación de Fondo y compra a CONAMYPE de Santa Tecla

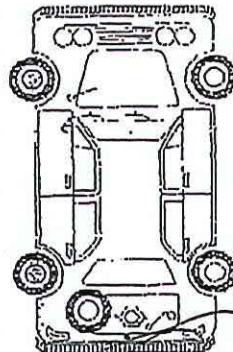

<input type="checkbox"/>	GOLPE
<input type="checkbox"/>	RAYON
<input type="checkbox"/>	FALTA
<input type="checkbox"/>	ROTO

Kms/ Entrada 163410

Hora /Entrada 16:40

<input type="checkbox"/>	DIESEL
<input checked="" type="checkbox"/>	GASOLINA



Firma del Conductor

Recibe

Firma del Agente

Verifica

Constancia de Verificación de Vehículos a la Salida de CONAMYPE

Fecha: 07/05/18

Conductor: Yesenia Orellana Agente: Jeremías Hurtado

- | | | | |
|---|--|---|---|
| <input checked="" type="checkbox"/> Llantía de Repuesto | <input checked="" type="checkbox"/> Tarjeta de Circulación | <input checked="" type="checkbox"/> Extintor | <input checked="" type="checkbox"/> Tapón Radlador. |
| <input checked="" type="checkbox"/> Cono o triángulo | <input checked="" type="checkbox"/> Tarjeta de Seguro | <input checked="" type="checkbox"/> Radio | <input checked="" type="checkbox"/> Llave "L" o "X" |
| <input checked="" type="checkbox"/> Cable de Baterías | <input checked="" type="checkbox"/> Tapón de Gasolina | <input checked="" type="checkbox"/> Mica o Jack | <input checked="" type="checkbox"/> Cable para Remolcar |
| <input checked="" type="checkbox"/> Tapón de Acelle | <input type="checkbox"/> Juego de Llaves | <input checked="" type="checkbox"/> Cricos | <input checked="" type="checkbox"/> Espejos laterales |

Observaciones: Salida de: CONAMYPE Santa Tecla A Edificio Buenos Aires S.S.

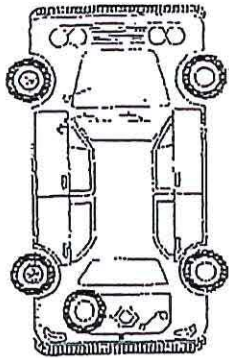

O	GOLPE
+	RAYON
F	FALTA
R	ROTO

Kms/ Salida 163272

Hora /Salida 08:40

<input type="checkbox"/>	DIESEL
<input checked="" type="checkbox"/>	GASOLINA



Firma del Conductor

Recibe

Firma del Agente

Verifica

Constancia de Verificación de Vehículos a la Entrada de CONAMYPE

Fecha: 07/05/18

Conductor: Yesenia Orellana Agente: Jeremías Hurtado

- | | | | |
|---|--|---|---|
| <input checked="" type="checkbox"/> Llantía de Repuesto | <input checked="" type="checkbox"/> Tarjeta de Circulación | <input checked="" type="checkbox"/> Extintor | <input checked="" type="checkbox"/> Tapón Radlador. |
| <input checked="" type="checkbox"/> Cono o triángulo | <input checked="" type="checkbox"/> Tarjeta de Seguro | <input checked="" type="checkbox"/> Radio | <input checked="" type="checkbox"/> Llave "L" o "X" |
| <input checked="" type="checkbox"/> Cable de Baterías | <input checked="" type="checkbox"/> Tapón de Gasolina | <input checked="" type="checkbox"/> Mica o Jack | <input checked="" type="checkbox"/> Cable para Remolcar |
| <input checked="" type="checkbox"/> Tapón de Acelle | <input checked="" type="checkbox"/> Juego de Llaves | <input checked="" type="checkbox"/> Cricos | <input checked="" type="checkbox"/> Espejos laterales |

Observaciones: Entrada de: Edificio Buenos Aires S.S. A Santa Tecla

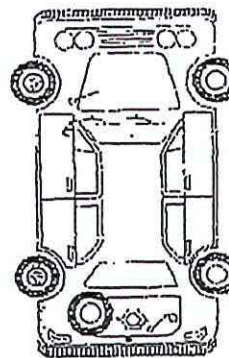

O	GOLPE
+	RAYON
F	FALTA
R	ROTO

Kms/ Entrada 163359

Hora /Entrada 17:53

<input type="checkbox"/>	DIESEL
<input checked="" type="checkbox"/>	GASOLINA



Firma del Conductor

Recibe

Firma del Agente

Verifica

Constancia de Verificación de Vehículos a la Salida de CONAMYPE

Conductor: Lic. Yessenia Orellana Fecha: 04/05/2018
 Agente: Romón Rivera

- | | | | |
|--|--|---|---|
| <input checked="" type="checkbox"/> Llanta de Repuesto | <input checked="" type="checkbox"/> Tarjeta de Circulación | <input checked="" type="checkbox"/> Extintor | <input checked="" type="checkbox"/> Tapón Radiador. |
| <input checked="" type="checkbox"/> Cono o triangulo | <input checked="" type="checkbox"/> Tarjeta de Seguro | <input checked="" type="checkbox"/> Radio | <input checked="" type="checkbox"/> Llave "L" o "X" |
| <input checked="" type="checkbox"/> Cable de Baterías | <input checked="" type="checkbox"/> Tapón de Gasolina | <input checked="" type="checkbox"/> Mica o Jack | <input checked="" type="checkbox"/> Cable para Remolcar |
| <input checked="" type="checkbox"/> Tapón de Aceite | <input type="checkbox"/> Juego de Llaves | <input checked="" type="checkbox"/> Cricos | <input checked="" type="checkbox"/> Espejos laterales |

Observaciones: Salio de CONAMYPE Santa Tecla
para Taller de Logística San -
Salvador y para ministerio

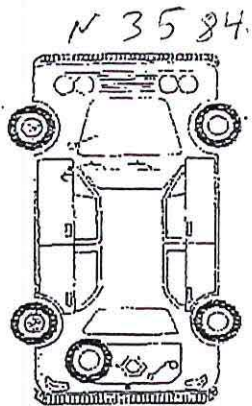

O	GOLPE
+	RAYON
F	FALTA
R	ROTO

Kms/ Salida 163180

Hora /Salida 06:00

<input checked="" type="checkbox"/>	DIESEL
<input type="checkbox"/>	GASOLINA



[Signature]

Firma del Conductor

Recibe

[Signature]

Firma del Agente

Verifica

Constancia de Verificación de Vehículos a la Entrada de CONAMYPE

Conductor: Lic. Yessenio Orellana Fecha: 04/05/2018
 Agente: Romón Rivera

- | | | | |
|---|---|--------------------------------------|--|
| <input type="checkbox"/> Llanta de Repuesto | <input type="checkbox"/> Tarjeta de Circulación | <input type="checkbox"/> Extintor | <input type="checkbox"/> Tapón Radiador. |
| <input type="checkbox"/> Cono o triangulo | <input type="checkbox"/> Tarjeta de Seguro | <input type="checkbox"/> Radio | <input type="checkbox"/> Llave "L" o "X" |
| <input type="checkbox"/> Cable de Baterías | <input type="checkbox"/> Tapón de Gasolina | <input type="checkbox"/> Mica o Jack | <input type="checkbox"/> Cable para Remolcar |
| <input type="checkbox"/> Tapón de Aceite | <input type="checkbox"/> Juego de Llaves | <input type="checkbox"/> Cricos | <input type="checkbox"/> Espejos laterales |

Observaciones: Entro de Taller y Logística
de Sansalvador de Ministeria
a CONAMYPE de Santa Tecla

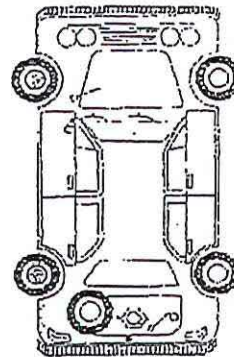

O	GOLPE
+	RAYON
F	FALTA
R	ROTO

Kms/ Entrada 163272

Hora /Entrada 19:00

<input checked="" type="checkbox"/>	DIESEL
<input type="checkbox"/>	GASOLINA

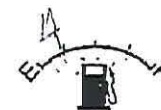

[Signature]

Firma del Conductor

Recibe

[Signature]

Firma del Agente

Verifica

Constancia de Verificación de Vehículos a la Salida de CONAMYPE

Fecha: 24/04/2018
 Conductor: Lic. Geraldina Lopez Agente: Román Rivera

- | | | | |
|--|--|---|---|
| <input checked="" type="checkbox"/> Llanta de Repuesto | <input checked="" type="checkbox"/> Tarjeta de Circulación | <input checked="" type="checkbox"/> Extintor | <input checked="" type="checkbox"/> Tapón Radiador. |
| <input checked="" type="checkbox"/> Cono o triangulo | <input checked="" type="checkbox"/> Tarjeta de Seguro | <input checked="" type="checkbox"/> Radio | <input checked="" type="checkbox"/> Llave "L" o "X" |
| <input checked="" type="checkbox"/> Cable de Baterías | <input checked="" type="checkbox"/> Tapón de Gasolina | <input checked="" type="checkbox"/> Mica o Jack | <input checked="" type="checkbox"/> Cable para Remolcar |
| <input checked="" type="checkbox"/> Tapón de Aceite | <input checked="" type="checkbox"/> Juego de Llaves | <input checked="" type="checkbox"/> Cricos | <input checked="" type="checkbox"/> Espejos laterales |

Observaciones: Salida de CONAMYPE Santa Tecla para ministerio de medio Ambiente.

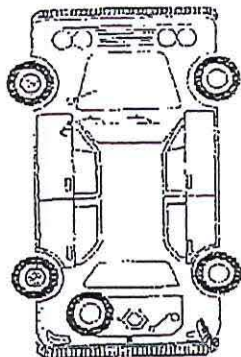

<input checked="" type="checkbox"/>	GOLPE
<input checked="" type="checkbox"/>	RAYON
<input type="checkbox"/>	FALTA
<input type="checkbox"/>	ROTO

Kms/ Salida 115184
 Hora /Salida 06:21

<input checked="" type="checkbox"/>	DIESEL
<input type="checkbox"/>	GASOLINA



[Signature]
 Firma del Conductor

Recibe

[Signature]
 Firma del Agente

Verifica

Constancia de Verificación de Vehículos a la Entrada de CONAMYPE

Fecha: 24/04/2018
 Conductor: Lic. Geraldina Lopez Agente: Román Rivera

- | | | | |
|---|---|--------------------------------------|--|
| <input type="checkbox"/> Llanta de Repuesto | <input type="checkbox"/> Tarjeta de Circulación | <input type="checkbox"/> Extintor | <input type="checkbox"/> Tapón Radiador. |
| <input type="checkbox"/> Cono o triangulo | <input type="checkbox"/> Tarjeta de Seguro | <input type="checkbox"/> Radio | <input type="checkbox"/> Llave "L" o "X" |
| <input type="checkbox"/> Cable de Baterías | <input type="checkbox"/> Tapón de Gasolina | <input type="checkbox"/> Mica o Jack | <input type="checkbox"/> Cable para Remolcar |
| <input type="checkbox"/> Tapón de Aceite | <input type="checkbox"/> Juego de Llaves | <input type="checkbox"/> Cricos | <input type="checkbox"/> Espejos laterales |

Observaciones: Entrada de Ministerio de Medio Ambiente a CONAMYPE de Santa Tecla.

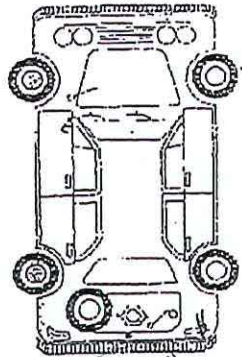

<input checked="" type="checkbox"/>	GOLPE
<input checked="" type="checkbox"/>	RAYON
<input type="checkbox"/>	FALTA
<input type="checkbox"/>	ROTO

Kms/ Entrada 115203
 Hora /Entrada 16:05

<input checked="" type="checkbox"/>	DIESEL
<input type="checkbox"/>	GASOLINA



[Signature]
 Firma del Conductor

Recibe

[Signature]
 Firma del Agente

Verifica

Constancia de Verificación de Vehículos a la Salida de CONAMYPE

Conductor: Lic. Geraldina Lopez Agente: Ramon Rivera Fecha: 20/04/2018

- Llanta de Repuesto Tarjeta de Circulación Extintor Tapón Radiador.
- Cono o Triangulo Tarjeta de Seguro Radio Llave "L" o "X"
- Cable de Baterías Tapón de Gasolina Mica o Jack Cable para Remolcar
- Tapón de Aceite Juego de Llaves Cricos Espejos laterales

Observaciones: Salio de CONAMYPE Santa Tecla
para Ministerio de Agricultura y
Ganaderia de Santa Tecla.

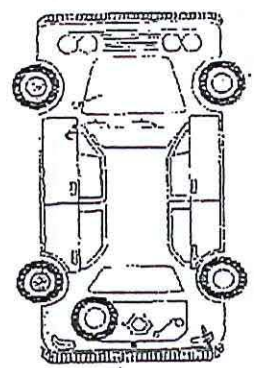

<input checked="" type="checkbox"/>	GOLPE
<input checked="" type="checkbox"/>	RAYON
<input type="checkbox"/>	FALTA
<input type="checkbox"/>	ROTO

Kms/ Salida 115179
 Hora /Salida 07:25

<input checked="" type="checkbox"/>	DIESEL
<input type="checkbox"/>	GASOLINA



[Signature]

Firma del Conductor
 Recibe

[Signature]

Firma del Agente
 Verifica

Constancia de Verificación de Vehículos a la Entrada de CONAMYPE

Conductor: Lic. Geraldina Lopez Agente: Ramon Rivera Fecha: 20/04/2018

- Llanta de Repuesto Tarjeta de Circulación Extintor Tapón Radiador.
- Cono o Triangulo Tarjeta de Seguro Radio Llave "L" o "X"
- Cable de Baterías Tapón de Gasolina Mica o Jack Cable para Remolcar
- Tapón de Aceite Juego de Llaves Cricos Espejos laterales

Observaciones: Entró de Ministerio de Agricultura
y Ganaderia de Santa Tecla
a CONAMYPE de Santa Tecla

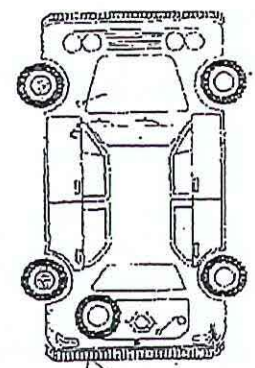

<input checked="" type="checkbox"/>	GOLPE
<input checked="" type="checkbox"/>	RAYON
<input type="checkbox"/>	FALTA
<input type="checkbox"/>	ROTO

Kms/ Entrada 115184
 Hora /Entrada 12:44

<input checked="" type="checkbox"/>	DIESEL
<input type="checkbox"/>	GASOLINA

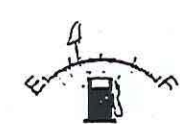

[Signature]

Firma del Conductor
 Recibe

[Signature]

Firma del Agente
 Verifica

Constancia de Verificación de Vehículos a la Salida de CONAMYPE

Fecha: 19/04/18

Conductor: Guillermo Angulo Agente: Jeremías Hurtado

- | | | | |
|--|--|---|---|
| <input checked="" type="checkbox"/> Llanta de Repuesto | <input checked="" type="checkbox"/> Tarjeta de Circulación | <input checked="" type="checkbox"/> Extintor | <input checked="" type="checkbox"/> Tapón Radiador. |
| <input checked="" type="checkbox"/> Cono o triángulo | <input checked="" type="checkbox"/> Tarjeta de Seguro | <input checked="" type="checkbox"/> Radio | <input checked="" type="checkbox"/> Llave "L" o "X" |
| <input checked="" type="checkbox"/> Cable de Baterías | <input checked="" type="checkbox"/> Tapón de Gasolina | <input checked="" type="checkbox"/> Mica o Jack | <input checked="" type="checkbox"/> Cable para Remolcar |
| <input checked="" type="checkbox"/> Tapón de Aceite | <input checked="" type="checkbox"/> Juego de Llaves | <input checked="" type="checkbox"/> Cricos | <input checked="" type="checkbox"/> Espejos laterales |

Observaciones: Salida de CONAMYPE Santa Tecla a Edificio Garzollo S.S.

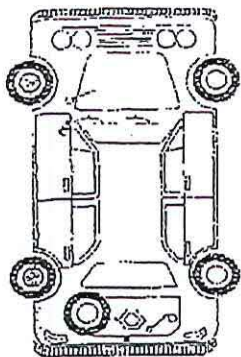

O	GOLPE
+	RAYON
F	FALTA
R	ROTO

Kms/ Salida 115145

Hora /Salida 12:54

<input checked="" type="checkbox"/>	DIESEL
<input type="checkbox"/>	GASOLINA



Guillermo Angulo

Firma del Conductor

Recibe

Jeremías Hurtado

Firma del Agente

Verifica

Constancia de Verificación de Vehículos a la Entrada de CONAMYPE

Fecha: 19/04/18

Conductor: Guillermo Angulo Agente: Jeremías Hurtado

- | | | | |
|--|--|---|---|
| <input checked="" type="checkbox"/> Llanta de Repuesto | <input checked="" type="checkbox"/> Tarjeta de Circulación | <input checked="" type="checkbox"/> Extintor | <input checked="" type="checkbox"/> Tapón Radiador. |
| <input checked="" type="checkbox"/> Cono o triángulo | <input checked="" type="checkbox"/> Tarjeta de Seguro | <input checked="" type="checkbox"/> Radio | <input checked="" type="checkbox"/> Llave "L" o "X" |
| <input checked="" type="checkbox"/> Cable de Baterías | <input checked="" type="checkbox"/> Tapón de Gasolina | <input checked="" type="checkbox"/> Mica o Jack | <input checked="" type="checkbox"/> Cable para Remolcar |
| <input checked="" type="checkbox"/> Tapón de Aceite | <input checked="" type="checkbox"/> Juego de Llaves | <input checked="" type="checkbox"/> Cricos | <input checked="" type="checkbox"/> Espejos laterales |

Observaciones: Entrada de Edificio Garzollo a CONAMYPE Santa Tecla.

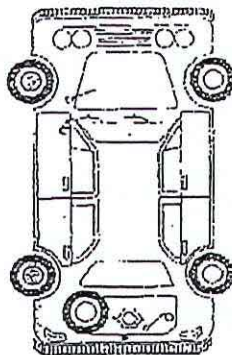

O	GOLPE
+	RAYON
F	FALTA
R	ROTO

Kms/ Entrada 115179

Hora /Entrada 15:54

<input checked="" type="checkbox"/>	DIESEL
<input type="checkbox"/>	GASOLINA



Guillermo Angulo

Firma del Conductor

Recibe

Jeremías Hurtado

Firma del Agente

Verifica

Constancia de Verificación de Vehículos a la Salida de CONAMYPE

Fecha: 18-04-2018

Conductor: Lic. Xiomara Benitez Agente: Ramón Rivera

- | | | | |
|--|--|---|---|
| <input checked="" type="checkbox"/> Llanta de Repuesto | <input checked="" type="checkbox"/> Tarjeta de Circulación | <input checked="" type="checkbox"/> Extintor | <input checked="" type="checkbox"/> Tapón Radiador. |
| <input checked="" type="checkbox"/> Cono o triángulo | <input checked="" type="checkbox"/> Tarjeta de Seguro | <input checked="" type="checkbox"/> Radio | <input checked="" type="checkbox"/> Llave "L" o "X" |
| <input checked="" type="checkbox"/> Cable de Baterías | <input checked="" type="checkbox"/> Tapón de Gasolina | <input checked="" type="checkbox"/> Mica o Jack | <input checked="" type="checkbox"/> Cable para Remolcar |
| <input checked="" type="checkbox"/> Tapón de Aceite | <input checked="" type="checkbox"/> Juego de Llaves | <input checked="" type="checkbox"/> Cricos | <input checked="" type="checkbox"/> Espejos laterales |

Observaciones: Salio de CONAMYPE de Santa Tecla para Quetzaltepeque.

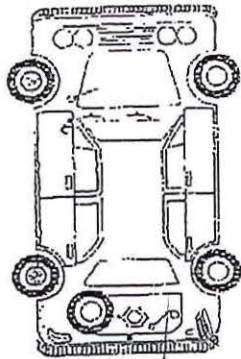

<input checked="" type="checkbox"/>	GOLPE
<input checked="" type="checkbox"/>	RAYON
<input checked="" type="checkbox"/>	FALTA
<input checked="" type="checkbox"/>	ROTO

Kms/ Salida 115093

Hora/ Salida 11:00

<input checked="" type="checkbox"/>	DIESEL
<input type="checkbox"/>	GASOLINA



[Signature]
Firma del Conductor
Recibe

[Signature]
Firma del Agente
Verifica

Constancia de Verificación de Vehículos a la Entrada de CONAMYPE

Fecha: 18-04-2018

Conductor: Lic. Xiomara Benitez Agente: Ramón Rivera

- | | | | |
|--|--|---|---|
| <input checked="" type="checkbox"/> Llanta de Repuesto | <input checked="" type="checkbox"/> Tarjeta de Circulación | <input checked="" type="checkbox"/> Extintor | <input checked="" type="checkbox"/> Tapón Radiador. |
| <input checked="" type="checkbox"/> Cono o triángulo | <input checked="" type="checkbox"/> Tarjeta de Seguro | <input checked="" type="checkbox"/> Radio | <input checked="" type="checkbox"/> Llave "L" o "X" |
| <input checked="" type="checkbox"/> Cable de Baterías | <input checked="" type="checkbox"/> Tapón de Gasolina | <input checked="" type="checkbox"/> Mica o Jack | <input checked="" type="checkbox"/> Cable para Remolcar |
| <input checked="" type="checkbox"/> Tapón de Aceite | <input checked="" type="checkbox"/> Juego de Llaves | <input checked="" type="checkbox"/> Cricos | <input checked="" type="checkbox"/> Espejos laterales |

Observaciones: de Quetzaltepeque Entro a CONAMYPE de Santa Tecla

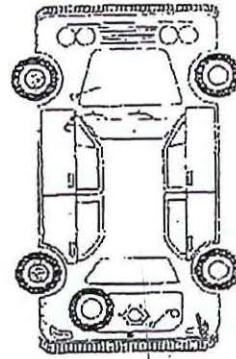

<input checked="" type="checkbox"/>	GOLPE
<input checked="" type="checkbox"/>	RAYON
<input checked="" type="checkbox"/>	FALTA
<input checked="" type="checkbox"/>	ROTO

Kms/ Entrada 115145

Hora/ Entrada 17:50

<input checked="" type="checkbox"/>	DIESEL
<input type="checkbox"/>	GASOLINA



[Signature]
Firma del Conductor
Recibe

[Signature]
Firma del Agente
Verifica

Constancia de Verificación de Vehículos a la Salida de CONAMYPE

Fecha: 16-04-2018

Conductor: Lic. Geradina Lopez Agente: Ramon Rivera

- | | | | |
|--|--|---|---|
| <input checked="" type="checkbox"/> Llanta de Repuesto | <input checked="" type="checkbox"/> Tarjeta de Circulación | <input checked="" type="checkbox"/> Extintor | <input checked="" type="checkbox"/> Tapón Radiador. |
| <input checked="" type="checkbox"/> Cono o triangulo | <input checked="" type="checkbox"/> Tarjeta de Seguro | <input checked="" type="checkbox"/> Radio | <input checked="" type="checkbox"/> Llave "L" o "X" |
| <input checked="" type="checkbox"/> Cable de Baterías | <input checked="" type="checkbox"/> Tapón de Gasolina | <input checked="" type="checkbox"/> Mica o Jack | <input checked="" type="checkbox"/> Cable para Remolcar |
| <input checked="" type="checkbox"/> Tapón de Aceite | <input checked="" type="checkbox"/> Juego de Llaves | <input checked="" type="checkbox"/> Cricos | <input checked="" type="checkbox"/> Espejos laterales |

Observaciones: CONAMYPE de Santa Tecla
para San Juan Opico

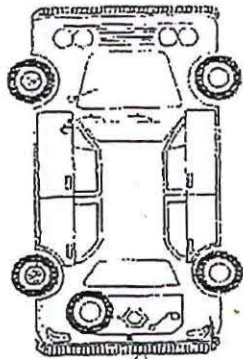

<input checked="" type="checkbox"/> GOLPE
<input type="checkbox"/> RAYON
<input type="checkbox"/> FALTA
<input type="checkbox"/> ROTO

Kms/ Salida 115045

Hora /Salida 09:57

<input checked="" type="checkbox"/> DIESEL
<input type="checkbox"/> GASOLINA





Firma del Conductor

Recibe ↓

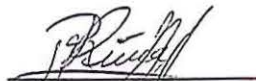

Firma del Agente

Verifica

Constancia de Verificación de Vehículos a la Entrada de CONAMYPE

Fecha: 16-04-2018

Conductor: Lic. Geradina Lopez Agente: Ramon Rivera

- | | | | |
|--|--|---|---|
| <input checked="" type="checkbox"/> Llanta de Repuesto | <input checked="" type="checkbox"/> Tarjeta de Circulación | <input checked="" type="checkbox"/> Extintor | <input checked="" type="checkbox"/> Tapón Radiador. |
| <input checked="" type="checkbox"/> Cono o triangulo | <input checked="" type="checkbox"/> Tarjeta de Seguro | <input checked="" type="checkbox"/> Radio | <input checked="" type="checkbox"/> Llave "L" o "X" |
| <input checked="" type="checkbox"/> Cable de Baterías | <input checked="" type="checkbox"/> Tapón de Gasolina | <input checked="" type="checkbox"/> Mica o Jack | <input checked="" type="checkbox"/> Cable para Remolcar |
| <input checked="" type="checkbox"/> Tapón de Aceite | <input checked="" type="checkbox"/> Juego de Llaves | <input checked="" type="checkbox"/> Cricos | <input checked="" type="checkbox"/> Espejos laterales |

Observaciones: de San Juan Opico
A CONAMYPE de Santa Tecla

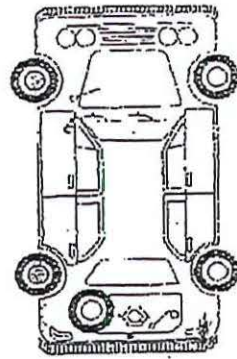

<input checked="" type="checkbox"/> GOLPE
<input type="checkbox"/> RAYON
<input type="checkbox"/> FALTA
<input type="checkbox"/> ROTO

Kms/ Entrada 115083

Hora /Entrada 17:09

<input checked="" type="checkbox"/> DIESEL
<input type="checkbox"/> GASOLINA





Firma del Conductor

Recibe



Firma del Agente

Verifica

Constancia de Verificación de Vehículos a la Salida de CONAMYPE

Fecha: 13/04/18

Conductor: Geraldina López Agente: Jeremías Hurtado

- Llanta de Repuesto Tarjeta de Circulación Extintor Tapón Radiador.
 Cono o triángulo Tarjeta de Seguro Radio Llave "L" o "X"
 Cable de Baterías Tapón de Gasolina Mica o Jack Cable para Remolcar
 Tapón de Aceite Juego de Llaves Cricos Espejos laterales

Observaciones: Salida de: CONAMYPE Santa Tecla Δ
M.A.Ci y al Edificio Gazolito S.S.

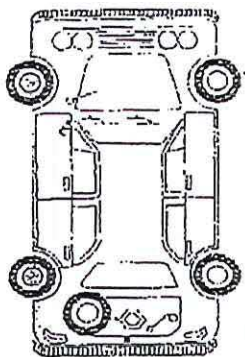

<input type="checkbox"/>	GOLPE
<input checked="" type="checkbox"/>	RAYON
<input type="checkbox"/>	FALTA
<input type="checkbox"/>	ROTO

Kms/ Salida 114996

Hora /Salida 08:15

<input checked="" type="checkbox"/>	DIESEL
<input type="checkbox"/>	GASOLINA



[Handwritten signature]

Firma del Conductor

Recibe

[Handwritten signature]

Firma del Agente

Verifica

Constancia de Verificación de Vehículos a la Entrada de CONAMYPE

Fecha: 13/04/18

Conductor: Geraldina López Agente: Jeremías Hurtado

- Llanta de Repuesto Tarjeta de Circulación Extintor Tapón Radiador.
 Cono o triángulo Tarjeta de Seguro Radio Llave "L" o "X"
 Cable de Baterías Tapón de Gasolina Mica o Jack Cable para Remolcar
 Tapón de Aceite Juego de Llaves Cricos Espejos laterales

Observaciones: Entrada de: M.A.Ci y Edificio Gazolito
S.S. Δ CONAMYPE Santa Tecla

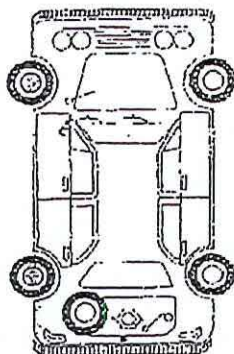

<input type="checkbox"/>	GOLPE
<input checked="" type="checkbox"/>	RAYON
<input type="checkbox"/>	FALTA
<input type="checkbox"/>	ROTO

Kms/ Entrada 115045

Hora /Entrada 20:50

<input checked="" type="checkbox"/>	DIESEL
<input type="checkbox"/>	GASOLINA

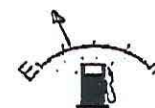

[Handwritten signature]

Firma del Conductor

Recibe

[Handwritten signature]

Firma del Agente

Verifica

Constancia de Verificación de Vehículos a la Salida de CONAMYPE

Fecha: ^{juvms} 12-04-2018

Conductor: Lic. Guillermo Angulo Agente: Ramon Rivera

- | | | | |
|--|--|---|---|
| <input checked="" type="checkbox"/> Llanta de Repuesto | <input checked="" type="checkbox"/> Tarjeta de Circulación | <input checked="" type="checkbox"/> Extintor | <input checked="" type="checkbox"/> Tapón Radiador. |
| <input checked="" type="checkbox"/> Cono o triangulo | <input checked="" type="checkbox"/> Tarjeta de Seguro | <input checked="" type="checkbox"/> Radio | <input checked="" type="checkbox"/> Llave "L" o "X" |
| <input checked="" type="checkbox"/> Cable de Baterías | <input checked="" type="checkbox"/> Tapón de Gasolina | <input checked="" type="checkbox"/> Mica o Jack | <input checked="" type="checkbox"/> Cable para Remolcar |
| <input checked="" type="checkbox"/> Tapón de Aceite | <input checked="" type="checkbox"/> Juego de Llaves | <input checked="" type="checkbox"/> Cricos | <input checked="" type="checkbox"/> Espejos laterales |

Observaciones: Salio de CONAMYPE Santa Tecla
para Opico.

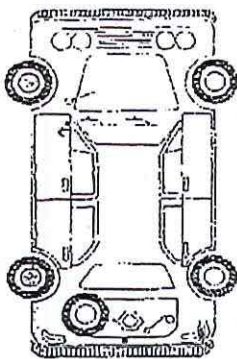

<input checked="" type="checkbox"/> O	GOLPE
<input checked="" type="checkbox"/> +	RAYON
<input type="checkbox"/> F	FALTA
<input type="checkbox"/> R	ROTO

Kms/ Salida 114904

Hora /Salida 07:10

<input checked="" type="checkbox"/>	DIESEL
<input type="checkbox"/>	GASOLINA

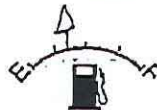

[Signature]
 Firma del Conductor

Recibe

[Signature]
 Firma del Agente

Verifica

Constancia de Verificación de Vehículos a la Entrada de CONAMYPE

Fecha: 12-04-2018

Conductor: Lic. Guillermo Angulo Agente: Ramon Rivera

- | | | | |
|--|--|---|---|
| <input checked="" type="checkbox"/> Llanta de Repuesto | <input checked="" type="checkbox"/> Tarjeta de Circulación | <input checked="" type="checkbox"/> Extintor | <input checked="" type="checkbox"/> Tapón Radiador. |
| <input checked="" type="checkbox"/> Cono o triangulo | <input checked="" type="checkbox"/> Tarjeta de Seguro | <input checked="" type="checkbox"/> Radio | <input checked="" type="checkbox"/> Llave "L" o "X" |
| <input checked="" type="checkbox"/> Cable de Baterías | <input checked="" type="checkbox"/> Tapón de Gasolina | <input checked="" type="checkbox"/> Mica o Jack | <input checked="" type="checkbox"/> Cable para Remolcar |
| <input checked="" type="checkbox"/> Tapón de Aceite | <input checked="" type="checkbox"/> Juego de Llaves | <input checked="" type="checkbox"/> Cricos | <input checked="" type="checkbox"/> Espejos laterales |

Observaciones: Entró de OPICO a CONAMYPE
de Santa Tecla.

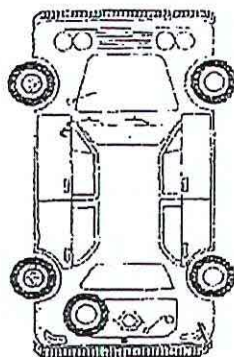

<input checked="" type="checkbox"/> O	GOLPE
<input checked="" type="checkbox"/> +	RAYON
<input type="checkbox"/> F	FALTA
<input type="checkbox"/> R	ROTO

Kms/ Entrada 114996

Hora /Entrada 12:30

<input checked="" type="checkbox"/>	DIESEL
<input type="checkbox"/>	GASOLINA

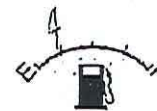

[Signature]
 Firma del Conductor

Recibe

[Signature]
 Firma del Agente

Verifica

Constancia de Verificación de Vehículos a la Salida de CONAMYPE

Fecha: 11/04/18

Conductor: Yesenia Orellana Agente: Jeremias Hurtado

- Llanta de Repuesto Tarjeta de Circulación Extintor Tapón Radiador.
- Cono o triángulo Tarjeta de Seguro Radio Llave "L" o "X"
- Cable de Baterías Tapón de Gasolina Mica o Jack Cable para Remolcar
- Tapón de Aceite Juego de Llaves Cricos Espejos laterales

Observaciones: Salida de CONAMYPE Santa Tecla a ESMA - San Salvador

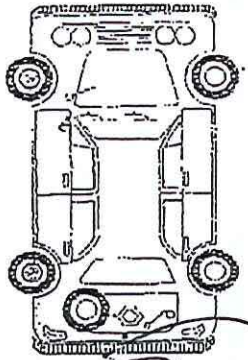

O	GOLPE
+	RAYON
F	FALTA
R	ROTO

Kms/ Salida 114856
 Hora /Salida 11:06

<input checked="" type="checkbox"/>	DIESEL
<input type="checkbox"/>	GASOLINA

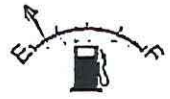

[Handwritten Signature]

Firma del Conductor
 Recibe

[Handwritten Signature]
 Firma del Agente
 Verifica

Constancia de Verificación de Vehículos a la Entrada de CONAMYPE

Fecha: 11/04/18

Conductor: Yesenia Orellana Agente: Jeremias Hurtado

- Llanta de Repuesto Tarjeta de Circulación Extintor Tapón Radiador.
- Cono o triángulo Tarjeta de Seguro Radio Llave "L" o "X"
- Cable de Baterías Tapón de Gasolina Mica o Jack Cable para Remolcar
- Tapón de Aceite Juego de Llaves Cricos Espejos laterales

Observaciones: Entrada de ESMA - San Salvador a CONAMYPE Santa Tecla

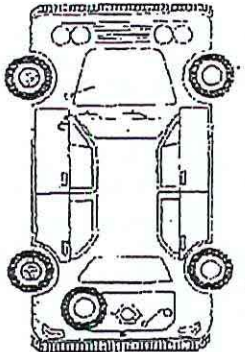

O	GOLPE
+	RAYON
F	FALTA
R	ROTO

Kms/ Entrada 114904
 Hora /Entrada 18:10

<input checked="" type="checkbox"/>	DIESEL
<input type="checkbox"/>	GASOLINA



[Handwritten Signature]

Firma del Conductor
 Recibe

[Handwritten Signature]
 Firma del Agente
 Verifica

Constancia de Verificación de Vehículos a la Salida de CONAMYPE

MURTES
 Fecha: 10/04/2018

Conductor: Lic. Yessenia Orullana Agente: Ramon Rivera

- | | | | |
|--|---|--------------------------------------|--|
| <input checked="" type="checkbox"/> Llanta de Repuesto | <input type="checkbox"/> Tarjeta de Circulación | <input type="checkbox"/> Extintor | <input type="checkbox"/> Tapón Radiador. |
| <input checked="" type="checkbox"/> Cono o triangulo | <input type="checkbox"/> Tarjeta de Seguro | <input type="checkbox"/> Radio | <input type="checkbox"/> Llave "L" o "X" |
| <input checked="" type="checkbox"/> Cable de Baterías | <input type="checkbox"/> Tapón de Gasolina | <input type="checkbox"/> Mica o Jack | <input type="checkbox"/> Cable para Remolcar |
| <input checked="" type="checkbox"/> Tapón de Aceite | <input type="checkbox"/> Juego de Llaves | <input type="checkbox"/> Cricos | <input type="checkbox"/> Espejos laterales |

Observaciones: de CONAMYPE Santa Tecla
arrehuion. San salvador Buenos Aires
y. Garzollo

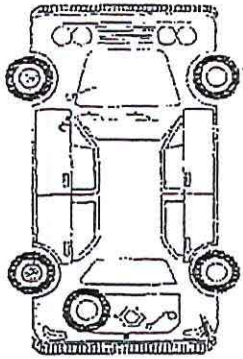

<input checked="" type="checkbox"/>	GOLPE
<input type="checkbox"/>	RAYON
<input type="checkbox"/>	FALTA
<input type="checkbox"/>	ROTO

Kms/ Salida 114815
 Hora /Salida 10:30

<input checked="" type="checkbox"/>	DIESEL
<input type="checkbox"/>	GASOLINA



[Signature]
 Firma del Conductor
 Recibe

[Signature]
 Firma del Agente
 Verifica

Constancia de Verificación de Vehículos a la Entrada de CONAMYPE

Fecha: 10/04/2018

Conductor: Lic. Yessenia Orullana Agente: Ramon Rivera

- | | | | |
|--|---|--------------------------------------|--|
| <input checked="" type="checkbox"/> Llanta de Repuesto | <input type="checkbox"/> Tarjeta de Circulación | <input type="checkbox"/> Extintor | <input type="checkbox"/> Tapón Radiador. |
| <input checked="" type="checkbox"/> Cono o triangulo | <input type="checkbox"/> Tarjeta de Seguro | <input type="checkbox"/> Radio | <input type="checkbox"/> Llave "L" o "X" |
| <input checked="" type="checkbox"/> Cable de Baterías | <input type="checkbox"/> Tapón de Gasolina | <input type="checkbox"/> Mica o Jack | <input type="checkbox"/> Cable para Remolcar |
| <input checked="" type="checkbox"/> Tapón de Aceite | <input type="checkbox"/> Juego de Llaves | <input type="checkbox"/> Cricos | <input type="checkbox"/> Espejos laterales |

Observaciones: de San salvador Buenos Aires
y Garzollo a CONAMYPE Santa Tecla

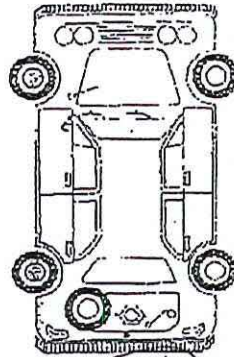

<input checked="" type="checkbox"/>	GOLPE
<input type="checkbox"/>	RAYON
<input type="checkbox"/>	FALTA
<input type="checkbox"/>	ROTO

Kms/ Entrada 114856
 Hora /Entrada 18:05

<input checked="" type="checkbox"/>	DIESEL
<input type="checkbox"/>	GASOLINA



[Signature]
 Firma del Conductor
 Recibe

[Signature]
 Firma del Agente
 Verifica

Constancia de Verificación de Vehículos a la Salida de CONAMYPE

Fecha: 06/04/2018

Conductor: Lic. Geraldina Lopez Agente: Ramon Rivera

- | | | | |
|--|--|---|---|
| <input checked="" type="checkbox"/> Llanta de Repuesto | <input checked="" type="checkbox"/> Tarjeta de Circulación | <input checked="" type="checkbox"/> Extintor | <input checked="" type="checkbox"/> Tapón Radiador. |
| <input checked="" type="checkbox"/> Cono o triangulo | <input checked="" type="checkbox"/> Tarjeta de Seguro | <input checked="" type="checkbox"/> Radio | <input checked="" type="checkbox"/> Llave "L" o "X" |
| <input checked="" type="checkbox"/> Cable de Baterías | <input checked="" type="checkbox"/> Tapón de Gasolina | <input checked="" type="checkbox"/> Mica o Jack | <input checked="" type="checkbox"/> Cable para Remolcar |
| <input checked="" type="checkbox"/> Tapón de Aceite | <input checked="" type="checkbox"/> Juego de Llaves | <input checked="" type="checkbox"/> Cricos | <input checked="" type="checkbox"/> Espejos laterales |

Observaciones: de CONAMYPE Santa Tecla
para San Salvador

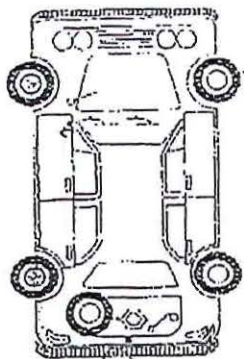

<input checked="" type="checkbox"/> O	GOLPE
<input checked="" type="checkbox"/> +	RAYON
<input type="checkbox"/> F	FALTA
<input type="checkbox"/> R	ROTO

Kms/ Salida 114798

Hora /Salida 15:13

<input checked="" type="checkbox"/>	DIESEL
<input type="checkbox"/>	GASOLINA

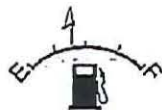

 Firma del Conductor
 Recibe

 Firma del Agente
 Verifica

Constancia de Verificación de Vehículos a la Entrada de CONAMYPE

Fecha: 06/04/2018

Conductor: Lic. Geraldina Lopez Agente: Ramon Rivera

- | | | | |
|--|---|---|---|
| <input checked="" type="checkbox"/> Llanta de Repuesto | <input type="checkbox"/> Tarjeta de Circulación | <input checked="" type="checkbox"/> Extintor | <input checked="" type="checkbox"/> Tapón Radiador. |
| <input checked="" type="checkbox"/> Cono o triangulo | <input type="checkbox"/> Tarjeta de Seguro | <input checked="" type="checkbox"/> Radio | <input checked="" type="checkbox"/> Llave "L" o "X" |
| <input checked="" type="checkbox"/> Cable de Baterías | <input type="checkbox"/> Tapón de Gasolina | <input checked="" type="checkbox"/> Mica o Jack | <input checked="" type="checkbox"/> Cable para Remolcar |
| <input checked="" type="checkbox"/> Tapón de Aceite | <input type="checkbox"/> Juego de Llaves | <input checked="" type="checkbox"/> Cricos | <input checked="" type="checkbox"/> Espejos laterales |

Observaciones: de San Salvador a CONAMYPE
de Santa Tecla

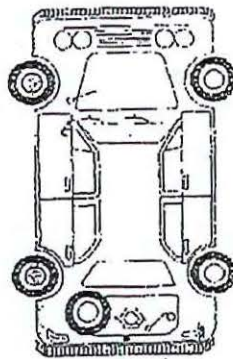

<input checked="" type="checkbox"/> O	GOLPE
<input checked="" type="checkbox"/> +	RAYON
<input type="checkbox"/> F	FALTA
<input type="checkbox"/> R	ROTO

Kms/ Entrada 114815

Hora /Entrada 17:07

<input checked="" type="checkbox"/>	DIESEL
<input type="checkbox"/>	GASOLINA

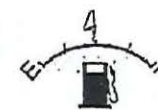

 Firma del Conductor
 Recibe



 Firma del Agente
 Verifica

Constancia de Verificación de Vehículos a la Salida de CONAMYPE

Fecha: 06/04/2018
 Conductor: L.C. Yessenia Orfana Agente: Ramon Rivera

- | | | | |
|--|--|---|---|
| <input checked="" type="checkbox"/> Llanta de Repuesto | <input checked="" type="checkbox"/> Tarjeta de Circulación | <input checked="" type="checkbox"/> Extintor | <input checked="" type="checkbox"/> Tapón Radiador. |
| <input checked="" type="checkbox"/> Cono o triangulo | <input checked="" type="checkbox"/> Tarjeta de Seguro | <input checked="" type="checkbox"/> Radio | <input checked="" type="checkbox"/> Llave "L" o "X" |
| <input checked="" type="checkbox"/> Cable de Baterías | <input checked="" type="checkbox"/> Tapón de Gasolina | <input checked="" type="checkbox"/> Mica o Jack | <input checked="" type="checkbox"/> Cable para Remolcar |
| <input checked="" type="checkbox"/> Tapón de Aceite | <input checked="" type="checkbox"/> Juego de Llaves | <input checked="" type="checkbox"/> Cricos | <input checked="" type="checkbox"/> Espejos laterales |

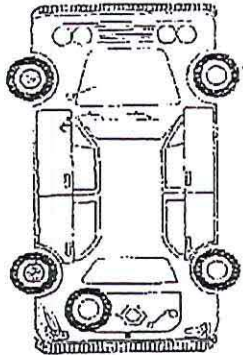
Observaciones: de CONAMYPE Santa Tecla
para San Salvador



<input checked="" type="checkbox"/> O	GOLPE
<input checked="" type="checkbox"/> +	RAYON
<input type="checkbox"/> F	FALTA
<input type="checkbox"/> R	ROTO

Kms/ Salida 114761

Hora /Salida 08-25

<input checked="" type="checkbox"/>	DIESEL
<input type="checkbox"/>	GASOLINA



 Firma del Conductor
 Recibe



 Firma del Agente
 Verifica

Constancia de Verificación de Vehículos a la Entrada de CONAMYPE

Fecha: 06/04/2018
 Conductor: L.C. Yessenia Orfana Agente: _____

- | | | | |
|--|--|---|---|
| <input checked="" type="checkbox"/> Llanta de Repuesto | <input checked="" type="checkbox"/> Tarjeta de Circulación | <input checked="" type="checkbox"/> Extintor | <input checked="" type="checkbox"/> Tapón Radiador. |
| <input checked="" type="checkbox"/> Cono o triangulo | <input checked="" type="checkbox"/> Tarjeta de Seguro | <input checked="" type="checkbox"/> Radio | <input checked="" type="checkbox"/> Llave "L" o "X" |
| <input checked="" type="checkbox"/> Cable de Baterías | <input checked="" type="checkbox"/> Tapón de Gasolina | <input checked="" type="checkbox"/> Mica o Jack | <input checked="" type="checkbox"/> Cable para Remolcar |
| <input checked="" type="checkbox"/> Tapón de Aceite | <input checked="" type="checkbox"/> Juego de Llaves | <input checked="" type="checkbox"/> Cricos | <input checked="" type="checkbox"/> Espejos laterales |

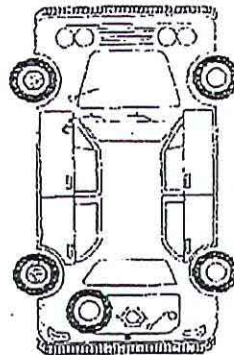
Observaciones: de San Salvador a CONAMYPE
de Santa Tecla



<input checked="" type="checkbox"/> O	GOLPE
<input checked="" type="checkbox"/> +	RAYON
<input type="checkbox"/> F	FALTA
<input type="checkbox"/> R	ROTO

Kms/ Entrada 114798

Hora /Entrada 11:00

<input checked="" type="checkbox"/>	DIESEL
<input type="checkbox"/>	GASOLINA



 Firma del Conductor
 Recibe

 Firma del Agente
 Verifica

Constancia de Verificación de Vehículos a la Salida de CONAMYPE

Fecha: 05/04/18

Conductor: Geraldina López Agente: Jeremias Hurtado

- Llanta de Repuesto Tarjeta de Circulación Extintor Tapón Radiador.
- Cono o triángulo Tarjeta de Seguro Radio Llave "L" o "X"
- Cable de Baterías Tapón de Gasolina Mica o Jack Cable para Remolcar
- Tapón de Aceite Juego de Llaves Cricos Espejos laterales

Observaciones: Salida de CONAMYPE Santa Tecla al Ministerio de Agricultura y Ganadería Y FUSADES

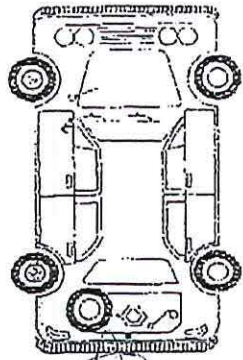

<input type="checkbox"/>	GOLPE
<input checked="" type="checkbox"/>	RAYON
<input type="checkbox"/>	FALTA
<input type="checkbox"/>	ROTO

Kms/ Salida 114742
 Hora /Salida 15:40

<input checked="" type="checkbox"/>	DIESEL
<input type="checkbox"/>	GASOLINA

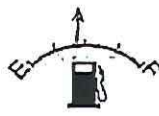

Firma del Conductor
 Recibe

Firma del Agente
 Verifica

Constancia de Verificación de Vehículos a la Entrada de CONAMYPE

Fecha: 05/04/18

Conductor: Geraldina López Agente: Jeremias Hurtado

- Llanta de Repuesto Tarjeta de Circulación Extintor Tapón Radiador.
- Cono o triángulo Tarjeta de Seguro Radio Llave "L" o "X"
- Cable de Baterías Tapón de Gasolina Mica o Jack Cable para Remolcar
- Tapón de Aceite Juego de Llaves Cricos Espejos laterales

Observaciones: Entrada del Ministerio de Agricultura y Ganadería a CONAMYPE Santa Tecla

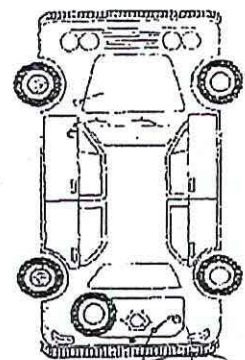

<input type="checkbox"/>	GOLPE
<input checked="" type="checkbox"/>	RAYON
<input type="checkbox"/>	FALTA
<input type="checkbox"/>	ROTO

Kms/ Entrada 114761
 Hora /Entrada 16:53

<input checked="" type="checkbox"/>	DIESEL
<input type="checkbox"/>	GASOLINA



Firma del Conductor
 Recibe

Firma del Agente
 Verifica

Constancia de Verificación de Vehículos a la Salida de CONAMYPE

Fecha: 05/04/18

Conductor: Yesenia Orellana Agente: Jeremías Hurtado

- | | | | |
|---|--|---|---|
| <input type="checkbox"/> Llanta de Repuesto | <input checked="" type="checkbox"/> Tarjeta de Circulación | <input checked="" type="checkbox"/> Extintor | <input checked="" type="checkbox"/> Tapón Radiador. |
| <input type="checkbox"/> Cono o triángulo | <input checked="" type="checkbox"/> Tarjeta de Seguro | <input checked="" type="checkbox"/> Radio | <input checked="" type="checkbox"/> Llave "L" o "X" |
| <input type="checkbox"/> Cable de Baterías | <input checked="" type="checkbox"/> Tapón de Gasolina | <input checked="" type="checkbox"/> Mica o Jack | <input type="checkbox"/> Cable para Remolcar |
| <input type="checkbox"/> Tapón de Aceite | <input checked="" type="checkbox"/> Juego de Llaves | <input checked="" type="checkbox"/> Cricos | <input checked="" type="checkbox"/> Espejos laterales |

Observaciones: Salida de CONAMYPE Santa Tecla A. Dirección General de Educación Laboral. Santa Tecla

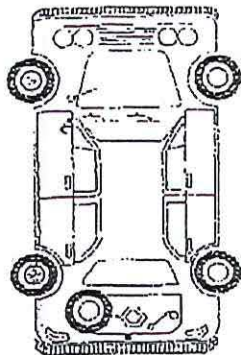

O	GOLPE
+	RAYON
F	FALTA
R	ROTO

Kms/ Salida 114731

Hora /Salida 08:12

<input checked="" type="checkbox"/>	DIESEL
<input type="checkbox"/>	GASOLINA



Firma del Conductor

Recibe

Firma del Agente

Verifica

Constancia de Verificación de Vehículos a la Entrada de CONAMYPE

Fecha: 05/04/18

Conductor: Yesenia Orellana Agente: Jeremías Hurtado

- | | | | |
|--|--|---|---|
| <input checked="" type="checkbox"/> Llanta de Repuesto | <input checked="" type="checkbox"/> Tarjeta de Circulación | <input checked="" type="checkbox"/> Extintor | <input checked="" type="checkbox"/> Tapón Radiador. |
| <input checked="" type="checkbox"/> Cono o triángulo | <input checked="" type="checkbox"/> Tarjeta de Seguro | <input checked="" type="checkbox"/> Radio | <input checked="" type="checkbox"/> Llave "L" o "X" |
| <input checked="" type="checkbox"/> Cable de Baterías | <input checked="" type="checkbox"/> Tapón de Gasolina | <input checked="" type="checkbox"/> Mica o Jack | <input type="checkbox"/> Cable para Remolcar |
| <input checked="" type="checkbox"/> Tapón de Aceite | <input checked="" type="checkbox"/> Juego de Llaves | <input checked="" type="checkbox"/> Cricos | <input checked="" type="checkbox"/> Espejos laterales |

Observaciones: Entrada de Dirección General de Educación Laboral a CONAMYPE Santa Tecla

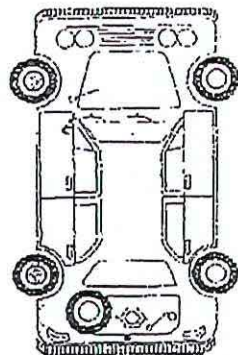

O	GOLPE
+	RAYON
F	FALTA
R	ROTO

Kms/ Entrada 114742

Hora /Entrada 14:20

<input checked="" type="checkbox"/>	DIESEL
<input type="checkbox"/>	GASOLINA

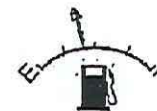

Firma del Conductor

Recibe

Firma del Agente

Verifica

Constancia de Verificación de Vehículos a la Salida de CONAMYPE

Conductor: Lic. Yessenia Ordoña Fecha: 04/04/2018
 Agente: Ramon Rivera

- | | | | |
|---|--|---|---|
| <input type="checkbox"/> Llanta de Repuesto | <input checked="" type="checkbox"/> Tarjeta de Circulación | <input checked="" type="checkbox"/> Extintor | <input checked="" type="checkbox"/> Tapón Radiador. |
| <input type="checkbox"/> Cono o triángulo | <input checked="" type="checkbox"/> Tarjeta de Seguro | <input checked="" type="checkbox"/> Radio | <input checked="" type="checkbox"/> Llave "L" o "X" |
| <input type="checkbox"/> Cable de Baterías | <input checked="" type="checkbox"/> Tapón de Gasolina | <input checked="" type="checkbox"/> Mica o Jack | <input checked="" type="checkbox"/> Cable para Remolcar |
| <input type="checkbox"/> Tapón de Aceite | <input checked="" type="checkbox"/> Juego de Llaves | <input checked="" type="checkbox"/> Cricos | <input checked="" type="checkbox"/> Espejos laterales |

Observaciones: de CONAMYPE Santa Tecla para
San Salvador

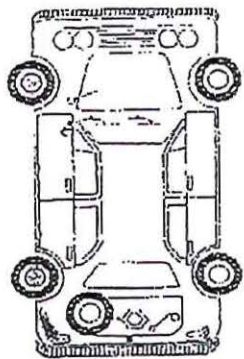

<input checked="" type="checkbox"/>	GOLPE
<input checked="" type="checkbox"/>	RAYON
<input type="checkbox"/>	FALTA
<input type="checkbox"/>	ROTO

Kms/ Salida 114707

Hora /Salida 13:12

<input checked="" type="checkbox"/>	DIESEL
<input type="checkbox"/>	GASOLINA



[Firma manuscrita]

Firma del Conductor

Recibe

[Firma manuscrita]

Firma del Agente

Verifica

Constancia de Verificación de Vehículos a la Entrada de CONAMYPE

Conductor: Lic. Yessenia Ordoña Fecha: 04/04/2018
 Agente: Ramon Rivera

- | | | | |
|--|--|---|---|
| <input checked="" type="checkbox"/> Llanta de Repuesto | <input checked="" type="checkbox"/> Tarjeta de Circulación | <input checked="" type="checkbox"/> Extintor | <input checked="" type="checkbox"/> Tapón Radiador. |
| <input checked="" type="checkbox"/> Cono o triángulo | <input checked="" type="checkbox"/> Tarjeta de Seguro | <input checked="" type="checkbox"/> Radio | <input checked="" type="checkbox"/> Llave "L" o "X" |
| <input checked="" type="checkbox"/> Cable de Baterías | <input checked="" type="checkbox"/> Tapón de Gasolina | <input checked="" type="checkbox"/> Mica o Jack | <input checked="" type="checkbox"/> Cable para Remolcar |
| <input checked="" type="checkbox"/> Tapón de Aceite | <input checked="" type="checkbox"/> Juego de Llaves | <input checked="" type="checkbox"/> Cricos | <input checked="" type="checkbox"/> Espejos laterales |

Observaciones: de San Salvador a CONAMYPE
de Santa Tecla

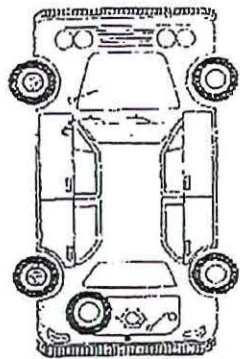

<input checked="" type="checkbox"/>	GOLPE
<input checked="" type="checkbox"/>	RAYON
<input type="checkbox"/>	FALTA
<input type="checkbox"/>	ROTO

Kms/ Entrada 114731

Hora /Entrada 16:30

<input checked="" type="checkbox"/>	DIESEL
<input type="checkbox"/>	GASOLINA



[Firma manuscrita]

Firma del Conductor

Recibe

[Firma manuscrita]

Firma del Agente

Verifica

Constancia de Verificación de Vehículos a la SALIDA de CONAMYPE.

Fecha 03/04/18

Conductor Guillermo Angulo

Agente Jeremías Hurtado

- Llanta de Repuesto
- Tarjeta de Circulación
- Extintor
- Tapón Radiador
- Cono ó Triángulo
- Tarjeta de Seguro
- Radio
- Llave Cruz o "L"
- Cable de Baterías
- Tapón de Gasolina
- Mica ó Jack
- Cable para Remolcar
- Tapón de Aceite

Observaciones Salida de CONAMYPE A Alcaldía de Santa Fecla

Guillermo Angulo
FIRMA CONDUCTOR
RECIBE

Jeremías Hurtado
FIRMA AGENTE
VERIFICA

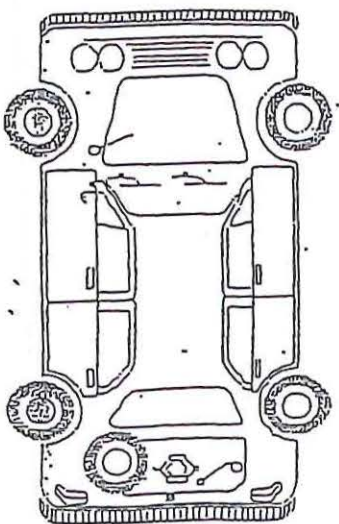

<input type="checkbox"/>	GOLPE
<input type="checkbox"/>	RAYÓN
<input type="checkbox"/>	FALTA
<input type="checkbox"/>	ROTO
<input checked="" type="checkbox"/>	DIESEL
<input type="checkbox"/>	GASOLINA

Kms / Salida 114300
Hora / Salida 09:50



Constancia de Verificación de Vehículos a la ENTRADA de CONAMYPE

Fecha 03/04/18

Conductor Guillermo Angulo

Agente Jeremías Hurtado

- Llanta de Repuesto
- Tarjeta de Circulación
- Extintor
- Tapón Radiador
- Cono ó Triángulo
- Tarjeta de Seguro
- Radio
- Llave Cruz o "L"
- Cable de Baterías
- Tapón de Gasolina
- Mica ó Jack
- Cable para Remolcar
- Tapón de Aceite

Observaciones Entrada de Alcaldía de Santa Fecla A Oficina

Guillermo Angulo
FIRMA CONDUCTOR
ENTREGA

Jeremías Hurtado
FIRMA AGENTE
VERIFICA

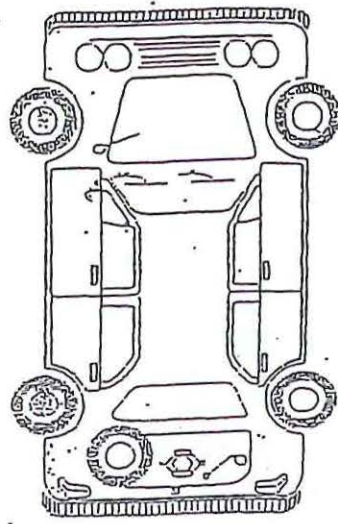

<input type="checkbox"/>	GOLPE
<input type="checkbox"/>	RAYÓN
<input type="checkbox"/>	FALTA
<input type="checkbox"/>	ROTO
<input checked="" type="checkbox"/>	DIESEL
<input type="checkbox"/>	GASOLINA

Kms/Entrada 114707
Hora/Entrada 11:46

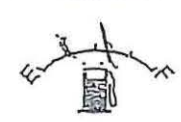

Constancia de Verificación de Vehículos a la SALIDA de CONAMYPE.

Fecha ^{Domingo} 25/03/2018

Conductor Lic. Guillermo Argüello Agente Ramon Rivera

- Llanta de Repuesto
- Tarjeta de Circulación
- Extintor
- Tapon Radiador
- Cono o Triangulo
- Tarjeta de Seguro
- Radio
- Llave Cruz o L
- Cable de Baterias
- Tapon de Gasolina
- Mica o Jack
- Cable para Remolcar
- Tapon de Aceite

Observaciones Salio de CONAMYPE Santa Tecla para San Juan Opico.

Argüello
FIRMA CONDUCTOR
RECIBE

Rivera
FIRMA AGENTE
VERIFICA

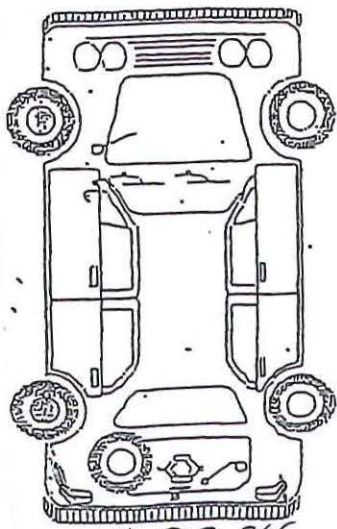

<input checked="" type="checkbox"/>	GOLPE
+	RAYÓN
F	FALTA
R	ROTO
<input checked="" type="checkbox"/>	DIESEL
	GASOLINA

Kms / Salida 114599

Hora / Salida 07:32



N. 7785

Constancia de Verificación de Vehículos a la ENTRADA de CONAMYPE

Fecha 25/03/2018

Conductor Lic. Guillermo Argüello Agente Ramon Rivera

- Llanta de Repuesto
- Tarjeta de Circulación
- Extintor
- Tapon Radiador
- Cono o Triangulo
- Tarjeta de Seguro
- Radio
- Llave Cruz o L
- Cable de Baterias
- Tapon de Gasolina
- Mica o Jack
- Cable para Remolcar
- Tapon de Aceite

Observaciones Entró San Juan Opico A. CONAMYPE de Santa Tecla

Argüello
FIRMA CONDUCTOR
ENTREGA

Rivera
FIRMA AGENTE
VERIFICA

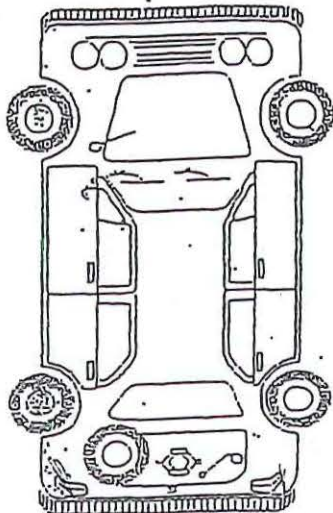

<input checked="" type="checkbox"/>	GOLPE
+	RAYÓN
F	FALTA
R	ROTO
<input checked="" type="checkbox"/>	DIESEL
	GASOLINA

Kms/Entrada 114700

Hora/Entrada 17:10

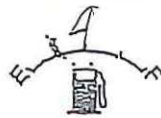

Constancia de Verificación de Vehículos a la SALIDA de CONAMYPE.

Fecha 24/03/18

Conductor Guillermo Angulo

Agente Jeremías Hurtado

- | | | | |
|--|--|---|--|
| <input checked="" type="checkbox"/> Llanta de Repuesto | <input checked="" type="checkbox"/> Tarjeta de Circulación | <input checked="" type="checkbox"/> Extintor | <input checked="" type="checkbox"/> Tapon Radiador |
| <input checked="" type="checkbox"/> Cono o Triangulo | <input checked="" type="checkbox"/> Tarjeta de Seguro | <input checked="" type="checkbox"/> Radio | |
| <input checked="" type="checkbox"/> Llave Cruz o "L" | <input checked="" type="checkbox"/> Cable de Baterías | <input checked="" type="checkbox"/> Tapon de Gasolina | |
| <input checked="" type="checkbox"/> Mico o Jack | <input checked="" type="checkbox"/> Cable para Remolcar | <input checked="" type="checkbox"/> Tapon de Aceite | |

Observaciones Salida de CONAMYPE Santa Fecla Δ
San Juan - Opico

[Signature]
FIRMA CONDUCTOR
NECDE

[Signature]
FIRMA AGENTE
VERIFICA

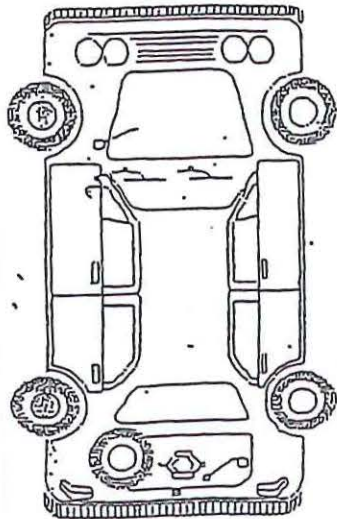

O	GOLPE	Km/ Salida	<u>114533</u>
+	RAYÓN	Hora / Salida	<u>07:10</u>
F	FALTA		
R	ROTO		

<input checked="" type="checkbox"/>	DIESEL
<input type="checkbox"/>	GASOLINA



Constancia de Verificación de Vehículos a la ENTRADA de CONAMYPE

Fecha 24/03/18

Conductor Guillermo Angulo

Agente Jeremías Hurtado

- | | | | |
|--|--|---|--|
| <input checked="" type="checkbox"/> Llanta de Repuesto | <input checked="" type="checkbox"/> Tarjeta de Circulación | <input checked="" type="checkbox"/> Extintor | <input checked="" type="checkbox"/> Tapon Radiador |
| <input checked="" type="checkbox"/> Cono o Triangulo | <input checked="" type="checkbox"/> Tarjeta de Seguro | <input checked="" type="checkbox"/> Radio | |
| <input checked="" type="checkbox"/> Llave Cruz o "L" | <input checked="" type="checkbox"/> Cable de Baterías | <input checked="" type="checkbox"/> Tapon de Gasolina | |
| <input checked="" type="checkbox"/> Mico o Jack | <input checked="" type="checkbox"/> Cable para Remolcar | <input checked="" type="checkbox"/> Tapon de Aceite | |

Observaciones Entrada de San Juan Opico Δ
CONAMYPE Santa Fecla

[Signature]
FIRMA CONDUCTOR
ENTREGA

[Signature]
FIRMA AGENTE
VERIFICA

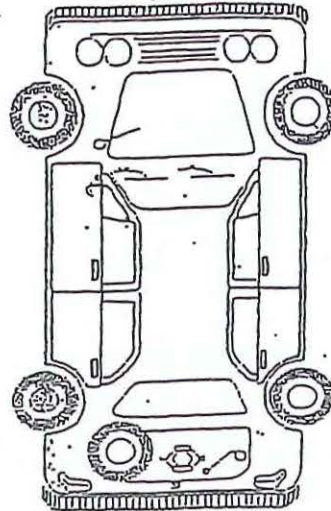

O	GOLPE	Km/ Entrada	<u>114599</u>
+	RAYÓN	Hora/ Entrada	<u>12:00 md.</u>
F	FALTA		
R	ROTO		

<input checked="" type="checkbox"/>	DIESEL
<input type="checkbox"/>	GASOLINA

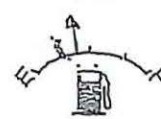

PICK-UP MITSUBISHI N-7785

Constancia de Verificación de Vehículos a la SALIDA de CONAMYPE.

Conductor Lic. Geraldina Lopez Fecha 23/03/2018
 Agente Ramon Rivero

- Llanta de Repuesto
- Tarjeta de Circulación
- Extintor
- Tapon Radiador
- Cono ó Triangulo
- Tarjeta de Seguro
- Radio
- Llave Cruz o "L"
- Cable de Baterias
- Tapon de Gasolina
- Mica ó Jack
- Cable para Remolcar
- Tapon de Aceite

Observaciones Salio de CONAMYPE Santa Tecla
para Ministerio de Medio Ambiente
San Salvador.

[Signature]
 FIRMA CONDUCTOR
 NECES

[Signature]
 FIRMA AGENTE
 VERIFICA

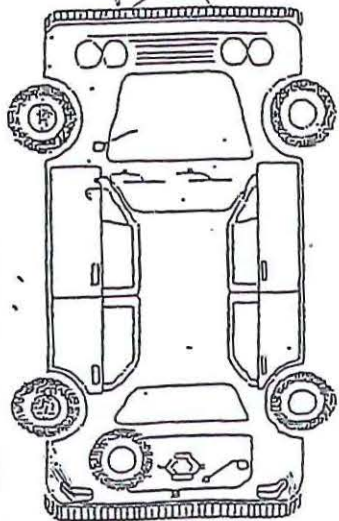

<input checked="" type="checkbox"/>	GOLPE
<input checked="" type="checkbox"/>	RAYÓN
<input type="checkbox"/>	FALTA
<input type="checkbox"/>	ROTO
<input checked="" type="checkbox"/>	DIESEL
<input type="checkbox"/>	GASOLINA

Km/ Salida 114458
 Hora / Salida 06:10

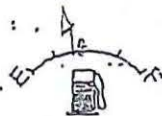

Constancia de Verificación de Vehículos a la ENTRADA de CONAMYPE

Conductor Lic. Geraldina Lopez Fecha 23/03/2018
 Agente Ramon Rivero

- Llanta de Repuesto
- Tarjeta de Circulación
- Extintor
- Tapon Radiador
- Cono ó Triangulo
- Tarjeta de Seguro
- Radio
- Llave Cruz o "L"
- Cable de Baterias
- Tapon de Gasolina
- Mica ó Jack
- Cable para Remolcar
- Tapon de Aceite

Observaciones Entró de Ministerio de Medio Ambiente
San Salvador, A CONAMYPE
de Santa Tecla.

[Signature]
 FIRMA CONDUCTOR
 VERIFICA

[Signature]
 FIRMA AGENTE
 VERIFICA

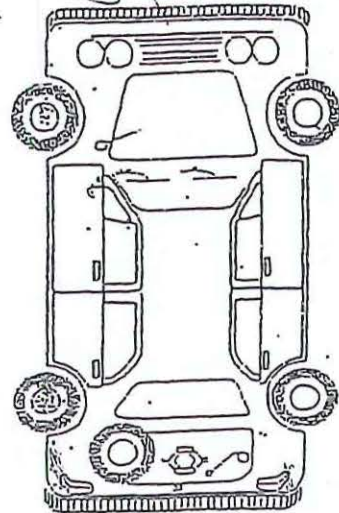

<input checked="" type="checkbox"/>	GOLPE
<input checked="" type="checkbox"/>	RAYÓN
<input type="checkbox"/>	FALTA
<input type="checkbox"/>	ROTO
<input checked="" type="checkbox"/>	DIESEL
<input type="checkbox"/>	GASOLINA

Km/ Entrada 114453
 Hora/ Entrada 15:30



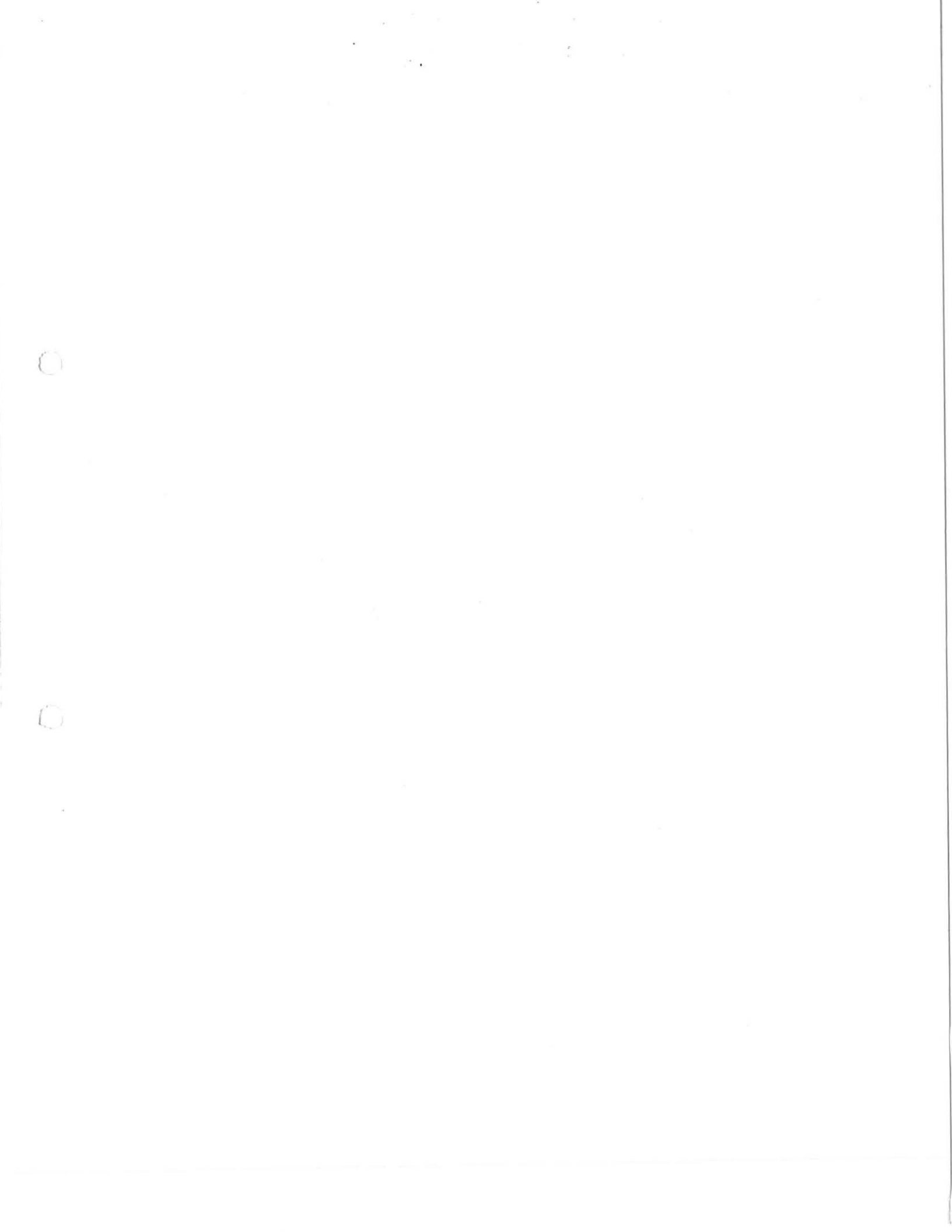

Constancia de Verificación de Vehículos a la SALIDA de CONAMYPE.

Fecha 22/03/18.

Conductor Geraldina López Agente Jeremías Hurtado

- | | | | |
|--|--|---|--|
| <input checked="" type="checkbox"/> Llanta de Repuesto | <input checked="" type="checkbox"/> Tarjeta de Circulación | <input checked="" type="checkbox"/> Extintor | <input checked="" type="checkbox"/> Tapón Radiador |
| <input checked="" type="checkbox"/> Cono ó Triángulo | <input checked="" type="checkbox"/> Tarjeta de Seguro | <input checked="" type="checkbox"/> Radio | |
| <input checked="" type="checkbox"/> Llave Cruz o "L" | <input checked="" type="checkbox"/> Cable de Baterías | <input checked="" type="checkbox"/> Tapón de Gasolina | |
| <input checked="" type="checkbox"/> Mico ó Jack | <input checked="" type="checkbox"/> Cable para Remolcar | <input checked="" type="checkbox"/> Tapón de Aceite | |

Observaciones Salida de CONAMYPE Santa Fe de Quetzaltepeque (Colonia)

[Signature]
FIRMA CONDUCTOR
NEQUE

[Signature]
FIRMA AGENTE
VERIFICA

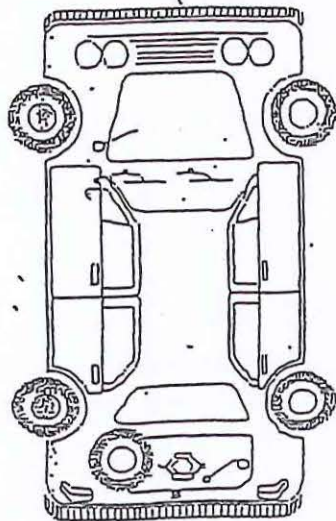

O	GOLPE	Km/ Salida	<u>114440</u>
+	RAYÓN	Hora / Salida	<u>08:36</u>
F	FALTA		
R	ROTO		

<input checked="" type="checkbox"/>	DIESEL
<input type="checkbox"/>	GASOLINA



Constancia de Verificación de Vehículos a la ENTRADA de CONAMYPE

Fecha 22/03/18.

Conductor Geraldina López Agente Jeremías Hurtado

- | | | | |
|--|--|---|--|
| <input checked="" type="checkbox"/> Llanta de Repuesto | <input checked="" type="checkbox"/> Tarjeta de Circulación | <input checked="" type="checkbox"/> Extintor | <input checked="" type="checkbox"/> Tapón Radiador |
| <input checked="" type="checkbox"/> Cono ó Triángulo | <input checked="" type="checkbox"/> Tarjeta de Seguro | <input checked="" type="checkbox"/> Radio | |
| <input checked="" type="checkbox"/> Llave Cruz o "L" | <input checked="" type="checkbox"/> Cable de Baterías | <input checked="" type="checkbox"/> Tapón de Gasolina | |
| <input checked="" type="checkbox"/> Mico ó Jack | <input checked="" type="checkbox"/> Cable para Remolcar | <input checked="" type="checkbox"/> Tapón de Aceite | |

Observaciones Entrada de ^{Colonia} Quetzaltepeque a Santa Fe de Quetzaltepeque

[Signature]
FIRMA CONDUCTOR
ENTREGA

[Signature]
FIRMA AGENTE
VERIFICA

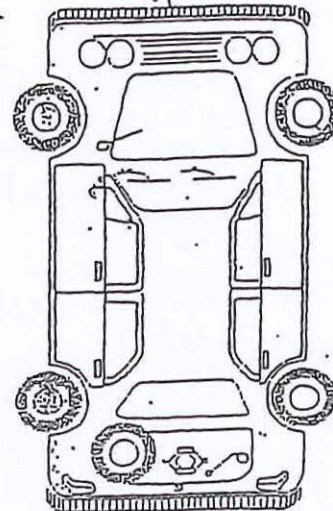

O	GOLPE	Km/ Entrada	<u>114458</u>
+	RAYÓN	Hora/ Entrada	<u>13:00</u>
F	FALTA		
R	ROTO		

<input checked="" type="checkbox"/>	DIESEL
<input type="checkbox"/>	GASOLINA



PICK-UP MITSUBISHI A-7785

Constancia de Verificación de Vehículos a la SALIDA de CONAMYPE.

Conductor Lic. Guadalupe Lopez Fecha 21/03/2018
 Agente Ramon Rivera

- | | | | |
|--|--|---|---|
| <input checked="" type="checkbox"/> Llanta de Repuesto | <input checked="" type="checkbox"/> Tarjeta de Circulación | <input checked="" type="checkbox"/> Extintor | <input checked="" type="checkbox"/> Tapón Abridor |
| <input checked="" type="checkbox"/> Cono o Triángulo | <input checked="" type="checkbox"/> Tarjeta de Seguro | <input checked="" type="checkbox"/> Radio | |
| <input checked="" type="checkbox"/> Llave Cruz o "L" | <input checked="" type="checkbox"/> Cable de Baterías | <input checked="" type="checkbox"/> Tapón de Gasolina | |
| <input checked="" type="checkbox"/> Mica o Jack | <input checked="" type="checkbox"/> Cable para Remolcar | <input checked="" type="checkbox"/> Tapón de Aceite | |

Observaciones Salio de CONAMYPE Santa Tecla
A Realizar compras de emprendimiento

FIRMA CONDUCTOR
 DECODE

FIRMA AGENTE
 VERIFICA

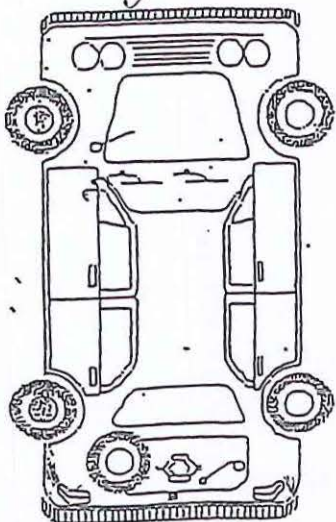

<input checked="" type="checkbox"/> GOLPE	Km/ Salida	<u>114423</u>
<input type="checkbox"/> RAYÓN	Hora / Salida	<u>11:12</u>
<input type="checkbox"/> FALTA		
<input type="checkbox"/> ROTO		
<input checked="" type="checkbox"/> DIESEL		
<input type="checkbox"/> GASOLINA		



Constancia de Verificación de Vehículos a la ENTRADA de CONAMYPE

Conductor Lic. Guadalupe Lopez Fecha 21/03/2018
 Agente Ramon Rivera

- | | | | |
|--|--|---|---|
| <input checked="" type="checkbox"/> Llanta de Repuesto | <input checked="" type="checkbox"/> Tarjeta de Circulación | <input checked="" type="checkbox"/> Extintor | <input checked="" type="checkbox"/> Tapón Abridor |
| <input checked="" type="checkbox"/> Cono o Triángulo | <input checked="" type="checkbox"/> Tarjeta de Seguro | <input checked="" type="checkbox"/> Radio | |
| <input checked="" type="checkbox"/> Llave Cruz o "L" | <input checked="" type="checkbox"/> Cable de Baterías | <input checked="" type="checkbox"/> Tapón de Gasolina | |
| <input checked="" type="checkbox"/> Mica o Jack | <input checked="" type="checkbox"/> Cable para Remolcar | <input checked="" type="checkbox"/> Tapón de Aceite | |

Observaciones Empiro de Realizar compras
de emprendimiento. A CONAMYPE Santa Tecla

FIRMA CONDUCTOR
 ENTREGA

FIRMA AGENTE
 VERIFICA

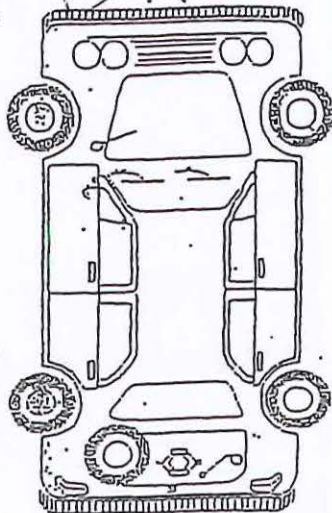

<input checked="" type="checkbox"/> GOLPE	Km/ Entrada	<u>114440</u>
<input type="checkbox"/> RAYÓN	Hora / Entrada	<u>12:10</u>
<input type="checkbox"/> FALTA		
<input type="checkbox"/> ROTO		
<input checked="" type="checkbox"/> DIESEL		
<input type="checkbox"/> GASOLINA		



Constancia de Verificación de Vehículos a la SALIDA de CONAMYPE.

Fecha 20/03/18

Conductor Guillermo Angulo Agente Jeremias Hurtado

- Llanta de Repuesto
- Tarjeta de Circulación
- Extintor
- Tapon Radiador
- Cono ó Triángulo
- Tarjeta de Seguro
- Radio
- Llave Cruz o "L"
- Cable de Baterías
- Tapon de Gasolina
- Mico ó Jack
- Cable para Remolcar
- Tapon de Aceite

Observaciones Salida de CONAMYPE Santa Feclá
A Puerto-La Libertad.

[Signature]
FIRMA DEL SOLICITA
DORE

[Signature]
FIRMA AGENTE
VERIFICA

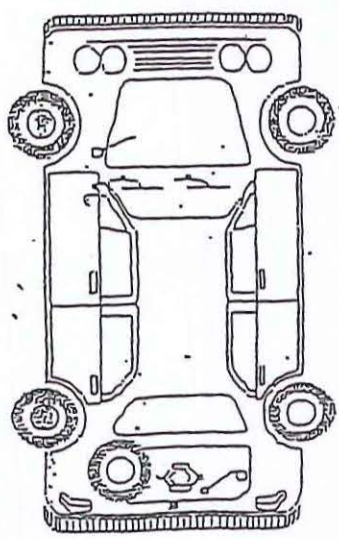

D.	GOLPE	Km/ Salida	<u>114367</u>
+	RAYÓN	Hora / Salida	<u>08:30</u>
F	FALTA		
R	ROTO		

<input checked="" type="checkbox"/>	DIESEL
<input type="checkbox"/>	GASOLINA



Constancia de Verificación de Vehículos a la ENTRADA de CONAMYPE

Fecha 20/03/18

Conductor Guillermo Angulo Agente Jeremias Hurtado

- Llanta de Repuesto
- Tarjeta de Circulación
- Extintor
- Tapon Radiador
- Cono ó Triángulo
- Tarjeta de Seguro
- Radio
- Llave Cruz o "L"
- Cable de Baterías
- Tapon de Gasolina
- Mico ó Jack
- Cable para Remolcar
- Tapon de Aceite

Observaciones Entrada del: Puerto La Libertad
A CONAMYPE Santa Feclá

[Signature]
FIRMA DEL SOLICITA
ENTREGA

[Signature]
FIRMA AGENTE
VERIFICA

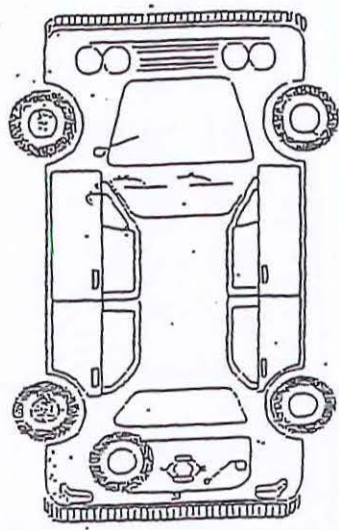

D.	GOLPE	Km/ Entrada	<u>114423</u>
+	RAYÓN	Hora/ Entrada	<u>14:52</u>
F	FALTA		
R	ROTO		

<input checked="" type="checkbox"/>	DIESEL
<input type="checkbox"/>	GASOLINA



PICK-UP MITSUBISHI 7785

Constancia de Verificación de Vehículos a la SALIDA de CONAMYPE.

Fecha Lunes 19/03/2018

Conductor Lic. Geraldina Lopez Agente Ramon Rivera

- Llanta de Repuesto
- Tarjeta de Circulación
- Extintor
- Tapon Radiador
- Cono o Triangulo
- Tarjeta de Seguro
- Radio
- Llave Cruz o "L"
- Cable de Baterias
- Tapon de Gasolina
- Mico o Jack
- Cable para Remolcar
- Tapon de Aceite

Observaciones Salio de CONAMYPE Santa Tecla para San Salvador

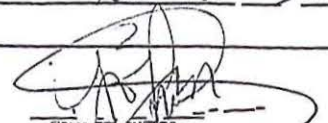
FIRMA CONDUCTOR
RECIBE

FIRMA AGENTE
VERIFICA

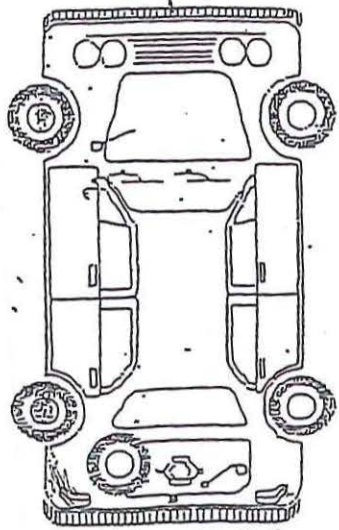

<input checked="" type="checkbox"/>	GOLPE
<input checked="" type="checkbox"/>	RAYÓN
<input type="checkbox"/>	FALTA
<input type="checkbox"/>	ROTO

Km/ Salida 114305
Hora / Salida 10:38

<input checked="" type="checkbox"/>	DIESEL
<input type="checkbox"/>	GASOLINA



N-7785

Constancia de Verificación de Vehículos a la ENTRADA de CONAMYPE

Fecha Lunes 19/03/2018

Conductor Lic. Geraldino Lopez Agente Ramon Rivera

- Llanta de Repuesto
- Tarjeta de Circulación
- Extintor
- Tapon Radiador
- Cono o Triangulo
- Tarjeta de Seguro
- Radio
- Llave Cruz o "L"
- Cable de Baterias
- Tapon de Gasolina
- Mico o Jack
- Cable para Remolcar
- Tapon de Aceite

Observaciones Entró de San Salvador a CONAMYPE Santa Tecla

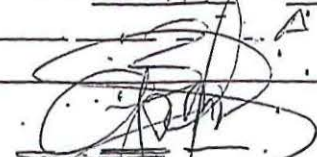
FIRMA CONDUCTOR
ENTREGA

FIRMA AGENTE
VERIFICA

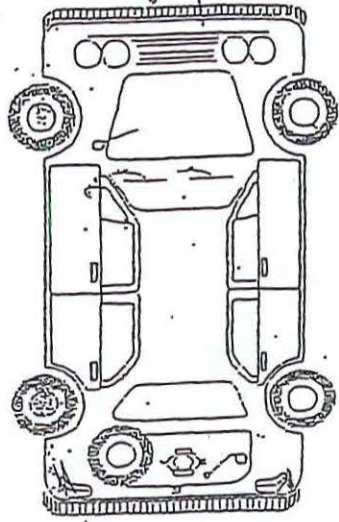

<input checked="" type="checkbox"/>	GOLPE
<input checked="" type="checkbox"/>	RAYÓN
<input type="checkbox"/>	FALTA
<input type="checkbox"/>	ROTO

Km/Entrada 114367
Hora/Entrada 19:07

<input checked="" type="checkbox"/>	DIESEL
<input type="checkbox"/>	GASOLINA



Constancia de Verificación de Vehículos a la SALIDA de CONAMYPE

Fecha Sábado 17/03/18

Conductor Lic. Xiomara Benitez Agente Ramón Rivera

- | | | | |
|--|--|---|--|
| <input checked="" type="checkbox"/> Llanta de Repuesto | <input checked="" type="checkbox"/> Tarjeta de Circulación | <input checked="" type="checkbox"/> Extintor | <input checked="" type="checkbox"/> Tapon Radiador |
| <input checked="" type="checkbox"/> Cono o Triangulo | <input checked="" type="checkbox"/> Tarjeta de Seguro | <input checked="" type="checkbox"/> Radio | |
| <input checked="" type="checkbox"/> Llave Cruz o L | <input checked="" type="checkbox"/> Cable de Baterias | <input checked="" type="checkbox"/> Tapon de Gasolina | |
| <input checked="" type="checkbox"/> Mico o Jact | <input checked="" type="checkbox"/> Cable para Remolcar | <input checked="" type="checkbox"/> Tapon de Aceite | |

Observaciones Salio de CONAMYPE Santa Tecla
para Teatepeque
La Libertad

FIRMA CONDUCTOR
REGUE

FIRMA AGENTE
VERIFICA

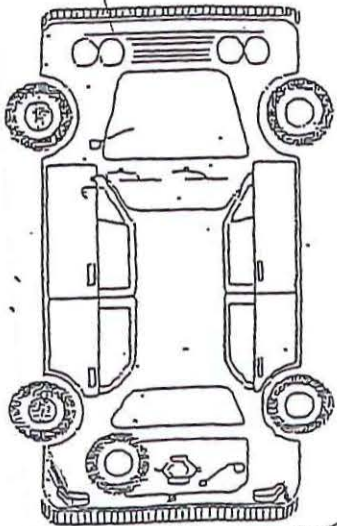

<input checked="" type="checkbox"/>	GOLPE
<input checked="" type="checkbox"/>	RAYON
<input type="checkbox"/>	FALTA
<input type="checkbox"/>	ROTO
<input checked="" type="checkbox"/>	DIESEL
<input type="checkbox"/>	GASOLINA

Kms / Salida 114141

Hora / Salida 07:00



N-7785

Constancia de Verificación de Vehículos a la ENTRADA de CONAMYPE

Fecha 17/03/2018

Conductor Lic. Xiomara Benitez Agente Ramón Rivera

- | | | | |
|--|--|---|--|
| <input checked="" type="checkbox"/> Llanta de Repuesto | <input checked="" type="checkbox"/> Tarjeta de Circulación | <input checked="" type="checkbox"/> Extintor | <input checked="" type="checkbox"/> Tapon Radiador |
| <input checked="" type="checkbox"/> Cono o Triangulo | <input checked="" type="checkbox"/> Tarjeta de Seguro | <input checked="" type="checkbox"/> Radio | |
| <input checked="" type="checkbox"/> Llave Cruz o L | <input checked="" type="checkbox"/> Cable de Baterias | <input checked="" type="checkbox"/> Tapon de Gasolina | |
| <input checked="" type="checkbox"/> Mico o Jact | <input checked="" type="checkbox"/> Cable para Remolcar | <input checked="" type="checkbox"/> Tapon de Aceite | |

Observaciones Entrada de Teatepeque
La Libertad a CONAMYPE Santa Tecla

FIRMA CONDUCTOR
ENTREGA

FIRMA AGENTE
VERIFICA

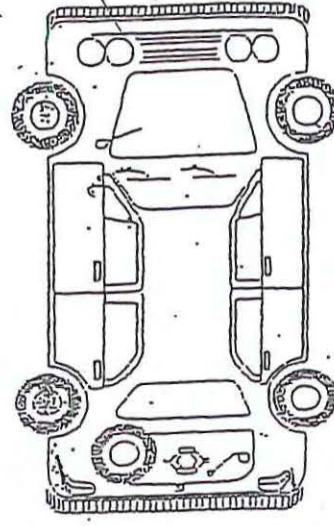

<input checked="" type="checkbox"/>	GOLPE
<input checked="" type="checkbox"/>	RAYON
<input type="checkbox"/>	FALTA
<input type="checkbox"/>	ROTO
<input checked="" type="checkbox"/>	DIESEL
<input type="checkbox"/>	GASOLINA

Kms/Entrada 114305

Hora/Entrada 19:25

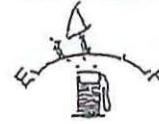

Constancia de Verificación de Vehículos a la SALIDA de CONAMYPE

Fecha Sábado: 17/03/18

Conducior Lic. Xiomara Benitez Agente Ramón Rivera

- Llanta de Repuesto
- Tarjeta de Circulación
- Extintor
- Tapon Radiador
- Cono o Triangulo
- Tarjeta de Seguro
- Radio
- Llave Cruz o "L"
- Cable de Baterias
- Tapon de Gasolina
- Mico o Jack
- Cable para Remolcar
- Tapon de Aceite

Observaciones Salio de CONAMYPE Santa Tecla
Para Teatepeque
La Libertad

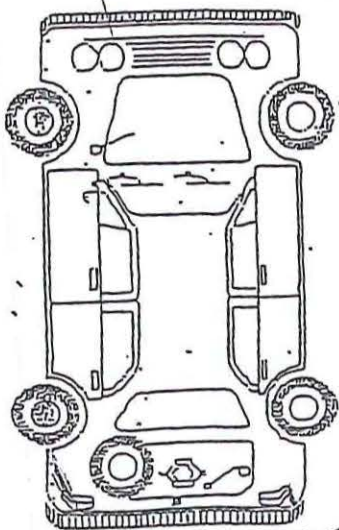

FIRMA CONDUCTOR
REGUE

FIRMA AGENTE
VERIFICA

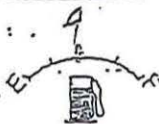

<input checked="" type="checkbox"/>	GOLPE
<input checked="" type="checkbox"/>	RAYÓN
<input type="checkbox"/>	FALTA
<input type="checkbox"/>	ROTO
<input checked="" type="checkbox"/>	DIESEL
<input type="checkbox"/>	GASOLINA

Kms / Salida 114141
Hora / Salida 07:00



N-7785

Constancia de Verificación de Vehículos a la ENTRADA de CONAMYPE

Fecha 17/03/2018

Conducior Lic. Xiomara Benitez Agente Ramon Rivera

- Llanta de Repuesto
- Tarjeta de Circulación
- Extintor
- Tapon Radiador
- Cono o Triangulo
- Tarjeta de Seguro
- Radio
- Llave Cruz o "L"
- Cable de Baterias
- Tapon de Gasolina
- Mico o Jack
- Cable para Remolcar
- Tapon de Aceite

Observaciones Entrada de Teatepeque La Libertad
A CONAMYPE Santa Tecla

FIRMA CONDUCTOR
ENTREGA

FIRMA AGENTE
VERIFICA

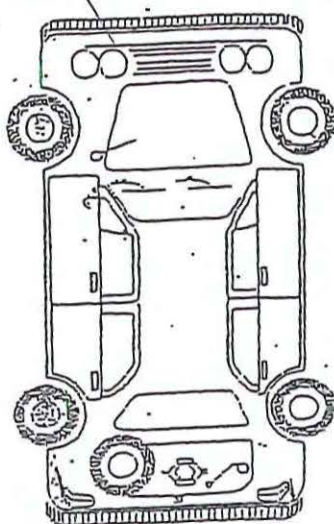

<input checked="" type="checkbox"/>	GOLPE
<input checked="" type="checkbox"/>	RAYÓN
<input type="checkbox"/>	FALTA
<input type="checkbox"/>	ROTO
<input checked="" type="checkbox"/>	DIESEL
<input type="checkbox"/>	GASOLINA

Kms/Entrada 114305
Hora/Entrada 19:25



Constancia de Verificación de Vehículos a la SALIDA de CONAMYPE.

Fecha 16/03/18

Conductor: Geraldina López Agente: Jeremías Hurtado

- Llanta de Repuesto
- Tarjeta de Circulación
- Extintor
- Tapón Radiador
- Cono ó Triángulo
- Tarjeta de Seguro
- Radio
- Llave Cruz o "L"
- Cable de Baterías
- Tapón de Gasolina
- Mica ó Jack
- Cable para Remolcar
- Tapón de Aceite

Observaciones: Salida de Santa Tecla a Fusades y a la gran vía

[Signature]
FIRMA CONDUCTOR
RECIBE

[Signature]
FIRMA AGENTE
VERIFICA

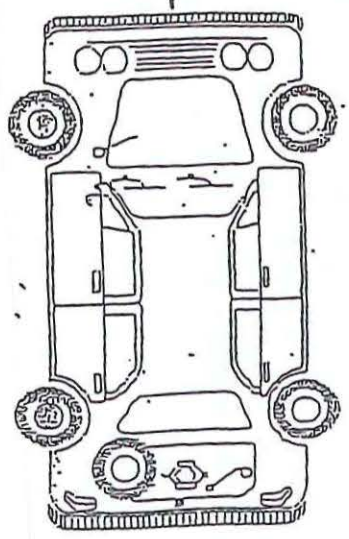

O	GOLPE	Kms / Salida	<u>114098</u>
+	RAYÓN	Hora / Salida	<u>12:40</u>
F	FALTA		
R	ROTO		
<input checked="" type="checkbox"/>	DIESEL		
<input type="checkbox"/>	GASOLINA		

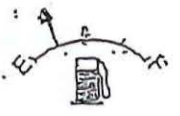

Constancia de Verificación de Vehículos a la ENTRADA de CONAMYPE

Fecha 16/03/18

Conductor: Geraldina López Agente: Jeremías Hurtado

- Llanta de Repuesto
- Tarjeta de Circulación
- Extintor
- Tapón Radiador
- Cono ó Triángulo
- Tarjeta de Seguro
- Radio
- Llave Cruz o "L"
- Cable de Baterías
- Tapón de Gasolina
- Mica ó Jack
- Cable para Remolcar
- Tapón de Aceite

Observaciones: Entrada de Fusades y la Gran Vía a Santa Tecla

[Signature]
FIRMA CONDUCTOR
ENTREGA

[Signature]
FIRMA AGENTE
VERIFICA

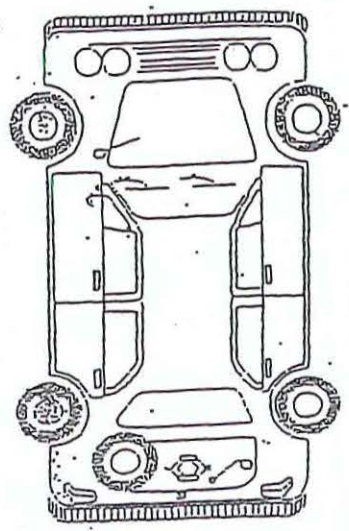

O	GOLPE	Kms/Entrada	<u>114141</u>
+	RAYÓN	Hora/Entrada	<u>17:49</u>
F	FALTA		
R	ROTO		
<input checked="" type="checkbox"/>	DIESEL		
<input type="checkbox"/>	GASOLINA		

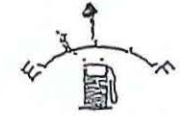

PICK-UP MITSUBISHI N-7785

Constancia de Verificación de Vehículos a la SALIDA de CONAMYPE.

Fecha 15/03/2018
 Conductor Lic. Guillermo Angulo Agente Ramon Ricra

- Llanta de Repuesto
- Tarjeta de Circulación
- Extintor
- Tapon Radiador
- Cono o Triangulo
- Tarjeta de Seguro
- Radio
- Llave Cruz o "L"
- Cable de Baterias
- Tapon de Gasolina
- Mica o Jack
- Cable para Remolcar
- Tapon de Aceite

Observaciones Salio de CONAMYPE Santa Tecla para OPICO.

[Signature]
 FIRMA CONDUCTOR RECIBE

[Signature]
 FIRMA AGENTE VERIFICA

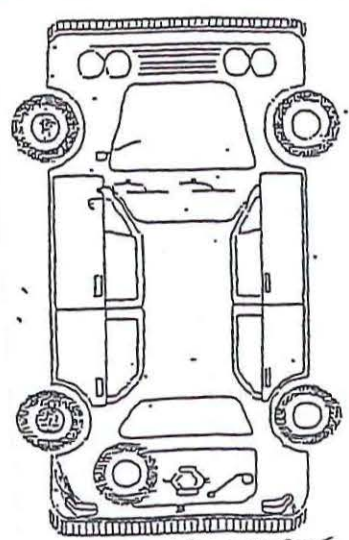

<input checked="" type="checkbox"/>	GOLPE	Kms / Salida	<u>114025</u>
<input checked="" type="checkbox"/>	RAYÓN	Hora / Salida	<u>08:22</u>
<input type="checkbox"/>	FALTA		
<input type="checkbox"/>	ROTO		
<input checked="" type="checkbox"/>	DIESEL		
<input type="checkbox"/>	GASOLINA		



58EE N

Constancia de Verificación de Vehículos a la ENTRADA de CONAMYPE

Fecha 15/03/2018
 Conductor Lic. Guillermo Angulo Agente Ramon Ricra

- Llanta de Repuesto
- Tarjeta de Circulación
- Extintor
- Tapon Radiador
- Cono o Triangulo
- Tarjeta de Seguro
- Radio
- Llave Cruz o "L"
- Cable de Baterias
- Tapon de Gasolina
- Mica o Jack
- Cable para Remolcar
- Tapon de Aceite

Observaciones Entrada de OPICO A CONAMYPE Santa Tecla.

[Signature]
 FIRMA CONDUCTOR ENTREGA

[Signature]
 FIRMA AGENTE VERIFICA

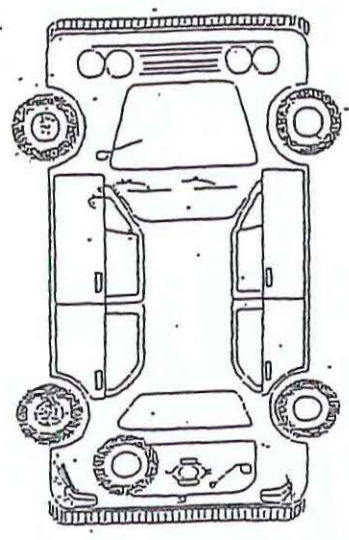

<input checked="" type="checkbox"/>	GOLPE	Kms/Entrada	<u>114087</u>
<input checked="" type="checkbox"/>	RAYÓN	Hora/Entrada	<u>16:35</u>
<input type="checkbox"/>	FALTA		
<input type="checkbox"/>	ROTO		
<input checked="" type="checkbox"/>	DIESEL		
<input type="checkbox"/>	GASOLINA		

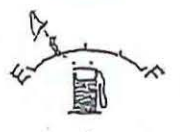

Constancia de Verificación de Vehículos a la SALIDA de CONAMYPE.

Fecha 16/03/18

Conductor Guillermo Angulo

Agente Jeremías Hurtado

- Llanta de Repuesto
- Tarjeta de Circulación
- Extintor
- Tapon Radiador
- Cono ó Triángulo
- Tarjeta de Seguro
- Radio
- Llave Cruz o L
- Cable de Baterías
- Tapon de Gasolina
- Mico ó Jack
- Cable para Remolcar
- Tapon de Aceite

Observaciones Salida de: Santa Fecla. N. plan de la Laguna. Antiguo Cuscatlan

FIRMA CONDUCTOR
RECIBE

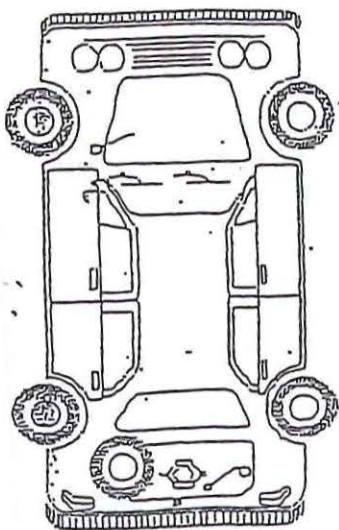

FIRMA AGENTE
VERIFICA



O	GOLPE
+	RAYÓN
F	FALTA
R	ROTO
<input checked="" type="checkbox"/>	DIESEL
<input type="checkbox"/>	GASOLINA

Km/ Salida 114087

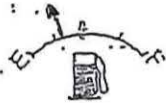
Hora / Salida 10:00



Constancia de Verificación de Vehículos a la ENTRADA de CONAMYPE

Fecha 16/03/18

Conductor Guillermo Angulo

Agente Jeremías Hurtado

- Llanta de Repuesto
- Tarjeta de Circulación
- Extintor
- Tapon Radiador
- Cono ó Triángulo
- Tarjeta de Seguro
- Radio
- Llave Cruz o L
- Cable de Baterías
- Tapon de Gasolina
- Mico ó Jack
- Cable para Remolcar
- Tapon de Aceite

Observaciones Entrada de: plan de la Laguna. Antiguo Cuscatlan a Santa Fecla

FIRMA CONDUCTOR
ENTREGA

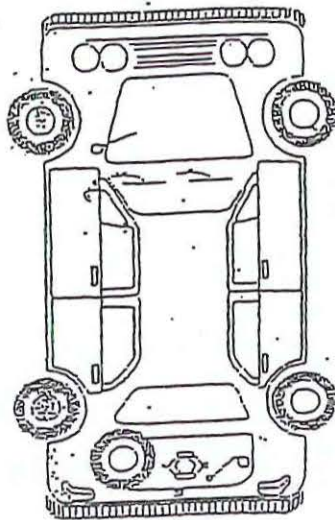

FIRMA AGENTE
VERIFICA



O	GOLPE
+	RAYÓN
F	FALTA
R	ROTO
<input checked="" type="checkbox"/>	DIESEL
<input type="checkbox"/>	GASOLINA

Km/ Entrada 114098

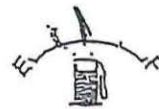
Hora/ Entrada 12:30



PICK-UP MITSUBISHI N-7785

Constancia de Verificación de Vehículos a la SALIDA de CONAMYPE.

Fecha 14/03/18

Conductor Xiomara Benitez

Agente Jeremias Hurtado

- Llanta de Repuesto
- Tarjeta de Circulación
- Extintor
- Tapon Radiador
- Cono ó Triangulo
- Tarjeta de Seguro
- Radio
- Llave Cruz o L
- Cable de Baterias
- Tapon de Gasolina
- Mico ó Jack
- Cable para Remolcar
- Tapon de Aceite

Observaciones Salida de Santa Fecla a Teotepaque

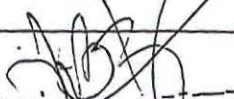
FIRMA CONDUCTOR
NECDE

FIRMA AGENTE
VERIFICA

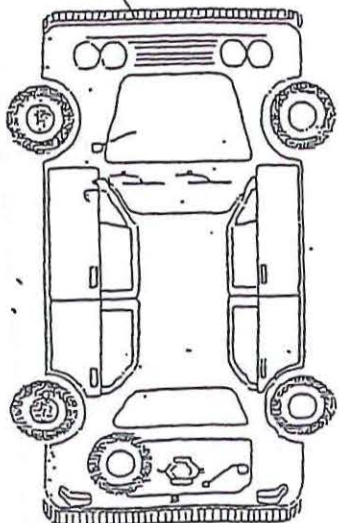

<input type="checkbox"/>	GOLPE	Km/ Salida	<u>113854</u>
<input type="checkbox"/>	RAYÓN	Hora / Salida	<u>07:10</u>
<input type="checkbox"/>	FALTA		
<input type="checkbox"/>	ROTO		
<input checked="" type="checkbox"/>	DIESEL		
<input type="checkbox"/>	GASOLINA		

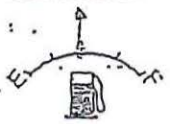

Constancia de Verificación de Vehículos a la ENTRADA de CONAMYPE

Fecha 14/03/18

Conductor Xiomara Benitez

Agente Jeremias Hurtado

- Llanta de Repuesto
- Tarjeta de Circulación
- Extintor
- Tapon Radiador
- Cono ó Triangulo
- Tarjeta de Seguro
- Radio
- Llave Cruz o L
- Cable de Baterias
- Tapon de Gasolina
- Mico ó Jack
- Cable para Remolcar
- Tapon de Aceite

Observaciones Entrada de Teotepaque a Santa Fecla

FIRMA CONDUCTOR
ENTREGA

FIRMA AGENTE
VERIFICA

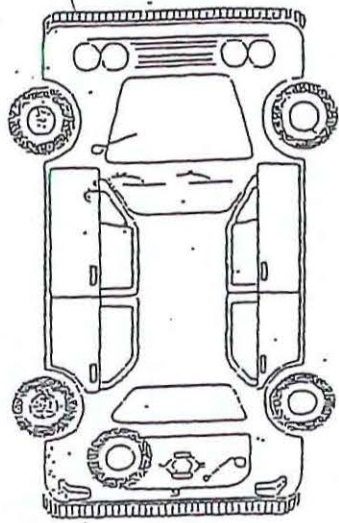

<input type="checkbox"/>	GOLPE	Km/ Entrada	<u>114025</u>
<input type="checkbox"/>	RAYÓN	Hora / Entrada	<u>17:50</u>
<input type="checkbox"/>	FALTA		
<input type="checkbox"/>	ROTO		
<input checked="" type="checkbox"/>	DIESEL		
<input type="checkbox"/>	GASOLINA		

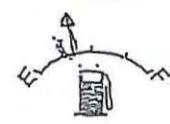

PICK-UP MITSUBISHI N-7785

Constancia de Verificación de Vehículos a la SALIDA de CONAMYPE.

Fecha 13/03/2018

Conductor L.C. Xiomara Benitez Agente Ramon Rivera

- Llanta de Repuesto
- Tarjeta de Circulación
- Extintor
- Tapon Radiador
- Cono o Triangulo
- Tarjeta de Seguro
- Radio
- Llave Cruz o L
- Cable de Baterias
- Tapon de Gasolina
- Mica o Jack
- Cable para Remolcar
- Tapon de Aceite

Observaciones para San Salvador

[Signature]
FIRMA CONDUCTOR
RECIBE

[Signature]
FIRMA AGENTE
VERIFICA

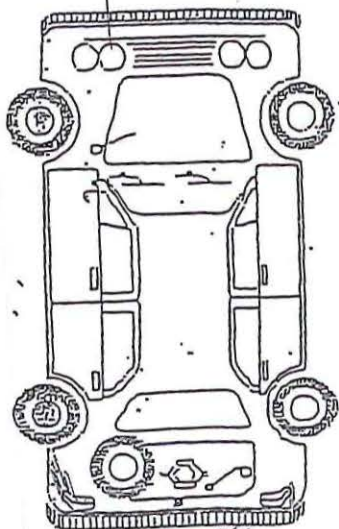

N. 3785

<input checked="" type="checkbox"/>	GOLPE
<input checked="" type="checkbox"/>	RAYÓN
<input type="checkbox"/>	FALTA
<input type="checkbox"/>	ROTO
<input checked="" type="checkbox"/>	DIESEL
<input type="checkbox"/>	GASOLINA

Kms / Salida 113830

Hora / Salida 13:57



Constancia de Verificación de Vehículos a la ENTRADA de CONAMYPE

Fecha 13/03/2018

Conductor L.C. Xiomara Benitez Agente Ramon Rivera

- Llanta de Repuesto
- Tarjeta de Circulación
- Extintor
- Tapon Radiador
- Cono o Triangulo
- Tarjeta de Seguro
- Radio
- Llave Cruz o L
- Cable de Baterias
- Tapon de Gasolina
- Mica o Jack
- Cable para Remolcar
- Tapon de Aceite

Observaciones de San Salvador

[Signature]
FIRMA CONDUCTOR
ENTREGA

[Signature]
FIRMA AGENTE
VERIFICA

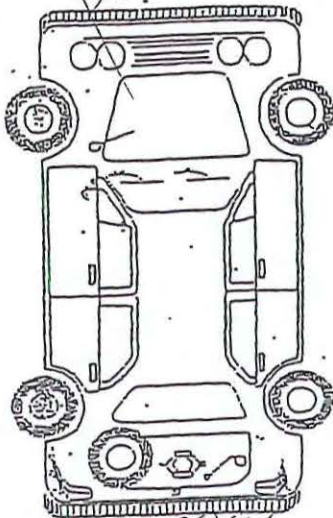

N 3785

<input checked="" type="checkbox"/>	GOLPE
<input type="checkbox"/>	RAYÓN
<input type="checkbox"/>	FALTA
<input type="checkbox"/>	ROTO
<input checked="" type="checkbox"/>	DIESEL
<input type="checkbox"/>	GASOLINA

Kms/Entrada 113854

Hora/Entrada 18:06



Constancia de Verificación de Vehículos a la SALIDA de CONAMYPE.

Fecha 13-03-18.

Conductor Lic. Edita de Samayoa Agente Román Rivera

- | | | | |
|--|--|---|--|
| <input checked="" type="checkbox"/> Llanta de Repuesto | <input checked="" type="checkbox"/> Tarjeta de Circulación | <input checked="" type="checkbox"/> Extintor | <input checked="" type="checkbox"/> Tapon Radiador |
| <input checked="" type="checkbox"/> Cono o Triangulo | <input checked="" type="checkbox"/> Tarjeta de Seguro | <input checked="" type="checkbox"/> Radio | |
| <input checked="" type="checkbox"/> Llave Cruz o T | <input checked="" type="checkbox"/> Cable de Baterías | <input checked="" type="checkbox"/> Tapon de Gasolina | |
| <input checked="" type="checkbox"/> MLC ó Jack | <input checked="" type="checkbox"/> Cable para Remolcar | <input checked="" type="checkbox"/> Tapon de Aceite | |

Observaciones Ministerio de Agricultura y Ganadería

FIRMA CONDUCTOR
RECIBE

FIRMA AGENTE
VERIFICA

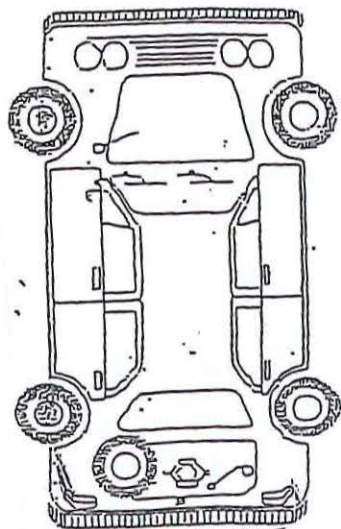

N. 7785

<input checked="" type="checkbox"/>	GOLPE
<input checked="" type="checkbox"/>	RAYÓN
<input checked="" type="checkbox"/>	FALTA
<input checked="" type="checkbox"/>	ROTO
<input checked="" type="checkbox"/>	DIESEL
<input type="checkbox"/>	GASOLINA

Kms / Salida 113826

Hora / Salida 09:00

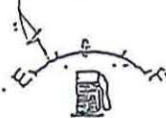

Constancia de Verificación de Vehículos a la ENTRADA de CONAMYPE

Fecha 13/03/2018

Conductor Lic. Edita de Samayoa Agente Román Rivera

- | | | | |
|--|--|---|--|
| <input checked="" type="checkbox"/> Llanta de Repuesto | <input checked="" type="checkbox"/> Tarjeta de Circulación | <input checked="" type="checkbox"/> Extintor | <input checked="" type="checkbox"/> Tapon Radiador |
| <input checked="" type="checkbox"/> Cono o Triangulo | <input checked="" type="checkbox"/> Tarjeta de Seguro | <input checked="" type="checkbox"/> Radio | |
| <input checked="" type="checkbox"/> Llave Cruz o T | <input checked="" type="checkbox"/> Cable de Baterías | <input checked="" type="checkbox"/> Tapon de Gasolina | |
| <input checked="" type="checkbox"/> MLC ó Jack | <input checked="" type="checkbox"/> Cable para Remolcar | <input checked="" type="checkbox"/> Tapon de Aceite | |

Observaciones Ministerio de Agricultura y Ganadería

FIRMA CONDUCTOR
ENTREGA

FIRMA AGENTE
VERIFICA

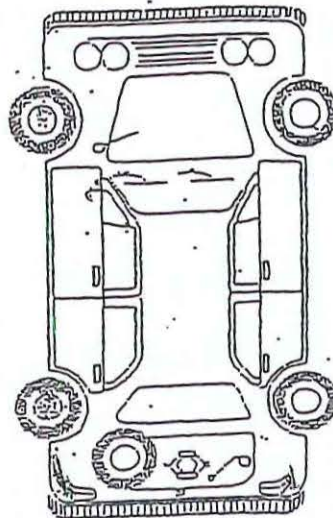

<input checked="" type="checkbox"/>	GOLPE
<input checked="" type="checkbox"/>	RAYÓN
<input checked="" type="checkbox"/>	FALTA
<input checked="" type="checkbox"/>	ROTO
<input checked="" type="checkbox"/>	DIESEL
<input type="checkbox"/>	GASOLINA

Kms/Entrada 113830

Hora/Entrada 11:47



Constancia de Verificación de Vehículos a la SALIDA de CONAMYPE.

Fecha 12/03/18

Conducidor Licda. Editha

Agente Jeremías Hurtado

- | | | | |
|--|--|---|--|
| <input checked="" type="checkbox"/> Llanta de Repuesto | <input checked="" type="checkbox"/> Tarjeta de Circulación | <input checked="" type="checkbox"/> Escintor | <input checked="" type="checkbox"/> Tapon Radiador |
| <input checked="" type="checkbox"/> Cono o Triangulo | <input checked="" type="checkbox"/> Tarjeta de Seguro | <input checked="" type="checkbox"/> Radio | |
| <input checked="" type="checkbox"/> Llave Cruz o L | <input checked="" type="checkbox"/> Cable de Baterias | <input checked="" type="checkbox"/> Tapon de Gasolina | |
| <input checked="" type="checkbox"/> Mico o Jack | <input checked="" type="checkbox"/> Cable para Remolcar | <input checked="" type="checkbox"/> Tapon de Aceite | |

Observaciones Salida de: Santa Tecla a Edificio
Buenos Aires San Salvador

[Signature]
FIRMA CO-DUEÑO
RECIBE

[Signature]
FIRMA AGENTE
VERIFICA

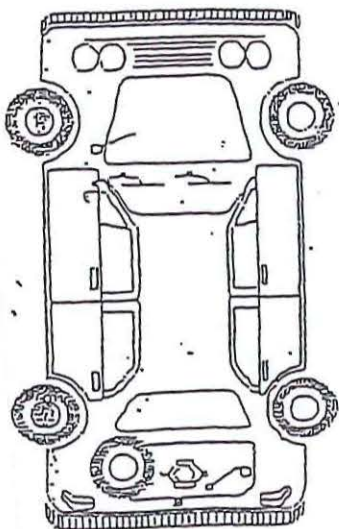

O	GOLPE
+	RAYÓN
F	FALTA
R	ROTO
<input checked="" type="checkbox"/>	DIESEL
<input type="checkbox"/>	GASOLINA

Km/ Salida 113798

Hora / Salida 15:00



Constancia de Verificación de Vehículos a la ENTRADA de CONAMYPE

Fecha 12/03/18

Conducidor Licda. Editha

Agente Jeremías Hurtado

- | | | | |
|--|--|---|--|
| <input checked="" type="checkbox"/> Llanta de Repuesto | <input checked="" type="checkbox"/> Tarjeta de Circulación | <input checked="" type="checkbox"/> Escintor | <input checked="" type="checkbox"/> Tapon Radiador |
| <input checked="" type="checkbox"/> Cono o Triangulo | <input checked="" type="checkbox"/> Tarjeta de Seguro | <input checked="" type="checkbox"/> Radio | |
| <input checked="" type="checkbox"/> Llave Cruz o L | <input checked="" type="checkbox"/> Cable de Baterias | <input checked="" type="checkbox"/> Tapon de Gasolina | |
| <input checked="" type="checkbox"/> Mico o Jack | <input checked="" type="checkbox"/> Cable para Remolcar | <input checked="" type="checkbox"/> Tapon de Aceite | |

Observaciones Entrada de: Edificio Buenos Aires
San Salvador a Santa Tecla

[Signature]
FIRMA CO-DUEÑO
ENTREGA

[Signature]
FIRMA AGENTE
RECIBO

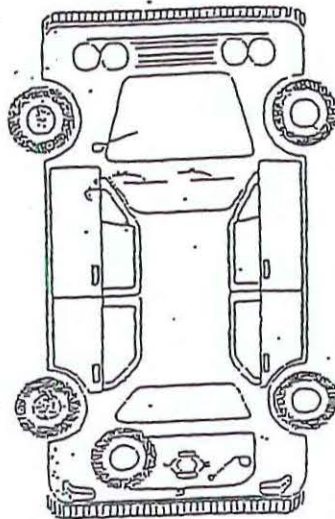

O	GOLPE
+	RAYÓN
F	FALTA
R	ROTO
<input checked="" type="checkbox"/>	DIESEL
<input type="checkbox"/>	GASOLINA

Km/ Entrada 113826

Hora/Entrada 18:04



PICK-UP MITSUBISHI N-7785

Constancia de Verificación de Vehículos a la SALIDA de CONAMYPE.

Conductor Lic. Geraldina Lopez

Fecha 09/03/2018

Agente Ramon Rivera

- | | | | |
|--|--|---|--|
| <input checked="" type="checkbox"/> Llanta de Repuesto | <input checked="" type="checkbox"/> Tarjeta de Circulación | <input checked="" type="checkbox"/> Extintor | <input checked="" type="checkbox"/> Tapon Radiador |
| <input checked="" type="checkbox"/> Cono o Triangulo | <input checked="" type="checkbox"/> Tarjeta de Seguro | <input checked="" type="checkbox"/> Radio | |
| <input checked="" type="checkbox"/> Llave Cruz o L | <input checked="" type="checkbox"/> Cable de Baterias | <input checked="" type="checkbox"/> Tapon de Gasolina | |
| <input checked="" type="checkbox"/> Mico o Jack | <input checked="" type="checkbox"/> Cable para Remolcar | <input checked="" type="checkbox"/> Tapon de Aceite | |

Observaciones universida Matia delgado

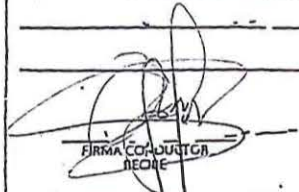

FIRMA CONDUCTOR
RECIBE

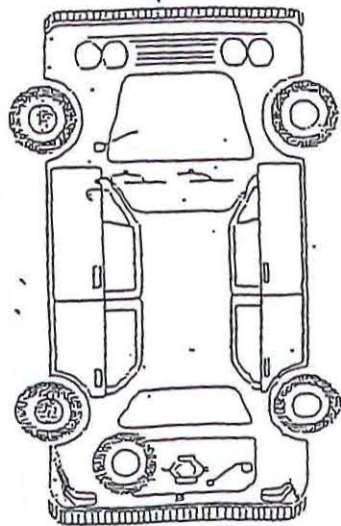
FIRMA AGENTE
VERIFICA

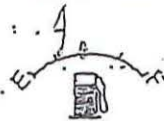

N- 7785

<input checked="" type="checkbox"/> GOLPE	Kms / Salida	<u>113787</u>
<input checked="" type="checkbox"/> RAYON	Hora / Salida	<u>12:47</u>
<input type="checkbox"/> FALTA		
<input type="checkbox"/> ROTO		
<input checked="" type="checkbox"/> DIESEL		
<input type="checkbox"/> GASOLINA		



Constancia de Verificación de Vehículos a la ENTRADA de CONAMYPE

Conductor Lic. Geraldina Lopez

Fecha 09/03/2018

Agente Ramon Rivera

- | | | | |
|--|--|---|--|
| <input checked="" type="checkbox"/> Llanta de Repuesto | <input checked="" type="checkbox"/> Tarjeta de Circulación | <input checked="" type="checkbox"/> Extintor | <input checked="" type="checkbox"/> Tapon Radiador |
| <input checked="" type="checkbox"/> Cono o Triangulo | <input checked="" type="checkbox"/> Tarjeta de Seguro | <input checked="" type="checkbox"/> Radio | |
| <input checked="" type="checkbox"/> Llave Cruz o L | <input checked="" type="checkbox"/> Cable de Baterias | <input checked="" type="checkbox"/> Tapon de Gasolina | |
| <input checked="" type="checkbox"/> Mico o Jack | <input checked="" type="checkbox"/> Cable para Remolcar | <input checked="" type="checkbox"/> Tapon de Aceite | |

Observaciones universida Matia delgado

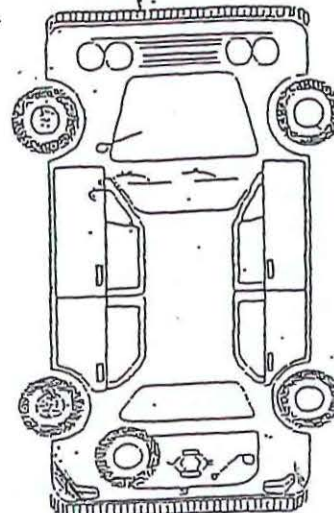

FIRMA CONDUCTOR
ENTREGA

FIRMA AGENTE
VERIFICA

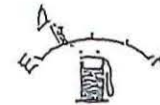

N- 7785

<input checked="" type="checkbox"/> GOLPE	Kms/Entrada	<u>113798</u>
<input checked="" type="checkbox"/> RAYON	Hora/Entrada	<u>15:39</u>
<input type="checkbox"/> FALTA		
<input type="checkbox"/> ROTO		
<input checked="" type="checkbox"/> DIESEL		
<input type="checkbox"/> GASOLINA		



Constancia de Verificación de Vehículos a la SALIDA de CONAMYPE.

Fecha Viernes 09/03/2018

Conductor Lic. Yessenia Orellana Agente Ramón Rivera

- Llanta de Repuesto
- Tarjeta de Circulación
- Extintor
- Tapon Radiador
- Cono ó Triángulo
- Tarjeta de Seguro
- Radio
- Llave Cruz o "L"
- Cable de Baterías
- Tapon de Gasolina
- Mica ó Jact
- Cable para Remolcar
- Tapon de Aceite

Observaciones Santa Tecla compra juventud emprendedores

[Signature]
FIRMA CONDUCTOR
RECIBE

[Signature]
FIRMA AGENTE
VERIFICA

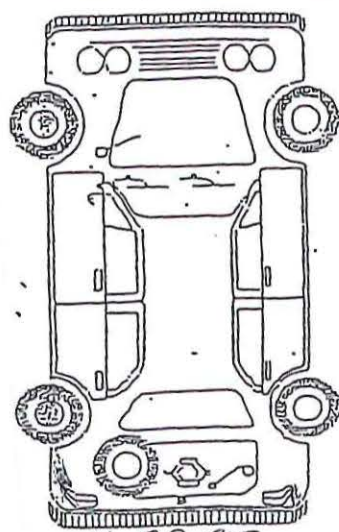

<input checked="" type="checkbox"/>	GOLPE
<input type="checkbox"/>	RAYÓN
<input type="checkbox"/>	FALTA
<input type="checkbox"/>	ROTO
<input checked="" type="checkbox"/>	DIESEL
<input type="checkbox"/>	GASOLINA

Kms / Salida 113776
Hora / Salida 09:30



N- 7785

Constancia de Verificación de Vehículos a la ENTRADA de CONAMYPE

Fecha Viernes 09/03/2018

Conductor Lic. Yessenia Orellana Agente Ramón Rivera

- Llanta de Repuesto
- Tarjeta de Circulación
- Extintor
- Tapon Radiador
- Cono ó Triángulo
- Tarjeta de Seguro
- Radio
- Llave Cruz o "L"
- Cable de Baterías
- Tapon de Gasolina
- Mica ó Jact
- Cable para Remolcar
- Tapon de Aceite

Observaciones Regreso de Santa Tecla compra juventud emprendedores

[Signature]
FIRMA CONDUCTOR
ENTREGA

[Signature]
FIRMA AGENTE
VERIFICA

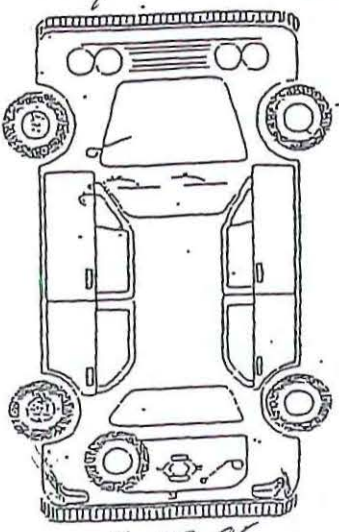

<input checked="" type="checkbox"/>	GOLPE
<input type="checkbox"/>	RAYÓN
<input type="checkbox"/>	FALTA
<input type="checkbox"/>	ROTO
<input checked="" type="checkbox"/>	DIESEL
<input type="checkbox"/>	GASOLINA

Kms/Entrada 113787
Hora/Entrada 10:35



N- 7785

Constancia de Verificación de Vehículos a la SALIDA de CONAMYPE.

Fecha 08/03/18

Conductor Xiomara Benitez Agente Jeremias Hurtado

- Llanta de Repuesto
- Tarjeta de Circulación
- Extintor
- Tapon Radiador
- Cono ó Triangulo
- Tarjeta de Seguro
- Radio
- Llave Cruz o "L"
- Cable de Baterias
- Tapon de Gasolina
- Mico ó Jack
- Cable para Remolcar
- Tapon de Aceite

Observaciones Salida de Santa Tecla a Teatepeque

FIRMA CONDUCTOR
NECODE

FIRMA AGENTE
MUNICIPIO

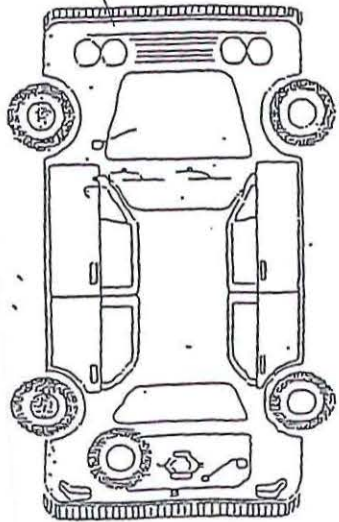

O	GOLPE	Km/ Salida	<u>113626</u>
+	RAYÓN	Hora / Salida	<u>08:40</u>
F	FALTA		
R	ROTO		

<input checked="" type="checkbox"/>	DIESEL
<input type="checkbox"/>	GASOLINA



Constancia de Verificación de Vehículos a la ENTRADA de CONAMYPE

Fecha 08/03/18

Conductor Xiomara Benitez Agente Jeremias Hurtado

- Llanta de Repuesto
- Tarjeta de Circulación
- Extintor
- Tapon Radiador
- Cono ó Triangulo
- Tarjeta de Seguro
- Radio
- Llave Cruz o "L"
- Cable de Baterias
- Tapon de Gasolina
- Mico ó Jack
- Cable para Remolcar
- Tapon de Aceite

Observaciones Entrada de Teatepeque a Santa Tecla

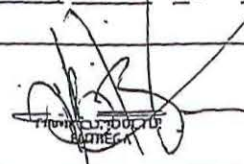
FIRMA CONDUCTOR
MUNICIPIO

FIRMA AGENTE
MUNICIPIO

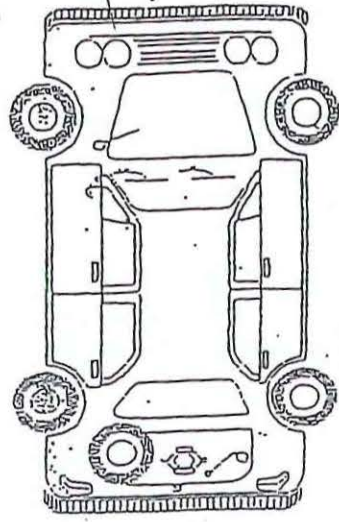

O	GOLPE	Km/Entrada	<u>113776</u>
+	RAYÓN	Hora/Entrada	<u>16:10</u>
F	FALTA		
R	ROTO		

<input checked="" type="checkbox"/>	DIESEL
<input type="checkbox"/>	GASOLINA



MITSUBISHI N-7785

Constancia de Verificación de Vehículos a la SALIDA de CONAMYPE.

Fecha Miércoles 07/03/18

Conductor Lic. Yessenia Orellana Agente Ramon Rivera

- Llanta de Repuesto
- Tarjeta de Circulación
- Extintor
- Tapon Radiador
- Cono o Triangulo
- Tarjeta de Seguro
- Radio
- Llave Cruz o T
- Cable de Baterias
- Tapon de Gasolina
- Mica o Jact
- Cable para Remolcar
- Tapon de Aceite

Observaciones San Salvador

FIRMA CONDUCTOR
RECIBE

FIRMA AGENTE
VERIFICA

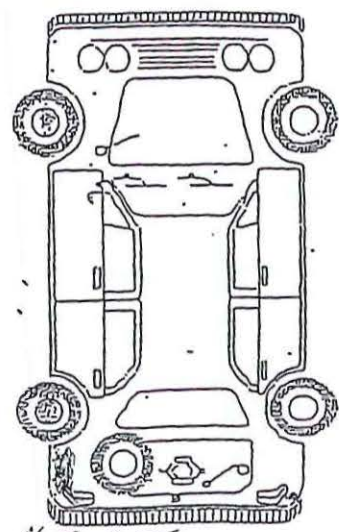

<input checked="" type="checkbox"/>	GOLPE
<input checked="" type="checkbox"/>	RAYÓN
<input type="checkbox"/>	FALTA
<input type="checkbox"/>	ROTD

Km/ Salida 113546
Hora / Salida 09:00 hrs

<input checked="" type="checkbox"/>	DIESEL
<input type="checkbox"/>	GASOLINA



N. 7785

Constancia de Verificación de Vehículos a la ENTRADA de CONAMYPE

Fecha Miércoles 07/03/2018

Conductor Lic. Yessenia Orellana Agente Ramon Rivera

- Llanta de Repuesto
- Tarjeta de Circulación
- Extintor
- Tapon Radiador
- Cono o Triangulo
- Tarjeta de Seguro
- Radio
- Llave Cruz o T
- Cable de Baterias
- Tapon de Gasolina
- Mica o Jact
- Cable para Remolcar
- Tapon de Aceite

Observaciones San Salvador

FIRMA CONDUCTOR
ENTREGA

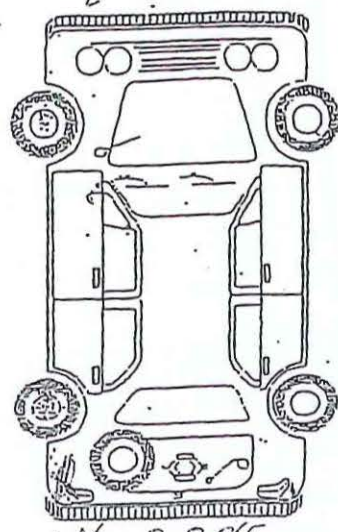

FIRMA AGENTE
VERIFICA



<input checked="" type="checkbox"/>	GOLPE
<input checked="" type="checkbox"/>	RAYÓN
<input type="checkbox"/>	FALTA
<input type="checkbox"/>	ROTD

Km/Entrada 113626
Hora/Entrada 18:30

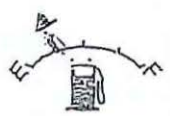
<input checked="" type="checkbox"/>	DIESEL
<input type="checkbox"/>	GASOLINA



N. 7785

Constancia de Verificación de Vehículos a la SALIDA de CONAMYPE.

Fecha 06/03/18

Conductor Geraldina López

Agente Jeremías Hurtado

- Llanta de Repuesto
- Tarjeta de Circulación
- Extintor
- Tapon Radiador
- Cono ó Triángulo
- Tarjeta de Seguro
- Radio
- Llave Cruz o "L"
- Cable de Baterías
- Tapon de Gasolina
- Mica ó Jack
- Cable para Remolcar
- Tapon de Aceite

Observaciones: Salida de Santa Tecla a San Salvador

FIRMA CONDUCTOR
RECIBE

FIRMA AGENTE
VERIFICA

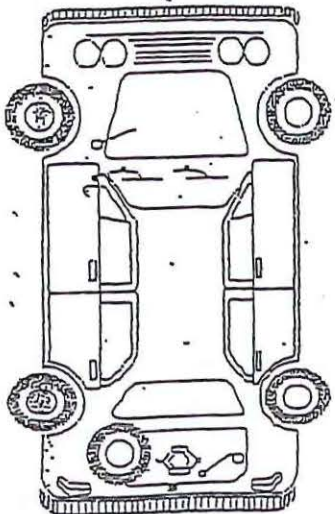

<input type="checkbox"/>	GOLPE
<input type="checkbox"/>	RAYON
<input type="checkbox"/>	FALTA
<input type="checkbox"/>	ROTO
<input checked="" type="checkbox"/>	DIESEL
<input type="checkbox"/>	GASOLINA

Kms / Salida 113464

Hora / Salida 13:24



Constancia de Verificación de Vehículos a la ENTRADA de CONAMYPE

Fecha 06/03/18

Conductor Geraldina López

Agente Jeremías Hurtado

- Llanta de Repuesto
- Tarjeta de Circulación
- Extintor
- Tapon Radiador
- Cono ó Triángulo
- Tarjeta de Seguro
- Radio
- Llave Cruz o "L"
- Cable de Baterías
- Tapon de Gasolina
- Mica ó Jack
- Cable para Remolcar
- Tapon de Aceite

Observaciones: Entrada de San Salvador a Santa Tecla

FIRMA CONDUCTOR
ENTREGA

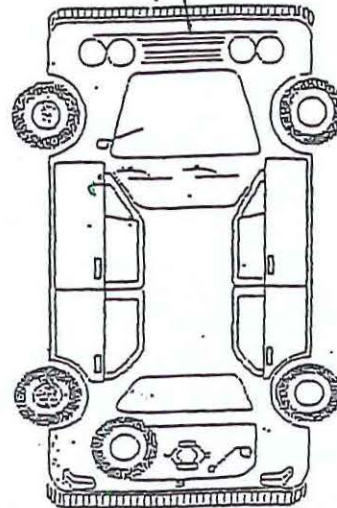

FIRMA AGENTE
VERIFICA



<input type="checkbox"/>	GOLPE
<input type="checkbox"/>	RAYON
<input type="checkbox"/>	FALTA
<input type="checkbox"/>	ROTO
<input checked="" type="checkbox"/>	DIESEL
<input type="checkbox"/>	GASOLINA

Kms / Entrada 113546

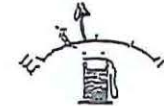
Hora / Entrada 18:23



PICK-UP MITSUBISHI 7785

Constancia de Verificación de Vehículos a la SALIDA de CONAMYPE.

Fecha 06/03/18

Conductor Yesenia Orellana

Agente Jeremias Hurtado

- Llanta de Repuesto
- Tarjeta de Circulación
- Extintor
- Tapon Radiador
- Cono ó Triangulo
- Tarjeta de Seguro
- Radio
- Llave Cruz o "L"
- Cable de Baterías
- Tapon de Gasolina
- Mica ó Jack
- Cable para Remolcar
- Tapon de Aceite

Observaciones Salida de Santa Tecla a San Salvador

FIRMA CONDUCTOR
RECIBE

FIRMA AGENTE
VERIFICA

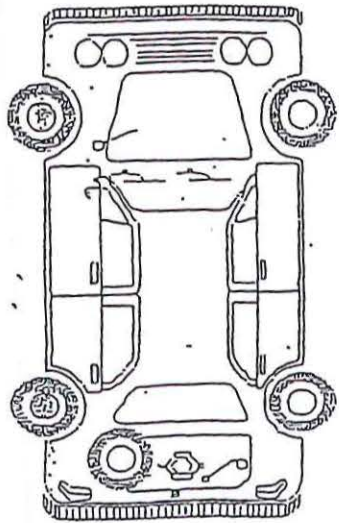

O	GOLPE
+	RAYON
F	FALTA
R	ROTO

Kms / Salida 113428

Hora / Salida 08:20

<input checked="" type="checkbox"/>	DIESEL
<input type="checkbox"/>	GASOLINA



Constancia de Verificación de Vehículos a la ENTRADA de CONAMYPE

Fecha 06/03/18

Conductor Yesenia Orellana

Agente Jeremias Hurtado

- Llanta de Repuesto
- Tarjeta de Circulación
- Extintor
- Tapon Radiador
- Cono ó Triangulo
- Tarjeta de Seguro
- Radio
- Llave Cruz o "L"
- Cable de Baterías
- Tapon de Gasolina
- Mica ó Jack
- Cable para Remolcar
- Tapon de Aceite

Observaciones Entrada de San Salvador a Santa Tecla

FIRMA CONDUCTOR
ENTREGA

FIRMA AGENTE
VERIFICA

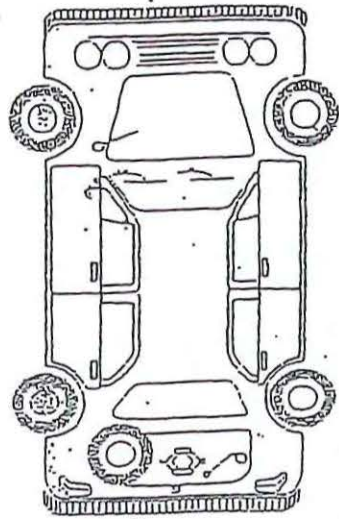

O	GOLPE
+	RAYON
F	FALTA
R	ROTO

Kms/Entrada 12:50

Hora/Entrada 113464

<input checked="" type="checkbox"/>	DIESEL
<input type="checkbox"/>	GASOLINA



PICKUP MITSUBISHI 7785

Constancia de Verificación de Vehículos a la SALIDA de CONAMYPE.

Fecha LUN 05/03/18

Conductor Lic. Geraldina Lopez

Agente Ramon Rivera

- Llanta de Repuesto
- Tarjeta de Circulación
- Extintor
- Tapon Radiador
- Cono o Triangulo
- Tarjeta de Seguro
- Radio
- Llave Cruz o L
- Cable de Baterias
- Tapon de Gasolina
- Mica o Jack
- Cable para Remolcar
- Tapon de Aceite

Observaciones Salio para Santa Tecla

[Signature]
FIRMA CONDUCTOR
ENTREGA

[Signature]
FIRMA AGENTE
VERIFICA

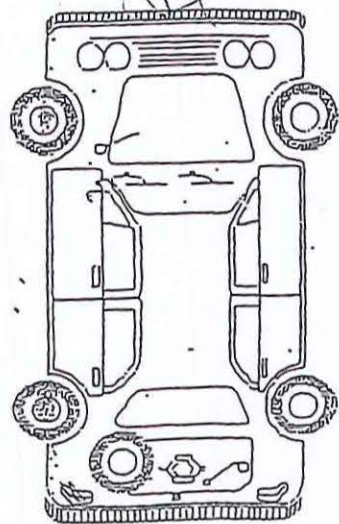

O	GOLPE	Kms / Salida	<u>113412</u>
+	RAYON	Hora / Salida	<u>15:00</u>
F	FALTA		
R	ROTO		

<input checked="" type="checkbox"/>	DIESEL
<input type="checkbox"/>	GASOLINA



Constancia de Verificación de Vehículos a la ENTRADA de CONAMYPE

Fecha LUN 05/03/18

Conductor Lic. Geraldina Lopez

Agente Ramon Rivera

- Llanta de Repuesto
- Tarjeta de Circulación
- Extintor
- Tapon Radiador
- Cono o Triangulo
- Tarjeta de Seguro
- Radio
- Llave Cruz o L
- Cable de Baterias
- Tapon de Gasolina
- Mica o Jack
- Cable para Remolcar
- Tapon de Aceite

Observaciones Regriso de Santa Tecla

[Signature]
FIRMA CONDUCTOR
ENTREGA

[Signature]
FIRMA AGENTE
VERIFICA

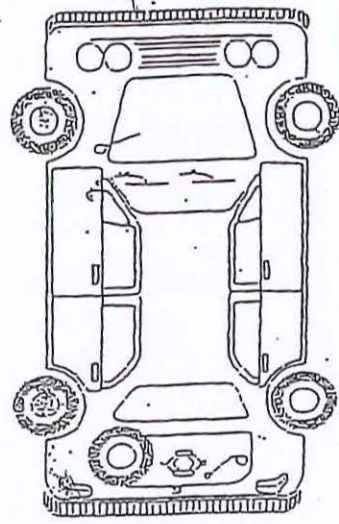

O	GOLPE	Kms/Entrada	<u>113448</u>
+	RAYON	Hora/Entrada	<u>17:07</u>
F	FALTA		
R	ROTO		

<input checked="" type="checkbox"/>	DIESEL
<input type="checkbox"/>	GASOLINA



Constancia de Verificación de Vehículos a la SALIDA de CONAMYPE.

Fecha Lunes 05/03/2018

Conductor L.C. Yessenia Orellana Agente Ramon Rivera

- | | | | |
|--|--|---|--|
| <input checked="" type="checkbox"/> Llanta de Repuesto | <input checked="" type="checkbox"/> Tarjeta de Circulación | <input checked="" type="checkbox"/> Extintor | <input checked="" type="checkbox"/> Tapón Radial |
| <input checked="" type="checkbox"/> Cono ó Triángulo | <input checked="" type="checkbox"/> Tarjeta de Seguro | <input checked="" type="checkbox"/> Radio | |
| <input checked="" type="checkbox"/> Llave Cruz o "L" | <input checked="" type="checkbox"/> Cable de Baterías | <input checked="" type="checkbox"/> Tapón de Gasolina | |
| <input checked="" type="checkbox"/> Mico ó Jack | <input checked="" type="checkbox"/> Cable para Remolcar | <input checked="" type="checkbox"/> Tapón de Aceite | |

Observaciones Salio a compra APOLLO-A-Jovenes de la Bases de CONAMYPE

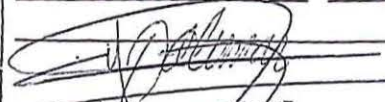
FIRMA CONDUCTOR
NEDE

FIRMA AGENTE
VERIFICA

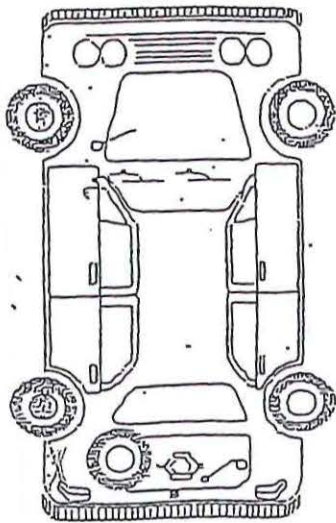

O	GOLPE	Km/ Salida	<u>113368</u>
+	RAYÓN	Hora / Salida	<u>09:15</u>
F	FALTA		
R	ROTO		
<input checked="" type="checkbox"/>	DIESEL		
<input type="checkbox"/>	GASOLINA		



Constancia de Verificación de Vehículos a la ENTRADA de CONAMYPE

Fecha Lunes 05/03/2018

Conductor L.C. Yessenia Orellana Agente Ramon Rivera

- | | | | |
|--|--|---|--|
| <input checked="" type="checkbox"/> Llanta de Repuesto | <input checked="" type="checkbox"/> Tarjeta de Circulación | <input checked="" type="checkbox"/> Extintor | <input checked="" type="checkbox"/> Tapón Radial |
| <input checked="" type="checkbox"/> Cono ó Triángulo | <input checked="" type="checkbox"/> Tarjeta de Seguro | <input checked="" type="checkbox"/> Radio | |
| <input checked="" type="checkbox"/> Llave Cruz o "L" | <input checked="" type="checkbox"/> Cable de Baterías | <input checked="" type="checkbox"/> Tapón de Gasolina | |
| <input checked="" type="checkbox"/> Mico ó Jack | <input checked="" type="checkbox"/> Cable para Remolcar | <input checked="" type="checkbox"/> Tapón de Aceite | |

Observaciones Regreso de APOLLO-A-Jovenes de la Bases de CONAMYPE

FIRMA CONDUCTOR
ENTREGA

FIRMA AGENTE
VERIFICA

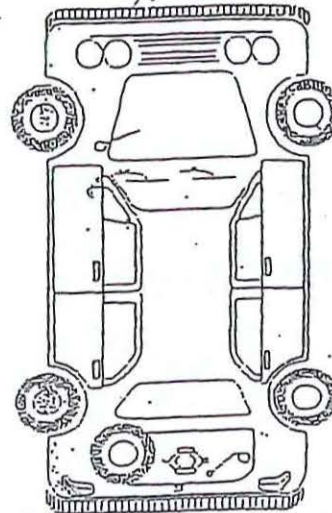

O	GOLPE	Km/Entrada	<u>113412</u>
+	RAYÓN	Hora/Entrada	<u>14:45</u>
F	FALTA		
R	ROTO		
<input checked="" type="checkbox"/>	DIESEL		
<input type="checkbox"/>	GASOLINA		

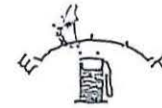

Constancia de Verificación de Vehículos a la SALIDA de CONAMYPE.

Fecha 02/03/18

Conductor Yesenia Orellana Agente Jeremias Hurtado

- Llanta de Repuesto
- Tarjeta de Circulación
- Extintor
- Tapon Radiador
- Cono ó Triangulo
- Tarjeta de Seguro
- Radio
- Llave Cruz o "L"
- Cable de Baterías
- Tapon de Gasolina
- Mica ó Jact
- Cable para Remolcar
- Tapon de Aceite

Observaciones Salida de Santa Tecla a San Salvador

FIRMA CONDUCTOR
RECIBE

FIRMA AGENTE
VERIFICA

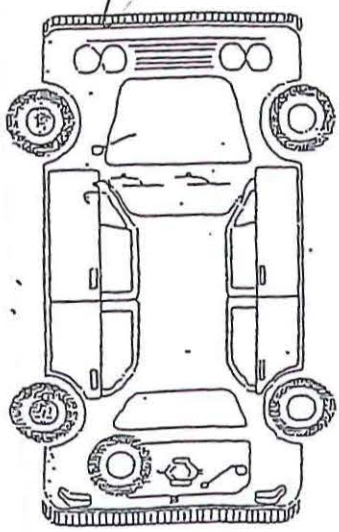

O	GOLPE	Km/ Salida	<u>113347</u>
+	RAYÓN	Hora / Salida	<u>09:30</u>
F	FALTA		
R	ROTO		

<input checked="" type="checkbox"/>	DIESEL
<input type="checkbox"/>	GASOLINA



Constancia de Verificación de Vehículos a la ENTRADA de CONAMYPE

Fecha 02/03/18

Conductor Yesenia Orellana Agente Jeremias Hurtado

- Llanta de Repuesto
- Tarjeta de Circulación
- Extintor
- Tapon Radiador
- Cono ó Triangulo
- Tarjeta de Seguro
- Radio
- Llave Cruz o "L"
- Cable de Baterías
- Tapon de Gasolina
- Mica ó Jact
- Cable para Remolcar
- Tapon de Aceite

Observaciones Entrada de San Salvador a Santa Tecla

FIRMA CONDUCTOR
ENTREGA

FIRMA AGENTE
VERIFICA

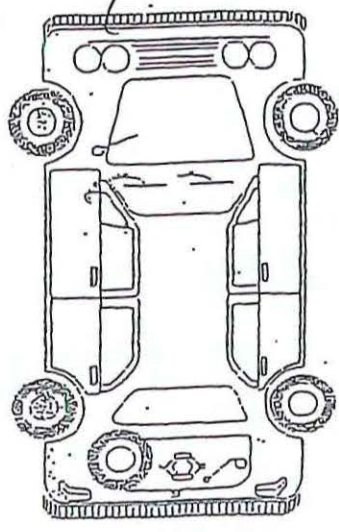

O	GOLPE	Km/Entrada	<u>113368</u>
+	RAYÓN	Hora/Entrada	<u>11:28</u>
F	FALTA		
R	ROTO		

<input type="checkbox"/>	DIESEL
<input type="checkbox"/>	GASOLINA



Constancia de Verificación de Vehículos a la SALIDA de CONAMYPE.

Fecha 01/03/2018

Conductor Lic. Yessenia Orellana Agente Roman Rivero

- Llanta de Repuesto
- Tarjeta de Circulación
- Extintor
- Tapon Radiador
- Cono ó Triangulo
- Tarjeta de Seguro
- Radio
- Llave Cruz o "L"
- Cable de Baterias
- Tapon de Gasolina
- Mico ó Jack
- Cable para Remolcar
- Tapon de Aceite

Observaciones salio para Rodinoso San salvador

FIRMA CONDUCTOR
RECIBE

FIRMA AGENTE
VERIFICA

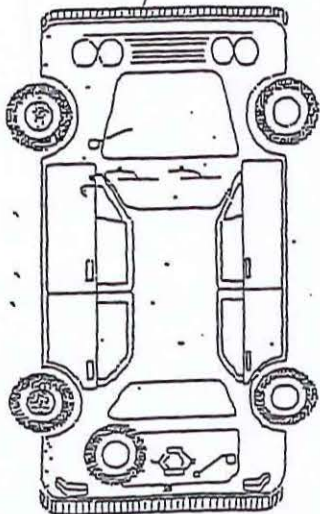

<input type="checkbox"/>	GOLPE	Kms / Salida	<u>113283</u>
<input checked="" type="checkbox"/>	RAYÓN	Hora / Salida	<u>13:00</u>
<input type="checkbox"/>	FALTA		
<input type="checkbox"/>	ROTO		
<input checked="" type="checkbox"/>	DIESEL		
<input type="checkbox"/>	GASOLINA		



Constancia de Verificación de Vehículos a la ENTRADA de CONAMYPE

Fecha 01/03/2018

Conductor Lic. Yessenia Orellana Agente Roman Rivero

- Llanta de Repuesto
- Tarjeta de Circulación
- Extintor
- Tapon Radiador
- Cono ó Triangulo
- Tarjeta de Seguro
- Radio
- Llave Cruz o "L"
- Cable de Baterias
- Tapon de Gasolina
- Mico ó Jack
- Cable para Remolcar
- Tapon de Aceite

Observaciones Entrada de Rodinoso San salvador

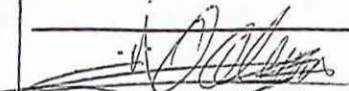
FIRMA CONDUCTOR
ENTREGA

FIRMA AGENTE
VERIFICA

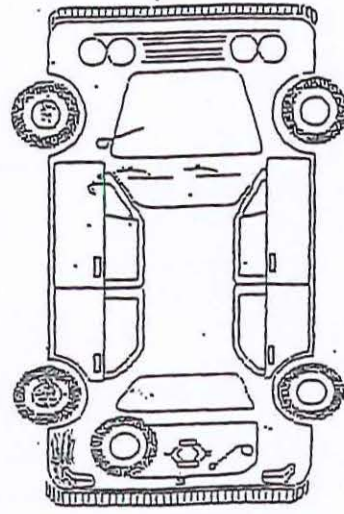

<input type="checkbox"/>	GOLPE	Kms/Entrada	<u>113347</u>
<input checked="" type="checkbox"/>	RAYÓN	Hora/Entrada	<u>17:50</u>
<input type="checkbox"/>	FALTA		
<input type="checkbox"/>	ROTO		
<input checked="" type="checkbox"/>	DIESEL		
<input type="checkbox"/>	GASOLINA		



Constancia de Verificación de Vehículos a la SALIDA de CONAMYPE.

Fecha 01/03/2018

Conductor Lic. Geraldina Lopez

Agente Ramon Rivera

- | | | | |
|--|--|---|--|
| <input checked="" type="checkbox"/> Llanta de Repuesto | <input checked="" type="checkbox"/> Tarjeta de Circulación | <input checked="" type="checkbox"/> Extintor | <input checked="" type="checkbox"/> Tapon Radiador |
| <input checked="" type="checkbox"/> Cono ó Triangulo | <input checked="" type="checkbox"/> Tarjeta de Seguro | <input checked="" type="checkbox"/> Radio | |
| <input checked="" type="checkbox"/> Llave Cruz o "L" | <input checked="" type="checkbox"/> Cable de Baterias | <input checked="" type="checkbox"/> Tapon de Gasolina | |
| <input checked="" type="checkbox"/> Mica ó Jack | <input checked="" type="checkbox"/> Cable para Remolcar | <input checked="" type="checkbox"/> Tapon de Aceite | |

Observaciones Salio de Santa Tecla para San Juan Opico

[Signature]
FIRMA CONDUCTOR
RECIBE

[Signature]
FIRMA AGENTE
VERIFICA

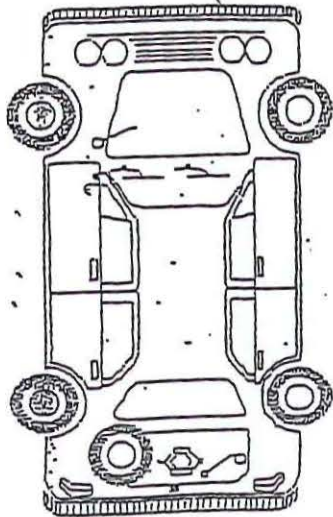

O	GOLPE
+	RAYÓN
F	FALTA
R	ROTO
	DIESEL
	GASOLINA

Kms / Salida 1132.42
Hora / Salida 08:09

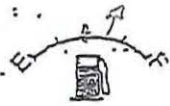

Constancia de Verificación de Vehículos a la ENTRADA de CONAMYPE

Fecha 01/03/2018

Conductor Lic. Geraldina Lopez

Agente Ramon Rivera

- | | | | |
|--|--|---|--|
| <input checked="" type="checkbox"/> Llanta de Repuesto | <input checked="" type="checkbox"/> Tarjeta de Circulación | <input checked="" type="checkbox"/> Extintor | <input checked="" type="checkbox"/> Tapon Radiador |
| <input checked="" type="checkbox"/> Cono ó Triangulo | <input checked="" type="checkbox"/> Tarjeta de Seguro | <input checked="" type="checkbox"/> Radio | |
| <input checked="" type="checkbox"/> Llave Cruz o "L" | <input checked="" type="checkbox"/> Cable de Baterias | <input checked="" type="checkbox"/> Tapon de Gasolina | |
| <input checked="" type="checkbox"/> Mica ó Jack | <input checked="" type="checkbox"/> Cable para Remolcar | <input checked="" type="checkbox"/> Tapon de Aceite | |

Observaciones Entrada en San Juan Opico

[Signature]
FIRMA CONDUCTOR
ENTREGA

[Signature]
FIRMA AGENTE
VERIFICA

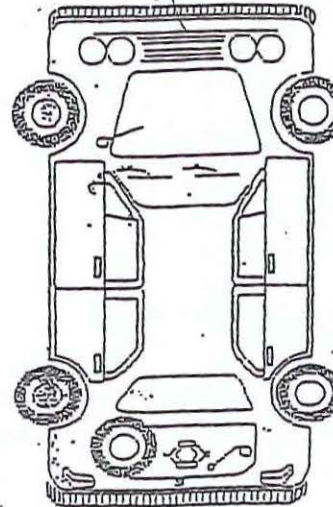

O	GOLPE
+	RAYÓN
F	FALTA
R	ROTO
	DIESEL
	GASOLINA

Kms/Entrada 1132.83
Hora/Entrada 12:50

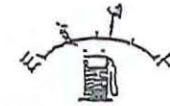

Constancia de Verificación de Vehículos a la SALIDA de CONAMYPE.

Fecha 28/02/18

Conducidor Xiomara Benitez Agente Jeremias Hurtado

- Llanta de Repuesto
- Tarjeta de Circulación
- Extintor
- Tapon Radiador
- Cono ó Triangulo
- Tarjeta de Seguro
- Radio
- Llave Cruz o "L"
- Cable de Baterias
- Tapon de Gasolina
- Mica ó Jack
- Cable para Remolcar
- Tapon de Aceite

Observaciones Salida de Santa Tecla a Antigua
Cuscatlan y panaderia Monico

FIRMA CONDUCTOR RECIBE

FIRMA AGENTE VERIFICA

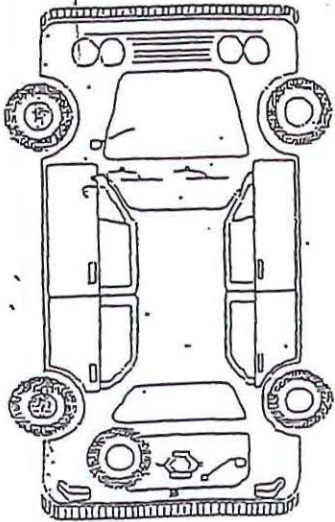

O	GOLPE
+	RAYÓN
F	FALTA
R	ROTO

Km/ Salida 113229

Hora/ Salida 14:20

<input checked="" type="checkbox"/>	DIESEL
<input type="checkbox"/>	GASOLINA



Constancia de Verificación de Vehículos a la ENTRADA de CONAMYPE

Fecha 28/02/18

Conducidor Xiomara Benitez Agente Jeremias Hurtado

- Llanta de Repuesto
- Tarjeta de Circulación
- Extintor
- Tapon Radiador
- Cono ó Triangulo
- Tarjeta de Seguro
- Radio
- Llave Cruz o "L"
- Cable de Baterias
- Tapon de Gasolina
- Mica ó Jack
- Cable para Remolcar
- Tapon de Aceite

Observaciones Entrada de Antigua Cuscatlan
y panaderia Monico a Santa Tecla

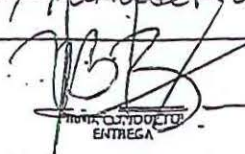
FIRMA CONDUCTOR ENTREGA

FIRMA AGENTE VERIFICA

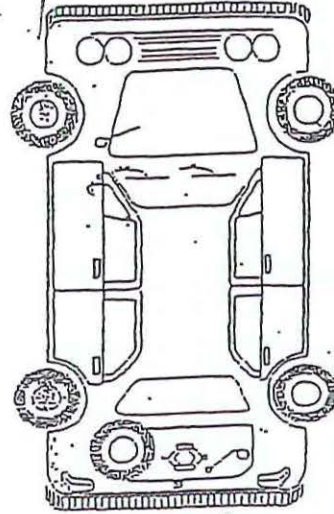

O	GOLPE
+	RAYÓN
F	FALTA
R	ROTO

Km/ Entrada 113249

Hora/ Entrada 18:00

<input checked="" type="checkbox"/>	DIESEL
<input type="checkbox"/>	GASOLINA

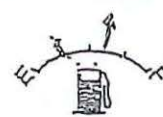

PICK-UP MITSUBISHI 7785

Constancia de Verificación de Vehículos a la SALIDA de CONAMYPE.

Fecha 27/02/2018
 Conductor Beraldina LOPEZ.

Fecha 27/02/2018
 Agente Habel López Radriguez

- Llanta de Repuesto
- Tarjeta de Circulación
- Extintor
- Tapón Radiador
- Cono o Triángulo
- Tarjeta de Seguro
- Radio
- Llave Cruz o "L"
- Cable de Baterías
- Tapón de Gasolina
- Mico o Jack
- Cable para Remolcar
- Tapón de Aceite

Observaciones: SALIO POR SAN SALVADOR FUSADES DE CONAMYPE - SANTA TECIA CENTRO

[Signature]
 FIRMA CONDUCTOR
 RECIBE

[Signature]
 FIRMA AGENTE
 VERIFICA

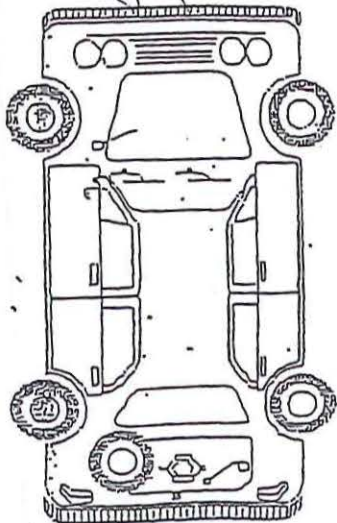

O	GOLPE	Km/ Salida	<u>113138</u>
+	RAYÓN	Hora / Salida	<u>08:50</u>
F	FALTA		
R	ROTO		
<input checked="" type="checkbox"/>	DIESEL		
<input type="checkbox"/>	GASOLINA		



Constancia de Verificación de Vehículos a la ENTRADA de CONAMYPE

Fecha 27/02/2018
 Conductor Lic. Geradina Lopez

Fecha 27/02/2018
 Agente Bonifacio Rivera

- Llanta de Repuesto
- Tarjeta de Circulación
- Extintor
- Tapón Radiador
- Cono o Triángulo
- Tarjeta de Seguro
- Radio
- Llave Cruz o "L"
- Cable de Baterías
- Tapón de Gasolina
- Mico o Jack
- Cable para Remolcar
- Tapón de Aceite

Observaciones: San Salvador Fusades de CONAMYPE - Santa Tecla Centro

[Signature]
 FIRMA CONDUCTOR
 ENTREGA

[Signature]
 FIRMA AGENTE
 VERIFICA

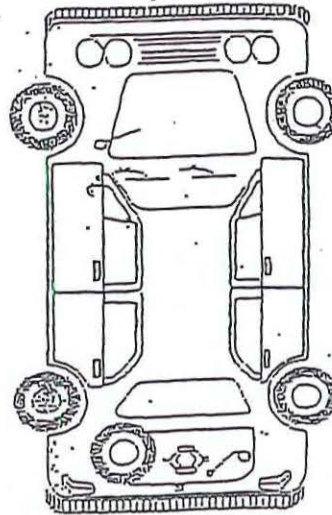

O	GOLPE	Km/Entrada	<u>113229</u>
+	RAYÓN	Hora/Entrada	<u>19:20</u>
F	FALTA		
R	ROTO		
<input checked="" type="checkbox"/>	DIESEL		
<input type="checkbox"/>	GASOLINA		

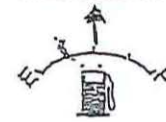

Constancia de Verificación de Vehículos a la SALIDA de CONAMYPE

Fecha 26/02/18

Conductor Gerardina López

Agente Jeremías Hurtado

- Llanta de Repuesto
- Tarjeta de Circulación
- Extintor
- Tapon Radiador
- Cono ó Triángulo
- Tarjeta de Seguro
- Radio
- Llave Cruz o "L"
- Cable de Baterías
- Tapon de Gasolina
- Mico ó Jack
- Cable para Remolcar
- Tapon de Aceite

Observaciones: Salida de oficina A vidrio Santa Tecla

[Signature]
FIRMA CONDUCTOR
RECIBE

[Signature]
FIRMA AGENTE
ENTREGA

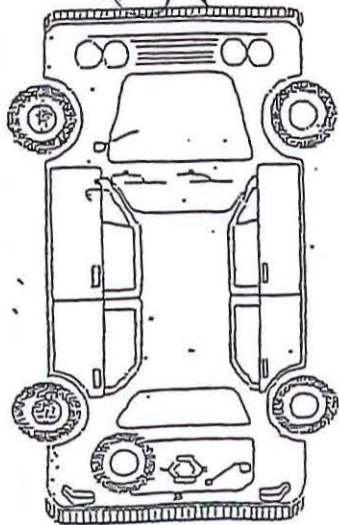

O	GOLPE	Km/ Salida	<u>113121</u>
+	RAYÓN	Hora / Salida	<u>13:00</u>
F	FALTA		
R	ROTO		
<input checked="" type="checkbox"/>	DIESEL		
<input type="checkbox"/>	GASOLINA		



Constancia de Verificación de Vehículos a la ENTRADA de CONAMYPE

Fecha 26/02/18

Conductor Gerardina López

Agente Jeremías Hurtado

- Llanta de Repuesto
- Tarjeta de Circulación
- Extintor
- Tapon Radiador
- Cono ó Triángulo
- Tarjeta de Seguro
- Radio
- Llave Cruz o "L"
- Cable de Baterías
- Tapon de Gasolina
- Mico ó Jack
- Cable para Remolcar
- Tapon de Aceite

Observaciones: Entrada de vidrio Santa Tecla A oficina

[Signature]
FIRMA CONDUCTOR
ENTREGA

[Signature]
FIRMA AGENTE
RECIBE

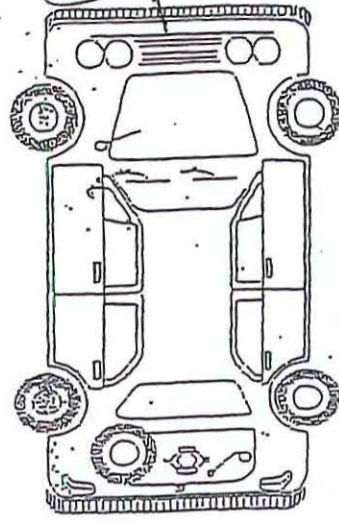

O	GOLPE	Km/ Entrada	<u>113138</u>
+	RAYÓN	Hora / Entrada	<u>17:37</u>
F	FALTA		
R	ROTO		
<input checked="" type="checkbox"/>	DIESEL		
<input type="checkbox"/>	GASOLINA		



PICK-UP MITSUBISHI N-7785

Constancia de Verificación de Vehículos a la SALIDA de CONAMYPE.

Fecha 23/02/2018
 Licda Conducidor GERALDINA LÓPEZ.

Agente Jabel López Rodríguez

- Llanta de Repuesto
- Tarjeta de Circulación
- Extintor
- Tapón Radiador
- Cono ó Triangulo
- Tarjeta de Seguro
- Radio
- Llave Cruz o "L"
- Cable de Baterías
- Tapón de Gasolina
- Mica ó Jack
- Cable para Remolcar
- Tapón de Aceite

Observaciones: Salida de Conamype Santa Tecla Centro
DIRECCIÓN GENERAL de medicamentos

FIRMA CONDUCTOR
 RECIBE

J Rodríguez
 FIRMA AGENTE VERIFICA

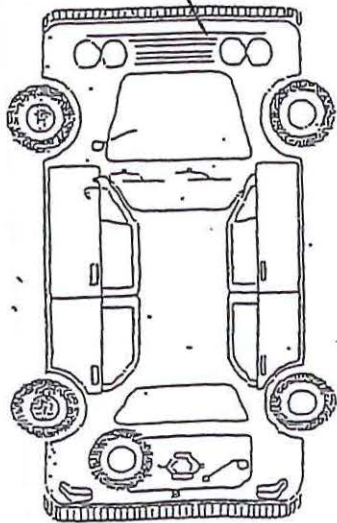

0	GOLPE	Kms / Salida	<u>113041</u>
+	RAYÓN	Hora / Salida	<u>06:15</u>
F	FALTA		
R	ROTO		
<input checked="" type="checkbox"/>	DIESEL		
<input type="checkbox"/>	GASOLINA		



Constancia de Verificación de Vehículos a la ENTRADA de CONAMYPE

Fecha 23/02/2018
 Licda Conducidor GERALDINA LÓPEZ.

Agente Jabel López Rodríguez

- Llanta de Repuesto
- Tarjeta de Circulación
- Extintor
- Tapón Radiador
- Cono ó Triangulo
- Tarjeta de Seguro
- Radio
- Llave Cruz o "L"
- Cable de Baterías
- Tapón de Gasolina
- Mica ó Jack
- Cable para Remolcar
- Tapón de Aceite

Observaciones: Regreso DIRECCIÓN GENERAL DE MEDICAMENTOS

A Conamype SANTA TECLA Centro

FIRMA CONDUCTOR
 ENTREGA

J Rodríguez
 FIRMA AGENTE VERIFICA

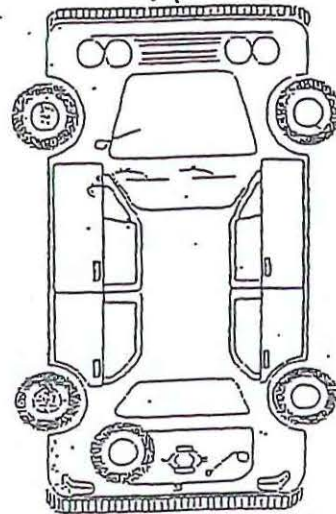

0	GOLPE	Kms/Entrada	<u>113121</u>
+	RAYÓN	Hora/Entrada	<u>16:20</u>
F	FALTA		
R	ROTO		
<input checked="" type="checkbox"/>	DIESEL		
<input type="checkbox"/>	GASOLINA		

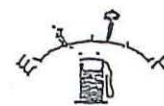

MITSUBISHI 71-7785

Constancia de Verificación de Vehículos a la SALIDA de CONAMYPE.

Fecha 22/02/18

Conductor Geraldina López

Agente Jeremías Hurtado

- Llanta de Repuesto
- Tarjeta de Circulación
- Extintor
- Tapon Radiador
- Cono ó Triángulo
- Tarjeta de Seguro
- Radio
- Llave Cruz o "L"
- Cable de Baterías
- Tapon de Gasolina
- Mica ó Jacti
- Cable para Remolcar
- Tapon de Aceite

Observaciones Salida de: Oficina A Santa Fecla

FIRMA CONDUCTOR
RECIBE

FIRMA AGENTE
VERIFICA

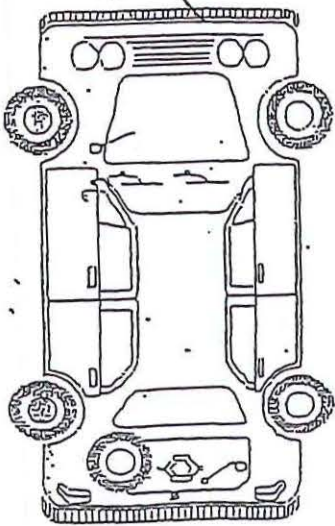

O	GOLPE
+	RAYÓN
F	FALTA
R	ROTO

Km/ Salida 113037

Hora / Salida 14:30

<input checked="" type="checkbox"/>	DIESEL
<input type="checkbox"/>	GASOLINA

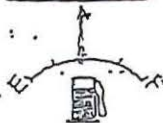

Constancia de Verificación de Vehículos a la ENTRADA de CONAMYPE

Fecha 22/02/18

Conductor Geraldina López

Agente Jeremías Hurtado

- Llanta de Repuesto
- Tarjeta de Circulación
- Extintor
- Tapon Radiador
- Cono ó Triángulo
- Tarjeta de Seguro
- Radio
- Llave Cruz o "L"
- Cable de Baterías
- Tapon de Gasolina
- Mica ó Jacti
- Cable para Remolcar
- Tapon de Aceite

Observaciones Entrada de Santa Fecla A Oficina

FIRMA CONDUCTOR
ENTREGA

FIRMA AGENTE
VERIFICA

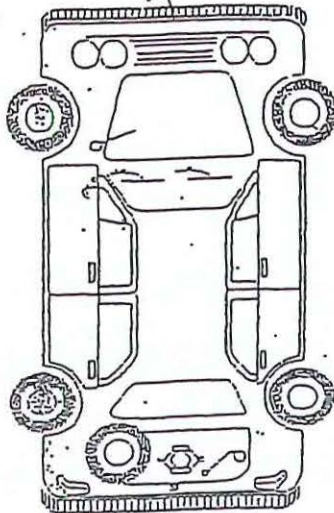

O	GOLPE
+	RAYÓN
F	FALTA
R	ROTO

Km/Entrada 113041

Hora/Entrada 16:30

<input checked="" type="checkbox"/>	DIESEL
<input type="checkbox"/>	GASOLINA

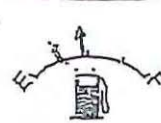

MITSUBISHI N=7785

Constancia de Verificación de Vehículos a la SALIDA de CONAMYPE.

Fecha 21/02/2018

Conducidor Lidia GERALDINA LÓPEZ

Agente Robel López Rodríguez

- Llanta de Repuesto
- Tarjeta de Circulación
- Extintor
- Tapon Radiador
- Cono ó Triángulo
- Tarjeta de Seguro
- Radio
- Llave Cruz o L
- Cable de Baterías
- Tapon de Gasolina
- Mica ó Jack
- Cable para Remolcar
- Tapon de Aceite

Observaciones SALIO A SAN SALVADOR SEGUIMIENTO
A Imprenda DORES CONAMYPE SANTA TECLA
CENTRO

FIRMA CONDUCTOR
 RECIBE

FIRMA AGENTE
 VERIFICA

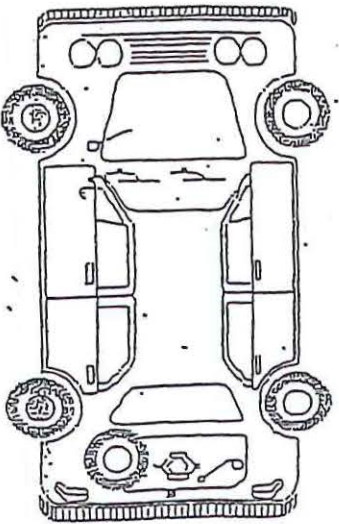

O	GOLPE	Kms / Salida	<u>112931</u>
+	RAYÓN	Hora / Salida	<u>08:40</u>
F	FALTA		
R	ROTO		
<input checked="" type="checkbox"/>	DIESEL		
<input type="checkbox"/>	GASOLINA		



Constancia de Verificación de Vehículos a la ENTRADA de CONAMYPE

Fecha 21/02/2018

Conducidor Lidia GERALDINA LÓPEZ

Agente Robel López Rodríguez

- Llanta de Repuesto
- Tarjeta de Circulación
- Extintor
- Tapon Radiador
- Cono ó Triángulo
- Tarjeta de Seguro
- Radio
- Llave Cruz o L
- Cable de Baterías
- Tapon de Gasolina
- Mica ó Jack
- Cable para Remolcar
- Tapon de Aceite

Observaciones REGRESO de SAN SALVADOR SEGUIMIENTO
A CONAMYPE SANTA TECLA CENTRO

FIRMA CONDUCTOR
 ENTREGA

FIRMA AGENTE
 VERIFICA

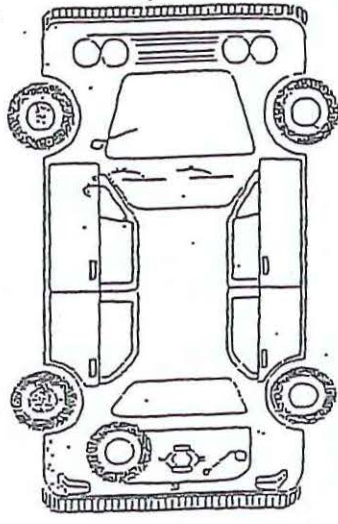

O	GOLPE	Kms/Entrada	<u>112974</u>
+	RAYÓN	Hora/Entrada	<u>16:55</u>
F	FALTA		
R	ROTO		
<input checked="" type="checkbox"/>	DIESEL		
<input type="checkbox"/>	GASOLINA		



MTSU RT 5/11 71-7785

Constancia de Verificación de Vehículos a la SALIDA de CONAMYPE.

Fecha 20/02/18

Conductor Gerardina López Agente Jeremías Hurtado

- | | | | |
|--|--|---|--|
| <input checked="" type="checkbox"/> Llanta de Repuesto | <input checked="" type="checkbox"/> Tarjeta de Circulación | <input checked="" type="checkbox"/> Extintor | <input checked="" type="checkbox"/> Tapon Radiador |
| <input checked="" type="checkbox"/> Cono ó Triángulo | <input checked="" type="checkbox"/> Tarjeta de Seguro | <input checked="" type="checkbox"/> Radio | |
| <input checked="" type="checkbox"/> Llave Cruz o "L" | <input checked="" type="checkbox"/> Cable de Baterías | <input checked="" type="checkbox"/> Tapon de Gasolina | |
| <input checked="" type="checkbox"/> Mico ó Jack | <input checked="" type="checkbox"/> Cable para Remolcar | <input checked="" type="checkbox"/> Tapon de Aceite | |

Observaciones Salida de Santa Tecla A Mexicanos San Salvador

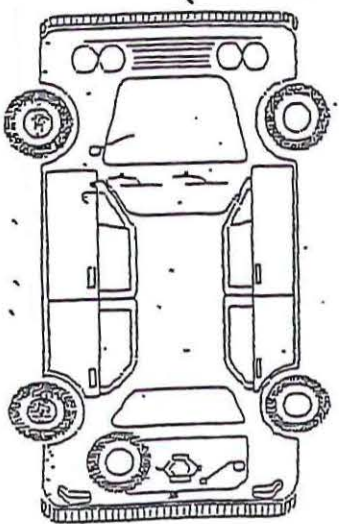

FIRMA CONDUCTOR
RECIBE

FIRMA AGENTE
VERIFICA

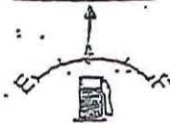

<input type="checkbox"/>	GOLPE
<input checked="" type="checkbox"/>	RAYÓN
<input type="checkbox"/>	FALTA
<input type="checkbox"/>	ROTO
<input checked="" type="checkbox"/>	DIESEL
<input type="checkbox"/>	GASOLINA

Kms / Salida 112869
Hora / Salida 08:10



Constancia de Verificación de Vehículos a la ENTRADA de CONAMYPE

Fecha 20/02/18

Conductor Gerardina López Agente Jeremías Hurtado

- | | | | |
|--|--|---|--|
| <input checked="" type="checkbox"/> Llanta de Repuesto | <input checked="" type="checkbox"/> Tarjeta de Circulación | <input checked="" type="checkbox"/> Extintor | <input checked="" type="checkbox"/> Tapon Radiador |
| <input checked="" type="checkbox"/> Cono ó Triángulo | <input checked="" type="checkbox"/> Tarjeta de Seguro | <input checked="" type="checkbox"/> Radio | |
| <input checked="" type="checkbox"/> Llave Cruz o "L" | <input checked="" type="checkbox"/> Cable de Baterías | <input checked="" type="checkbox"/> Tapon de Gasolina | |
| <input checked="" type="checkbox"/> Mico ó Jack | <input checked="" type="checkbox"/> Cable para Remolcar | <input checked="" type="checkbox"/> Tapon de Aceite | |

Observaciones Entrada de Mexicanos San Salvador A Santa Tecla

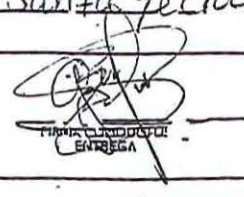

FIRMA CONDUCTOR
ENTREGA

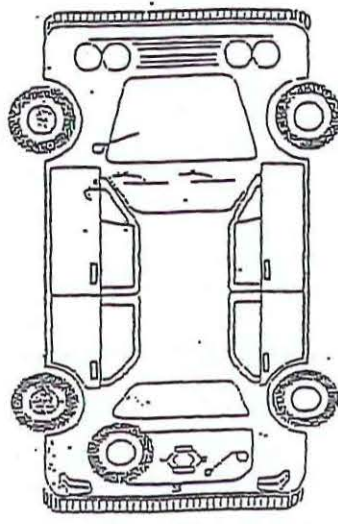
FIRMA AGENTE
VERIFICA

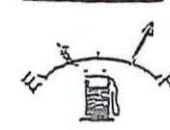

<input type="checkbox"/>	GOLPE
<input checked="" type="checkbox"/>	RAYÓN
<input type="checkbox"/>	FALTA
<input type="checkbox"/>	ROTO
<input checked="" type="checkbox"/>	DIESEL
<input type="checkbox"/>	GASOLINA

Kms/Entrada 112931
Hora/Entrada 17:40



MITSUBISHI N-7785

Constancia de Verificación de Vehículos a la SALIDA de CONAMYPE.

Fecha 22/02/18.

Conductor Guillermo Angulo

Agente Jeremías Hurtado

- | | | | |
|--|--|---|--|
| <input checked="" type="checkbox"/> Llanta de Repuesto | <input checked="" type="checkbox"/> Tarjeta de Circulación | <input checked="" type="checkbox"/> Extintor | <input checked="" type="checkbox"/> Tapon Radiador |
| <input checked="" type="checkbox"/> Cono ó Triangulo | <input checked="" type="checkbox"/> Tarjeta de Seguro | <input checked="" type="checkbox"/> Radio | |
| <input checked="" type="checkbox"/> Llave Cruz o "L" | <input checked="" type="checkbox"/> Cable de Baterías | <input checked="" type="checkbox"/> Tapon de Gasolina | |
| <input checked="" type="checkbox"/> Mico ó Jack | <input checked="" type="checkbox"/> Cable para Remolcar | <input checked="" type="checkbox"/> Tapon de Aceite | |

Observaciones Salida de: Santa Tecla a San Juan Opico y puerto La Libertad

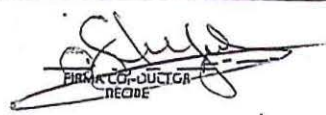
FIRMA CONDUCTOR
RECIBE

FIRMA AGENTE
VERIFICA

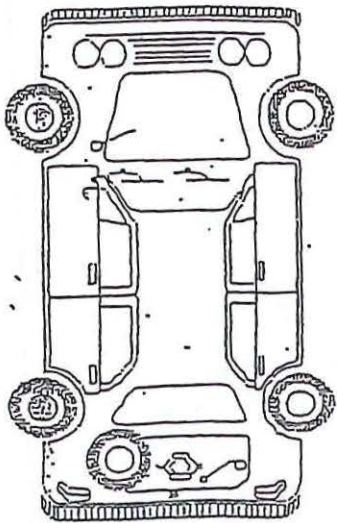

O	GOLPE	Kms/Salida	<u>112974</u>
+	RAYÓN	Hora/Salida	<u>08:26</u>
F	FALTA		
R	ROTO		
<input checked="" type="checkbox"/>	DIESEL		
<input type="checkbox"/>	GASOLINA		



Constancia de Verificación de Vehículos a la ENTRADA de CONAMYPE

Fecha 22/02/18

Conductor Guillermo Angulo

Agente Jeremías Hurtado

- | | | | |
|--|--|---|--|
| <input checked="" type="checkbox"/> Llanta de Repuesto | <input checked="" type="checkbox"/> Tarjeta de Circulación | <input checked="" type="checkbox"/> Extintor | <input checked="" type="checkbox"/> Tapon Radiador |
| <input checked="" type="checkbox"/> Cono ó Triangulo | <input checked="" type="checkbox"/> Tarjeta de Seguro | <input checked="" type="checkbox"/> Radio | |
| <input checked="" type="checkbox"/> Llave Cruz o "L" | <input checked="" type="checkbox"/> Cable de Baterías | <input checked="" type="checkbox"/> Tapon de Gasolina | |
| <input checked="" type="checkbox"/> Mico ó Jack | <input checked="" type="checkbox"/> Cable para Remolcar | <input checked="" type="checkbox"/> Tapon de Aceite | |

Observaciones Entrada de: San Juan Opico a Santa Tecla

FIRMA CONDUCTOR
ENTREGA

FIRMA AGENTE
VERIFICA

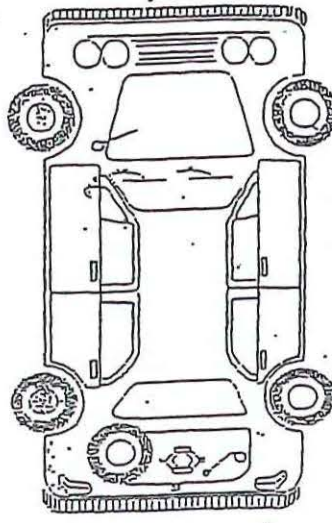

O	GOLPE	Kms/Entrada	<u>113037</u>
+	RAYÓN	Hora/Entrada	<u>11:50</u>
F	FALTA		
R	ROTO		
<input checked="" type="checkbox"/>	DIESEL		
<input type="checkbox"/>	GASOLINA		

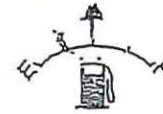

MITSUBISHI N-1985

Constancia de Verificación de Vehículos a la SALIDA de CONAMYPE.

Licda Conducidor BERALDINA LÓPEZ

Fecha 19/02/2018

Agente Habel López Rodríguez

- Llanta de Repuesto
- Tarjeta de Circulación
- Extintor
- Tapon Radiador
- Cono ó Triángulo
- Tarjeta de Seguro
- Radio
- Llave Cruz o "L"
- Cable de Baterías
- Tapon de Gasolina
- Mico ó Jacó
- Cable para Remolcar
- Tapon de Aceite

Observaciones CONAMYPE SANTA TECLA CENTRO PARA
DISTRITO # 2 de Huixtla Colón

FIRMA CONDUCTOR
RECIBE

FIRMA AGENTE
VERIFICA

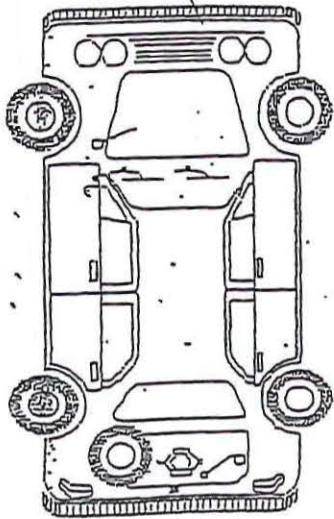

<input type="checkbox"/>	GOLPE	Kms / Salida	<u>112826</u>
<input type="checkbox"/>	RAYÓN	Hora / Salida	<u>09:30</u>
<input type="checkbox"/>	FALTA		
<input type="checkbox"/>	ROTO		
<input checked="" type="checkbox"/>	DIESEL		
<input type="checkbox"/>	GASOLINA		



Constancia de Verificación de Vehículos a la ENTRADA de CONAMYPE

Licda Conducidor BERALDINA LÓPEZ

Fecha 19/02/2018

Agente Habel López Rodríguez

- Llanta de Repuesto
- Tarjeta de Circulación
- Extintor
- Tapon Radiador
- Cono ó Triángulo
- Tarjeta de Seguro
- Radio
- Llave Cruz o "L"
- Cable de Baterías
- Tapon de Gasolina
- Mico ó Jacó
- Cable para Remolcar
- Tapon de Aceite

Observaciones REBRESO de HUICES COLÓN
A CONAMYPE SANTA TECLA
CENTRO

FIRMA CONDUCTOR
ENTREGA

FIRMA AGENTE
VERIFICA

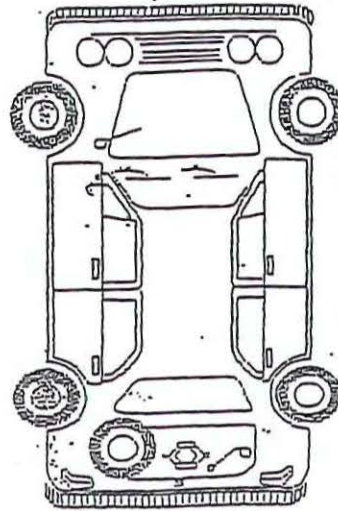

<input type="checkbox"/>	GOLPE	Kms/Entrada	<u>112809</u>
<input type="checkbox"/>	RAYÓN	Hora/Entrada	<u>18:35 p.m</u>
<input type="checkbox"/>	FALTA		
<input type="checkbox"/>	ROTO		
<input checked="" type="checkbox"/>	DIESEL		
<input type="checkbox"/>	GASOLINA		



PICK-UP MITSUBISHI 7785

Constancia de Verificación de Vehículos a la SALIDA de CONAMYPE.

Fecha 18/02/18

Conductor Guillermo Angulo

Agente Jeremías Hurtado

- Llanta de Repuesto
- Tarjeta de Circulación
- Extintor
- Tapon Radiador
- Cono ó Triángulo
- Tarjeta de Seguro
- Radio
- Llave Cruz o "L"
- Cable de Baterías
- Tapon de Gasolina
- Mico ó Jack
- Cable para Remolcar
- Tapon de Aceite

Observaciones Salida de Santa Tecla Al Cerro Verde de Santa Ana III Festival del Café

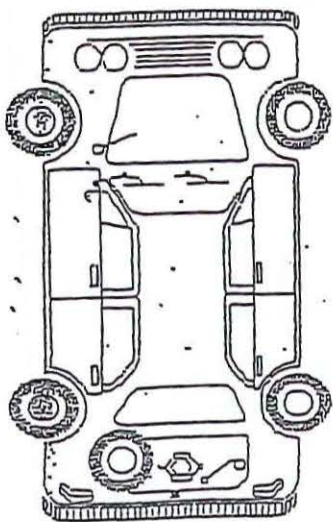

FIRMA CONDUCTOR
RECIBE

FIRMA AGENTE
VERIFICA

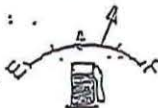

<input type="checkbox"/>	GOLPE
<input type="checkbox"/>	RAYÓN
<input type="checkbox"/>	FALTA
<input type="checkbox"/>	ROTO
<input checked="" type="checkbox"/>	DIESEL
<input type="checkbox"/>	GASOLINA

Kms / Salida 112619
Hora / Salida 05:30



Constancia de Verificación de Vehículos a la ENTRADA de CONAMYPE

Fecha 18/02/18

Conductor Guillermo Angulo

Agente Jeremías Hurtado

- Llanta de Repuesto
- Tarjeta de Circulación
- Extintor
- Tapon Radiador
- Cono ó Triángulo
- Tarjeta de Seguro
- Radio
- Llave Cruz o "L"
- Cable de Baterías
- Tapon de Gasolina
- Mico ó Jack
- Cable para Remolcar
- Tapon de Aceite

Observaciones Entrada de Cerro Verde Santa Ana A Santa Tecla

FIRMA CONDUCTOR
ENTREGA

FIRMA AGENTE
VERIFICA

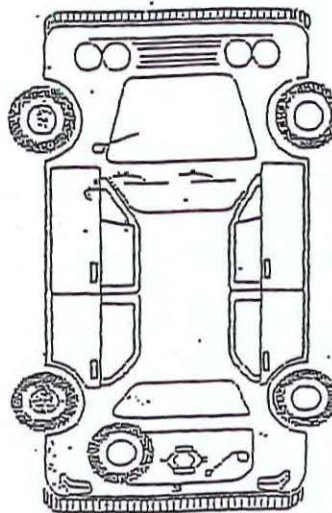

<input type="checkbox"/>	GOLPE
<input type="checkbox"/>	RAYÓN
<input type="checkbox"/>	FALTA
<input type="checkbox"/>	ROTO
<input checked="" type="checkbox"/>	DIESEL
<input type="checkbox"/>	GASOLINA

Kms / Entrada 112826
Hora / Entrada 21:22



PICK-UP MITSUBISHI 7785

Constancia de Verificación de Vehículos a la SALIDA de CONAMYPE.

Licdo Conductor Guillermo ANGULO

Fecha 17/02/2018

Agente Johel López Rodríguez

- Llanta de Repuesto
- Tarjeta de Circulación
- Extintor
- Tapon Radiador
- Cono o Triangulo
- Tarjeta de Seguro
- Radio
- Llave Cruz o "L"
- Cable de Baterías
- Tapon de Gasolina
- Mico o Jack
- Cable para Remolcar
- Tapon de Aceite

Observaciones: SALIO CONAMYPE SANTA TECLA CENTRO
PARA EL CERRO VERDE 3- FESTIVAL DEL
CAFE SANTA ANA

[Signature]
 FIRMA CONDUCTOR
 RECIBE

[Signature]
 FIRMA AGENTE
 VERIFICA

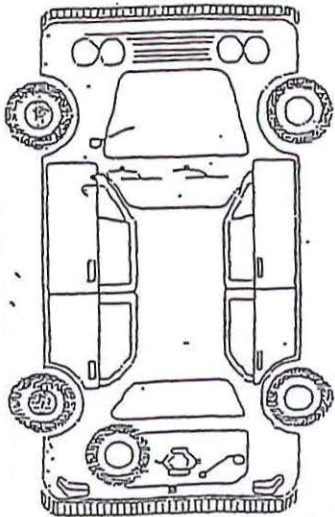

0	GOLPE
+	RAYÓN
F	FALTA
R	ROTO

Km / Salida 112 477

Hora / Salida 08:25

<input checked="" type="checkbox"/>	DIESEL
<input type="checkbox"/>	GASOLINA



Constancia de Verificación de Vehículos a la ENTRADA de CONAMYPE

Licdo Conductor Guillermo ANGULO

Fecha 17/02/2018

Agente Johel López Rodríguez

- Llanta de Repuesto
- Tarjeta de Circulación
- Extintor
- Tapon Radiador
- Cono o Triangulo
- Tarjeta de Seguro
- Radio
- Llave Cruz o "L"
- Cable de Baterías
- Tapon de Gasolina
- Mico o Jack
- Cable para Remolcar
- Tapon de Aceite

Observaciones: Regreso del CERRO VERDE SANTA
FESTIVAL de CAFE
A CONAMYPE SANTA TECLA CENTRO

ANA

[Signature]
 FIRMA CONDUCTOR
 ENTREGA

[Signature]
 FIRMA AGENTE
 VERIFICA

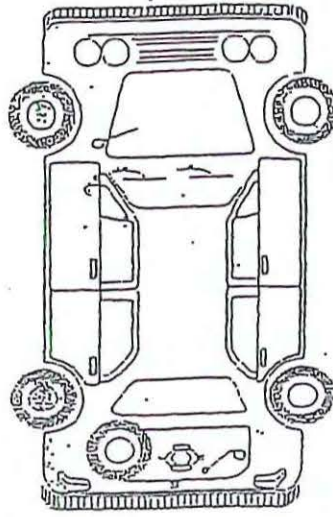

0	GOLPE
+	RAYÓN
F	FALTA
R	ROTO

Km / Entrada 112 619

Hora / Entrada 15:15

<input checked="" type="checkbox"/>	DIESEL
<input type="checkbox"/>	GASOLINA

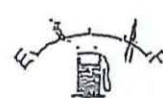

PICK-UP MITSUBISHI N=7785

Constancia de Verificación de Vehículos a la SALIDA de CONAMYPE.

Fecha 16/02/18

Conductor Geraldina López

Agente Jeremías Hurtado

- | | | | |
|--|--|---|--|
| <input checked="" type="checkbox"/> Llanta de Repuesto | <input checked="" type="checkbox"/> Tarjeta de Circulación | <input checked="" type="checkbox"/> Extintor | <input checked="" type="checkbox"/> Tapon Radiador |
| <input checked="" type="checkbox"/> Cono ó Triangulo | <input checked="" type="checkbox"/> Tarjeta de Seguro | <input checked="" type="checkbox"/> Radio | |
| <input checked="" type="checkbox"/> Llave Cruz o "L" | <input checked="" type="checkbox"/> Cable de Baterías | <input checked="" type="checkbox"/> Tapon de Gasolina | |
| <input checked="" type="checkbox"/> Mica ó Jack | <input checked="" type="checkbox"/> Cable para Remolcar | <input checked="" type="checkbox"/> Tapon de Aceite | |

Observaciones: Salida de Santa Tecla a San Salvador

FIRMA CONDUCTOR
NECHE

FIRMA AGENTE
VERIFICA

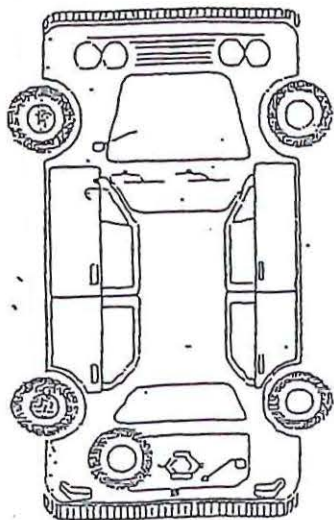

O	GOLPE	Km/ Salida	<u>112423</u>
+	RAYÓN	Hora / Salida	<u>07:49</u>
F	FALTA		
R	ROTO		

<input checked="" type="checkbox"/>	DIESEL
<input type="checkbox"/>	GASOLINA



Constancia de Verificación de Vehículos a la ENTRADA de CONAMYPE

Fecha 16/02/18

Conductor Geraldina López

Agente Jeremías Hurtado

- | | | | |
|--|--|---|--|
| <input checked="" type="checkbox"/> Llanta de Repuesto | <input checked="" type="checkbox"/> Tarjeta de Circulación | <input checked="" type="checkbox"/> Extintor | <input checked="" type="checkbox"/> Tapon Radiador |
| <input checked="" type="checkbox"/> Cono ó Triangulo | <input checked="" type="checkbox"/> Tarjeta de Seguro | <input checked="" type="checkbox"/> Radio | |
| <input checked="" type="checkbox"/> Llave Cruz o "L" | <input checked="" type="checkbox"/> Cable de Baterías | <input checked="" type="checkbox"/> Tapon de Gasolina | |
| <input checked="" type="checkbox"/> Mica ó Jack | <input checked="" type="checkbox"/> Cable para Remolcar | <input checked="" type="checkbox"/> Tapon de Aceite | |

Observaciones: Entrada de San Salvador a Santa Tecla

FIRMA CONDUCTOR
ENTREGA

FIRMA AGENTE
VERIFICA

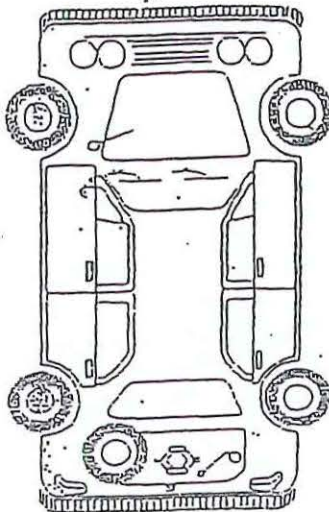

O	GOLPE	Km/Entrada	<u>112477</u>
+	RAYÓN	Hora/Entrada	<u>16:00</u>
F	FALTA		
R	ROTO		

<input checked="" type="checkbox"/>	DIESEL
<input type="checkbox"/>	GASOLINA



PICK-UP MITSUBISHI N-7785

Constancia de Verificación de Vehículos a la SALIDA de CONAMYPE.

Fecha 15/02/2018

Licdo Conductor Guillermo Angulo

Agente Isabel López Rodríguez

- Llanta de Repuesto
- Tarjeta de Circulación
- Extintor
- Tapon Radiador
- Cono ó Triángulo
- Tarjeta de Seguro
- Radio
- Llave Cruz o "L"
- Cable de Baterías
- Tapon de Gasolina
- Mica ó Jack
- Cable para Remolcar
- Tapon de Aceite

Observaciones: SALIO para SAN JUAN OPICO una
CAPACITACION
CONAMYPE SANTA TECLA CENTRO

Angulo
FIRMA CONDUCTOR
ENTREGA

Isabel López Rodríguez
FIRMA AGENTE
VERIFICA

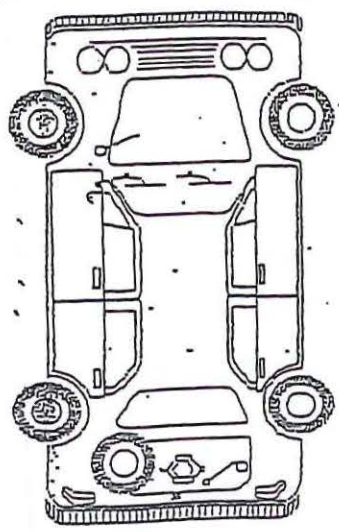

<input type="checkbox"/>	GOLPE	Kms / Salida	<u>112358</u>
<input checked="" type="checkbox"/>	RAYÓN	Hora / Salida	<u>11:57</u>
<input type="checkbox"/>	FALTA		
<input type="checkbox"/>	ROTO		

<input checked="" type="checkbox"/>	DIESEL
<input type="checkbox"/>	GASOLINA

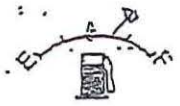

Constancia de Verificación de Vehículos a la ENTRADA de CONAMYPE

Fecha 15/02/2018

Licdo Conductor Guillermo Angulo

Agente Isabel López Rodríguez

- Llanta de Repuesto
- Tarjeta de Circulación
- Extintor
- Tapon Radiador
- Cono ó Triángulo
- Tarjeta de Seguro
- Radio
- Llave Cruz o "L"
- Cable de Baterías
- Tapon de Gasolina
- Mica ó Jack
- Cable para Remolcar
- Tapon de Aceite

Observaciones: Regreso de SAN JUAN OPICO
A CONAMYPE de SANTA TECLA CENTRO

Angulo
FIRMA CONDUCTOR
ENTREGA

Isabel López Rodríguez
FIRMA AGENTE
VERIFICA

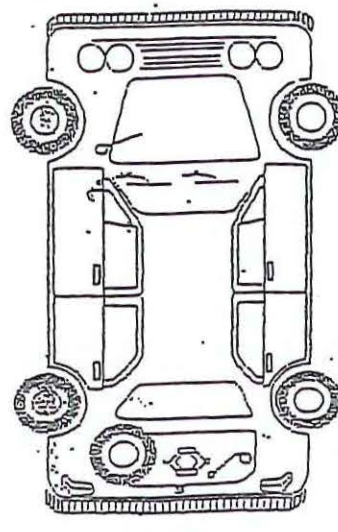

<input type="checkbox"/>	GOLPE	Kms/Entrada	<u>112423</u>
<input checked="" type="checkbox"/>	RAYÓN	Hora/Entrada	<u>16:55</u>
<input type="checkbox"/>	FALTA		
<input type="checkbox"/>	ROTO		

<input checked="" type="checkbox"/>	DIESEL
<input type="checkbox"/>	GASOLINA



PICK-UP MITSUBISHI 11-7785

Isabel López Rodríguez

Constancia de Verificación de Vehículos a la SALIDA de CONAMYPE.

Fecha 15/02/2018
 Conductor Licda GERALDINA LÓPEZ Agente Isabel López Rodríguez

- Llanta de Repuesto
- Tarjeta de Circulación
- Extintor
- Tapon Radiador
- Cono ó Triangulo
- Tarjeta de Seguro
- Radio
- Llave Cruz o "L"
- Cable de Baterías
- Tapon de Gasolina
- Mico ó Jack
- Cable para Remolcar
- Tapon de Aceite

Observaciones SALIO Conamype SANTA TECLA CENTRO
Al municipio de SANTA TECLA

FIRMA CONDUCTOR
RECIBE

FIRMA AGENTE
VERIFICA

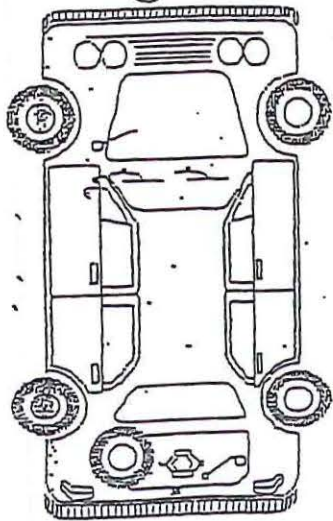

0	GOLPE	Kms / Salida	<u>112,330</u>
+	RAYÓN	Hora / Salida	<u>07:35</u>
F	FALTA		
R	ROTO		

<input checked="" type="checkbox"/>	DIESEL
<input type="checkbox"/>	GASOLINA



Constancia de Verificación de Vehículos a la ENTRADA de CONAMYPE

Fecha 15/02/2018
 Conductor Licda GERALDINA LÓPEZ Agente Isabel López Rodríguez

- Llanta de Repuesto
- Tarjeta de Circulación
- Extintor
- Tapon Radiador
- Cono ó Triangulo
- Tarjeta de Seguro
- Radio
- Llave Cruz o "L"
- Cable de Baterías
- Tapon de Gasolina
- Mico ó Jack
- Cable para Remolcar
- Tapon de Aceite

Observaciones REGRESO municipio de SANTA TECLA
A CONAMYPE.

FIRMA CONDUCTOR
ENTREGA

FIRMA AGENTE
VERIFICA

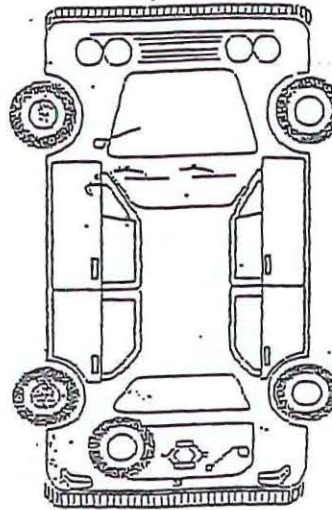

0	GOLPE	Kms/Entrada	<u>112358</u>
+	RAYÓN	Hora/Entrada	<u>11:27</u>
F	FALTA		
R	ROTO		

<input type="checkbox"/>	DIESEL
<input type="checkbox"/>	GASOLINA



PICK-UP MITSUBISHI 11-7785

Isabel López Rodríguez

Constancia de Verificación de Vehículos a la SALIDA de CONAMYPE.

Fecha 14/02/18

Conductor Kiomara Benitez Agente Jeremias Hurtado

- Llanta de Repuesto
- Tarjeta de Circulación
- Extintor
- Tapon Radiador
- Cono ó Triangulo
- Tarjeta de Seguro
- Radio
- Llave Cruz o "L"
- Cable de Baterías
- Tapon de Gasolina
- Mica ó Jack
- Cable para Remolcar
- Tapon de Aceite

Observaciones Salida de Santa Tecla A universidad Francisco Gavidia S.S

[Signature]
Firma Conductor
NEOBE

[Signature]
Firma Agente Verifica

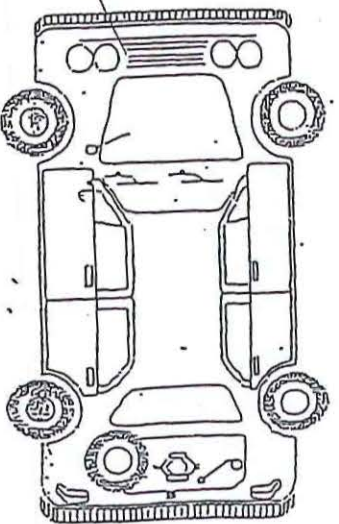

0	GOLPE	Kms / Salida	<u>122303</u>
+	RAYÓN	Hora / Salida	<u>13:50</u>
F	FALTA		
R	ROTO		

<input checked="" type="checkbox"/>	DIESEL
<input type="checkbox"/>	GASOLINA

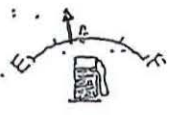

Constancia de Verificación de Vehículos a la ENTRADA de CONAMYPE

Fecha 14/02/18

Conductor Kiomara Benitez Agente Jeremias Hurtado

- Llanta de Repuesto
- Tarjeta de Circulación
- Extintor
- Tapon Radiador
- Cono ó Triangulo
- Tarjeta de Seguro
- Radio
- Llave Cruz o "L"
- Cable de Baterías
- Tapon de Gasolina
- Mica ó Jack
- Cable para Remolcar
- Tapon de Aceite

Observaciones Entrada de Universidad Francisco Gavidia S.S. A. Santa Tecla

[Signature]
Firma Conductor
ENTREGA

[Signature]
Firma Agente Verifica

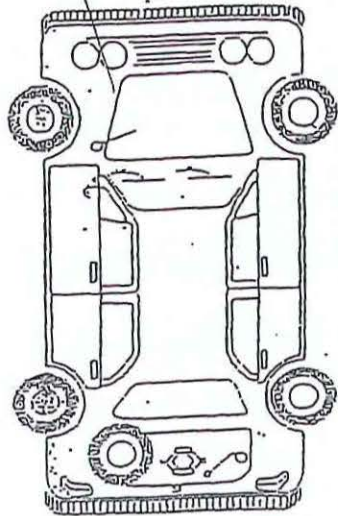

0	GOLPE	Kms/Entrada	<u>112330</u>
+	RAYÓN	Hora/Entrada	<u>18:00</u>
F	FALTA		
R	ROTO		

<input checked="" type="checkbox"/>	DIESEL
<input type="checkbox"/>	GASOLINA



Constancia de Verificación de Vehículos a la SALIDA de CONAMYPE.

Fecha 14/02/18

Conductor Guillermo Anguio

Agente Jeremías Hurtado

- Llanta de Repuesto
- Tarjeta de Circulación
- Extintor
- Tapon Radiador
- Cono ó Triángulo
- Tarjeta de Seguro
- Radio
- Llave Cruz o "L"
- Cable de Baterías
- Tapon de Gasolina
- Mica ó Jack
- Cable para Remolcar
- Tapon de Aceite

Observaciones: Salida de Santa Tecla A San Juan Opico

FIRMA CONDUCTOR
RECIBE

FIRMA AGENTE
VERIFICA

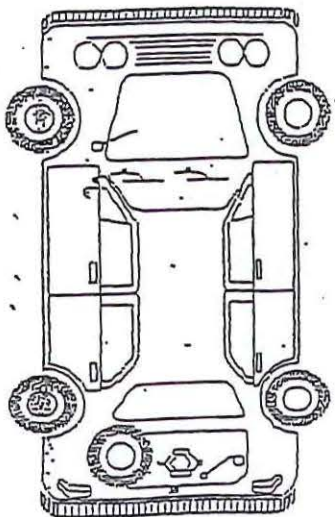

O	GOLPE	Kms / Salida	<u>112238</u>
+	RAYON	Hora / Salida	<u>08:40</u>
F	FALTA		
R	ROTO		

<input checked="" type="checkbox"/>	DIESEL
<input type="checkbox"/>	GASOLINA



Constancia de Verificación de Vehículos a la ENTRADA de CONAMYPE

Fecha 14/02/18

Conductor Guillermo Anguio

Agente Jeremías Hurtado

- Llanta de Repuesto
- Tarjeta de Circulación
- Extintor
- Tapon Radiador
- Cono ó Triángulo
- Tarjeta de Seguro
- Radio
- Llave Cruz o "L"
- Cable de Baterías
- Tapon de Gasolina
- Mica ó Jack
- Cable para Remolcar
- Tapon de Aceite

Observaciones: Entrada de San Juan Opico A Santa Tecla

FIRMA CONDUCTOR
ENTREGA

FIRMA AGENTE
VERIFICA

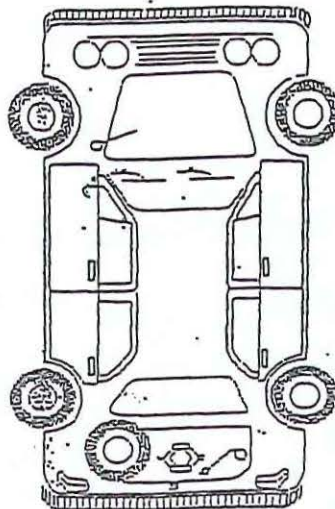

O	GOLPE	Kms/Entrada	<u>112303</u>
+	RAYON	Hora/Entrada	<u>12:42</u>
F	FALTA		
R	ROTO		

<input checked="" type="checkbox"/>	DIESEL
<input type="checkbox"/>	GASOLINA

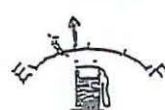

Constancia de Verificación de Vehículos a la SALIDA de CONAMYPE.

Licdo
Conductor Guillermo ANGULO

Fecha 13/02/2018

Agente Nabel López Radigues

- | | | | |
|--|--|---|--|
| <input checked="" type="checkbox"/> Llanta de Repuesto | <input checked="" type="checkbox"/> Tarjeta de Circulación | <input checked="" type="checkbox"/> Extintor | <input checked="" type="checkbox"/> Tapon Radiador |
| <input checked="" type="checkbox"/> Cono ó Triángulo | <input checked="" type="checkbox"/> Tarjeta de Seguro | <input checked="" type="checkbox"/> Radio | |
| <input checked="" type="checkbox"/> Llave Cruz o "L" | <input checked="" type="checkbox"/> Cable de Baterías | <input checked="" type="checkbox"/> Tapon de Gasolina | |
| <input checked="" type="checkbox"/> Mico ó Jack | <input checked="" type="checkbox"/> Cable para Remolcar | <input checked="" type="checkbox"/> Tapon de Aceite | |

Observaciones: CONAMYPE SANTA TECLA Centro para
El CERRO VERDE de SANTA ANA

ANGULO
FIRMA CONDUCTOR
RECIBE

Radigues
FIRMA AGENTE
VERIFICA

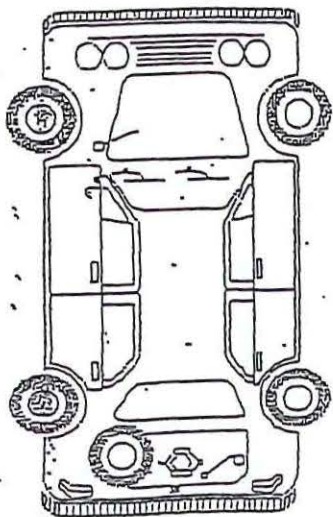

<input type="checkbox"/>	GOLPE
<input type="checkbox"/>	RAYÓN
<input type="checkbox"/>	FALTA
<input type="checkbox"/>	ROTO
<input checked="" type="checkbox"/>	DIESEL
<input type="checkbox"/>	GASOLINA

Kms / Salida 112 108

Hora / Salida 07:13



Constancia de Verificación de Vehículos a la ENTRADA de CONAMYPE

Licdo
Conductor Guillermo ANGULO

Fecha 13/02/2018

Agente Nabel López Radigues

- | | | | |
|--|--|---|--|
| <input checked="" type="checkbox"/> Llanta de Repuesto | <input checked="" type="checkbox"/> Tarjeta de Circulación | <input checked="" type="checkbox"/> Extintor | <input checked="" type="checkbox"/> Tapon Radiador |
| <input checked="" type="checkbox"/> Cono ó Triángulo | <input checked="" type="checkbox"/> Tarjeta de Seguro | <input checked="" type="checkbox"/> Radio | |
| <input checked="" type="checkbox"/> Llave Cruz o "L" | <input checked="" type="checkbox"/> Cable de Baterías | <input checked="" type="checkbox"/> Tapon de Gasolina | |
| <input checked="" type="checkbox"/> Mico ó Jack | <input checked="" type="checkbox"/> Cable para Remolcar | <input checked="" type="checkbox"/> Tapon de Aceite | |

Observaciones: Regreso del CERRO VERDE de SANTA
ANA
A CONAMYPE de SANTA TECLA CENTRO

ANGULO
FIRMA CONDUCTOR
ENTREGA

Radigues
FIRMA AGENTE
VERIFICA

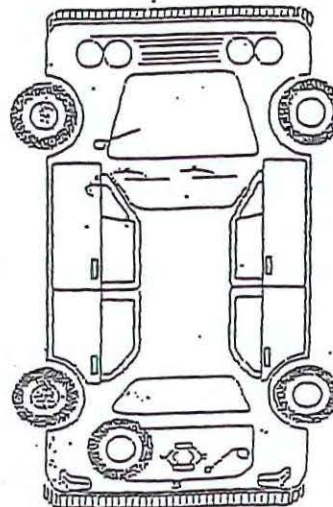

<input type="checkbox"/>	GOLPE
<input type="checkbox"/>	RAYÓN
<input type="checkbox"/>	FALTA
<input type="checkbox"/>	ROTO
<input checked="" type="checkbox"/>	DIESEL
<input type="checkbox"/>	GASOLINA

Kms/Entrada 112 235

Hora/Entrada 14:35



PICK-UP MITSUBISHI n-7785

Constancia de Verificación de Vehículos a la SALIDA de CONAMYPE.

Fecha 12/02/18

Conductor Licda. Editha

Agente Jeremias Hurtado

- Llanta de Repuesto
- Tarjeta de Circulación
- Extintor
- Tapon Radiador
- Cono ó Triángulo
- Tarjeta de Seguro
- Radio
- Llave Cruz o "L"
- Cable de Baterías
- Tapon de Gasolina
- Mico ó Jack
- Cable para Remolcar
- Tapon de Aceite

Observaciones Salida de Santa Tecla A Edificio
Buenos Aires S.S.

FIRMA CONDUCTOR
RECIBE

FIRMA AGENTE
VERIFICA

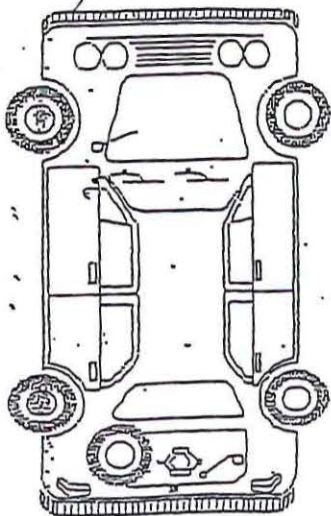

O	GOLPE
+	RAYÓN
F	FALTA
R	ROTO

Km / Salida 112082

Hora / Salida 12:43

<input checked="" type="checkbox"/>	DIESEL
<input type="checkbox"/>	GASOLINA



Constancia de Verificación de Vehículos a la ENTRADA de CONAMYPE

Fecha 12/02/18

Conductor Licda. Editha

Agente Jeremias Hurtado

- Llanta de Repuesto
- Tarjeta de Circulación
- Extintor
- Tapon Radiador
- Cono ó Triángulo
- Tarjeta de Seguro
- Radio
- Llave Cruz o "L"
- Cable de Baterías
- Tapon de Gasolina
- Mico ó Jack
- Cable para Remolcar
- Tapon de Aceite

Observaciones Entrada de Edificio Buenos Aires
S.S. A Santa Tecla.

FIRMA CONDUCTOR
ENTREGA

FIRMA AGENTE
VERIFICA

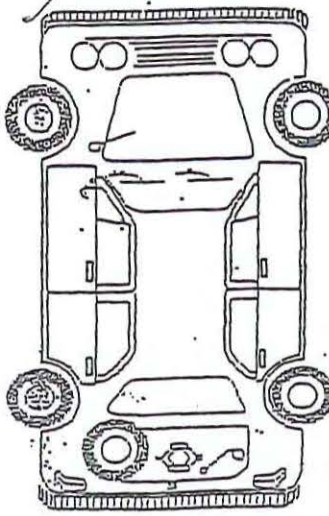

O	GOLPE
+	RAYÓN
F	FALTA
R	ROTO

Km / Entrada 112108

Hora / Entrada 13:54

<input checked="" type="checkbox"/>	DIESEL
<input type="checkbox"/>	GASOLINA



PICK-UP MITSUBISHI N° 7785

Constancia de Verificación de Vehículos a la SALIDA de CONAMYPE.

Fecha 08/02/18

Conductor Yesenia Orellana

Agente Jeremías Hurtado

- Llanta de Repuesto
- Tarjeta de Circulación
- Extintor
- Tapon Radiador
- Cono ó Triangulo
- Tarjeta de Seguro
- Radio
- Llave Cruz o "L"
- Cable de Baterías
- Tapon de Gasolina
- Mica ó Jack
- Cable para Remolcar
- Tapon de Aceite

Observaciones Salida de Santa Tecla A Fusades

FIRMA CONDUCTOR
DEBE

FIRMA AGENTE
VERIFICA

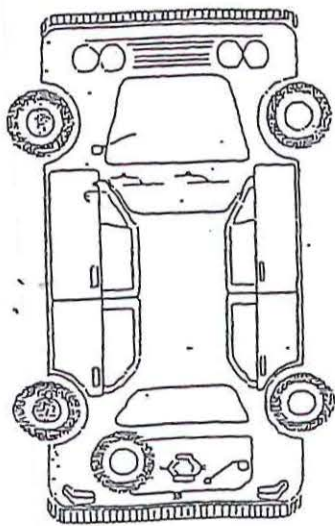

O.	GOLPE
+	RAYÓN
F	FALTA
R	ROTO

Km/ Salida 112056

Hora / Salida 08:40

<input checked="" type="checkbox"/>	DIESEL
<input type="checkbox"/>	GASOLINA

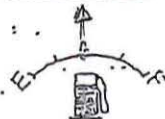

Constancia de Verificación de Vehículos a la ENTRADA de CONAMYPE

Fecha 08/02/18

Conductor Yesenia Orellana

Agente Jeremías Hurtado

- Llanta de Repuesto
- Tarjeta de Circulación
- Extintor
- Tapon Radiador
- Cono ó Triangulo
- Tarjeta de Seguro
- Radio
- Llave Cruz o "L"
- Cable de Baterías
- Tapon de Gasolina
- Mica ó Jack
- Cable para Remolcar
- Tapon de Aceite

Observaciones Entrada de Fusades A Santa Tecla

FIRMA CONDUCTOR
ENTREGA

FIRMA AGENTE
VERIFICA

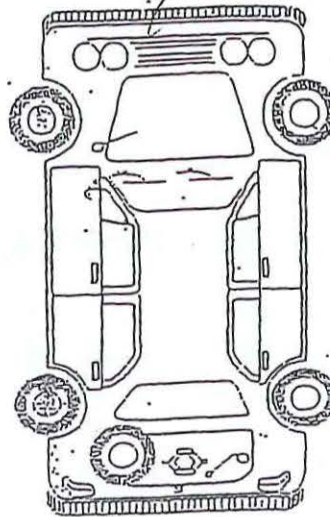

O	GOLPE
+	RAYÓN
F	FALTA
R	ROTO

Km/Entrada 112082

Hora/Entrada 13:21

<input checked="" type="checkbox"/>	DIESEL
<input type="checkbox"/>	GASOLINA



MITSUBISHI N-7785

Constancia de Verificación de Vehículos a la SALIDA de CONAMYPE.

Fecha 07/02/2018

Conducidor Licda XIOMARA BENITE

Agente Isabel López Rodríguez

- | | | | |
|--|--|---|--|
| <input checked="" type="checkbox"/> Llanta de Repuesto | <input checked="" type="checkbox"/> Tarjeta de Circulación | <input checked="" type="checkbox"/> Extintor | <input checked="" type="checkbox"/> Tapon Radiador |
| <input checked="" type="checkbox"/> Cono ó Triangulo | <input checked="" type="checkbox"/> Tarjeta de Seguro | <input checked="" type="checkbox"/> Radio | |
| <input checked="" type="checkbox"/> Llave Cruz o L | <input checked="" type="checkbox"/> Cable de Baterías | <input checked="" type="checkbox"/> Tapon de Gasolina | |
| <input checked="" type="checkbox"/> Mico ó Jack | <input checked="" type="checkbox"/> Cable para Remolcar | <input checked="" type="checkbox"/> Tapon de Aceite | |

Observaciones SALIO La Licda XIOMARA BENITE
de CONAMYPE SANTA TECLA CENTRO
AL CENTRO

[Signature]
 FIRMA CONDUCTOR
 DEL VEH

[Signature]
 FIRMA AGENTE
 VERIFICA
 532.90

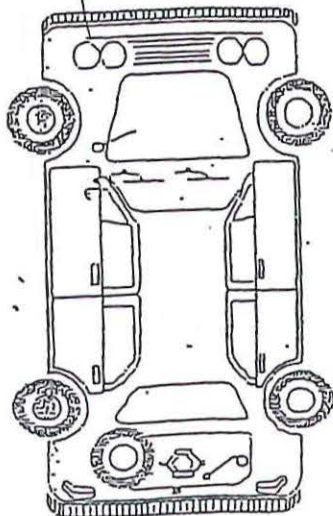

0	GOLPE
+	RAYÓN
F	FALTA
R	ROTO
<input checked="" type="checkbox"/>	DIESEL
<input type="checkbox"/>	GASOLINA

Km / Salida _____
 Hora / Salida 10:45



Constancia de Verificación de Vehículos a la ENTRADA de CONAMYPE

Fecha 07/02/2018

Conducidor Licda XIOMARA BENITE

Agente Isabel López Rodríguez

- | | | | |
|--|--|---|--|
| <input checked="" type="checkbox"/> Llanta de Repuesto | <input checked="" type="checkbox"/> Tarjeta de Circulación | <input checked="" type="checkbox"/> Extintor | <input checked="" type="checkbox"/> Tapon Radiador |
| <input checked="" type="checkbox"/> Cono ó Triangulo | <input checked="" type="checkbox"/> Tarjeta de Seguro | <input checked="" type="checkbox"/> Radio | |
| <input checked="" type="checkbox"/> Llave Cruz o L | <input checked="" type="checkbox"/> Cable de Baterías | <input checked="" type="checkbox"/> Tapon de Gasolina | |
| <input checked="" type="checkbox"/> Mico ó Jack | <input checked="" type="checkbox"/> Cable para Remolcar | <input checked="" type="checkbox"/> Tapon de Aceite | |

Observaciones Regreso de nuevo BUS CATLANDE VISITA
A un EMPRESARIO
de CONAMYPE de SANTA TECLA

[Signature]
 FIRMA CONDUCTOR
 ENTREGA

[Signature]
 FIRMA AGENTE
 VERIFICA

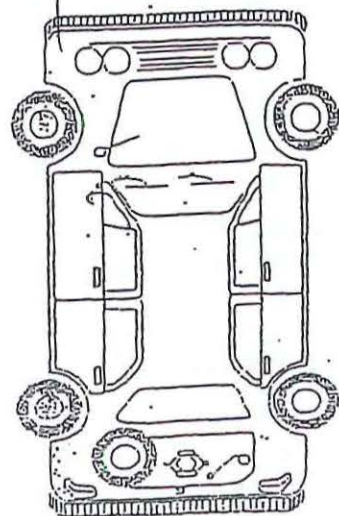

0	GOLPE
+	RAYÓN
F	FALTA
R	ROTO
<input checked="" type="checkbox"/>	DIESEL
<input type="checkbox"/>	GASOLINA

Km / Entrada 120056
 Hora / Entrada 16:20



PIKAUP MITSUBISHI 71-7785

Constancia de Verificación de Vehículos a la SALIDA de CONAMYPE.

Fecha 05/02/2018

Conductor Guillermo ANGULO

Agente Isabel López Rodríguez

- | | | | |
|--|--|---|--|
| <input checked="" type="checkbox"/> Llanta de Repuesto | <input checked="" type="checkbox"/> Tarjeta de Circulación | <input checked="" type="checkbox"/> Extintor | <input checked="" type="checkbox"/> Tapon Radiador |
| <input checked="" type="checkbox"/> Cono ó Triángulo | <input checked="" type="checkbox"/> Tarjeta de Seguro | <input checked="" type="checkbox"/> Radio | |
| <input checked="" type="checkbox"/> Llave Cruz o "L" | <input checked="" type="checkbox"/> Cable de Baterías | <input checked="" type="checkbox"/> Tapon de Gasolina | |
| <input checked="" type="checkbox"/> Mica ó Jack | <input checked="" type="checkbox"/> Cable para Remolcar | <input checked="" type="checkbox"/> Tapon de Aceite | |

Observaciones Oficinas del ISTU
SALIO CONAMYPE SANTA TECLA CENTRO

[Signature]
 FIRMA CONDUCTOR
 RECIBE

[Signature]
 FIRMA AGENTE
 VERIFICA

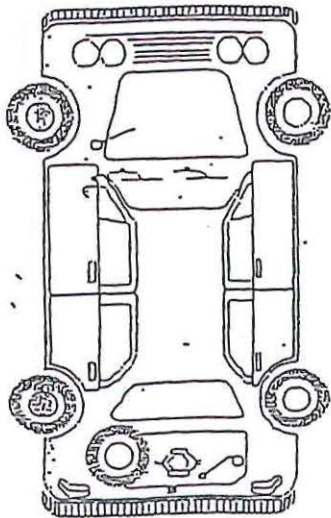

O	GOLPE	Km/ Salida	<u>11997</u>
+	RAYÓN	Hora / Salida	<u>13:30</u>
F	FALTA		
R	ROTO		
<input checked="" type="checkbox"/>	DIESEL		
<input type="checkbox"/>	GASOLINA		

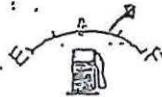

Constancia de Verificación de Vehículos a la ENTRADA de CONAMYPE

Fecha 05/02/2018

Conductor Guillermo ANGULO

Agente Isabel López Rodríguez

- | | | | |
|--|--|---|--|
| <input checked="" type="checkbox"/> Llanta de Repuesto | <input checked="" type="checkbox"/> Tarjeta de Circulación | <input checked="" type="checkbox"/> Extintor | <input checked="" type="checkbox"/> Tapon Radiador |
| <input checked="" type="checkbox"/> Cono ó Triángulo | <input checked="" type="checkbox"/> Tarjeta de Seguro | <input checked="" type="checkbox"/> Radio | |
| <input checked="" type="checkbox"/> Llave Cruz o "L" | <input checked="" type="checkbox"/> Cable de Baterías | <input checked="" type="checkbox"/> Tapon de Gasolina | |
| <input checked="" type="checkbox"/> Mica ó Jack | <input checked="" type="checkbox"/> Cable para Remolcar | <input checked="" type="checkbox"/> Tapon de Aceite | |

Observaciones Regreso Oficinas del ISTU
A CONAMYPE SANTA TECLA CENTRO

[Signature]
 FIRMA CONDUCTOR
 ENTREGA

[Signature]
 FIRMA AGENTE
 VERIFICA

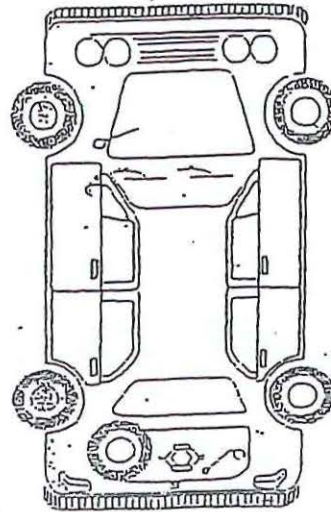

O	GOLPE	Km/Entrada	<u>11997</u>
+	RAYÓN	Hora/Entrada	<u>15:44</u>
F	FALTA		
R	ROTO		
<input checked="" type="checkbox"/>	DIESEL		
<input type="checkbox"/>	GASOLINA		

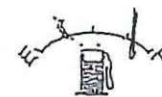

PIKAUP MITSU BISHI N° 7785

Constancia de Verificación de Vehículos a la SALIDA de CONAMYPE.

Licda Yessenia Orellana
 Conductor GERALDINA LOPEZ

Fecha 01/02/2018

Agente Johel López Rodríguez

- Llanta de Repuesto
- Tarjeta de Circulación
- Extintor
- Tapon Radiador
- Cono ó Triángulo
- Tarjeta de Seguro
- Radio
- Llave Cruz o "L"
- Cable de Baterías
- Tapon de Gasolina
- Mico ó Jack
- Cable para Remolcar
- Tapon de Aceite

Observaciones

Salida a FUSADES
CONAMYPE SANTA TECLA CENTRO

[Signature]
 FIRMA CONDUCTOR
 (RECIBÉ)

[Signature]
 FIRMA AGENTE
 VERIFICA

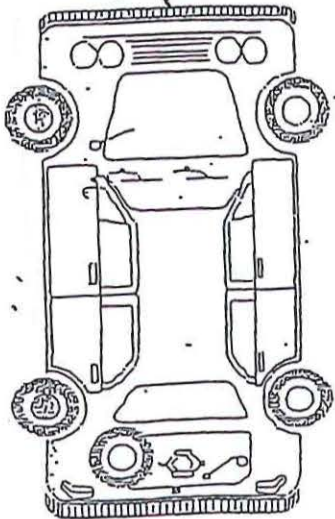

O	GOLPE	Kms / Salida	<u>119.37</u>
+	RAYÓN	Hora / Salida	<u>13:27</u>
F	FALTA		
R	ROTO		
<input checked="" type="checkbox"/>	DIESEL		
<input type="checkbox"/>	GASOLINA		

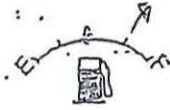

Constancia de Verificación de Vehículos a la ENTRADA de CONAMYPE

Licda Yessenia Orellana
 Conductor GERALDINA LOPEZ

Fecha 01/02/2018

Agente Johel López Rodríguez

- Llanta de Repuesto
- Tarjeta de Circulación
- Extintor
- Tapon Radiador
- Cono ó Triángulo
- Tarjeta de Seguro
- Radio
- Llave Cruz o "L"
- Cable de Baterías
- Tapon de Gasolina
- Mico ó Jack
- Cable para Remolcar
- Tapon de Aceite

Observaciones

Regreso de FUSADES
A CONAMYPE SANTA TECLA CENTRO

[Signature]
 FIRMA CONDUCTOR
 ENTREGA

[Signature]
 FIRMA AGENTE
 VERIFICA

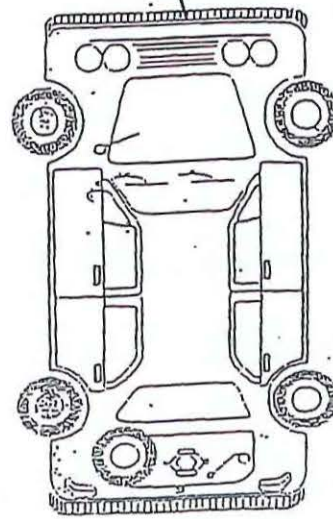

O	GOLPE	Kms/Entrada	<u>119.71</u>
+	RAYÓN	Hora/Entrada	<u>16:58</u>
F	FALTA		
R	ROTO		
<input checked="" type="checkbox"/>	DIESEL		
<input type="checkbox"/>	GASOLINA		



PICKUP MITSU BTSH 7785

Constancia de Verificación de Vehículos a la SALIDA de CONAMYPE.

Fecha 01/02/2018

Conductor Yessenia Orellana

Agente Nobel López Rodríguez

- Llanta de Repuesto
- Tarjeta de Circulación
- Extintor
- Tapon Radiador
- Cono ó Triángulo
- Tarjeta de Seguro
- Radio
- Llave Cruz o "L"
- Cable de Baterías
- Tapon de Gasolina
- Mica ó Jack
- Cable para Remolcar
- Tapon de Aceite

Observaciones SALIERON CONAMYPE SANTA TECLA CENTRO PARA HOTEL TERRAZA

[Signature]
FIRMA CONDUCTOR
RECIBE

[Signature]
FIRMA AGENTE
VERIFICA

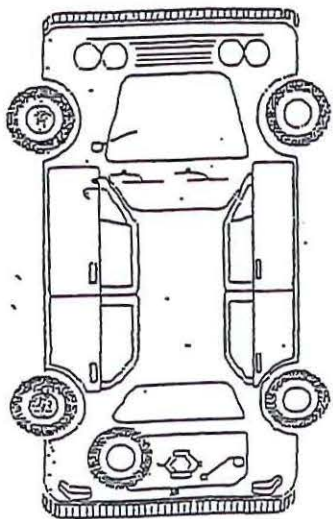

O	GOLPE
+	RAYÓN
F	FALTA
R	ROTO

Kms / Salida 111917

Hora / Salida 08:12

<input checked="" type="checkbox"/>	DIESEL
<input type="checkbox"/>	GASOLINA



Constancia de Verificación de Vehículos a la ENTRADA de CONAMYPE

Fecha 01/02/2018

Conductor Yessenia Orellana

Agente Nobel López Rodríguez

- Llanta de Repuesto
- Tarjeta de Circulación
- Extintor
- Tapon Radiador
- Cono ó Triángulo
- Tarjeta de Seguro
- Radio
- Llave Cruz o "L"
- Cable de Baterías
- Tapon de Gasolina
- Mica ó Jack
- Cable para Remolcar
- Tapon de Aceite

Observaciones REGRESO de HOTEL TERRAZA A CONAMYPE SANTA TECLA CENTRO

[Signature]
FIRMA CONDUCTOR
ENTREGA

[Signature]
FIRMA AGENTE
VERIFICA

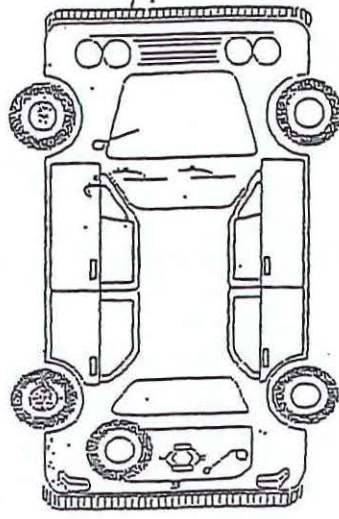

O	GOLPE
+	RAYÓN
F	FALTA
R	ROTO

Kms/Entrada 111937

Hora/Entrada 09:05

<input checked="" type="checkbox"/>	DIESEL
<input type="checkbox"/>	GASOLINA



PICK UP MITSU BISHI 11-77 85

Constancia de Verificación de Vehículos a la SALIDA de CONAMYPE.

Fecha 31/01/18

Conductor Yesenia Drellana

Agente Jeremias Hurtado

- Llanta de Repuesto
- Tarjeta de Circulación
- Extintor
- Tapon Radiador
- Cono ó Triangulo
- Tarjeta de Seguro
- Radio
- Llave Cruz o "L"
- Cable de Baterías
- Tapon de Gasolina
- Mico ó Jack
- Cable para Remolcar
- Tapon de Aceite

Observaciones Salida de Santa Tecla A Centro Civico Cultural Legislativo San Salvador

FIRMA CONDUCTOR
RECIBE

FIRMA AGENTE
VERIFICA

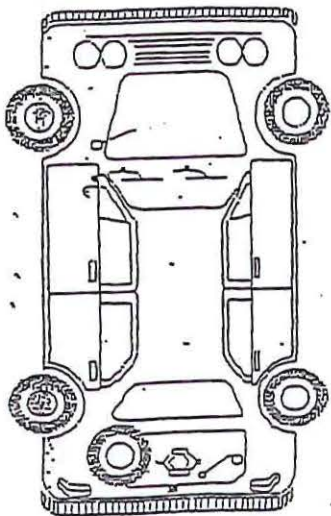

<input type="checkbox"/>	GOLPE	Kms/Salida	<u>111886</u>
<input type="checkbox"/>	RAYÓN	Hora/Salida	<u>08:00</u>
<input type="checkbox"/>	FALTA		
<input type="checkbox"/>	ROTO		
<input checked="" type="checkbox"/>	DIESEL		
<input type="checkbox"/>	GASOLINA		



Constancia de Verificación de Vehículos a la ENTRADA de CONAMYPE

Fecha 31/01/18

Conductor Yesenia Drellana

Agente Jeremias Hurtado

- Llanta de Repuesto
- Tarjeta de Circulación
- Extintor
- Tapon Radiador
- Cono ó Triangulo
- Tarjeta de Seguro
- Radio
- Llave Cruz o "L"
- Cable de Baterías
- Tapon de Gasolina
- Mico ó Jack
- Cable para Remolcar
- Tapon de Aceite

Observaciones Entrada de Centro Civico Cultural Legislativo San Salvador A Santa Tecla

FIRMA CONDUCTOR
ENTREGA

FIRMA AGENTE
VERIFICA

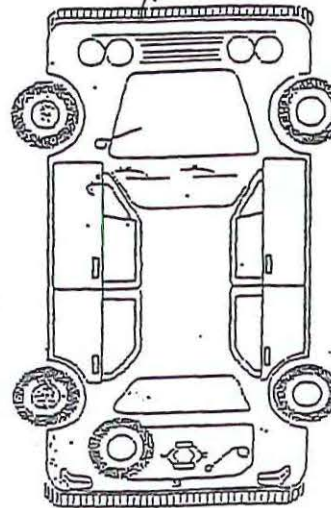

<input type="checkbox"/>	GOLPE	Km/Entrada	<u>111917</u>
<input type="checkbox"/>	RAYÓN	Hora/Entrada	<u>14:06</u>
<input type="checkbox"/>	FALTA		
<input type="checkbox"/>	ROTO		
<input checked="" type="checkbox"/>	DIESEL		
<input type="checkbox"/>	GASOLINA		



PICK-UP MITSUBISHI N-7785

Constancia de Verificación de Vehículos a la SALIDA de CONAMYPE

Fecha 26/01/2018

Conductor EdiTA DE SAMAYOA

Agente Isabel López Rodríguez

- Llanta de Repuesto
- Tarjeta de Circulación
- Extintor
- Tapon Radiador
- Cono ó Triangulo
- Tarjeta de Seguro
- Radio
- Llave Cruz o "L"
- Cable de Baterías
- Tapon de Gasolina
- Mico ó Jack
- Cable para Remolcar
- Tapon de Aceite

Observaciones SALIO A CUIDA ARCE
CONAMYPE SANTA TECIA CENTRO REGRESO

FIRMA CONDUCTOR [Signature] RECIBE
 FIRMA AGENTE VERIFICA [Signature]

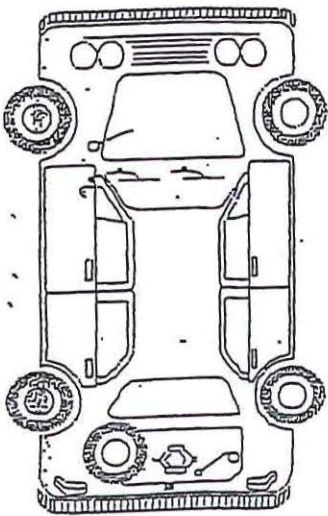

O	GOLPE	Kms / Salida	<u>111824</u>
+	RAYÓN	Hora / Salida	<u>10:25</u>
F	FALTA		
R	ROTO		

<input checked="" type="checkbox"/>	DIESEL
<input type="checkbox"/>	GASOLINA

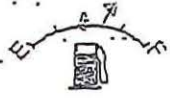

Constancia de Verificación de Vehículos a la ENTRADA de CONAMYPE

Fecha 26/01/2018

Conductor EdiTA DE SAMAYOA

Agente Isabel López Rodríguez

- Llanta de Repuesto
- Tarjeta de Circulación
- Extintor
- Tapon Radiador
- Cono ó Triangulo
- Tarjeta de Seguro
- Radio
- Llave Cruz o "L"
- Cable de Baterías
- Tapon de Gasolina
- Mico ó Jack
- Cable para Remolcar
- Tapon de Aceite

Observaciones Regreso de CUIDA ARCE
A CONAMYPE SANTA TECIA CENTRO

FIRMA CONDUCTOR [Signature] ENTREGA
 FIRMA AGENTE VERIFICA [Signature]

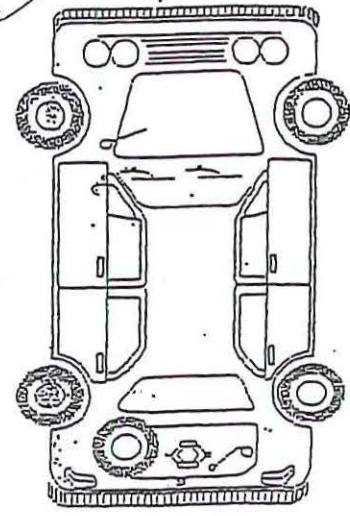

O	GOLPE	Kms/Entrada	<u>111886</u>
+	RAYÓN	Hora/Entrada	<u>13:06</u>
F	FALTA		
R	ROTO		

<input checked="" type="checkbox"/>	DIESEL
<input type="checkbox"/>	GASOLINA

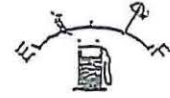

PICK-UP MITSUBISHI Nº 7785

Constancia de Verificación de Vehículos a la SALIDA de CONAMYPE.

Fecha 25/01/18

Conductor Guillermo Angulo

Agente Jeremías Hurtado

- Llanta de Repuesto
- Tarjeta de Circulación
- Extintor
- Tapon Radiador
- Cono ó Triángulo
- Tarjeta de Seguro
- Radio
- Llave Cruz o "L"
- Cable de Baterías
- Tapon de Gasolina
- Mico ó Jack
- Cable para Remolcar
- Tapon de Aceite

Observaciones: Salida de Santa Tecla Al Ministerio Del Medio Ambiente

[Signature]
FIRMA CONDUCTOR
RECIBE

[Signature]
FIRMA AGENTE
VERIFICA

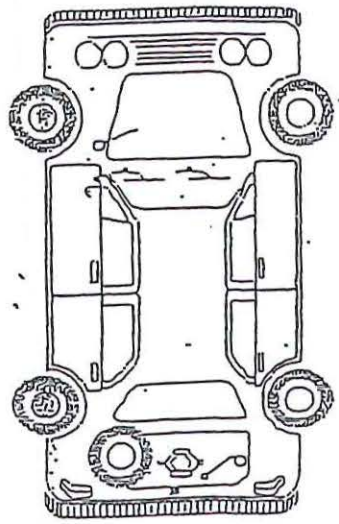

0	GOLPE	Kms / Salida	<u>111808</u>
+	RAYÓN	Hora / Salida	<u>13:40</u>
F	FALTA		
R	ROTO		

<input checked="" type="checkbox"/>	DIESEL
<input type="checkbox"/>	GASOLINA



Constancia de Verificación de Vehículos a la ENTRADA de CONAMYPE

Fecha 25/01/18

Conductor Guillermo Angulo

Agente Jeremías Hurtado

- Llanta de Repuesto
- Tarjeta de Circulación
- Extintor
- Tapon Radiador
- Cono ó Triángulo
- Tarjeta de Seguro
- Radio
- Llave Cruz o "L"
- Cable de Baterías
- Tapon de Gasolina
- Mico ó Jack
- Cable para Remolcar
- Tapon de Aceite

Observaciones: Entrada del Ministerio Del Medio Ambiente a Santa Tecla

[Signature]
FIRMA CONDUCTOR
ENTREGA

[Signature]
FIRMA AGENTE
VERIFICA

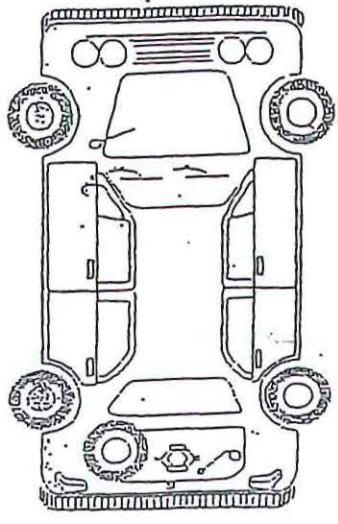

0	GOLPE	Kms/Entrada	<u>111824</u>
+	RAYÓN	Hora/Entrada	<u>16:00</u>
F	FALTA		
R	ROTO		

<input checked="" type="checkbox"/>	DIESEL
<input type="checkbox"/>	GASOLINA



PICK-UP MITSUBISHI N-7785

Constancia de Verificación de Vehículos a la SALIDA de CONAMYPE.

Fecha 25/01/18

Conductor Yesenia Orellana Agente Jeremias Hurtado

- | | | | |
|--|--|---|---|
| <input checked="" type="checkbox"/> Llanta de Repuesto | <input checked="" type="checkbox"/> Tarjeta de Circulación | <input checked="" type="checkbox"/> Estlinta | <input checked="" type="checkbox"/> Tapon Radador |
| <input checked="" type="checkbox"/> Cono o Triangulo | <input checked="" type="checkbox"/> Tarjeta de Seguro | <input checked="" type="checkbox"/> Radio | |
| <input checked="" type="checkbox"/> Llave Cruz o L | <input checked="" type="checkbox"/> Cable de Baterias | <input checked="" type="checkbox"/> Tapon de Gasolina | |
| <input checked="" type="checkbox"/> Mica de Jack | <input checked="" type="checkbox"/> Cable para Remolcar | <input checked="" type="checkbox"/> Tapon de Aceite | |

Observaciones: Salida de: Santa Tecla Δ Edificio
Buenos Aires S.S.

FIRMA CONDUCTOR
RECIBE

FIRMA AGENTE
VERIFICA

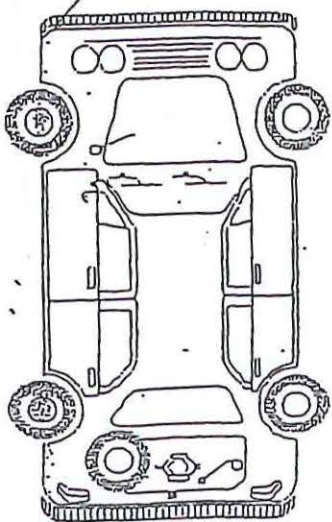

O	GOLPE
+	RAYÓN
F	FALTA
R	ROTO

Kms / Salida 111780

Hora / Salida 08:00

<input checked="" type="checkbox"/>	DIESEL
<input type="checkbox"/>	GASOLINA



Constancia de Verificación de Vehículos a la ENTRADA de CONAMYPE

Fecha 25/01/18

Conductor Yesenia Orellana Agente Jeremias Hurtado

- | | | | |
|--|--|---|---|
| <input checked="" type="checkbox"/> Llanta de Repuesto | <input checked="" type="checkbox"/> Tarjeta de Circulación | <input checked="" type="checkbox"/> Estlinta | <input checked="" type="checkbox"/> Tapon Radador |
| <input checked="" type="checkbox"/> Cono o Triangulo | <input checked="" type="checkbox"/> Tarjeta de Seguro | <input checked="" type="checkbox"/> Radio | |
| <input checked="" type="checkbox"/> Llave Cruz o L | <input checked="" type="checkbox"/> Cable de Baterias | <input checked="" type="checkbox"/> Tapon de Gasolina | |
| <input checked="" type="checkbox"/> Mica de Jack | <input checked="" type="checkbox"/> Cable para Remolcar | <input checked="" type="checkbox"/> Tapon de Aceite | |

Observaciones: Entrada de: Edificio Buenos Aires S.S
Δ Santa Tecla

FIRMA CONDUCTOR
ENTREGA

FIRMA AGENTE
VERIFICA

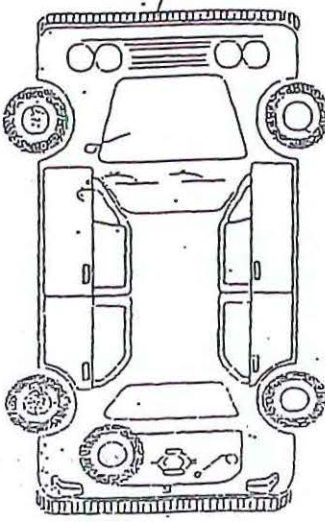

O	GOLPE
+	RAYÓN
F	FALTA
R	ROTO

Kms/Entrada 111808

Hora/Entrada 13:07

<input checked="" type="checkbox"/>	DIESEL
<input type="checkbox"/>	GASOLINA

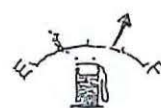

PICK-UP MITSUBISHI N-7785

Constancia de Verificación de Vehículos a la SALIDA de CONAMYPE.

Licenciado
Conductor Guillermo Angulo

Fecha 24/07/2018

Agente Isabel López Radigue

- | | | | |
|--|--|---|--|
| <input checked="" type="checkbox"/> Llanta de Repuesto | <input checked="" type="checkbox"/> Tarjeta de Circulación | <input checked="" type="checkbox"/> Extintor | <input checked="" type="checkbox"/> Tapon Radiador |
| <input checked="" type="checkbox"/> Cono ó Triangulo | <input checked="" type="checkbox"/> Tarjeta de Seguro | <input checked="" type="checkbox"/> Radio | |
| <input checked="" type="checkbox"/> Llave Cruz o L | <input checked="" type="checkbox"/> Cable de Baterias | <input checked="" type="checkbox"/> Tapon de Gasolina | |
| <input checked="" type="checkbox"/> Mico ó Jack | <input checked="" type="checkbox"/> Cable para Remolcar | <input checked="" type="checkbox"/> Tapon de Aceite | |

Observaciones SALIO CONAMYPE SANTA TECLA CENTRO
ASAN JUAN OPICO

[Signature]
FIRMA CONDUCTOR
RECIBE

[Signature]
FIRMA AGENTE
VERIFICA

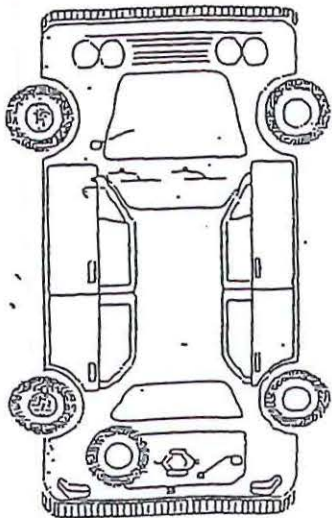

0	GOLPE	Kms / Salida	<u>111718</u>
+	RAYÓN	Hora / Salida	<u>07:30</u>
F	FALTA		
R	ROTO		

<input checked="" type="checkbox"/>	DIESEL
<input type="checkbox"/>	GASOLINA



Constancia de Verificación de Vehículos a la ENTRADA de CONAMYPE

Licido
Conductor Guillermo Angulo

Fecha 24/07/2018

Agente Isabel López R.

- | | | | |
|--|--|---|--|
| <input checked="" type="checkbox"/> Llanta de Repuesto | <input checked="" type="checkbox"/> Tarjeta de Circulación | <input checked="" type="checkbox"/> Extintor | <input checked="" type="checkbox"/> Tapon Radiador |
| <input checked="" type="checkbox"/> Cono ó Triangulo | <input checked="" type="checkbox"/> Tarjeta de Seguro | <input checked="" type="checkbox"/> Radio | |
| <input checked="" type="checkbox"/> Llave Cruz o L | <input checked="" type="checkbox"/> Cable de Baterias | <input checked="" type="checkbox"/> Tapon de Gasolina | |
| <input checked="" type="checkbox"/> Mico ó Jack | <input checked="" type="checkbox"/> Cable para Remolcar | <input checked="" type="checkbox"/> Tapon de Aceite | |

Observaciones Regreso de SAN JUAN OPICO
A CONAMYPE SANTA TECLA CENTRO

[Signature]
FIRMA CONDUCTOR
ENTREGA

[Signature]
FIRMA AGENTE
VERIFICA

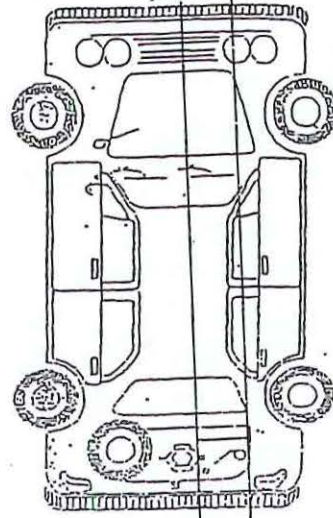

0	GOLPE	Kms/Entrada	<u>111780</u>
+	RAYÓN	Hora/Entrada	<u>17:18</u>
F	FALTA		
R	ROTO		

<input checked="" type="checkbox"/>	DIESEL
<input type="checkbox"/>	GASOLINA



PICKUP mitsu-bichi 7-7785

Constancia de Verificación de Vehículos a la SALIDA de CONAMYPE.

Fecha 23/04/18

Conductor Geraldina López

Agente Jeremías Hurtado

- Llanta de Repuesto
- Tarjeta de Circulación
- Extintor
- Tapón Radiador
- Cono ó Triángulo
- Tarjeta de Seguro
- Radio
- Llave Cruz o L
- Cable de Baterías
- Tapón de Gasolina
- Mica ó Jack
- Cable para Remolcar
- Tapón de Aceite

Observaciones Salida de: Santa Tecla A Asociación de Mujeres Universitarias, Antiguo Cuscatlan.

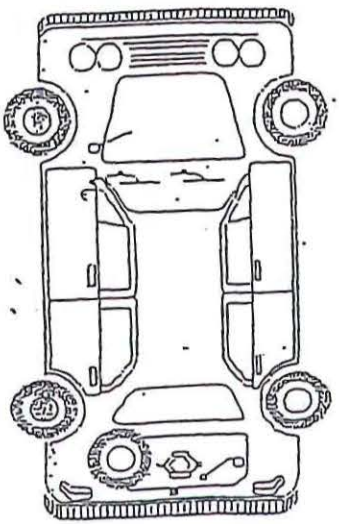

FIRMA CONDUCTOR RECIBE

FIRMA AGENTE VERIFICA

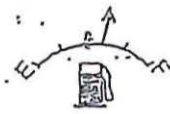

<input type="checkbox"/>	GOLPE
<input type="checkbox"/>	RAYÓN
<input type="checkbox"/>	FALTA
<input type="checkbox"/>	ROTD
<input checked="" type="checkbox"/>	DIESEL
<input type="checkbox"/>	GASOLINA

Km/ Salida 111702
Hora / Salida 09:10



Constancia de Verificación de Vehículos a la ENTRADA de CONAMYPE

Fecha 23/04/18.

Conductor Geraldina López

Agente Jeremías Hurtado

- Llanta de Repuesto
- Tarjeta de Circulación
- Extintor
- Tapón Radiador
- Cono ó Triángulo
- Tarjeta de Seguro
- Radio
- Llave Cruz o L
- Cable de Baterías
- Tapón de Gasolina
- Mica ó Jack
- Cable para Remolcar
- Tapón de Aceite

Observaciones Entrada de: Asociación de Mujeres Universitarias, Antiguo Cuscatlan A Santa Tecla

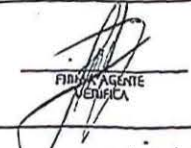

FIRMA CONDUCTOR ENTREGA

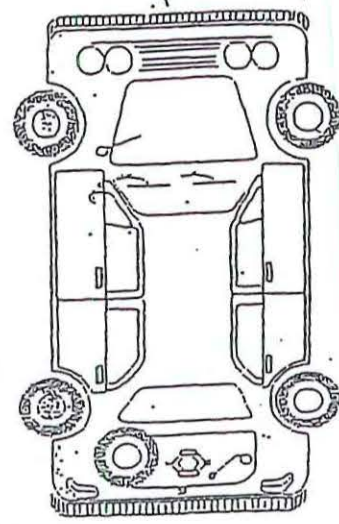
FIRMA AGENTE VERIFICA

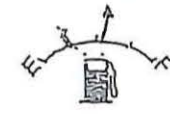

<input type="checkbox"/>	GOLPE
<input type="checkbox"/>	RAYÓN
<input type="checkbox"/>	FALTA
<input type="checkbox"/>	ROTD
<input checked="" type="checkbox"/>	DIESEL
<input type="checkbox"/>	GASOLINA

Km/Entrada 111718
Hora/Entrada 12:33



PICK-UP

MINISUBISHI N-77:85

Constancia de Verificación de Vehículos a la SALIDA de CONAMYPE.

Fecha 22/01/2018

LICENCIADO
Conductor GUILLERMO ANGULO

Agente Josabel López Rodríguez

- Llanta de Repuesto
- Tarjeta de Circulación
- Extintor
- Tapón Radiador
- Cono ó Triángulo
- Tarjeta de Seguro
- Radio
- Llave Cruz o T
- Cable de Baterías
- Tapón de Gasolina
- Mico ó Jack
- Cable para Remolcar
- Tapón de Aceite

Observaciones SAIENDO CONAMYPE SANTA TECLA
PARA SAN JUAN OPICO

Angulo
FIRMA CONDUCTOR
RECIBE

J Rodríguez
FIRMA AGENTE
VERIFICA

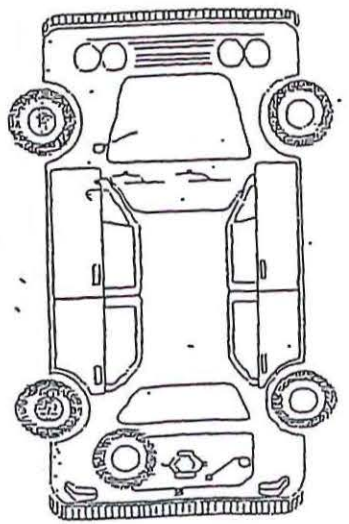

O	GOLPE	Km/ Salida	<u>111,639</u>
+	RAYÓN	Hora / Salida	<u>12:57</u>
F	FALTA		
R	ROTO		

<input checked="" type="checkbox"/>	DIESEL
<input type="checkbox"/>	GASOLINA

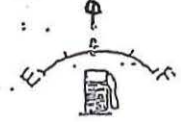

Constancia de Verificación de Vehículos a la ENTRADA de CONAMYPE

Fecha 22/01/2018

LICENCIADO
Conductor GUILLERMO ANGULO

Agente Josabel López Rodríguez

- Llanta de Repuesto
- Tarjeta de Circulación
- Extintor
- Tapón Radiador
- Cono ó Triángulo
- Tarjeta de Seguro
- Radio
- Llave Cruz o T
- Cable de Baterías
- Tapón de Gasolina
- Mico ó Jack
- Cable para Remolcar
- Tapón de Aceite

Observaciones REGRESO DE SAN JUAN OPICO
A CONAMYPE DE SANTA TECLA
CENTRO

Angulo
FIRMA CONDUCTOR
ENTREGA

J Rodríguez
FIRMA AGENTE
VERIFICA

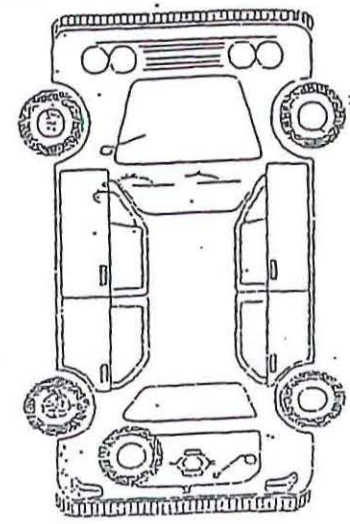

O	GOLPE	Km/Entrada	<u>111,701</u>
+	RAYÓN	Hora/Entrada	<u>16:22</u>
F	FALTA		
R	ROTO		

<input type="checkbox"/>	DIESEL
<input type="checkbox"/>	GASOLINA

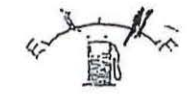

Constancia de Verificación de Vehículos a la SALIDA de CONAMYPE.

Fecha 19/01/18

Conductor Geraldina López

Agente Jeremías Hurtado

- Llanta de Repuesto
- Tarjeta de Circulación
- Extintor
- Tapon Radiador
- Cono ó Triangulo
- Tarjeta de Seguro
- Radio
- Llave Cruz o L
- Cable de Baterías
- Tapon de Gasolina
- Mica ó Jack
- Cable para Remolcar
- Tapon de Aceite

Observaciones Salida de: Santa Tecla Δ Edificio
Gazollo S.S.

FIRMA CONDUCTOR
REQDE

FIRMA AGENTE
VERIFICA

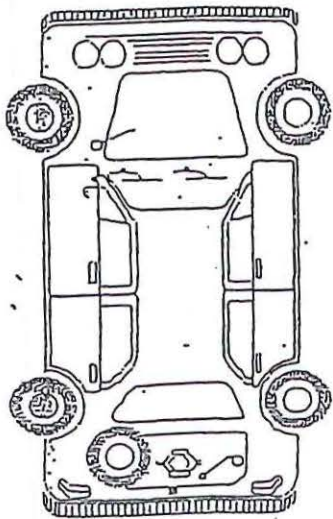

Km/ Salida 111610
Hora / Salida 10:30

<input type="checkbox"/>	GOLPE
<input type="checkbox"/>	RAYÓN
<input type="checkbox"/>	FALTA
<input type="checkbox"/>	ROTO
<input checked="" type="checkbox"/>	DIESEL
<input type="checkbox"/>	GASOLINA



Constancia de Verificación de Vehículos a la ENTRADA de CONAMYPE

Fecha 19/01/18

Conductor Geraldina López

Agente Jeremías Hurtado

- Llanta de Repuesto
- Tarjeta de Circulación
- Extintor
- Tapon Radiador
- Cono ó Triangulo
- Tarjeta de Seguro
- Radio
- Llave Cruz o L
- Cable de Baterías
- Tapon de Gasolina
- Mica ó Jack
- Cable para Remolcar
- Tapon de Aceite

Observaciones Entrada de: Edificio Gazollo S.S.
Δ Santa Tecla

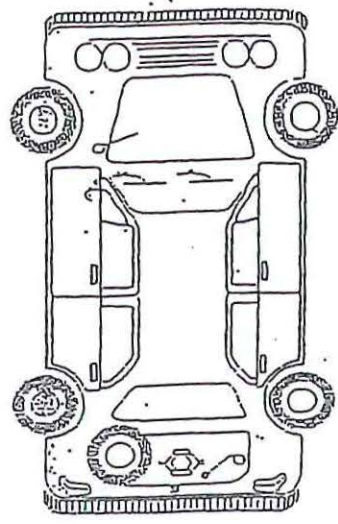

FIRMA CONDUCTOR
ENTREGA

FIRMA AGENTE
VERIFICA

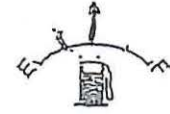

Km/Entrada 111639
Hora/Entrada 13:07

<input type="checkbox"/>	GOLPE
<input type="checkbox"/>	RAYÓN
<input type="checkbox"/>	FALTA
<input type="checkbox"/>	ROTO
<input checked="" type="checkbox"/>	DIESEL
<input type="checkbox"/>	GASOLINA



PICK-UP MITSUBISHI N-7783

Constancia de Verificación de Vehículos a la SALIDA de CONAMYPE.

Licenciada GERALDINA ELIZABETH Fecha 18/01/2018
 Conductor GERALDINA ELIZABETH Agente Isabel López R.

- Llanta de Repuesto
- Tarjeta de Circulación
- Extintor
- Tapon Radiador
- Cono ó Triangulo
- Tarjeta de Seguro
- Radio
- Llave Cruz o "L"
- Cable de Baterías
- Tapon de Gasolina
- Mica ó Jack
- Cable para Remolcar
- Tapon de Aceite

Observaciones SALIDA CONAMYPE SANTA FE CIA CENTRO A
CONAMYPE Edif. GAZOLLO y BUENOS AIRES

[Signature]
 FIRMA COORDINADOR
 RECIBE

[Signature]
 FIRMA AGENTE
 VERIFICA

<input type="checkbox"/>	GOLPE	Kms / Salida	<u>11580</u>
<input type="checkbox"/>	RAYÓN	Hora / Salida	<u>07:25</u>
<input type="checkbox"/>	FALTA		
<input type="checkbox"/>	ROTO		
<input checked="" type="checkbox"/>	DIESEL		
<input type="checkbox"/>	GASOLINA		

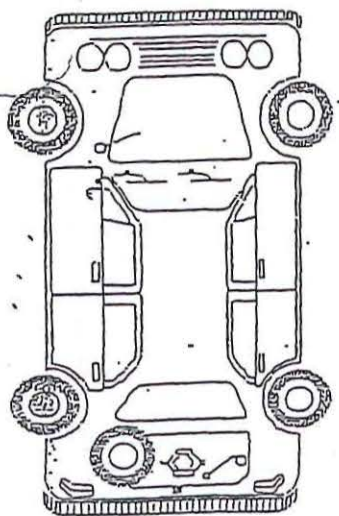

Constancia de Verificación de Vehículos a la ENTRADA de CONAMYPE

Licenciada GERALDINA ELIZABETH Fecha 18/01/2018
 Conductor GERALDINA ELIZABETH Agente Isabel López Rodríguez

- Llanta de Repuesto
- Tarjeta de Circulación
- Extintor
- Tapon Radiador
- Cono ó Triangulo
- Tarjeta de Seguro
- Radio
- Llave Cruz o "L"
- Cable de Baterías
- Tapon de Gasolina
- Mica ó Jack
- Cable para Remolcar
- Tapon de Aceite

Observaciones REGRESO CONAMYPE Edif. GAZOLLO y
BUENOS AIRES
A CONAMYPE SANTA FE CIA CENTRO

[Signature]
 FIRMA COORDINADOR
 ENTREGA

[Signature]
 FIRMA AGENTE
 VERIFICA

<input type="checkbox"/>	GOLPE	Kms/Entrada	<u>116610</u>
<input type="checkbox"/>	RAYÓN	Hora/Entrada	<u>16:30</u>
<input type="checkbox"/>	FALTA		
<input type="checkbox"/>	ROTO		
<input checked="" type="checkbox"/>	DIESEL		
<input type="checkbox"/>	GASOLINA		

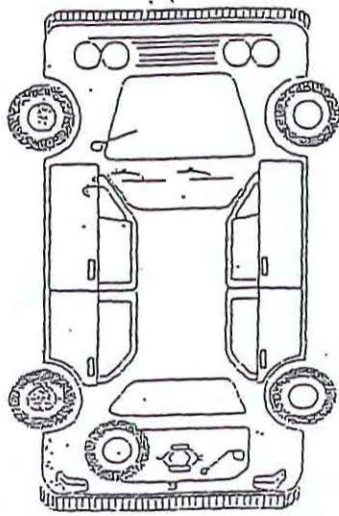

PICK-UP MITSUBISHI N° 7785

Constancia de Verificación de Vehículos a la SALIDA de CONAMYPE.

Conductor Licenciado Guillermo Angulo Fecha 16/01/2018
 Agente Isabel Lopez Rodriguez

- Llanta de Repuesto
- Tarjeta de Circulación
- Extintor
- Tapon Radiador
- Cono ó Triangulo
- Tarjeta de Seguro
- Radio
- Llave Cruz o "L"
- Cable de Baterias
- Tapon de Gasolina
- Mico ó Jack
- Cable para Remolcar
- Tapon de Aceite

Observaciones Salida conamipe Santa Tecla Centro al
la Alcaldia del Puerto de la Libertad

Osugub
 FIRMA CONDUCTOR
 RECIBE

Isabel Lopez Rodriguez
 FIRMA AGENTE
 VERIFICA

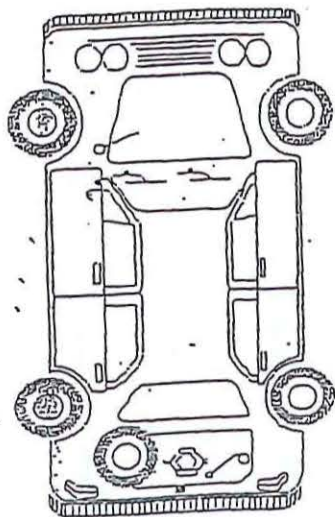

<input type="checkbox"/>	GOLPE	Kms / Salida	<u>111.508</u>
<input type="checkbox"/>	RAYÓN	Hora / Salida	<u>08:43</u>
<input type="checkbox"/>	FALTA		
<input type="checkbox"/>	ROTO		
<input checked="" type="checkbox"/>	DIESEL		
<input type="checkbox"/>	GASOLINA		



Constancia de Verificación de Vehículos a la ENTRADA de CONAMYPE

Conductor Licenciado Guillermo Angulo Fecha 16/01/2018
 Agente Isabel Lopez Rodriguez

- Llanta de Repuesto
- Tarjeta de Circulación
- Extintor
- Tapon Radiador
- Cono ó Triangulo
- Tarjeta de Seguro
- Radio
- Llave Cruz o "L"
- Cable de Baterias
- Tapon de Gasolina
- Mico ó Jack
- Cable para Remolcar
- Tapon de Aceite

Observaciones Entrada de la Alcaldia de Puerto
de la Libertad A conamipe Santa Tecla
Centro

Osugub
 FIRMA CONDUCTOR
 ENTREGA

Isabel Lopez Rodriguez
 FIRMA AGENTE
 VERIFICA

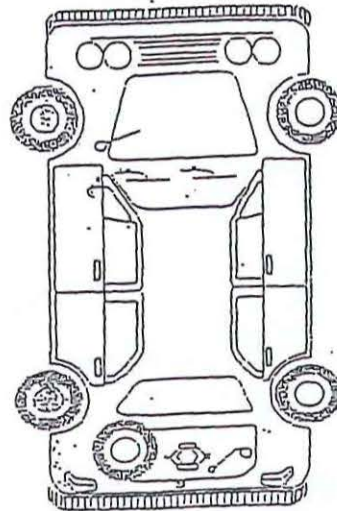

<input type="checkbox"/>	GOLPE	Kms/Entrada	<u>111.577</u>
<input type="checkbox"/>	RAYÓN	Hora/Entrada	<u>17:15</u>
<input type="checkbox"/>	FALTA		
<input type="checkbox"/>	ROTO		
<input checked="" type="checkbox"/>	DIESEL		
<input type="checkbox"/>	GASOLINA		

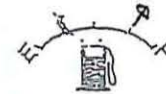

Constancia de Verificación de Vehículos a la SALIDA de CONAMYPE.

Fecha 15/01/18

Conductor Licda Editha

Agente Jeremías Hurtado

- | | | | |
|--|--|---|--|
| <input checked="" type="checkbox"/> Llanta de Repuesto | <input checked="" type="checkbox"/> Tarjeta de Circulación | <input checked="" type="checkbox"/> Extintor | <input checked="" type="checkbox"/> Tapon Radiador |
| <input checked="" type="checkbox"/> Cono ó Triángulo | <input checked="" type="checkbox"/> Tarjeta de Seguro | <input checked="" type="checkbox"/> Radio | |
| <input checked="" type="checkbox"/> Llave Cruz o "L" | <input checked="" type="checkbox"/> Cable de Baterías | <input checked="" type="checkbox"/> Tapon de Gasolina | |
| <input checked="" type="checkbox"/> Mico ó Jack | <input checked="" type="checkbox"/> Cable para Remolcar | <input checked="" type="checkbox"/> Tapon de Aceite | |

Observaciones Salida de: Santa Tecla A Centro Nacional de Medicamentos

FIRMA CONDUCTOR
REGISTRE

FIRMA AGENTE
VERIFICA

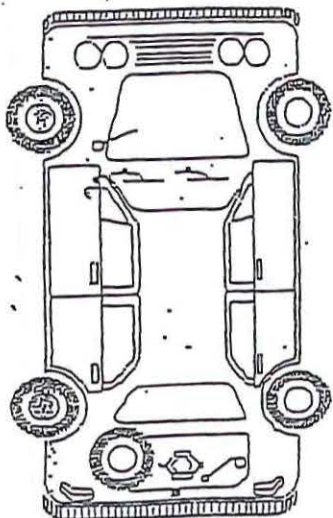

<input type="checkbox"/>	GOLPE
<input type="checkbox"/>	RAYÓN
<input type="checkbox"/>	FALTA
<input type="checkbox"/>	ROTO

Kms / Salida 11491

Hora / Salida 13:16

<input checked="" type="checkbox"/>	DIESEL
<input type="checkbox"/>	GASOLINA



Constancia de Verificación de Vehículos a la ENTRADA de CONAMYPE

Fecha 15/01/18

Conductor Licda Editha

Agente Jeremías Hurtado

- | | | | |
|--|--|---|--|
| <input checked="" type="checkbox"/> Llanta de Repuesto | <input checked="" type="checkbox"/> Tarjeta de Circulación | <input checked="" type="checkbox"/> Extintor | <input checked="" type="checkbox"/> Tapon Radiador |
| <input checked="" type="checkbox"/> Cono ó Triángulo | <input checked="" type="checkbox"/> Tarjeta de Seguro | <input checked="" type="checkbox"/> Radio | |
| <input checked="" type="checkbox"/> Llave Cruz o "L" | <input checked="" type="checkbox"/> Cable de Baterías | <input checked="" type="checkbox"/> Tapon de Gasolina | |
| <input checked="" type="checkbox"/> Mico ó Jack | <input checked="" type="checkbox"/> Cable para Remolcar | <input checked="" type="checkbox"/> Tapon de Aceite | |

Observaciones Entrada de: Centro Nacional de Medicamentos A Santa Tecla

FIRMA CONDUCTOR
ENTREGA

FIRMA AGENTE
VERIFICA

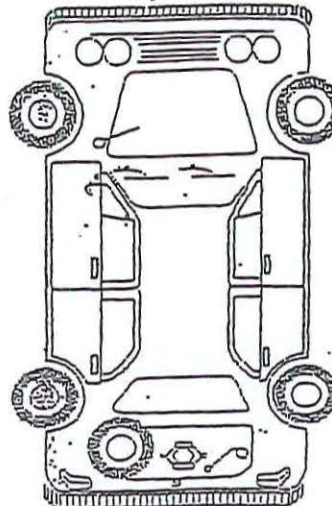

<input type="checkbox"/>	GOLPE
<input type="checkbox"/>	RAYÓN
<input type="checkbox"/>	FALTA
<input type="checkbox"/>	ROTO

Kms/Entrada 11508

Hora/Entrada 14:34

<input checked="" type="checkbox"/>	DIESEL
<input type="checkbox"/>	GASOLINA

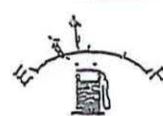

PICK-UP MITSUBISHI N-7785

Constancia de Verificación de Vehículos a la SALIDA de CONAMYPE.

Fecha 15/01/18

Conductor Licda. Editha

Agente Jeremías Hurtado

- Llanta de Repuesto
- Tarjeta de Circulación
- Extintor
- Tapon Radiador
- Cono ó Triangulo
- Tarjeta de Seguro
- Radio
- Llave Cruz o "L"
- Cable de Baterías
- Tapon de Gasolina
- Mica ó Jack
- Cable para Remolcar
- Tapon de Aceite

Observaciones: Salida de Santa Fecla a Edificio Buenos Aires S.S.

FIRMA CONDUCTOR
RECIBE

FIRMA AGENTE
VERIFICA

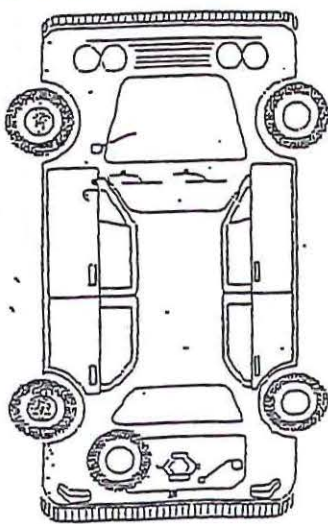

O	GOLPE
+	RAYÓN
F	FALTA
R	ROTO

Kms / Salida 111463
Hora / Salida 08:40

<input checked="" type="checkbox"/>	DIESEL
<input type="checkbox"/>	GASOLINA



Constancia de Verificación de Vehículos a la ENTRADA de CONAMYPE

Fecha 15/01/18

Conductor Licda. Editha

Agente Jeremías Hurtado

- Llanta de Repuesto
- Tarjeta de Circulación
- Extintor
- Tapon Radiador
- Cono ó Triangulo
- Tarjeta de Seguro
- Radio
- Llave Cruz o "L"
- Cable de Baterías
- Tapon de Gasolina
- Mica ó Jack
- Cable para Remolcar
- Tapon de Aceite

Observaciones: Entrada de Edificio Buenos Aires S.S. a Santa Fecla.

FIRMA CONDUCTOR
ENTREGA

FIRMA AGENTE
VERIFICA

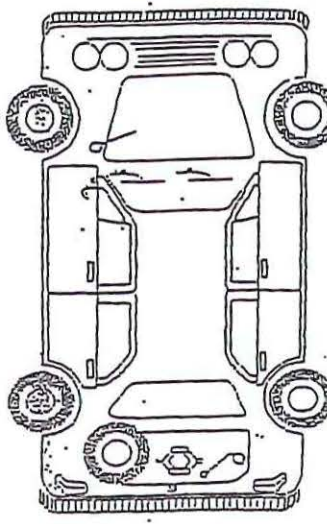

O	GOLPE
+	RAYÓN
F	FALTA
R	ROTO

Kms/Entrada 111491
Hora/Entrada 12:44 M.D.

<input checked="" type="checkbox"/>	DIESEL
<input type="checkbox"/>	GASOLINA

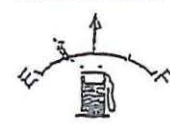

PICK-UP MITSUBISHI 77-85

Constancia de Verificación de Vehículos a la SALIDA de CONAMYPE.

Fecha 09/01/18

Conductor Guillermo Angulo Agente Jeremias Hurtado

- Llanta de Repuesto
- Tarjeta de Circulación
- Extintor
- Tapon Radiador
- Cono ó Triangulo
- Tarjeta de Seguro
- Radio
- Llave Cruz o L
- Cable de Baterias
- Tapon de Gasolina
- Mico ó Jack
- Cable para Remolcar
- Tapon de Aceite

Observaciones Salida de: Santa Tecla A San Juan Opico

[Signature] FIRMA CONDUCTOR RECIBE [Signature] FIRMA AGENTE VERIFICA

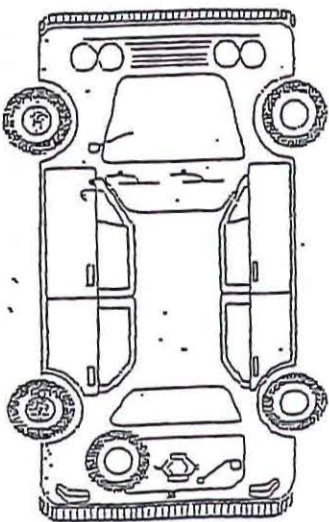

O	GOLPE	Kms/Salida	<u>1113.29</u>
+	RAYÓN	Hora / Salida	<u>08:14</u>
F	FALTA		
R	ROTO		

<input type="checkbox"/>	DIESEL
<input type="checkbox"/>	GASOLINA



Constancia de Verificación de Vehículos a la ENTRADA de CONAMYPE

Fecha 09/01/18

Conductor Guillermo Angulo Agente Jeremias Hurtado

- Llanta de Repuesto
- Tarjeta de Circulación
- Extintor
- Tapon Radiador
- Cono ó Triangulo
- Tarjeta de Seguro
- Radio
- Llave Cruz o L
- Cable de Baterias
- Tapon de Gasolina
- Mico ó Jack
- Cable para Remolcar
- Tapon de Aceite

Observaciones Entrada de: San Juan Opico A Santa Tecla

[Signature] FIRMA CONDUCTOR ENTREGA [Signature] FIRMA AGENTE VERIFICA

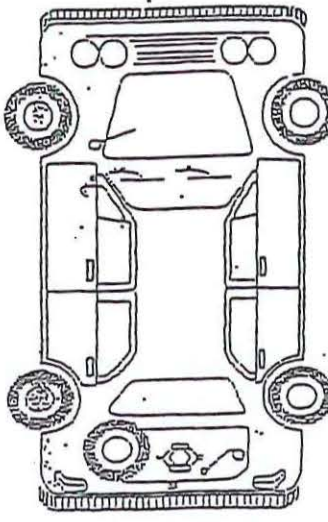

O	GOLPE	Kms/Entrada	<u>111435</u>
+	RAYÓN	Hora/Entrada	<u>12:00 M.D</u>
F	FALTA		
R	ROTO		

<input checked="" type="checkbox"/>	DIESEL
<input type="checkbox"/>	GASOLINA

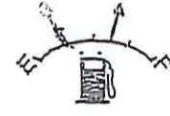

PICK-UP MITSUBISHI 77-85

Constancia de Verificación de Vehículos a la SALIDA de CONAMYPE.

Fecha 03/01/18

Conductor Guillermo Angulo Agente Jeremías Hurtado

- | | | | |
|--|--|---|--|
| <input checked="" type="checkbox"/> Llanta de Repuesto | <input checked="" type="checkbox"/> Tarjeta de Circulación | <input checked="" type="checkbox"/> Extintor | <input checked="" type="checkbox"/> Tapon Radiador |
| <input checked="" type="checkbox"/> Cono ó Triángulo | <input checked="" type="checkbox"/> Tarjeta de Seguro | <input checked="" type="checkbox"/> Radio | |
| <input checked="" type="checkbox"/> Llave Cruz o "L" | <input checked="" type="checkbox"/> Cable de Baterías | <input checked="" type="checkbox"/> Tapon de Gasolina | |
| <input checked="" type="checkbox"/> Mico ó Jack | <input checked="" type="checkbox"/> Cable para Remolcar | <input checked="" type="checkbox"/> Tapon de Aceite | |

Observaciones: Salida de: Santa Fecla a Edificio
Gazolero y Buenos Aires y M.A.G.

[Signature]
- FIRMA CONDUCTOR
RECIBE

[Signature]
FIRMA AGENTE
VERIFICA

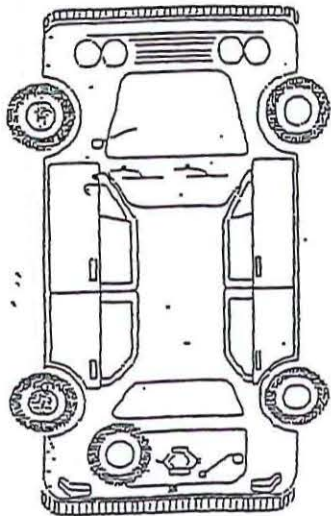

<input type="checkbox"/>	GOLPE
<input type="checkbox"/>	RAYÓN
<input type="checkbox"/>	FALTA
<input type="checkbox"/>	ROTO

Kms / Salida 111294
Hora / Salida 12:37 m.

<input checked="" type="checkbox"/>	DIESEL
<input type="checkbox"/>	GASOLINA



Constancia de Verificación de Vehículos a la ENTRADA de CONAMYPE

Fecha 03/01/18.

Conductor Guillermo Angulo Agente Jeremías Hurtado

- | | | | |
|--|--|---|--|
| <input checked="" type="checkbox"/> Llanta de Repuesto | <input checked="" type="checkbox"/> Tarjeta de Circulación | <input checked="" type="checkbox"/> Extintor | <input checked="" type="checkbox"/> Tapon Radiador |
| <input checked="" type="checkbox"/> Cono ó Triángulo | <input checked="" type="checkbox"/> Tarjeta de Seguro | <input checked="" type="checkbox"/> Radio | |
| <input checked="" type="checkbox"/> Llave Cruz o "L" | <input checked="" type="checkbox"/> Cable de Baterías | <input checked="" type="checkbox"/> Tapon de Gasolina | |
| <input checked="" type="checkbox"/> Mico ó Jack | <input checked="" type="checkbox"/> Cable para Remolcar | <input checked="" type="checkbox"/> Tapon de Aceite | |

Observaciones: Entrada de: Edificio Gazolero, Buenos
Aires y M.A.G. a Santa Fecla

[Signature]
FIRMA CONDUCTOR
ENTREGA

[Signature]
FIRMA AGENTE
VERIFICA

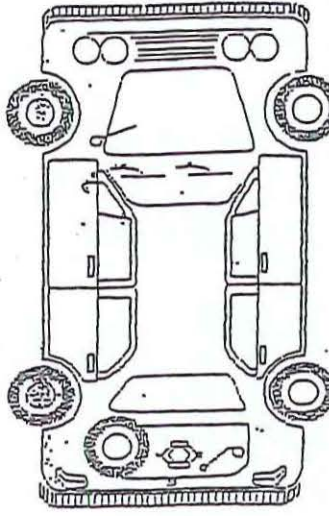

<input type="checkbox"/>	GOLPE
<input type="checkbox"/>	RAYÓN
<input type="checkbox"/>	FALTA
<input type="checkbox"/>	ROTO

Kms/Entrada 111329
Hora/Entrada 15:06

<input checked="" type="checkbox"/>	DIESEL
<input type="checkbox"/>	GASOLINA



PICK-UP MITSUBISHI N-7785