

ORDEN DE COMPRA PARA BIENES, OBRAS O SERVICIOS

LUGAR Y FECHA:

Alameda Doctor Manuel Enrique Araujo, #5500, San Salvador, viernes 23 de noviembre de 2018.

ORDEN No.:

OC/LG/1301/0031/2018

NOMBRE O RAZÓN SOCIAL DEL PROVEEDOR

NIT

PROMUEVE EL SALVADOR, S.A. DE C.V.

0614-100512-103-0

LÍNEA:

1301 PR-SIS-COMUNIDADES SOLIDARIAS-SIS-PACSES/CIUDAD MUJER

CLASIFICACIÓN:

COMPRA DE BIENES

No.	CÓDIGO ONU	CÓDIGO PRESUPUESTARIO	CANTIDAD	UNIDAD DE MEDIDA	DESCRIPCIÓN TÉCNICA	MARCA/ PAÍS DE ORIGEN	PRECIO UNITARIO (CON IVA)	VALOR TOTAL (CON IVA)
1	56100000	61101	1	UNIDAD	<p>STAND PORTÁTIL DESARMABLE, DE 6 SECCIONES, CON LAS SIGUIENTES CARACTERÍSTICAS:</p> <p>MEDIDAS GENERALES:</p> <p>1.50 METROS DE ANCHO X 0.56 METROS DE FONDO X 0.89 METROS DE ALTO.</p> <p>ESTRUCTURA:</p> <p>CUATRO MARCOS ELABORADOS CON TUBO ESTRUCTURAL CUADRADO DE 1 PULGADA POR LADO, CON PINES PARA ENSAMBLADO Y ACABADO CON PINTURA ANTICORROSIVA COLOR VERDE, SEGÚN DETALLE:</p> <p>* SECCIÓN 1: UN MARCO DE BASE CON MEDIDAS DE 1.01 METROS DE LARGO X 0.56 METROS DE ANCHO.</p> <p>* SECCIÓN 2: DOS MARCOS CON MEDIDAS DE 0.56 METROS DE ANCHO X 0.89 METROS DE ALTO, FORRADOS CON PANEL DE PVC DE 3 MILÍMETROS SUJETADOS CON VELCRO, CON IMPRESIÓN EN VINIL ADHESIVO.</p> <p>* SECCIÓN 3: UN MARCO CON MEDIDAS DE 1.01 METROS DE LARGO X 0.56 METROS DE ANCHO, CON CUBIERTA DESMONTABLE ELABORADA EN MELAMINA COLOR NEGRO, DE IGUAL MEDIDA.</p> <p>UNA ESTRUCTURA DE 6 LADOS, EN FORMA DE "L": ELABORADA CON TUBO ESTRUCTURAL CUADRADO DE 1 PULGADA POR LADO, FORRADA CON PANEL DE PVC DE 3 MILÍMETROS, SUJETADO CON VELCRO E IMPRESIÓN EN VINIL ADHESIVO, CON CUBIERTA DE MELAMINA DE 0.50 METROS DE LARGO X 0.56 METROS DE FONDO, SEGÚN DETALLE:</p> <p>* SECCIÓN 4: UN FRENTE DE 0.24 METROS DE ANCHO X 0.73 METROS DE ALTO, UN LATERAL DE 0.29 METROS DE ANCHO X 0.73 METROS DE ALTO, UN FRENTE DE 0.26 METROS DE ANCHO X 0.73 METROS DE ALTO, UN LATERAL DE 0.25 METROS DE ANCHO X 0.73 METROS DE ALTO, UN LADO POSTERIOR DE 0.49 METROS DE ANCHO X 0.73 METROS DE ALTO, UN FRENTE DE 0.26 METROS DE ANCHO X 0.49 METROS DE ALTO X 0.29 METROS DE FONDO.</p> <p>FASCIA</p> <p>UNA FASCIA DE STAND CONSISTENTE EN:</p> <p>* SECCIÓN 5: DOS SOPORTES DE TUBO ESTRUCTURAL CUADRADO DE 1½ PULGADA POR LADO, DE 2.39 METROS DE ALTO CADA UNO, CON ACABADO DE PINTURA ANTICORROSIVA COLOR VERDE, SUJETADOS POR 4 PERNOS CON ROSCA TIPO MARIPOSA.</p> <p>* SECCIÓN 6: UN MARCO DE TUBO ESTRUCTURAL CUADRADO DE 1 PULGADA POR LADO, MEDIDAS: 1.50 METROS DE ANCHO X 0.41 METROS DE ALTO, CON ACABADO DE PINTURA ANTICORROSIVA COLOR VERDE, SUJETADO POR 4 PERNOS CON ROSCA TIPO MARIPOSA, FORRADO CON PANEL DE PVC DE 3 MILÍMETROS, SUJETADO CON VELCRO Y CON IMPRESIÓN EN VINIL ADHESIVO.</p> <p>EL DIAGRAMA DEL STAND SE PRESENTA EN ANEXO.</p> <p>INCLUYE ESTUCHE PARA TRANSPORTAR EL STAND, MANUAL CON INSTRUCCIONES DE ARMADO Y DEMOSTRACIÓN DE ARMADO EN EL LUGAR DE ENTREGA.</p> <p>LA PRESIDENCIA DE LA REPÚBLICA/SECRETARÍA DE INCLUSIÓN SOCIAL/PROGRAMA CIUDAD MUJER, PROPORCIONARÁ Y APROBARÁ EL ARTE FINAL, DEJANDO CONSTANCIA POR ESCRITO, PREVIO A LA IMPRESIÓN DEL VINIL.</p>	NO APLICA	\$ 1,017.00	\$ 1,017.00

No.	CÓDIGO ONU	CÓDIGO PRESUPUESTARIO	CANTIDAD	UNIDAD DE MEDIDA	DESCRIPCIÓN TÉCNICA	MARCA/ PAÍS DE ORIGEN	PRECIO UNITARIO (CON IVA)	VALOR TOTAL (CON IVA)
2	56100000	61101	2	UNIDAD	<p>STAND PORTÁTIL DESARMABLE DE 5 SECCIONES, CON LAS SIGUIENTES CARACTERÍSTICAS:</p> <p>MEDIDAS GENERALES: 1.50 METROS DE ANCHO X 0.56 METROS DE FONDO X 0.89 METROS DE ALTO.</p> <p>ESTRUCTURA</p> <p>CUATRO MARCOS ELABORADOS CON TUBO ESTRUCTURAL CUADRADO DE 1 PULGADA POR LADO, CON PINES PARA ENSAMBLADO Y ACABADO CON PINTURA ANTICORROSIVA COLOR VERDE, SEGÚN DETALLE:</p> <p>* SECCIÓN 1: UN MARCO DE BASE CON MEDIDAS DE 1.50 METROS DE LARGO X 0.56 METROS DE ANCHO.</p> <p>* SECCIÓN 2: DOS MARCOS CON MEDIDAS DE 0.56 METROS DE ANCHO X 0.89 METROS DE ALTO, FORRADOS CON PANEL DE PVC DE 3 MILÍMETROS, SUJETADOS CON VELCRO E IMPRESIÓN EN VINIL ADHESIVO.</p> <p>* SECCIÓN 3: UN MARCO CON MEDIDAS DE 1.50 METROS DE LARGO X 0.56 METROS DE ANCHO, CON CUBIERTA DE MELAMINA COLOR NEGRO DE IGUAL MEDIDA, DESMONTABLE.</p> <p>PALETA EXHIBIDORA Y FASCIA</p> <p>* SECCIÓN 4: UNA PALETA EXHIBIDORA CON MEDIDAS DE 0.43 METROS DE ANCHO X 2 METROS DE ALTO, ELABORADA CON TUBO ESTRUCTURAL CUADRADO DE 1 ½" PULGADA POR LADO, FORRADA CON CUBIERTA DE PANEL RANURADO (SLATWALL), DE 0.27 METROS DE ANCHO X 0.81 METROS DE ALTO (MEDIDOS A PARTIR DE LA CUBIERTA), SUJETADA POR 4 PERNOS CON ROSCA TIPO MARIPOSA.</p> <p>* SECCIÓN 5: UNA FASCIA SUPERIOR FORRADA CON PANEL DE PVC DE 3 MILÍMETROS, SUJETADOS CON VELCRO E IMPRESIÓN EN VINIL ADHESIVO, MEDIDAS: 0.43 METROS DE ANCHO X 0.30 METROS DE ALTO.</p> <p>EL DIAGRAMA DEL STAND SE PRESENTA EN ANEXO. INCLUYE ESTUCHE PARA TRANSPORTAR EL STAND, MANUAL CON INSTRUCCIONES DE ARMADO Y DEMOSTRACIÓN DE ARMADO EN EL LUGAR DE ENTREGA. LA PRESIDENCIA DE LA REPÚBLICA/SECRETARÍA DE INCLUSIÓN SOCIAL/PROGRAMA CIUDAD MUJER, PROPORCIONARÁ Y APROBARÁ EL ARTE FINAL, DEJANDO CONSTANCIA POR ESCRITO, PREVIO A LA IMPRESIÓN DEL VINIL.</p>	NO APLICA	\$ 932.25	\$ 1,864.50
SUB-TOTAL CENTRO CIUDAD MUJER LOURDES COLÓN (CON IVA)								\$ 2,881.50
FACTURAR A NOMBRE DE: PRESIDENCIA DE LA REPÚBLICA/SECRETARÍA DE INCLUSIÓN SOCIAL/COMUNIDADES SOLIDARIAS-SIS-PACES.								
LUGAR DE ENTREGA: PRESIDENCIA DE LA REPÚBLICA/SECRETARÍA DE INCLUSIÓN SOCIAL/PROGRAMA CIUDAD MUJER (CENTRO CIUDAD MUJER LOURDES COLÓN), UBICADA EN KILÓMETRO 29 CARRETERA HACIA SONSONATE, A KILÓMETRO Y MEDIO DEL DESVÍO HACIA LAS 600, EX CENTRO DE CAPACITACIÓN FUSAI, LOURDES COLÓN, DEPARTAMENTO DE LA LIBERTAD.								
PARA COORDINACIÓN Y CONSULTAS: MARTÍN ALVARADO, CEL. 7822-6424, TEL: 2244-2804, CORREO ELECTRÓNICO: malvarado@inclusion-social.gob.sv								
3	56100000	61101	1	UNIDAD	<p>STAND PORTÁTIL DESARMABLE, DE 6 SECCIONES, CON LAS SIGUIENTES CARACTERÍSTICAS:</p> <p>MEDIDAS GENERALES: 1.50 METROS DE ANCHO X 0.56 METROS DE FONDO X 0.89 METROS DE ALTO.</p> <p>ESTRUCTURA:</p> <p>CUATRO MARCOS ELABORADOS CON TUBO ESTRUCTURAL CUADRADO DE 1 PULGADA POR LADO, CON PINES PARA ENSAMBLADO Y ACABADO CON PINTURA ANTICORROSIVA COLOR VERDE, SEGÚN DETALLE:</p> <p>* SECCIÓN 1: UN MARCO DE BASE CON MEDIDAS DE 1.01 METROS DE LARGO X 0.56 METROS DE ANCHO.</p> <p>* SECCIÓN 2: DOS MARCOS CON MEDIDAS DE 0.56 METROS DE ANCHO X 0.89 METROS DE ALTO, FORRADOS CON PANEL DE PVC DE 3 MILÍMETROS SUJETADOS CON VELCRO, CON IMPRESIÓN EN VINIL ADHESIVO.</p> <p>* SECCIÓN 3: UN MARCO CON MEDIDAS DE 1.01 METROS DE LARGO X 0.56 METROS DE ANCHO, CON CUBIERTA DESMONTABLE ELABORADA EN MELAMINA COLOR NEGRO, DE IGUAL MEDIDA.</p> <p>UNA ESTRUCTURA DE 6 LADOS, EN FORMA DE "L": ELABORADA CON TUBO ESTRUCTURAL CUADRADO DE 1 PULGADA POR LADO, FORRADA CON PANEL DE PVC DE 3 MILÍMETROS, SUJETADO CON VELCRO E IMPRESIÓN EN VINIL ADHESIVO, CON CUBIERTA DE MELAMINA DE 0.50 METROS DE LARGO X 0.56 METROS DE FONDO, SEGÚN DETALLE:</p> <p>* SECCIÓN 4: UN FRENTE DE 0.24 METROS DE ANCHO X 0.73 METROS DE ALTO, UN LATERAL DE 0.29 METROS DE ANCHO X 0.73 METROS DE ALTO, UN FRENTE DE 0.26 METROS DE ANCHO X 0.73 METROS DE ALTO, UN LATERAL DE 0.25 METROS DE ANCHO X 0.73 METROS DE ALTO, UN LADO POSTERIOR DE 0.49 METROS DE ANCHO X 0.73 METROS DE ALTO, UN FRENTE DE 0.26 METROS DE ANCHO X 0.49 METROS DE ALTO X 0.29 METROS DE FONDO.</p>	NO APLICA	\$ 1,017.00	\$ 1,017.00

No.	CÓDIGO ONU	CÓDIGO PRESUPUESTARIO	CANTIDAD	UNIDAD DE MEDIDA	DESCRIPCIÓN TÉCNICA	MARCA/ PAÍS DE ORIGEN	PRECIO UNITARIO (CON IVA)	VALOR TOTAL (CON IVA)
					<p>FASCIA</p> <p>UNA FASCIA DE STAND CONSISTENTE EN:</p> <p>* SECCIÓN 5: DOS SOPORTES DE TUBO ESTRUCTURAL CUADRADO DE 1 ½ PULGADA POR LADO, DE 2.39 METROS DE ALTO CADA UNO, CON ACABADO DE PINTURA ANTICORROSIVA COLOR VERDE, SUJETADOS POR 4 PERNOS CON ROSCA TIPO MARIPOSA.</p> <p>* SECCIÓN 6: UN MARCO DE TUBO ESTRUCTURAL CUADRADO DE 1 PULGADA POR LADO, MEDIDAS: 1.50 METROS DE ANCHO X 0.41 METROS DE ALTO, CON ACABADO DE PINTURA ANTICORROSIVA COLOR VERDE, SUJETADO POR 4 PERNOS CON ROSCA TIPO MARIPOSA, FORRADO CON PANEL DE PVC DE 3 MILÍMETROS, SUJETADO CON VELCRO Y CON IMPRESIÓN EN VINIL ADHESIVO.</p> <p>EL DIAGRAMA DEL STAND SE PRESENTA EN ANEXO.</p> <p>INCLUYE ESTUCHE PARA TRANSPORTAR EL STAND, MANUAL CON INSTRUCCIONES DE ARMADO Y DEMOSTRACIÓN DE ARMADO EN EL LUGAR DE ENTREGA.</p> <p>LA PRESIDENCIA DE LA REPÚBLICA/SECRETARÍA DE INCLUSIÓN SOCIAL/PROGRAMA CIUDAD MUJER, PROPORCIONARÁ Y APROBARÁ EL ARTE FINAL, DEJANDO CONSTANCIA POR ESCRITO, PREVIO A LA IMPRESIÓN DEL VINIL.</p>			
4	56100000	61101	2	UNIDAD	<p>STAND PORTÁTIL DESARMABLE DE 5 SECCIONES, CON LAS SIGUIENTES CARACTERÍSTICAS:</p> <p>MEDIDAS GENERALES:</p> <p>1.50 METROS DE ANCHO X 0.56 METROS DE FONDO X 0.89 METROS DE ALTO.</p> <p>ESTRUCTURA</p> <p>CUATRO MARCOS ELABORADOS CON TUBO ESTRUCTURAL CUADRADO DE 1 PULGADA POR LADO, CON PINES PARA ENSAMBLADO Y ACABADO CON PINTURA ANTICORROSIVA COLOR VERDE, SEGÚN DETALLE:</p> <p>SECCIÓN 1: UN MARCO DE BASE CON MEDIDAS DE 1.50 METROS DE LARGO X 0.56 METROS DE ANCHO.</p> <p>SECCIÓN 2: DOS MARCOS CON MEDIDAS DE 0.56 METROS DE ANCHO X 0.89 METROS DE ALTO, FORRADOS CON PANEL DE PVC DE 3 MILÍMETROS, SUJETADOS CON VELCRO E IMPRESIÓN EN VINIL ADHESIVO.</p> <p>SECCIÓN 3: UN MARCO CON MEDIDAS DE 1.50 METROS DE LARGO X 0.56 METROS DE ANCHO, CON CUBIERTA DE MELAMINA COLOR NEGRO DE IGUAL MEDIDA, DESMONTABLE.</p> <p>PALETA EXHIBIDORA Y FASCIA</p> <p>SECCIÓN 4: UNA PALETA EXHIBIDORA CON MEDIDAS DE 0.43 METROS DE ANCHO X 2 METROS DE ALTO, ELABORADA CON TUBO ESTRUCTURAL CUADRADO DE 1 ½" PULGADA POR LADO, FORRADA CON CUBIERTA DE PANEL RANURADO (SLATWALL), DE 0.27 METROS DE ANCHO X 0.81 METROS DE ALTO (MEDIDOS A PARTIR DE LA CUBIERTA), SUJETADA POR 4 PERNOS CON ROSCA TIPO MARIPOSA.</p> <p>SECCIÓN 5: UNA FASCIA SUPERIOR FORRADA CON PANEL DE PVC DE 3 MILÍMETROS, SUJETADOS CON VELCRO E IMPRESIÓN EN VINIL ADHESIVO, MEDIDAS: 0.43 METROS DE ANCHO X 0.30 METROS DE ALTO.</p> <p>EL DIAGRAMA DEL STAND SE PRESENTA EN ANEXO.</p> <p>INCLUYE ESTUCHE PARA TRANSPORTAR EL STAND, MANUAL CON INSTRUCCIONES DE ARMADO Y DEMOSTRACIÓN DE ARMADO EN EL LUGAR DE ENTREGA.</p> <p>LA PRESIDENCIA DE LA REPÚBLICA/SECRETARÍA DE INCLUSIÓN SOCIAL/PROGRAMA CIUDAD MUJER, PROPORCIONARÁ Y APROBARÁ EL ARTE FINAL, DEJANDO CONSTANCIA POR ESCRITO, PREVIO A LA IMPRESIÓN DEL VINIL.</p>	NO APLICA	\$ 932.25	\$ 1,864.50
SUB-TOTAL CENTRO CIUDAD MUJER USULUTÁN (CON IVA)								\$ 2,881.50
FACTURAR A NOMBRE DE: PRESIDENCIA DE LA REPÚBLICA/SECRETARÍA DE INCLUSIÓN SOCIAL/COMUNIDADES SOLIDARIAS-SIS-PACES.								
LUGAR DE ENTREGA: PRESIDENCIA DE LA REPÚBLICA/SECRETARÍA DE INCLUSIÓN SOCIAL/PROGRAMA CIUDAD MUJER (CENTRO CIUDAD MUJER USULUTÁN) UBICADO EN: 6ª AVENIDA SUR Y 9ª CALLE ORIENTE, FRENTE AL CENTRO DE GOBIERNO DE LA CIUDAD DE USULUTÁN, DEPARTAMENTO DE USULUTÁN.								
PARA COORDINACIÓN Y CONSULTAS: MARTÍN ALVARADO, CEL. 7822-6424, TEL: 2244-2804, CORREO ELECTRÓNICO: malvarado@inclusion-social.gob.sv								

No.	CÓDIGO ONU	CÓDIGO PRESUPUESTARIO	CANTIDAD	UNIDAD DE MEDIDA	DESCRIPCIÓN TÉCNICA	MARCA/ PAÍS DE ORIGEN	PRECIO UNITARIO (CON IVA)	VALOR TOTAL (CON IVA)
5	56100000	61101	1	UNIDAD	<p>STAND PORTÁTIL DESARMABLE, DE 6 SECCIONES, CON LAS SIGUIENTES CARACTERÍSTICAS:</p> <p>MEDIDAS GENERALES: 1.50 METROS DE ANCHO X 0.56 METROS DE FONDO X 0.89 METROS DE ALTO.</p> <p>ESTRUCTURA: CUATRO MARCOS ELABORADOS CON TUBO ESTRUCTURAL CUADRADO DE 1 PULGADA POR LADO, CON PINES PARA ENSAMBLADO Y ACABADO CON PINTURA ANTICORROSIVA COLOR VERDE, SEGÚN DETALLE:</p> <p>* SECCIÓN 1: UN MARCO DE BASE CON MEDIDAS DE 1.01 METROS DE LARGO X 0.56 METROS DE ANCHO.</p> <p>* SECCIÓN 2: DOS MARCOS CON MEDIDAS DE 0.56 METROS DE ANCHO X 0.89 METROS DE ALTO, FORRADOS CON PANEL DE PVC DE 3 MILÍMETROS SUJETADOS CON VELCRO, CON IMPRESIÓN EN VINIL ADHESIVO.</p> <p>* SECCIÓN 3: UN MARCO CON MEDIDAS DE 1.01 METROS DE LARGO X 0.56 METROS DE ANCHO, CON CUBIERTA DESMONTABLE ELABORADA EN MELAMINA COLOR NEGRO, DE IGUAL MEDIDA.</p> <p>UNA ESTRUCTURA DE 6 LADOS, EN FORMA DE "L": ELABORADA CON TUBO ESTRUCTURAL CUADRADO DE 1 PULGADA POR LADO, FORRADA CON PANEL DE PVC DE 3 MILÍMETROS, SUJETADO CON VELCRO E IMPRESIÓN EN VINIL ADHESIVO, CON CUBIERTA DE MELAMINA DE 0.50 METROS DE LARGO X 0.56 METROS DE FONDO, SEGÚN DETALLE:</p> <p>* SECCIÓN 4: UN FRENTE DE 0.24 METROS DE ANCHO X 0.73 METROS DE ALTO, UN LATERAL DE 0.29 METROS DE ANCHO X 0.73 METROS DE ALTO, UN FRENTE DE 0.26 METROS DE ANCHO X 0.73 METROS DE ALTO, UN LATERAL DE 0.25 METROS DE ANCHO X 0.73 METROS DE ALTO, UN LADO POSTERIOR DE 0.49 METROS DE ANCHO X 0.73 METROS DE ALTO, UN FRENTE DE 0.26 METROS DE ANCHO X 0.49 METROS DE ALTO X 0.29 METROS DE FONDO.</p> <p>FASCIA UNA FASCIA DE STAND CONSISTENTE EN:</p> <p>* SECCIÓN 5: DOS SOPORTES DE TUBO ESTRUCTURAL CUADRADO DE 1 ¼ PULGADA POR LADO, DE 2.39 METROS DE ALTO CADA UNO, CON ACABADO DE PINTURA ANTICORROSIVA COLOR VERDE, SUJETADOS POR 4 PERNOS CON ROSCA TIPO MARIPOSA.</p> <p>* SECCIÓN 6: UN MARCO DE TUBO ESTRUCTURAL CUADRADO DE 1 PULGADA POR LADO, MEDIDAS: 1.50 METROS DE ANCHO X 0.41 METROS DE ALTO, CON ACABADO DE PINTURA ANTICORROSIVA COLOR VERDE, SUJETADO POR 4 PERNOS CON ROSCA TIPO MARIPOSA, FORRADO CON PANEL DE PVC DE 3 MILÍMETROS, SUJETADO CON VELCRO Y CON IMPRESIÓN EN VINIL ADHESIVO.</p> <p>EL DIAGRAMA DEL STAND SE PRESENTA EN ANEXO.</p> <p>INCLUYE ESTUCHE PARA TRANSPORTAR EL STAND, MANUAL CON INSTRUCCIONES DE ARMADO Y DEMOSTRACIÓN DE ARMADO EN EL LUGAR DE ENTREGA.</p> <p>LA PRESIDENCIA DE LA REPÚBLICA/SECRETARÍA DE INCLUSIÓN SOCIAL/PROGRAMA CIUDAD MUJER, PROPORCIONARÁ Y APROBARÁ EL ARTE FINAL, DEJANDO CONSTANCIA POR ESCRITO, PREVIO A LA IMPRESIÓN DEL VINIL.</p>	NO APLICA	\$ 1,017.00	\$ 1,017.00
6	56100000	61101	2	UNIDAD	<p>STAND PORTÁTIL DESARMABLE DE 5 SECCIONES, CON LAS SIGUIENTES CARACTERÍSTICAS:</p> <p>MEDIDAS GENERALES: 1.50 METROS DE ANCHO X 0.56 METROS DE FONDO X 0.89 METROS DE ALTO.</p> <p>ESTRUCTURA CUATRO MARCOS ELABORADOS CON TUBO ESTRUCTURAL CUADRADO DE 1 PULGADA POR LADO, CON PINES PARA ENSAMBLADO Y ACABADO CON PINTURA ANTICORROSIVA COLOR VERDE, SEGÚN DETALLE:</p> <p>* SECCIÓN 1: UN MARCO DE BASE CON MEDIDAS DE 1.50 METROS DE LARGO X 0.56 METROS DE ANCHO.</p> <p>* SECCIÓN 2: DOS MARCOS CON MEDIDAS DE 0.56 METROS DE ANCHO X 0.89 METROS DE ALTO, FORRADOS CON PANEL DE PVC DE 3 MILÍMETROS, SUJETADOS CON VELCRO E IMPRESIÓN EN VINIL ADHESIVO.</p> <p>* SECCIÓN 3: UN MARCO CON MEDIDAS DE 1.50 METROS DE LARGO X 0.56 METROS DE ANCHO, CON CUBIERTA DE MELAMINA COLOR NEGRO DE IGUAL MEDIDA, DESMONTABLE.</p>	NO APLICA	\$ 932.25	\$ 1,864.50

No.	CÓDIGO ONU	CÓDIGO PRESUPUESTARIO	CANTIDAD	UNIDAD DE MEDIDA	DESCRIPCIÓN TÉCNICA	MARCA/ PAÍS DE ORIGEN	PRECIO UNITARIO (CON IVA)	VALOR TOTAL (CON IVA)
					<p>PALETA EXHIBIDORA Y FASCIA</p> <p>* SECCIÓN 4: UNA PALETA EXHIBIDORA CON MEDIDAS DE 0.43 METROS DE ANCHO X 2 METROS DE ALTO, ELABORADA CON TUBO ESTRUCTURAL CUADRADO DE 1 ½" PULGADA POR LADO, FORRADA CON CUBIERTA DE PANEL RANURADO (SLATWALL), DE 0.27 METROS DE ANCHO X 0.81 METROS DE ALTO (MEDIDOS A PARTIR DE LA CUBIERTA), SUJETADA POR 4 PERNOS CON ROSCA TIPO MARIPOSA.</p> <p>* SECCIÓN 5: UNA FASCIA SUPERIOR FORRADA CON PANEL DE PVC DE 3 MILÍMETROS, SUJETADOS CON VELCRO E IMPRESIÓN EN VINIL ADHESIVO, MEDIDAS: 0.43 METROS DE ANCHO X 0.30 METROS DE ALTO.</p> <p>EL DIAGRAMA DEL STAND SE PRESENTA EN ANEXO.</p> <p>INCLUYE ESTUCHE PARA TRANSPORTAR EL STAND, MANUAL CON INSTRUCCIONES DE ARMADO Y DEMOSTRACIÓN DE ARMADO EN EL LUGAR DE ENTREGA.</p> <p>LA PRESIDENCIA DE LA REPÚBLICA/SECRETARÍA DE INCLUSIÓN SOCIAL/PROGRAMA CIUDAD MUJER, PROPORCIONARÁ Y APROBARÁ EL ARTE FINAL, DEJANDO CONSTANCIA POR ESCRITO, PREVIO A LA IMPRESIÓN DEL VINIL.</p>			
SUB-TOTAL CENTRO CIUDAD MUJER SANTA ANA (CON IVA)								\$ 2,881.50
FACTURAR A NOMBRE DE: PRESIDENCIA DE LA REPÚBLICA/SECRETARÍA DE INCLUSIÓN SOCIAL/COMUNIDADES SOLIDARIAS-SIS-PACSES.								
LUGAR DE ENTREGA: PRESIDENCIA DE LA REPÚBLICA/SECRETARÍA DE INCLUSIÓN SOCIAL/PROGRAMA CIUDAD MUJER (CENTRO CIUDAD MUJER SANTA ANA) UBICADO EN: KILÓMETRO 61 ½, CARRETERA PANAMERICANA, FINCA SANTA TERESA, CANTÓN CHUPADERO, AL PONIENTE DE RESIDENCIAL LUNAMAYA, DEPARTAMENTO DE SANTA ANA. PARA COORDINACIÓN Y CONSULTAS: MARTÍN ALVARADO, CEL. 7822-6424, TEL: 2244-2804, CORREO ELECTRÓNICO: malvarado@inclusion-social.gob.sv								
7	5610000	61101	1	UNIDAD	<p>STAND PORTÁTIL DESARMABLE, DE 6 SECCIONES, CON LAS SIGUIENTES CARACTERÍSTICAS:</p> <p>MEDIDAS GENERALES: 1.50 METROS DE ANCHO X 0.56 METROS DE FONDO X 0.89 METROS DE ALTO.</p> <p>ESTRUCTURA: CUATRO MARCOS ELABORADOS CON TUBO ESTRUCTURAL CUADRADO DE 1 PULGADA POR LADO, CON PINES PARA ENSAMBLADO Y ACABADO CON PINTURA ANTICORROSIVA COLOR VERDE, SEGÚN DETALLE:</p> <p>* SECCIÓN 1: UN MARCO DE BASE CON MEDIDAS DE 1.01 METROS DE LARGO X 0.56 METROS DE ANCHO.</p> <p>* SECCIÓN 2: DOS MARCOS CON MEDIDAS DE 0.56 METROS DE ANCHO X 0.89 METROS DE ALTO, FORRADOS CON PANEL DE PVC DE 3 MILÍMETROS SUJETADOS CON VELCRO, CON IMPRESIÓN EN VINIL ADHESIVO.</p> <p>* SECCIÓN 3: UN MARCO CON MEDIDAS DE 1.01 METROS DE LARGO X 0.56 METROS DE ANCHO, CON CUBIERTA DESMONTABLE ELABORADA EN MELAMINA COLOR NEGRO, DE IGUAL MEDIDA.</p> <p>UNA ESTRUCTURA DE 6 LADOS, EN FORMA DE "L": ELABORADA CON TUBO ESTRUCTURAL CUADRADO DE 1 PULGADA POR LADO, FORRADA CON PANEL DE PVC DE 3 MILÍMETROS, SUJETADO CON VELCRO E IMPRESIÓN EN VINIL ADHESIVO, CON CUBIERTA DE MELAMINA DE 0.50 METROS DE LARGO X 0.56 METROS DE FONDO, SEGÚN DETALLE:</p> <p>* SECCIÓN 4: UN FRENTE DE 0.24 METROS DE ANCHO X 0.73 METROS DE ALTO, UN LATERAL DE 0.29 METROS DE ANCHO X 0.73 METROS DE ALTO, UN FRENTE DE 0.26 METROS DE ANCHO X 0.73 METROS DE ALTO, UN LATERAL DE 0.25 METROS DE ANCHO X 0.73 METROS DE ALTO, UN LADO POSTERIOR DE 0.49 METROS DE ANCHO X 0.73 METROS DE ALTO, UN FRENTE DE 0.26 METROS DE ANCHO X 0.49 METROS DE ALTO X 0.29 METROS DE FONDO.</p> <p>FASCIA UNA FASCIA DE STAND CONSISTENTE EN:</p> <p>* SECCIÓN 5: DOS SOPORTES DE TUBO ESTRUCTURAL CUADRADO DE 1 ½ PULGADA POR LADO, DE 2.39 METROS DE ALTO CADA UNO, CON ACABADO DE PINTURA ANTICORROSIVA COLOR VERDE, SUJETADOS POR 4 PERNOS CON ROSCA TIPO MARIPOSA.</p> <p>* SECCIÓN 6: UN MARCO DE TUBO ESTRUCTURAL CUADRADO DE 1 PULGADA POR LADO, MEDIDAS: 1.50 METROS DE ANCHO X 0.41 METROS DE ALTO, CON ACABADO DE PINTURA ANTICORROSIVA COLOR VERDE, SUJETADO POR 4 PERNOS CON ROSCA TIPO MARIPOSA, FORRADO CON PANEL DE PVC DE 3 MILÍMETROS, SUJETADO CON VELCRO Y CON IMPRESIÓN EN VINIL ADHESIVO.</p> <p>EL DIAGRAMA DEL STAND SE PRESENTA EN ANEXO.</p> <p>INCLUYE ESTUCHE PARA TRANSPORTAR EL STAND, MANUAL CON INSTRUCCIONES DE ARMADO Y DEMOSTRACIÓN DE ARMADO EN EL LUGAR DE ENTREGA.</p>	NO APLICA	\$ 1,017.00	\$ 1,017.00

No.	CÓDIGO ONU	CÓDIGO PRESUPUESTARIO	CANTIDAD	UNIDAD DE MEDIDA	DESCRIPCIÓN TÉCNICA	MARCA/ PAÍS DE ORIGEN	PRECIO UNITARIO (CON IVA)	VALOR TOTAL (CON IVA)
					LA PRESIDENCIA DE LA REPÚBLICA/SECRETARÍA DE INCLUSIÓN SOCIAL/PROGRAMA CIUDAD MUJER, PROPORCIONARÁ Y APROBARÁ EL ARTE FINAL, DEJANDO CONSTANCIA POR ESCRITO, PREVIO A LA IMPRESIÓN DEL VINIL.			
8	56100000	61101	2	UNIDAD	<p>STAND PORTÁTIL DESARMABLE DE 5 SECCIONES, CON LAS SIGUIENTES CARACTERÍSTICAS:</p> <p>MEDIDAS GENERALES: 1.50 METROS DE ANCHO X 0.56 METROS DE FONDO X 0.89 METROS DE ALTO.</p> <p>ESTRUCTURA CUATRO MARCOS ELABORADOS CON TUBO ESTRUCTURAL CUADRADO DE 1 PULGADA POR LADO, CON PINES PARA ENSAMBLADO Y ACABADO CON PINTURA ANTICORROSIVA COLOR VERDE, SEGÚN DETALLE:</p> <p>* SECCIÓN 1: UN MARCO DE BASE CON MEDIDAS DE 1.50 METROS DE LARGO X 0.56 METROS DE ANCHO.</p> <p>* SECCIÓN 2: DOS MARCOS CON MEDIDAS DE 0.56 METROS DE ANCHO X 0.89 METROS DE ALTO, FORRADOS CON PANEL DE PVC DE 3 MILÍMETROS, SUJETADOS CON VELCRO E IMPRESIÓN EN VINIL ADHESIVO.</p> <p>* SECCIÓN 3: UN MARCO CON MEDIDAS DE 1.50 METROS DE LARGO X 0.56 METROS DE ANCHO, CON CUBIERTA DE MELAMINA COLOR NEGRO DE IGUAL MEDIDA, DESMONTABLE.</p> <p>PALETA EXHIBIDORA Y FASCIA</p> <p>* SECCIÓN 4: UNA PALETA EXHIBIDORA CON MEDIDAS DE 0.43 METROS DE ANCHO X 2 METROS DE ALTO, ELABORADA CON TUBO ESTRUCTURAL CUADRADO DE 1 ½" PULGADA POR LADO, FORRADA CON CUBIERTA DE PANEL RANURADO (SLATWALL), DE 0.27 METROS DE ANCHO X 0.81 METROS DE ALTO (MEDIDOS A PARTIR DE LA CUBIERTA), SUJETADA POR 4 PERNOS CON ROSCA TIPO MARIPOSA.</p> <p>* SECCIÓN 5: UNA FASCIA SUPERIOR FORRADA CON PANEL DE PVC DE 3 MILÍMETROS, SUJETADOS CON VELCRO E IMPRESIÓN EN VINIL ADHESIVO, MEDIDAS: 0.43 METROS DE ANCHO X 0.30 METROS DE ALTO.</p> <p>EL DIAGRAMA DEL STAND SE PRESENTA EN ANEXO.</p> <p>INCLUYE ESTUCHE PARA TRANSPORTAR EL STAND, MANUAL CON INSTRUCCIONES DE ARMADO Y DEMOSTRACIÓN DE ARMADO EN EL LUGAR DE ENTREGA.</p> <p>LA PRESIDENCIA DE LA REPÚBLICA/SECRETARÍA DE INCLUSIÓN SOCIAL/PROGRAMA CIUDAD MUJER, PROPORCIONARÁ Y APROBARÁ EL ARTE FINAL, DEJANDO CONSTANCIA POR ESCRITO, PREVIO A LA IMPRESIÓN DEL VINIL.</p>	NO APLICA	\$ 932.25	\$ 1,864.50
SUB-TOTAL CENTRO CIUDAD MUJER SAN MARTÍN (CON IVA)								\$ 2,881.50
FACTURAR A NOMBRE DE: PRESIDENCIA DE LA REPÚBLICA/SECRETARÍA DE INCLUSIÓN SOCIAL/COMUNIDADES SOLIDARIAS-SIS-PACSES.								
LUGAR DE ENTREGA: SECRETARÍA DE INCLUSIÓN SOCIAL/PROGRAMA CIUDAD MUJER (CENTRO CIUDAD MUJER SAN MARTÍN), UBICADA EN KM 16½ AUTOPISTA SAN SALVADOR -- SAN MIGUEL SAL 03E, JOYAS DE APAZONTE, FINCA LA BRETAÑA, MUNICIPIO DE SAN MARTÍN, DEPARTAMENTO DE SAN SALVADOR.								
PARA COORDINACIÓN Y CONSULTAS: MARTÍN ALVARADO, CEL. 7822-6424, TEL: 2244-2804, CORREO ELECTRÓNICO: maivarado@InclusionSocial.gob.sv.								
9	56100000	61101	1	UNIDAD	<p>STAND PORTÁTIL DESARMABLE, DE 6 SECCIONES, CON LAS SIGUIENTES CARACTERÍSTICAS:</p> <p>MEDIDAS GENERALES: 1.50 METROS DE ANCHO X 0.56 METROS DE FONDO X 0.89 METROS DE ALTO.</p> <p>ESTRUCTURA: CUATRO MARCOS ELABORADOS CON TUBO ESTRUCTURAL CUADRADO DE 1 PULGADA POR LADO, CON PINES PARA ENSAMBLADO Y ACABADO CON PINTURA ANTICORROSIVA COLOR VERDE, SEGÚN DETALLE:</p> <p>* SECCIÓN 1: UN MARCO DE BASE CON MEDIDAS DE 1.01 METROS DE LARGO X 0.56 METROS DE ANCHO.</p> <p>* SECCIÓN 2: DOS MARCOS CON MEDIDAS DE 0.56 METROS DE ANCHO X 0.89 METROS DE ALTO, FORRADOS CON PANEL DE PVC DE 3 MILÍMETROS SUJETADOS CON VELCRO, CON IMPRESIÓN EN VINIL ADHESIVO.</p> <p>* SECCIÓN 3: UN MARCO CON MEDIDAS DE 1.01 METROS DE LARGO X 0.56 METROS DE ANCHO, CON CUBIERTA DESMONTABLE ELABORADA EN MELAMINA COLOR NEGRO, DE IGUAL MEDIDA.</p> <p>UNA ESTRUCTURA DE 6 LADOS, EN FORMA DE "L": ELABORADA CON TUBO ESTRUCTURAL CUADRADO DE 1 PULGADA POR LADO, FORRADA CON PANEL DE PVC DE 3 MILÍMETROS, SUJETADO CON VELCRO E IMPRESIÓN EN VINIL ADHESIVO, CON CUBIERTA DE MELAMINA DE 0.50 METROS DE LARGO X 0.56 METROS DE FONDO, SEGÚN DETALLE:</p>	NO APLICA	\$ 1,017.00	\$ 1,017.00

No.	CÓDIGO ONU	CÓDIGO PRESUPUESTARIO	CANTIDAD	UNIDAD DE MEDIDA	DESCRIPCIÓN TÉCNICA	MARCA/ PAÍS DE ORIGEN	PRECIO UNITARIO (CON IVA)	VALOR TOTAL (CON IVA)
					<p>* SECCIÓN 4: UN FRENTE DE 0.24 METROS DE ANCHO X 0.73 METROS DE ALTO, UN LATERAL DE 0.29 METROS DE ANCHO X 0.73 METROS DE ALTO, UN FRENTE DE 0.26 METROS DE ANCHO X 0.73 METROS DE ALTO, UN LATERAL DE 0.25 METROS DE ANCHO X 0.73 METROS DE ALTO, UN LADO POSTERIOR DE 0.49 METROS DE ANCHO X 0.73 METROS DE ALTO, UN FRENTE DE 0.26 METROS DE ANCHO X 0.49 METROS DE ALTO X 0.29 METROS DE FONDO.</p> <p>FASCIA</p> <p>UNA FASCIA DE STAND CONSISTENTE EN:</p> <p>* SECCIÓN 5: DOS SOPORTES DE TUBO ESTRUCTURAL CUADRADO DE 1 ½ PULGADA POR LADO, DE 2.39 METROS DE ALTO CADA UNO, CON ACABADO DE PINTURA ANTICORROSIVA COLOR VERDE, SUJETADOS POR 4 PERNOS CON ROSCA TIPO MARIPOSA.</p> <p>* SECCIÓN 6: UN MARCO DE TUBO ESTRUCTURAL CUADRADO DE 1 PULGADA POR LADO, MEDIDAS: 1.50 METROS DE ANCHO X 0.41 METROS DE ALTO, CON ACABADO DE PINTURA ANTICORROSIVA COLOR VERDE, SUJETADO POR 4 PERNOS CON ROSCA TIPO MARIPOSA, FORRADO CON PANEL DE PVC DE 3 MILÍMETROS, SUJETADO CON VELCRO Y CON IMPRESIÓN EN VINIL ADHESIVO.</p> <p>EL DIAGRAMA DEL STAND SE PRESENTA EN ANEXO.</p> <p>INCLUYE ESTUCHE PARA TRANSPORTAR EL STAND, MANUAL CON INSTRUCCIONES DE ARMADO Y DEMOSTRACIÓN DE ARMADO EN EL LUGAR DE ENTREGA.</p> <p>LA PRESIDENCIA DE LA REPÚBLICA/SECRETARÍA DE INCLUSIÓN SOCIAL/PROGRAMA CIUDAD MUJER, PROPORCIONARÁ Y APROBARÁ EL ARTE FINAL, DEJANDO CONSTANCIA POR ESCRITO, PREVIO A LA IMPRESIÓN DEL VINIL.</p>			
10	5610000	61101	2	UNIDAD	<p>STAND PORTÁTIL DESARMABLE DE 5 SECCIONES, CON LAS SIGUIENTES CARACTERÍSTICAS:</p> <p>MEDIDAS GENERALES:</p> <p>1.50 METROS DE ANCHO X 0.56 METROS DE FONDO X 0.89 METROS DE ALTO.</p> <p>ESTRUCTURA</p> <p>CUATRO MARCOS ELABORADOS CON TUBO ESTRUCTURAL CUADRADO DE 1 PULGADA POR LADO, CON PINES PARA ENSAMBLADO Y ACABADO CON PINTURA ANTICORROSIVA COLOR VERDE, SEGÚN DETALLE:</p> <p>* SECCIÓN 1: UN MARCO DE BASE CON MEDIDAS DE 1.50 METROS DE LARGO X 0.56 METROS DE ANCHO.</p> <p>* SECCIÓN 2: DOS MARCOS CON MEDIDAS DE 0.56 METROS DE ANCHO X 0.89 METROS DE ALTO, FORRADOS CON PANEL DE PVC DE 3 MILÍMETROS, SUJETADOS CON VELCRO E IMPRESIÓN EN VINIL ADHESIVO.</p> <p>* SECCIÓN 3: UN MARCO CON MEDIDAS DE 1.50 METROS DE LARGO X 0.56 METROS DE ANCHO, CON CUBIERTA DE MELAMINA COLOR NEGRO DE IGUAL MEDIDA, DESMONTABLE.</p> <p>PALETA EXHIBIDORA Y FASCIA</p> <p>* SECCIÓN 4: UNA PALETA EXHIBIDORA CON MEDIDAS DE 0.43 METROS DE ANCHO X 2 METROS DE ALTO, ELABORADA CON TUBO ESTRUCTURAL CUADRADO DE 1 ½" PULGADA POR LADO, FORRADA CON CUBIERTA DE PANEL RANURADO (SLATWALL), DE 0.27 METROS DE ANCHO X 0.81 METROS DE ALTO (MEDIDOS A PARTIR DE LA CUBIERTA), SUJETADA POR 4 PERNOS CON ROSCA TIPO MARIPOSA.</p> <p>* SECCIÓN 5: UNA FASCIA SUPERIOR FORRADA CON PANEL DE PVC DE 3 MILÍMETROS, SUJETADOS CON VELCRO E IMPRESIÓN EN VINIL ADHESIVO, MEDIDAS: 0.43 METROS DE ANCHO X 0.30 METROS DE ALTO.</p> <p>EL DIAGRAMA DEL STAND SE PRESENTA EN ANEXO.</p> <p>INCLUYE ESTUCHE PARA TRANSPORTAR EL STAND, MANUAL CON INSTRUCCIONES DE ARMADO Y DEMOSTRACIÓN DE ARMADO EN EL LUGAR DE ENTREGA.</p> <p>LA PRESIDENCIA DE LA REPÚBLICA/SECRETARÍA DE INCLUSIÓN SOCIAL/PROGRAMA CIUDAD MUJER, PROPORCIONARÁ Y APROBARÁ EL ARTE FINAL, DEJANDO CONSTANCIA POR ESCRITO, PREVIO A LA IMPRESIÓN DEL VINIL.</p>	NO APLICA	\$ 932.25	\$ 1,864.50
SUB-TOTAL CENTRO CIUDAD MUJER SAN MIGUEL (CON IVA)								\$ 2,881.50
<p>FACTURAR A NOMBRE DE: PRESIDENCIA DE LA REPÚBLICA/SECRETARÍA DE INCLUSIÓN SOCIAL/COMUNIDADES SOLIDARIAS-SIS-PACSES.</p> <p>LUGAR DE ENTREGA: PRESIDENCIA DE LA REPÚBLICA/SECRETARÍA DE INCLUSIÓN SOCIAL/PROGRAMA CIUDAD MUJER (CENTRO CIUDAD MUJER SAN MIGUEL) UBICADA EN: 15 CALLE ORIENTE ENTRE 10ª Y 8ª AVENIDA SUR Y AV. CORONEL ÁNGEL BENETT, MUNICIPIO DE SAN MIGUEL, DEPARTAMENTO DE SAN MIGUEL.</p> <p>PARA COORDINACIÓN Y CONSULTAS: MARTÍN ALVARADO, CEL. 7822-6424, TEL: 2244-2804, CORREO ELECTRÓNICO: malvarado@inclusion-social.gob.sv</p>								

No.	CÓDIGO ONU	CÓDIGO PRESUPUESTARIO	CANTIDAD	UNIDAD DE MEDIDA	DESCRIPCIÓN TÉCNICA	MARCA/ PAÍS DE ORIGEN	PRECIO UNITARIO (CON IVA)	VALOR TOTAL (CON IVA)
11	56100000	61101	1	UNIDAD	<p>STAND PORTÁTIL DESARMABLE, DE 6 SECCIONES, CON LAS SIGUIENTES CARACTERÍSTICAS:</p> <p>MEDIDAS GENERALES: 1.50 METROS DE ANCHO X 0.56 METROS DE FONDO X 0.89 METROS DE ALTO.</p> <p>ESTRUCTURA: CUATRO MARCOS ELABORADOS CON TUBO ESTRUCTURAL CUADRADO DE 1 PULGADA POR LADO, CON PINES PARA ENSAMBLADO Y ACABADO CON PINTURA ANTICORROSIVA COLOR VERDE, SEGÚN DETALLE:</p> <p>* SECCIÓN 1: UN MARCO DE BASE CON MEDIDAS DE 1.01 METROS DE LARGO X 0.56 METROS DE ANCHO.</p> <p>* SECCIÓN 2: DOS MARCOS CON MEDIDAS DE 0.56 METROS DE ANCHO X 0.89 METROS DE ALTO, FORRADOS CON PANEL DE PVC DE 3 MILÍMETROS SUJETADOS CON VELCRO, CON IMPRESIÓN EN VINIL ADHESIVO.</p> <p>* SECCIÓN 3: UN MARCO CON MEDIDAS DE 1.01 METROS DE LARGO X 0.56 METROS DE ANCHO, CON CUBIERTA DESMONTABLE ELABORADA EN MELAMINA COLOR NEGRO, DE IGUAL MEDIDA.</p> <p>UNA ESTRUCTURA DE 6 LADOS, EN FORMA DE "L"; ELABORADA CON TUBO ESTRUCTURAL CUADRADO DE 1 PULGADA POR LADO, FORRADA CON PANEL DE PVC DE 3 MILÍMETROS, SUJETADO CON VELCRO E IMPRESIÓN EN VINIL ADHESIVO, CON CUBIERTA DE MELAMINA DE 0.50 METROS DE LARGO X 0.56 METROS DE FONDO, SEGÚN DETALLE:</p> <p>* SECCIÓN 4: UN FRENTE DE 0.24 METROS DE ANCHO X 0.73 METROS DE ALTO, UN LATERAL DE 0.29 METROS DE ANCHO X 0.73 METROS DE ALTO, UN FRENTE DE 0.26 METROS DE ANCHO X 0.73 METROS DE ALTO, UN LATERAL DE 0.25 METROS DE ANCHO X 0.73 METROS DE ALTO, UN LADO POSTERIOR DE 0.49 METROS DE ANCHO X 0.73 METROS DE ALTO, UN FRENTE DE 0.26 METROS DE ANCHO X 0.49 METROS DE ALTO X 0.29 METROS DE FONDO.</p> <p>FASCIA UNA FASCIA DE STAND CONSISTENTE EN:</p> <p>* SECCIÓN 5: DOS SOPORTES DE TUBO ESTRUCTURAL CUADRADO DE 1 ½ PULGADA POR LADO, DE 2.39 METROS DE ALTO CADA UNO, CON ACABADO DE PINTURA ANTICORROSIVA COLOR VERDE, SUJETADOS POR 4 PERNOS CON ROSCA TIPO MARIPOSA.</p> <p>* SECCIÓN 6: UN MARCO DE TUBO ESTRUCTURAL CUADRADO DE 1 PULGADA POR LADO, MEDIDAS: 1.50 METROS DE ANCHO X 0.41 METROS DE ALTO, CON ACABADO DE PINTURA ANTICORROSIVA COLOR VERDE, SUJETADO POR 4 PERNOS CON ROSCA TIPO MARIPOSA, FORRADO CON PANEL DE PVC DE 3 MILÍMETROS, SUJETADO CON VELCRO Y CON IMPRESIÓN EN VINIL ADHESIVO.</p> <p>EL DIAGRAMA DEL STAND SE PRESENTA EN ANEXO.</p> <p>INCLUYE ESTUCHE PARA TRANSPORTAR EL STAND, MANUAL CON INSTRUCCIONES DE ARMADO Y DEMOSTRACIÓN DE ARMADO EN EL LUGAR DE ENTREGA.</p> <p>LA PRESIDENCIA DE LA REPÚBLICA/SECRETARÍA DE INCLUSIÓN SOCIAL/PROGRAMA CIUDAD MUJER, PROPORCIONARÁ Y APROBARÁ EL ARTE FINAL, DEJANDO CONSTANCIA POR ESCRITO, PREVIO A LA IMPRESIÓN DEL VINIL.</p>	NO APLICA	\$ 1,017.00	\$ 1,017.00
12	56100000	61101	2	UNIDAD	<p>STAND PORTÁTIL DESARMABLE DE 5 SECCIONES, CON LAS SIGUIENTES CARACTERÍSTICAS:</p> <p>MEDIDAS GENERALES: 1.50 METROS DE ANCHO X 0.56 METROS DE FONDO X 0.89 METROS DE ALTO.</p> <p>ESTRUCTURA CUATRO MARCOS ELABORADOS CON TUBO ESTRUCTURAL CUADRADO DE 1 PULGADA POR LADO, CON PINES PARA ENSAMBLADO Y ACABADO CON PINTURA ANTICORROSIVA COLOR VERDE, SEGÚN DETALLE:</p> <p>* SECCIÓN 1: UN MARCO DE BASE CON MEDIDAS DE 1.50 METROS DE LARGO X 0.56 METROS DE ANCHO.</p> <p>* SECCIÓN 2: DOS MARCOS CON MEDIDAS DE 0.56 METROS DE ANCHO X 0.89 METROS DE ALTO, FORRADOS CON PANEL DE PVC DE 3 MILÍMETROS, SUJETADOS CON VELCRO E IMPRESIÓN EN VINIL ADHESIVO;</p> <p>* SECCIÓN 3: UN MARCO CON MEDIDAS DE 1.50 METROS DE LARGO X 0.56 METROS DE ANCHO, CON CUBIERTA DE MELAMINA COLOR NEGRO DE IGUAL MEDIDA, DESMONTABLE.</p>	NO APLICA	\$ 932.25	\$ 1,864.50

No.	CÓDIGO ONU	CÓDIGO PRESUPUESTARIO	CANTIDAD	UNIDAD DE MEDIDA	DESCRIPCIÓN TÉCNICA	MARCA/ PAÍS DE ORIGEN	PRECIO UNITARIO (CON IVA)	VALOR TOTAL (CON IVA)
					<p>PALETA EXHIBIDORA Y FASCIA</p> <p>* SECCIÓN 4: UNA PALETA EXHIBIDORA CON MEDIDAS DE 0.43 METROS DE ANCHO X 2 METROS DE ALTO, ELABORADA CON TUBO ESTRUCTURAL CUADRADO DE 1 ½" PULGADA POR LADO, FORRADA CON CUBIERTA DE PANEL RANURADO (SLATWALL), DE 0.27 METROS DE ANCHO X 0.81 METROS DE ALTO (MEDIDOS A PARTIR DE LA CUBIERTA), SUJETADA POR 4 PERNOS CON ROSCA TIPO MARIPOSA.</p> <p>* SECCIÓN 5: UNA FASCIA SUPERIOR FORRADA CON PANEL DE PVC DE 3 MILÍMETROS, SUJETADOS CON VELCRO E IMPRESIÓN EN VINIL ADHESIVO, MEDIDAS: 0.43 METROS DE ANCHO X 0.30 METROS DE ALTO.</p> <p>EL DIAGRAMA DEL STAND SE PRESENTA EN ANEXO.</p> <p>INCLUYE ESTUCHE PARA TRANSPORTAR EL STAND, MANUAL CON INSTRUCCIONES DE ARMADO Y DEMOSTRACIÓN DE ARMADO EN EL LUGAR DE ENTREGA.</p> <p>LA PRESIDENCIA DE LA REPÚBLICA/SECRETARÍA DE INCLUSIÓN SOCIAL/PROGRAMA CIUDAD MUJER, PROPORCIONARÁ Y APROBARÁ EL ARTE FINAL, DEJANDO CONSTANCIA POR ESCRITO, PREVIO A LA IMPRESIÓN DEL VINIL.</p>			
SUB-TOTAL CENTRO CIUDAD MUJER MORAZÁN (CON IVA)								\$ 2,881.50
FACTURAR A NOMBRE DE: PRESIDENCIA DE LA REPÚBLICA/SECRETARÍA DE INCLUSIÓN SOCIAL/COMUNIDADES SOLIDARIAS-SIS-PACSES.								
LUGAR DE ENTREGA: PRESIDENCIA DE LA REPÚBLICA/SECRETARÍA DE INCLUSIÓN SOCIAL/CENTRO CIUDAD MUJER MORAZÁN, UBICADA EN KILÓMETRO 18½ DE RUTA MILITAR HACIA SANTA ROSA DE LIMA, DEPARTAMENTO DE MORAZÁN.								
PARA COORDINACIÓN Y CONSULTAS: MARTÍN ALVARADO, CEL. 7822-6424, TEL: 2244-2804, CORREO ELECTRÓNICO: malvarado@InclusionSocial.gob.sv								
GARANTÍA: 6 MESES POR DEFECTOS DE FABRICACIÓN.								
MONTO TOTAL ADJUDICADO (CON IVA)								\$ 17,289.00
MONTO TOTAL EN LETRAS: DIESISIETE MIL DOSCIENTOS OCHENTA Y NUEVE 00/100 DÓLARES.								
JUSTIFICACIÓN: SUMINISTRO DE STANDS PORTÁTILES DESARMABLES PARA SER UTILIZADOS EN EL MONTAJE DE FERIAS DE EMPRENDEDORAS APOYADAS POR LA PRESIDENCIA DE LA REPÚBLICA/SECRETARÍA DE INCLUSIÓN SOCIAL/PROGRAMA CIUDAD MUJER ((CENTRO CIUDAD MUJER LOURDES COLÓN), (CENTRO CIUDAD MUJER USULUTÁN), (CENTRO CIUDAD MUJER SANTA ANA), (CENTRO CIUDAD MUJER SAN MARTÍN), (CENTRO CIUDAD MUJER SAN MIGUEL), (CENTRO CIUDAD MUJER MORAZÁN)), EN EL MARCO DE LA EJECUCIÓN DEL PROYECTO 6196 "FORTALECIMIENTO DE LAS SEDES CIUDAD MUJER A NIVEL NACIONAL", CON FONDOS DE LA FUENTE DE RECURSOS 72 UNIÓN EUROPEA.						RE F ERENCIA :		
						SOLICITUD CÓDIGO: LG/1301/0036/2018 (16-08-2018)		
						RESOLUCIÓN ADJUDICATIVA, CÓDIGO: RA/LG/(CC)(B)/0031/2018		
CONDICIONES GENERALES								
<p>* EL ADMINISTRADOR DE CONTRATOS DE LA PRESIDENCIA, TENDRÁ A SU CARGO LA RESPONSABILIDAD DE VERIFICAR EL CUMPLIMIENTO DE LA ORDEN DE COMPRA EN LOS ASPECTOS TÉCNICOS, ADMINISTRATIVOS Y FINANCIEROS, ASÍ COMO DE INFORMAR A LA DACI DE CUALQUIER INCUMPLIMIENTO POR PARTE DEL ADJUDICADO, SEGÚN SE ESTIPULA EN EL ARTÍCULO 82 BIS DE LA LEY DE ADQUISICIONES Y CONTRATACIONES DE LA ADMINISTRACIÓN PÚBLICA (LACAP) Y LO REGULADO EN SU REGLAMENTO.</p> <p>* TODA FACTURA MAYOR O IGUAL A \$ 113.00 DEBERÁ REFLEJAR LA RETENCIÓN DEL 1% DE IVA SOBRE EL PRECIO TOTAL DE VENTA DE LOS BIENES, OBRAS O SERVICIOS.</p> <p>* EL TIEMPO DE ENTREGA DE LOS BIENES SERÁ DE UN MÁXIMO DE DIEZ DÍAS HÁBILES, CONTADOS A PARTIR DEL DÍA SIGUIENTE HÁBIL A LA RECEPCIÓN POR PARTE DEL PROVEEDOR DE LA ORDEN DE COMPRA Y APROBADO EL ARTE FINAL.</p> <p>* PARA RECLAMAR QUEDAN ES NECESARIO PRESENTAR COPIA DE ESTA ORDEN DE COMPRA JUNTO CON LA(S) FACTURA(S) EN LA SECRETARÍA DE INCLUSIÓN SOCIAL, UBICADA EN COLONIA ESCALÓN, CALLE JOSÉ MARTÍ No. 15, SAN SALVADOR.</p>								
								
DESIGNADO SIS-CS-PACSES (CM)			Vo. Bo. DIRECTOR DACI			JEFE UFI		
FORMULARIO AUTORIZADO POR LA DACI, PARA LIBRE GESTIÓN 2018						HECHO POR: JAPH		
						REVISADO POR: RAG		

REFERENCIA OC/LG/1301/0031/2018

ANEXO

STAND PORTÁTIL DESARMABLE DE 6 SECCIONES

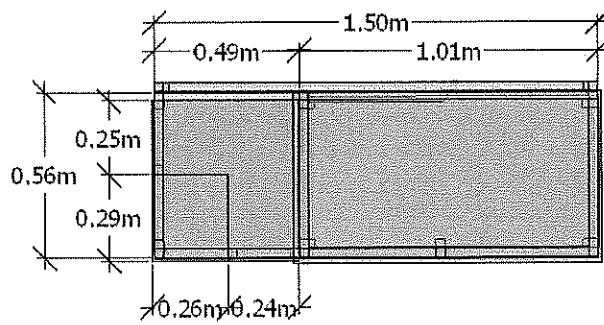
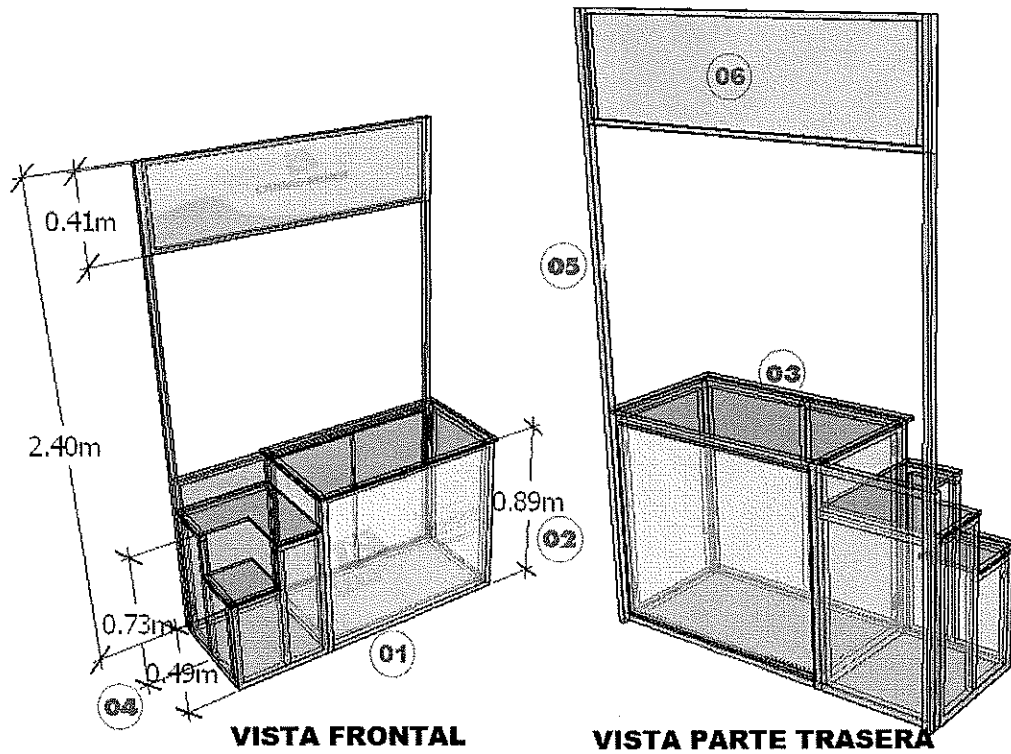

VISTA EN PLANTA

STAND PORTÁTIL DESARMABLE DE 5 SECCIONES

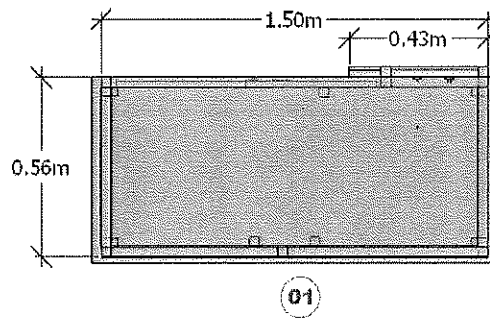
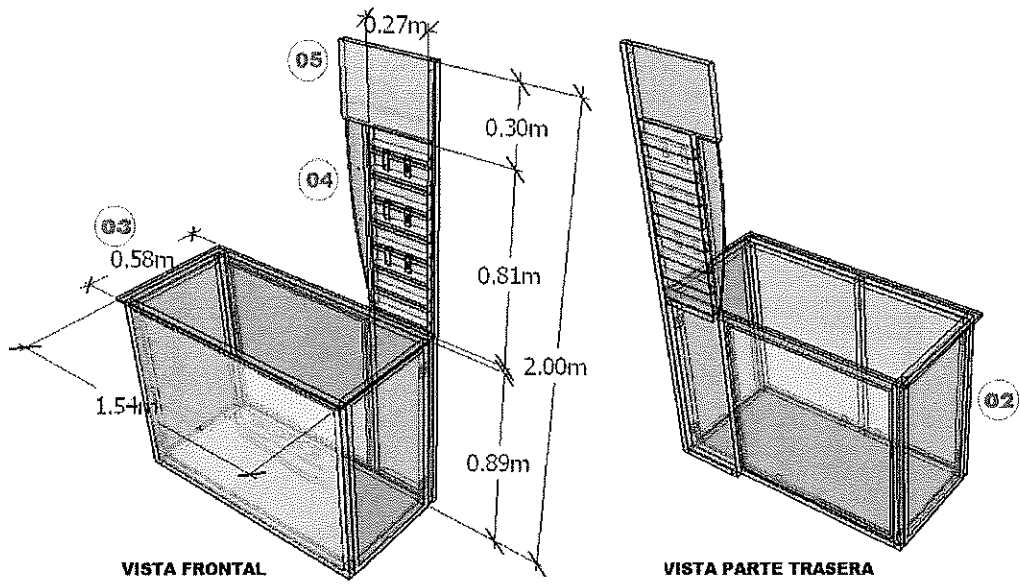

VISTA EN PLANTA